

Міністерство освіти і науки України
Чорноморський державний університет імені Петра Могили

А. М. Фесенко, М. О. Мінц, Н. В. Рожанська

КУРСОВА РОБОТА **з соціології**

МЕТОДИЧНІ РЕКОМЕНДАЦІЇ
до виконання курсових робіт для студентів
спеціальності 6.030101 «Соціологія»

Випуск 208



Миколаїв – 2013

УДК 316(076)
ББК 60.5
Ф 44

Затверджено на засіданні кафедри соціології ЧДУ ім. Петра Могили (протокол № 12/72 від 17 вересня 2013 року).

Рецензенти:

Мейжис І. А., доктор педагогічних наук, професор кафедри соціології ЧДУ ім. Петра Могили;

Дрожанова О. М., кандидат соціологічних наук, доцент кафедри філософії та культурології Інституту заочної та дистанційної освіти НУК ім. адм. Макарова.

Ф 44

Фесенко А. М.

Курсова робота з соціології : [методичні рекомендації до виконання курсових робіт для студентів спеціальності 6.030101 «Соціологія»] / А. М. Фесенко, М. О. Мінц, Н. В. Рожанська. – Миколаїв : Видавництво ЧДУ ім. Петра Могили, 2013. – 56 с. (Методична серія ; Вип. 208).

Методичні рекомендації містять загальні вимоги до виконання, оформлення, організації підготовки та захисту курсових робіт для студентів II та III курсу спеціальності 6.030101 «Соціологія».

УДК 316(076)
ББК 60.5

ISSN 1811-492X

© Фесенко А. М., Мінц М. О., Рожанська Н. В., 2013
© ЧДУ ім. Петра Могили, 2013

ЗМІСТ

| | |
|--|----|
| 1. Призначення курсової роботи у системі навчання за спеціальністю «соціологія»..... | 4 |
| 2. Вибір теми роботи та збір наукової (теоретичної та емпіричної) інформації..... | 6 |
| 3. Загальні принципи та методи дослідження..... | 11 |
| 4. Побудова тексту та робота з науковим керівником | 25 |
| 5. Структура роботи та вимоги до неї | 30 |
| 6. Публічний захист роботи..... | 42 |
| 7. Оцінювання роботи | 44 |
| Додатки | 46 |

1. Призначення курсової роботи у системі навчання за спеціальністю «соціологія»

Згідно з навчальним планом, курсові роботи виконуються студентами-соціологами на II та III курсах навчання.

Курсова робота має засвідчувати готовність майбутнього фахівця-соціолога до розв'язання практичних завдань фаху. З одного боку, курсова робота є засобом перевірки цілісних знань студента з відповідного розділу соціального знання, з іншого – має науково-пошуковий характер, орієнтуючи студента на самостійний пошук інформації з різних джерел, власне дослідження та висновки.

Курсова робота продовжує, розвиває та закріплює дослідницькі аналітичні навички, вироблені студентами раніше. Від реферату курсова робота відрізняється не лише більшим обсягом, але й поглибленою аналітичністю, складністю проблеми, свідомим застосуванням дослідницьких методів, ґрунтовним знанням наукової літератури з вибраної проблематики.

Відповідно, курсова робота вже на молодших курсах є важливою складовою підготовки до написання й захисту кваліфікаційної, дипломної та магістерської роботи.

Метою написання курсової роботи є:

- систематизація та поглиблення теоретичних та практичних знань з обраної спеціальності, їх застосування під час вирішення конкретних завдань;
- набуття навичок самостійної дослідницької роботи;
- оволодіння методикою дослідження, узагальнення та логічного викладення матеріалу.

Загальними вимогами до курсової роботи є:

- цільова спрямованість;
- наукова актуальність теми;
- чіткість побудови, логічна послідовність викладання матеріалу;
- чітке визначення об'єкта, предмета, мети та завдань роботи;
- опрацювання та критичний аналіз наукових джерел з теми дослідження;
- глибина дослідження, повнота висвітлення питань;
- переконливість аргументацій, стислість та точність формулювань;
- конкретність викладення результатів роботи;

- доведеність висновків та обґрунтованість рекомендацій;
- коректне, охайне оформлення роботи.

З метою забезпечення належного науково-академічного рівня написання студентом курсової роботи призначається науковий керівник. Науковими керівниками курсових робіт призначаються професори і доценти кафедри на підставі навчального навантаження.

2. Вибір теми роботи та збір наукової (теоретичної та емпіричної) інформації

Тема роботи – це не просто її назва, це очікуваний результат дослідження, спрямований на вирішення конкретної проблеми. Дуже бажано, щоб тема дослідження була цікавою для студента, близькою до кола його навчальних та наукових інтересів.

Отже, вибір теми курсової роботи має бути умотивованим, продуманим і усвідомленим, адже це багато в чому визначає успішність її виконання: уявлення про «кінцевий пункт призначення» дозволяє досягнути його значно швидше та надійніше.

Під час вибору теми завжди варто подумати про її актуальність, тобто відповідність сучасним запитам науки, її потребам, а також – можливості прикладного застосування отриманих результатів у суспільній практиці.

При цьому рекомендується, щоб тема відповідала, як мінімум, таким вимогам:

- об'єкта та предмета соціологічної науки, а її дослідження було можливим з використанням соціологічних методів;
- науковим зацікавленням самого студента та, бажано, його наукового керівника;
- література, необхідна для написання роботи, була доступною, а також щоб студент мав змогу сформувати належну емпіричну базу дослідження, зокрема, під час проходження ним практики.

Допомогу студенту у виборі теми надає кафедра, яка надає список орієнтовної тематики досліджень; студенти мають право вільного вибору теми із запропонованого викладачами кафедри переліку та того з викладачів, який стане її науковим керівником. Тема курсової роботи як науково-пошукової (на відміну від теми реферату чи семінарської доповіді) завжди відбиває конкретну наукову чи практичну соціальну проблему, яку й слід буде розв'язувати студенту.

За актуальність, відповідність тематики, керівництво й організацію її виконання відповідальність несе кафедра та безпосередньо науковий керівник роботи.

За загальноприйнятими вимогами формулювання теми роботи має бути проблемним, стислим, конкретним, відповідати спеціальності та суті досліджуваної проблеми, вказувати на предмет і мету дослідження. За необхідністю, до назви теми додається невеликий

(4-5 слів) підзаголовок. У назві не прийнято використовувати ускладнену чи псевдонаукову термінологію, а також уникають словосполучень «Дослідження...», «Аналіз...», «Вивчення...» тощо.

Таким чином, мета курсової роботи полягає у вирішенні соціальної проблеми у визначеній площині, яка має як науково-теоретичне, так і практичне значення для життєдіяльності суспільства. Досягнення мети передбачає не лише написання структурованого тексту із аналізом та висновками, але й прилюдний захист у присутності фахівців – викладачів кафедри.

Для прийняття остаточного рішення щодо обрання тієї чи іншої теми доцільним буде попереднє консультування з викладачем, який її запропонував.

Досягнення мети та виконання відповідних навчально-дослідницьких завдань неможливе без ознайомлення з основними джерелами, що висвітлюють тему курсової роботи та її різні аспекти.

Робота над джерелами – це праця з пошуку, систематизації, відбору та концептуалізації інформації, на базі якої буде побудовано текст та висновки власної курсової роботи. Слід бути готовим до того, що ця робота є клопітною, складною, місткою та потребує багато часу, але без цього власне дослідження ніколи не відбудеться. Причому вона не припиняється й після того, як почалося написання власного тексту.

Пошук джерел має бути цілеспрямованим та комплексним. Джерела наукової інформації є різними, зокрема:

- нормативно-правові акти та інші офіційні документи;
- статистична інформація, опублікована у різноманітних статистичних збірках;
- монографії;
- дисертації та автореферати дисертацій;
- наукові збірники, окремі наукові статті;
- матеріали наукових конференцій, семінарів, симпозіумів;
- матеріали соціологічних досліджень, зокрема опитувань, експертних оцінок, видані окремими брошурами;
- підручники, навчальні посібники;
- матеріали періодичної преси, телебачення, радіомовлення тощо.

Так, монографія – це наукова праця, присвячена глибокому викладу матеріалу в конкретній, зазвичай вузькій галузі науки. Це наукова праця одного або декількох авторів. Вона має достатньо великий обсяг. Монографія містить повне й вичерпне дослідження якоїсь проблеми чи теми. Її перевагами є, по-перше, те, що в ній розкриваються теоретичні положення, а також способи досягнення

результатів. По-друге, вона, як правило, супроводжується детальними списками літератури за проблемами дослідження.

Збірник – видання, яке складається з окремих робіт різних авторів, присвячених одному напрямку, але з різних його галузей. У збірнику публікуються закінчені праці з рекомендацією їх використання. Перевагами збірника є можливість ознайомлення з різними напрямками та аспектами дослідження предмета.

Періодичні видання – це журнали, бюлетені та інші видання з різних галузей науки і техніки. У періодичних виданнях можуть друкуватись праці та їх результати. Виклад матеріалу, як правило, проводиться в популярній, доступній формі.

Спеціальні випуски видань – це документи інформаційного, рекламного плану, аналітичні, статистичні дані з проблеми.

Навчальна література – це підручники, навчальні посібники, навчально-методична література. У них наявні зведені у систему знання наукового та прикладного характеру.

Значна частина джерел у електронному вигляді за сучасних умов розташована у всесвітній комп'ютерній мережі Інтернет. Тут можна знайти: електронні версії книг і статей, нормативно-правових актів, новинні матеріали, документи та матеріали різних організацій і установ, авторські тематичні блоги та ін.

Користуючись електронними ресурсами, слід мати на увазі, що вони також мають свої бібліографічні відомості – прізвище автора, назву, рік створення, режим та час доступу. Кожне електронне видання розташовано на сайті, який має власну адресу, яку одразу ж слід зафіксувати для себе.

Знайомство із літературою та іншими джерелами відбувається також у бібліотеках. У Миколаєві це, зокрема: Обласна наукова бібліотека ім. О. Гмирьова, Центральна міська бібліотека для дорослих ім. М. Кропивницького, Миколаївська науково-педагогічна бібліотека, наукова бібліотека ЧДУ ім. Петра Могили тощо. По мірі можливості варто формувати й власну бібліотеку.

Під час добору джерел слід використовувати предметні та алфавітні каталоги бібліотеки університету, а також спеціальні бібліографічні довідники, тематичні збірники літератури, статті журналів, збірники наукових праць і наукових статей, навчально-методичні посібники. Починати складання бібліографії треба з монографій і підручників, бо саме в них містяться основні положення наукової методології і методики дослідження, найважливіші теоретичні положення. Для того, щоб віднайти їх у бібліотеці, слід

скористатися довідково-бібліографічним апаратом: систематичним каталогом, каталогом періодичних видань, систематичною картотекою статей, тематичними картотеками.

Добір джерел для курсового дослідження має відповідати не лише темі, але й принципу різноманітності, адже це дозволяє всебічно висвітлити тему й демонструє вміння студента працювати з різними джерелами дотичної інформації.

Після складання бібліографії матеріалів з теми кваліфікаційної роботи починається їх вивчення. Перший крок – це біглий перегляд книги з метою отримання загального уявлення про її зміст і цінність для роботи, другий крок – конспектування або сканування потрібних розділів.

Як вже зазначалося, починати роботу слід з узагальнюючих праць, які розкривають тему в цілому й дають уявлення про її основні аспекти – це дасть можливість студенту визначити коло питань, які стануть змістом власної роботи, звернути увагу на стан розробленості теми в цілому та знайти власну актуальність, «нішу» у колі наукових досліджень. Краще починати з книг, а потім переходити до статей, вивчаючи насамперед навчальну, а потім наукову літературу, після чого приступати до роботи з першоджерелами – документами, статистикою, науковими звітами, матеріалами преси та ін., які є необробленою інформацією «з перших рук».

Не слід зациклюватися на літературі, яка містить назви, що повністю співпадають з назвою курсової роботи.

Зустрічаючи у літературі посилання на інші джерела, слід намагатися познайомитися з оригіналом праці, адже нерідко буває, що цитата поза контекстом не завжди співпадає із загальною думкою автора.

Слід критично аналізувати «чужі» підходи, точки зору та висновки, що й дасть можливість зробити власну роботу самостійною та такою, що заслуговує на захист. Не треба перевантажувати майбутню роботу зайвим, сумнівним, легковажним – інформація відбирається саме та, яка «працює» на тему і на майбутній захист, «вписується» у межі певних підходів чи логічних схем. На основі цього всі твердження, тези, позиції у власній роботі мають бути аргументованими, а запозичене у інших дослідників – подаватися із посиланнями.

Інформація, яка суперечить сформованим для себе уявленням, «фільтрується» або подається як альтернативна, для порівняння та полеміки.

Працюючи з літературою, слід звертати увагу на:

- загальну характеристику сфери дослідження та актуальність завдань, що постають перед науковцями та практиками-соціологами;
- класифікацію основних напрямів досліджень у межах сфери;
- понятійний апарат, методологію і методи дослідження;
- різні точки зору на предмет дослідження, дискусійні моменти;
- одержані наукові результати, їх теоретичне і практичне значення.

Конспектуючи матеріал, працюючи з ксерокопіями чи власними роздруковками, слід постійно подумки повертатися до теми курсової роботи, щоб не відхилитися від неї.

Важливою умовою конспектування та роботи з ксерокопіями є вміння відрізнити головні положення від доказів й ілюстративного матеріалу, тому іноді варто декілька разів перечитати окремі речення чи абзаци і лише потім робити запис. Намагаючись виділити головну ідею, треба додати (виписати) всі необхідні цитати, цифри, факти, аргументи, які наводить автор. Після закінчення опрацювання джерела варто ще раз уважно перечитати конспект, перевірити правильність запису цитат, цифр, бібліографічного опису.

Можна окремо додати й власні думки, пов'язані з оцінкою та аналізом матеріалу, що опрацьовувався.

Зібрану інформацію (у друкованому, законспектованому та електронному вигляді) слід групувати за певною класифікацією, яка так чи інакше відобразатиме структуру курсової роботи.

Якщо мета і коло питань, що має висвітлити робота, визначені правильно, пошук джерел та виділення в них необхідної інформації будуть цілісними і послідовними.

Звичайно, що робота не обов'язково повинна включати увесь зібраний матеріал. До тексту відбираються основні проблеми, які дають можливість достатньо повно розкрити тему.

Кількість джерел, що мають бути опрацьовані в ході написання курсової роботи, повинна становити не менше ніж 20-30 джерел, які мають бути різноплановими та реально відображати проблематику роботи в цілому та різних її аспектів.

3. Загальні принципи та методи дослідження

Перед тим, як приступити до написання тексту, необхідно узгодити та затвердити у наукового керівника її структуру, побудувати розгорнутий план (зміст) роботи. Уточнення структури, формулювань назв розділів, підпунктів може тривати протягом усього написання курсової роботи, проте концептуально вона визначається одразу.

План (зміст) роботи відображає коло питань та послідовність розкриття теми, причому спочатку розкриваються теоретико-методологічні та історичні аспекти, а далі аналізується соціальна реальність на основі емпіричних досліджень на визначеному матеріалі. Основними вимогами до плану слід вважати логічну послідовність, точність та лаконічність формулювань, відповідність проблемам, які планується розглянути.

Від правильної та логічної структури залежить ступінь розкриття теми. План (зміст) відображає систему послідовних завдань, які впливають з поставленої мети дослідження і які зазначаються у вступі до роботи. Саме на цій основі наприкінці відповідних етапів роботи здійснюються висновки (проміжні та загальні), які виносяться на захист.

Назви розділів слід формулювати таким чином, щоб вони не повторювали чи не були ширшими за тему роботи: розділ розкриває лише один з аспектів теми і має відображати цю підлеглість. Розділ поділяється на підпункти, які не повинні дублювати один одного, проте у своїй сукупності мають повністю розкривати зміст розділу. Розділ не може бути вужчим, аніж зміст підпунктів, з яких він складається. Нарешті, назви детермінують, «замовляють» зміст тексту розділу чи підрозділу. Отже, назви складових та їх формулювання – край відповідальна частина дослідницької роботи.

На основі плану потрібно створити **зміст** роботи. Він містить найменування та номери початкових сторінок усіх розділів та підрозділів, зокрема вступу, загальних висновків, списку використаної літератури, додатків та ін. Зміст від плану відрізняється тим, що в ньому наводяться абсолютно всі структурні елементи роботи із зазначенням тієї сторінки, на якій вони розпочинаються.

Після побудови плану (змісту) можна переходити до ретельного опрацювання дібраних джерел із тематики, результатом чого має бути

формування системних уявлень з різних аспектів теми роботи, її проблемних та дискусійних питань.

На цьому етапі продумується методологія та обираються методи дослідження. Система соціологічних методів, правил, принципів, регулятивів і норм виступає на рівні спеціально-наукової методології, яка специфічна для соціології як науки. Цей рівень соціологічного знання конкретизується у методиці, яка є системою конкретних процедур та операцій, які використовуються під час дослідження й дозволяють здійснити аналіз специфічного предмета. Методика соціологічного дослідження знаходить свій вияв у техніці, що є системою різних методик і прийомів вивчення соціальної реальності відповідно до цілей та етапів дослідження.

Метод – це спосіб побудови і обґрунтування соціологічних знань, сукупність прийомів, процедур та операцій емпіричного і теоретичного пізнання соціальної реальності. Метод у соціології залежить від проблеми, що досліджується, від побудованої теорії та загальної методологічної орієнтації. Метод взагалі визначається в науковій літературі як систематизований засіб досягнення теоретичного і практичного результату, вирішення проблеми або отримання нової інформації, систематизований комплекс прийомів, які застосовує дослідник для досягнення мети та завдань дослідження.

Треба чітко уявляти собі, що саме буде досліджуватися за допомогою того чи іншого методу.

Методологія як вчення про систему наукових принципів, форм і способів дослідницької діяльності має чотирівневу структуру:

- методи наукового пізнання;
- загальнонаукові методи пізнання;
- наукові методи емпіричного дослідження;
- наукові методи теоретичного дослідження.

Соціологічне дослідження – це система логічно послідовних методологічних, методичних і організаційно-технічних процедур, пов'язаних між собою єдиною метою отримати достовірні дані про явище чи процес, про тенденції і протиріччя їх розвитку, щоб ці дані могли бути використані в процесі управління різними сферами суспільного життя.

Методи дослідження добираються з урахуванням специфіки завдань, які поставив перед собою дослідник. Метод значною мірою визначає і результативність дослідження, форми організації роботи, загальну методологічну орієнтацію автора.

У соціології використовують, по-перше, **загальні та загальнонаукові методи**, по-друге, власне **методи соціологічного дослідження**.

Загальних методів пізнання два: діалектичний та метафізичний. Це загально-філософські методи. Діалектичний метод – це метод пізнання дійсності в її суперечливості, цілісності та розвитку. Метафізичний метод протилежний діалектичному: з його допомогою розглядають явища поза їхнім взаємним зв'язком й розвитком.

До загальнонаукових методів належать:

- аналіз та синтез;
- абстрагування та узагальнення;
- порівняння;
- дедукція та індукція;
- моделювання та аналогія;
- класифікація;
- логічний та історичний методи.

Аналіз та синтез є найбільш елементарними й простими прийомами, які становлять фундамент людського мислення. Об'єктивною передумовою цих пізнавальних операцій є здібність окремих елементів об'єкта до перегруповування, об'єднання і розділення.

Аналіз – це розчленовування цілого предмета на складові частини (сторони, ознаки, властивості або відносини) з метою їх всебічного вивчення.

Синтез – це з'єднання раніше виділених частин предмета в єдине ціле.

Абстрагування (ідеалізація) – це особливий прийом мислення, який полягає у відволіканні від низки властивостей і відносин явища, що вивчається, з одночасним виділенням тих властивостей і відношень, що цікавлять дослідника.

Узагальнення – це такий прийом мислення, у результаті якого встановлюють загальні властивості і ознаки об'єктів. Операція узагальнення здійснюється як перехід від часткового поняття або думки до загального поняття або думки.

Порівняння – це процес встановлення подібності або відмінностей предметів та явищ дійсності, а також знаходження загального, притаманного двом або кільком об'єктам. Метод порівняння досягає результату, якщо виконуються такі вимоги:

а) можуть порівнюватись такі явища, між якими можлива деяка об'єктивна спільність;

б) порівняння має здійснюватись за найбільш важливими, суттєвими (у плані конкретного завдання) рисами.

Різні об'єкти чи явища можуть порівнюватись безпосередньо або опосередковано через їх порівняння з будь-яким іншим об'єктом (еталоном). У першому випадку зазвичай отримують якісні результати

(більше-менше, вище-нижче). Порівняння ж об'єктів з еталоном надає можливість отримати кількісні характеристики. Такі порівняння називають вимірюванням.

Індукція – це процес виведення загального положення зі спостереження низки часткових одиничних фактів, тобто пізнання від часткового до загального на підставі міркування, в якому загальний висновок будується на основі часткових висновків.

Дедукція – це спосіб міркування, за допомогою якого із загальних висновків з необхідністю слідує висновок часткового характеру. Вона тісно пов'язана з узагальненням. Якщо початкові загальні положення є встановленою науковою істиною, то методом дедукції завжди буде отриманий істинний висновок. Дедукція відрізняється від індукції прямою протилежним напрямком руху думки.

Аналогія – це такий прийом пізнання, за якого на підставі подібності об'єктів в одних ознаках роблять висновок про їх подібність в інших ознаках. Аналогія з простим дозволяє зрозуміти складніше.

Моделювання – це вивчення об'єкта (оригіналу) шляхом створення і дослідження його копії (моделі), яка заміщає оригінал у певних аспектах, що цікавлять дослідника. Дослідження методом моделювання диктується необхідністю розкрити такі сторони об'єкта, які або неможливо пізнати шляхом безпосереднього вивчення, або невігдно вивчати їх таким чином з чисто економічних міркувань.

Класифікація – розподіл тих або інших об'єктів по групах (відділах, розрядах) залежно від їх загальних ознак з фіксацією закономірних зв'язків між класами об'єктів в єдиній системі конкретної галузі знань. Класифікація – це також процес впорядкування інформації. У процесі вивчення нових об'єктів відносно кожного такого об'єкта робиться висновок: чи належить він до вже встановлених класифікаційних груп. У деяких випадках при цьому виявляється необхідність перебудови системи класифікації.

Історичний метод має за мету відтворення історії об'єкта, що вивчається, у всій своїй багатогранності, з урахуванням всіх деталей та випадковості. В основі історичного методу лежить вивчення реальної історії в її конкретному різноманітті, виявлення історичних фактів, і на цій основі при розумовому відтворенні історичного процесу розкривається закономірність його розвитку.

Логічний метод – це, по суті, логічне відтворення історії об'єкта, що вивчається. При цьому ця історія звільняється від усього випадкового, неістотного, тобто це якби той самий історичний метод, але звільнений від його історичної форми. Логічний метод виявляє цю

закономірність іншим способом: він не вимагає безпосереднього розгляду ходу реальної історії, а розкриває її об'єктивну логіку шляхом вивчення історичного процесу на вищій стадії його розвитку. Об'єктивною основою такого способу дослідження є наступна особливість складних об'єктів, що розвиваються: на вищих стадіях розвитку вони відтворюють у своїй структурі і функціонуванні основні риси своєї історичної еволюції.

Історичний та логічний методи виступають як прийоми побудови теоретичних знань. Помилково ототожнювати історичний метод з емпіричним описом, а статус теоретичного приписувати тільки логічному.

Науковими методами теоретичного дослідження є:

- формалізація;
- аксіоматичний метод;
- статистичні методи;
- сходження від абстрактного до конкретного.

Формалізація полягає у побудові абстрактно-математичних моделей, які розкривають сутність процесів дійсності, що вивчаються. Формалізуючи міркування про об'єкти, переносяться в площину операцій зі знаками (формулами). Відношення знаків замінюють собою висловлення про властивості предметів та їх зв'язки. Таким чином, створюється узагальнена знакова модель деякої наочної галузі, що дозволяє знайти структуру різних явищ та процесів при відволіканні від якісних характеристик останніх. Висновок одних формул з інших за строгими правилами математики представляє формальне дослідження явищ.

Специфічним методом побудови теорії є аксіоматичний метод. За аксіоматичної побудови теоретичного знання спочатку задається набір початкових тверджень, що не вимагають доказів. Ці твердження називаються аксіомами або постулатами. Потім із них за певними схемами правил виводу будуються тези. Сукупність початкових аксіом (тверджень, доказ істинності яких не вимагається) та виведених на їх основі тез утворює аксіоматично побудовану теорію.

Велике значення в сучасній науці мають статистичні методи, які дозволяють визначати середні значення, характеризуючи всю сукупність предметів, що вивчаються.

Для того щоб створити уявлення про природу явища та процеси його розвитку, необхідно в думках відтворити об'єкт у всій повноті й складності його зв'язків і відносин. Такий прийом дослідження називається методом сходження від абстрактності до конкретного. Застосовуючи його, дослідник знаходить спочатку головний зв'язок

(відношення) об'єкта, що вивчається, а потім, крок за кроком простежуючи як він видозмінюється в різних умовах, відкриває нові зв'язки, встановлює їх взаємодію і таким шляхом відображає у всій повноті сутність явища, що вивчається.

Важливіша особливість **емпіричного соціологічного дослідження** полягає в тому, що використовуються специфічні методи збирання інформації, що дозволяє вести якісний аналіз соціальних проблем, включаючи складні з них, становище суспільної думки, особливості суспільної, групової свідомості людей та ін.

Методи соціологічного дослідження діляться на методи збору інформації (метод аналізу документів, метод спостереження, метод опитування, метод експерименту) та методи аналізу матеріалу (використання статистичних групувань, шкалування, виявлення кількісних залежностей тощо).

Відповідно до етапів дослідження вибудовуються також методи збирання емпіричних даних, процедури висунення, перевірки та спростування гіпотез, побудови послідовності теорій.

Залежно від специфічного рівня соціальної реальності, яка є предметом соціологічних досліджень, використовуються різні соціологічні методи.

Так, для дослідження соціокультурних систем, соціальної структури, соціальних інститутів, соціальних відношень широко використовуються порівняно-історичний, генетичний, порівняно-типологічний та типологічний методи. Під час вивчення громадської свідомості, громадської думки використовуються методи аналізу документів, опитування, у тому числі анкетування та інтерв'ювання, спостереження. Досліджуючи міжособистісні стосунки всередині малих груп, ставлення особистості до тих чи інших суспільних явищ, життєвих та ціннісних орієнтацій і настанов особистості, використовують методи соціометрії, соціальної психології, анкетування та інтерв'ювання, біографічний метод. Соціологія пов'язує використання методу з специфікою предмета дослідження і з його завданням.

Існує також різниця між методами вивчення соціокультурних систем в їх функціонуванні, статистиці, синхронії (типологічний, порівняльний, структурно-функціональний методи) та методами дослідження динаміки, генезису й розвитку соціокультурних систем (історичний, генетичний методи).

Велика роль серед соціологічних методів відводиться кількісним та математичним методам, зокрема методам статистики, факторного, латентно-структурного, кореляційного аналізу, процедурам побудови і

аналізу шкал різного роду. Для наукового розуміння соціальних явищ і процесів велике значення мають математичні моделі проблем, що досліджуються, розробка різних сценаріїв, які дозволяють виявити різноманітність соціального розвитку, врахувати як об'єктивні, так і суб'єктивні показники, передбачити можливі шляхи розвитку суспільства, соціальних інститутів і структур.

Соціологічні методи характеризуються визначеними властивостями. Це ясність, тобто зрозумілість, можливість впізнати метод серед інших; детермінованість – послідовність у застосуванні обов'язкових правил, принципів здійснення методу; спрямованість – здатність виконувати визначені завдання, підлягати визначеним цілям; результативність – здатність забезпечувати досягнення необхідного результату; плідність – здатність приносити, окрім намічених, інші, побічні, але іноді не менш важливі результати; економність – здатність давати результат із найменшими витратами сил і часу; надійність – здатність із найбільшою вірогідністю забезпечувати отримання результату: наукові дані повинні відповідати високим вимогам надійності, котра включає в себе обґрунтованість, стійкість та правильність вимірювання. Обґрунтованість – це доказ того, що виміряна саме ця властивість предмета, яка була запланована дослідником, а не інша, навіть подібна. Стійкість характеризує міру збігу результатів вимірювання при його повторі. Правильність – це можливість врахування у процесі вимірювання різного роду систематичних помилок. Існує також поняття достовірності, тобто міри істинності даних, їх відповідності реальності.

Виділяється чотири основні методи збору інформації емпіричного соціологічного дослідження:

- аналіз документів;
- спостереження;
- опитування;
- соціальний експеримент.

У соціології **документом** називається спеціально створений людиною предмет, що призначається для передачі або збереження інформації. За способом фіксації інформації розрізняють: рукописні та друковані документи, записи на кіно- й фотоплівку, магнітній стрічці, лазерних дисках тощо. За метою призначення виділяються матеріали, що їх відбирають самі дослідники (цільові) та ті, що складені заради іншої мети, тобто наявні документи. За ступенем персоніфікації документи поділяються на особові й безособові. Особовими документами є картотеки індивідуального обліку (бібліотечні формуляри, анкети та бланки тощо), характеристики, видані особі,

листи, щоденники, заяви, мемуарні записки та ін. Безособові документи – статистичні, історичні архіви, преса, протоколи зібрань та ін. Залежно від статусу джерела виділяються: офіційні й неофіційні.

Офіційні документи: урядові документи, матеріали, постанови, декрети, заяви, комюніке, стенограми офіційних засідань, дані державної та відомчої статистики, архіви та поточні документи різних установ і організацій, ділова кореспонденція, протоколи судових органів, прокуратури тощо. Неофіційні документи – багато особистих матеріалів, а також залишені окремими особами документи (статистичні повідомлення, виконані іншими послідовниками на основі власних спостережень). Окрему групу документів складають численні матеріали засобів масової інформації.

Нарешті, за джерелами інформації документи діляться на первинні та вторинні. Первинні документи відображають явища, події, що спостерігалися та фіксувалися безпосередньо дослідниками, або становили відомості урядових й відомчих установ тощо. Вторинні – це документи, що містять інформацію, опрацьовану, узагальнену або описану на основі первинних джерел. Можна, звичайно, класифікувати документи і за їхнім прямим змістом, наприклад, літературні дані, історичні та наукові архіви, архіви соціологічних досліджень тощо.

Є чимало методів, способів, за допомогою яких визначається ступінь достовірності, істинності відомостей за самим змістом документальної інформації. Перше «золоте правило» в роботі з документами (та й з будь-якою іншою інформацією) – чітко відрізнити опис подій та їх оцінки. Але саме конкретна ситуація дає ключ до розшарування смислу оцінок, думок. Подальший аналіз розкриває, якими намірами керувався укладач документа, що допоможе з'ясувати, виявити навмисні чи мимовільні перекручення.

Дуже важливо знати, який метод одержання первинних даних використано складачем документа. Відомо, що відомості «з перших рук» надійніші, аніж інформація з непевного джерела, а записи під свіжим враженням відрізняються від запису тих же подій та явищ згодом, через певний період. Якщо документ має згруповані статистичні дані, варто, насамперед, виявити основи класифікації. Нарешті, надзвичайно важливо з'ясувати загальну обстановку, в якій склався документ: чи схильна до об'єктивності (незалежно від мети, наміру або диктувалась зміщенням інформації в якійсь бік тощо).

Особливу обережність слід проявляти досліднику при вивченні особистих документів (автобіографії, щоденник, мемуари, листи та ін.). Основні умови довіри до особистих документів: можна вірити повідомленням, якщо вони не торкаються інтересів автора документа

або не завдають йому певної шкоди; мабуть, достовірні ті відомості, які у момент реєстрації загальновідомі, деталі подій, що несуттєві, і ті відомості, до яких автор ставився недоброзичливо. Перевірка оригінальності документа, аналіз мотивів, умов його складання, мета, ситуації, в яких діяв автор документа, характер його оточення – ось ті фактори, від яких залежить достовірність інформації.

Зазначений метод дозволяє отримувати дані про події, що відбулися, спостереження за якими вже неможливо. Вивчення документів нерідко дозволяє виявити тенденції і динаміку їх змін та розвитку.

Існує два види методів **аналізу документів**: традиційний та контент-аналіз. Останній активно застосовується у дослідженнях засобів масової інформації, будучи незалежним формалізованим методом групування текстів. Застосовується також біографічний метод, у центрі якого вивчення індивідуального життєвого шляху.

Важливий методом емпіричного дослідження є **спостереження**. Спостереження може бути: включеним, невключеним; польовим, лабораторним, випадковим (незапланованим), прихованим та явним.

Якщо соціолог вивчає поведінку страйкарів, вуличного натовпу, підліткового угруповання або бригади робітників із сторони (у спеціальному бланку реєструють всі типи дій, реакції, форми спілкування і т. д.), то він проводить невключене спостереження. Якщо ж він встав до лав страйкарів, приєднався до натовпу, бере участь у підлітковому угрупованні або якщо влаштувався працювати на підприємство (участь може бути анонімною або неанонімною), то він проводить включене спостереження.

Існують певні особливості спостереження. Перша особливість – це зв'язок спостерігача з об'єктом спостереження. Ні в якій іншій науці досліднику не доводиться займатися вивченням сукупності, до якої сам належить, часткою якої є, від якої безпосередньо залежить. Соціолог спостерігає суспільство, соціальні процеси й ситуації, виступаючи одночасно часткою суспільства. Нерозривний зв'язок спостерігача з об'єктом спостереження накладає відбиток на його адекватне сприйняття соціальної дійсності, і на розуміння соціальних процесів, ситуацій, дій окремих індивідів. Друга особливість спостереження в соціології впливає зі зв'язків спостерігача з об'єктом спостереження і полягає в тому, що не може бути позбавлений суто людської риси – емоціональності сприйняття. Якщо явища неживої природи можуть не викликати емоцій у спостерігача, то соціальні явища, їх сприйняття та інтерпретація завжди емоціональні. Ця особливість спостереження за будь-яких досліджень має

враховуватися як одне з джерел можливого перекручення даних спостережень. Третя особливість спостереження – складність повторного спостереження. Повторне спостереження, навіть повсякденного соціального факту, надзвичайно складніше, тому що соціальні процеси піддаються впливу величезної кількості різних факторів і рідко бувають ідентичні. Тому лише старанне й багаторазове спостереження якогось соціального явища може дати достовірну інформацію та перейти до інтерпретації даних. Соціологу нерідко необхідна інформація про такі явища й процеси, що недоступні ніякому спостереженню та не знаходять досить повного відображення в різних документах, що аналізуються, відбираються для дослідження.

Опитування – це метод збору соціальної інформації про об'єкт у ході безпосереднього (інтерв'ю) або опосередкованого (анкетування) соціально-психологічного спілкування соціолога (інтерв'юера) і того, кого опитують (респондента) шляхом реєстрації відповідей респондента.

Метод опитування базується на грамотно спланованому виборі респондентів і питань, що варто з'ясувати, встановити обстановку, становище, громадську думку. Опитування навіть порівняно невеликих сукупностей дозволяє міркувати про становище і тенденції розвитку соціальних процесів. Нарешті, важливе достоїнство методу опитування – широта охоплення різноманітних сфер соціальної практики.

В основу методу опитування покладено сукупність питань, що пропонується респонденту, відповіді якого й створюють необхідну інформацію. У будь-якому варіанті опитування – одна з найскладніших різновидностей соціально-психологічного спілкування. Зв'язок між головними його учасниками – дослідником і респондентом – забезпечується за допомогою різних проміжних ланок, що впливають на якість одержаних даних.

Необхідно також мати на увазі, що тут важливе значення має візуальний контакт з опитуваними. Дивитись на того, хто говорить, означає не лише заінтересованість, але й допомагає зосередити увагу на тому, що говорять. Кожному опитуваному варто знати, що окремі аспекти взаємовідносин виражаються в тому, як люди дивляться один на одного.

Основні методи опитування: інтерв'ю та анкетне опитування. Інтерв'ю – це проведена за певним планом бесіда, що пропонує прямий контакт інтерв'юера з респондентом, причому запис відповідей на запитання ведеться інтерв'юером. За формою

проведення воно може бути прямим, опосередкованим (наприклад, по телефону).

Як правило, співрозмовник висловлює своє ставлення до чогось або виражає свою думку, точку зору на ті чи інші соціальні, суспільні явища, події тощо. Саме тому багато інтерв'юєрів на початку бесіди вдаються до нерелекторного слухання. Нерелекторне слухання також корисне для розуміння точки зору, позиції того, хто говорить або з'ясування того, що ховається за його пропозицією або скаргою.

Анкетне опитування – один із найважливіших методів з'ясування суті тих чи інших явищ, подій, громадської думки тощо. Анкета – це опитувальний лист, що самостійно заповнюється опитуваним за певними правилами, та відповідаючи при цьому на поставлені питання.

Особливістю анкетного опитування є використання анкети, що заповнюється респондентом (сам читає анкету та фіксує відповіді).

Анкетне опитування може бути очним, за якого інтерв'юєр роздає анкети і присутній при їх заповненні, та заочним, яке у свою чергу може бути поштовим (анкети розсилаються поштою і через деякий час повертаються дослідникам), пресовим (анкета публікується на сторінках газет чи журналів) та телефонним (опитування відбувається по телефону).

Особливим видом опитування є експертне, тобто опитування, в ході якого респондентом є експерт (фахівець у певній галузі діяльності).

Анкета складається з таких структурних елементів:

1) вступна частина (мета проведення дослідження, методи заповнення анкети, подяку за участь в анкетуванні);

2) запитальник (закриті питання, відкриті питання, напіввідкриті питання);

3) паспортичка (статус учасника опитування).

Всі питання діляться на два основних типи: відкриті та закриті. У відкритих після тексту питання соціолог залишає місце та просить респондента самого сформулювати свою думку. Одне й те ж питання можна зробити закритим та відкритим одночасно.

У соціології розрізняють два типи анкетного опитування – суцільний та вибірковий. Різновидом суцільного опитування виступає перепис, за якого опитується все населення країни. Суцільне опитування за охопленням вичерпує всю сукупність респондентів, які належать до якоїсь спільноти або групи. Населення країни – найбільша з таких спільнот. Але є і більш дрібні, наприклад персонал підприємства.

Основою **вибіркового опитування** є вибірка сукупність. Вона – це зменшена копія генеральної сукупності. Генеральною сукупністю вважають все населення або ту його частину, яку соціолог має намір вивчити. Вибірковою сукупністю називають ту безліч людей, яких соціолог опитує: у суцільному опитуванні вони збігаються, у вибіркового розходяться. Кого відносити до генеральної сукупності, визначають цілі дослідження, а кого включати у вибірку сукупність, вирішують математичні методи. Соціолог не має права опитувати спеціально підібраних або найбільш доступних респондентів. Право має ймовірний механізм відбору, спеціальні математичні процедури, що забезпечують найбільшу об'єктивність. Властивість вибірки відображати характеристики досліджуваної (генеральної) сукупності називається репрезентативністю. Розбіжність між ними, відхилення однієї від іншої називається помилкою репрезентативності. Найчастіше вона виникає через те, що соціологу погано відома структура генеральної сукупності: розподіл людей за віком, професією, доходам та ін.

Анкетні питання широко використовуються для одержання інформації про фактичне становище сфери, що вивчається, її оцінку, інтереси, думки людини, діяльності респондентів та ін.

Питання у анкеті формулюється максимально чітко, однозначно доступно. Серія анкетних питань забезпечує інформацію для реалізації дослідження. Залежно від змісту питання використовують різні методи, способи для підвищення достовірності, істинності інформації. Анкета має декілька порівняно простих запитань (подальші опити громадської думки) або декілька змістовних блоків з серії запитань (аналітичний глибокий опит), де кожний блок звичайно виділяється. З комбінації відповідей на серію запитань, що стосується одного ж предмета (проблеми), формуються індекси. Формулювання запитань в анкеті здійснюється з потреб реалізації програм дослідження. Формулювання програмних запитань, що виражають наукову мету дослідження, їх перетворення на індикатори є основною проблемою всієї техніки опитування.

Формулюючи запитання й можливі відповіді, варто дотримуватись того, щоб, по-перше, запитання та відповіді формулювати за можливістю коротко, без переключення змісту; по-друге, уникати багатозначних верств; по-третє, різні обставини не варто об'єднувати у запитанні; по-четверте, віддавати перевагу простим формам викладу.

Запитання про факти, їх мета – одержання висловлювань або інформації про соціальні явища або ознаки, що можуть стати

визначеними. Ця інформація особливо стосується структури сукупності особистостей або сфери, що досліджується. Це, наприклад, запитання про вік, освіту, професію, суспільну працю та ін. Такі запитання про різні соціальні факти і явища вводяться в опитування тоді, коли недостатньо відомі індивідуально-класифікуючі ознаки.

Запитання про знання: їх мета – це одержання різних теоретичних суджень, концепцій або відомостей, що свідчать про інформованість респондента. Це запитання про економічні показники, про можливості підвищення кваліфікації та ін. Відповіді на запитання допомагають точніше виявити структуру установок інтересів, вказують на ступінь включеності індивіда у колектив. Питання про знання не варто змішувати з запитаннями експертів в межах експертного опитування. В експертному опитуванні не роблять висновків про поведінку людей, виходячи з їх знання, а знання виступають як інформації про обставини.

Запитання про громадську думку. Відповіді на ці запитання частіше містять оцінки, адже думка порівняно зі знаннями менш стабільна. Відповіді про думку сильніше зумовлені ситуацією і нерідко залежать від особистих переживань і настроїв. Вік, характер, світогляд або ідейно-політична позиція, рівень освіти та інші індивідуальні особливості істотно впливають на стабільність або можливість висування думки. Соціально-історичний досвід та різні девіації у соціальній і духовній сфері відіграють свою роль у її формуванні. Формування думки визначається способом включеності соціального суб'єкта у процеси суспільного розвитку.

Запитання про мотиви поведінки і діяльності соціальних спільностей мають на меті визначити мотиви поведінки, ситуації та ін.

Сучасні можливості стандартизації питань анкети дозволяють одержати уніфікований опис багатьох індивідуальних з окремих висловлювань людей, можливість використати для опрацювання й аналізу обчислювальну техніку та методи математичного аналізу.

Анкетне опитування передбачає реєстрацію відповідей самим опитуваним. Є різні види анкетного опитування: поштовий (анкети розсилаються поштою); пресовий (анкети публікуються в пресі); телефонний (опитування ведеться по телефону); роздатковий (анкети вручаються респондентам особисто).

Серед методів соціологічного дослідження присутній також **соціальний експеримент**. Експеримент є загальним методом отримання в контрольних, керованих умовах нових знань, у першу чергу про причинно-наслідкові відносини між явищами та процесами. Соціальний експеримент – спосіб одержання інформації про кількісні

та якісні зміни показників діяльності й поведінки соціального об'єкта в результаті впливу на нього визначених керуючих та контролюючих факторів. Натуральний експеримент передбачає безпосереднє втручання дослідника у реальний хід подій і явищ: на відміну від спостереження, експеримент передбачає активну взаємодію з певним об'єктом дослідження, адже об'єкт ставиться у певні умови, які й дозволяють вивчити їх вплив на нього.

Нарешті, у практику соціологічних й особливо соціально-психологічних досліджень ввійшли такі методи, як соціометричне опитування, тестування та інші. Найбільш прості тести складаються з «батареї» висловлювань, з якими респондент може погодитись чи не погодитись.

Всі методи пізнання у науковому дослідженні завжди працюють у взаємодії. Їх конкретна системна організація визначається особливостями предмета, що вивчається, а також специфікою того або іншого етапу дослідження.

4. Побудова тексту та робота з науковим керівником

На наступному етапі, приступаючи до викладення тексту, необхідно ще раз уважно прочитати назву, усвідомити проблему, яка повинна бути розв'язана, основну мету цієї роботи. Відповідно до завдань дослідження, які відображають її побудовану структуру, слід упорядковувати матеріали як зібрані заздалегідь, так і ті, які можуть бути знайдені вже під час написання тексту.

Усупереч розповсюдженим думкам, не можна одразу починати написання роботи зі вступу. Вступ – одна з найбільш відповідальних частин тексту, в якій відображаються у найбільш чіткому вигляді положення, що опрацьовуються у роботі та виносяться на захист. Тому все це остаточно кристалізується на останньому етапі роботи, коли вже досягнута повна ясність у розумінні теми: остаточне редагування вступу має здійснюватись після написання курсової роботи повністю.

У той же час такі структурні елементи вступу, як об'єкт, предмет, мета та завдання дослідження проробляються першочергово, адже вони є ключовими для розуміння теми роботи, смислу дослідницької діяльності та логічної послідовності дослідження. Не можна обійтись також без базових уявлень про актуальність обраної теми.

Тема має бути розкрита без пропуску логічних ланок, а тому на початку роботи над розділом необхідно виокремити його головну ідею та тези кожного підрозділу. По мірі розкриття їх треба підтверджувати фактами, думками вчених, науковців, практиків, а також результатами власного емпіричного дослідження, якщо таке передбачено.

Не можна робити безсистемного викладення фактів без достатнього їх осмислення та узагальнення. Тим більше не можна «лити воду», робити текст заради тексту. Увесь текст розділу чи підрозділу має бути підпорядкований головній ідеї, окремі його частини мають бути пов'язані між собою логічно. Кожний наступний абзац має бути пов'язаний з попереднім текстуально, смисловими переходами, для того щоб текст читався як єдине ціле, а не був набором тверджень. Один висновок не повинен суперечити іншому, а лише підсилювати його. Якщо висновки не будуть пов'язані між собою, текст втратить свою єдність.

Усі запозичені твердження, факти та цитати, ілюстративний матеріал (таблиці, схеми, діаграми) потребують посилань на джерела, звідки вони запозичені. Посилання робляться у тексті у квадратних

дужках на зразок [1, с. 2-4], де перша цифра – номер джерела у загальному списку використаних джерел, а друга – номер конкретної сторінки чи сторінок, на яких знаходиться інформація. Не можна посилатися на чужі посилання: посилатися можна лише на те джерело, яке увійшло до списку використаних джерел й було реально використане.

Формуючи текст наукової роботи, треба дотримуватися наукового стилю викладання. Не допускається використання побутового або публіцистичного стилю чи надто складних словесних конструкцій, відступів від загальноприйнятої термінології.

Стилістичні вимоги до видів науково-дослідної роботи студента складаються з двох елементів: рівень мови та стиль або так званий «академічний етикет».

Найбільш характерною особливістю письмової наукової мови є формально-логічний виклад матеріалу, тобто побудова тексту в формі роздумів та доказів. Академічний етикет передбачає вичерпну доказовість висунутих положень, змістовну завершеність, цілісність та зв'язаність тексту. Це досягається за допомогою спеціальних мовних засобів відображення логічних взаємозв'язків. Серед таких засобів слід назвати функціональні зв'язки (переважно вступні слова та звороти): послідовність розвитку думки відображається за допомогою слів «на початку», «передусім», «потім», «по-перше», «по-друге», «отже», «так» та ін., суперечливі відносини – словами «однак», «тим часом», «проте», «але втім»; причинно-наслідкові зв'язки – словами «відповідно», «тому», «завдяки цьому», «внаслідок того», «завдяки цьому», «відповідно до цього», «окрім того»; перехід від однієї думки до іншої – «перш ніж перейти до ...», «звернімося до ...», «розглянемо», «зупинимося на...», «розглянувши ..., перейдемо до», «необхідно зазначити» та ін., підсумовування відображається за допомогою слів «отже», «таким чином», «підбиваючи підсумки», «на підставі результатів проведеного дослідження можна зробити висновки» та ін. Аргументування як логічний процес, суть якого довести істинність власних суджень (тезу доказу) за допомогою інших суджень (аргументів, доказів), є важливим елементом будь-якої наукової роботи.

Зазначені слова та звороти не завжди прикрашають викладення, однак стилістично прийнятні та необхідні у науковому тексті. Наприклад, якщо автор починає абзац зі слова «в дійсності» або «насправді», то читач налаштовується на сприйняття подальшого тексту як доказу положень, викладених вище. Слова «проте», «з іншого боку» налаштовують на очікування протиставлення,

заперечення зазначеного вище. У наукових роботах такі слова використовуються для експліцитного виразу логічних взаємозв'язків, які інакше виразити неможливо. Іноді такі слова мають додаткову функцію рубрикаторів тексту, оскільки сприяють більш глибокому логічному структуруванню.

Науковий текст відрізняється прагматичною спрямованістю на кінцевий результат. Тому в наукових роботах застосування слів має бути виваженим та максимально чітким, позбавленим стилістичних прикрас. Такий текст не передбачає художності, епітетів, метафор, емоційних засобів вираження. Принципову роль у науковому тексті відіграють спеціальні терміни, які необхідно використовувати у їх точному значенні, у необхідному місці. Не варто змішувати термінологію різних наук. Використовуються не лише окремі слова-терміни, але й певні фразеологічні сполуки, які перетворилися в певні терміни. Це такі усталені словосполучення, як «державне регулювання», «соціально-економічний розвиток» тощо.

Характеризуючи синтаксичну побудову наукового тексту, необхідно відзначити, що логічна цільність та зв'язність його частин потребує використання складних речень. Для них характерна розгалужена синтаксична система зі сполучниками та сполучними словами. Не варто прагнути до спрощення синтаксису своєї роботи, так як це призводить до втрати логічності. Разом з тим, синтаксична структура речень не має бути занадто складною.

Стиль викладення матеріалу – це стиль безособового монологу, позбавленого емоційного забарвлення, патетики. Відповідним має бути і лексикон: працюючи над літературними науковими джерелами, слід запозичувати не лише матеріали, але й їхню стилістику. Водночас твердження та аргументи повинні бути точними, чіткими та зрозумілими як студенту – автору роботи, так і тим, хто буде читати й оцінювати роботу та заслуховувати виступ на її захист. Унаслідок цього не слід писати того, чого сам не зрозумів, не зміг «пропустити через себе». Отже, стиль є проявом наукової культури дослідника та ступеня опанування ним обраної теми.

У тексті не повинно бути виразів на кшталт: «я вважаю», «мені здається», «у нас прийнято» та т. і. Замість них рекомендуються вирази: «на думку автора роботи», «вважається доцільним», «як свідчить проведений аналіз» тощо.

Матеріал роботи викладається спочатку у чорновому варіанті. Чернетка як окрема складова (розділу та ін.), так і всієї роботи передається на аналіз та редагування науковому керівнику. Саме керівник остаточно затверджує зміст тексту та визначає можливість

здійснення подальшої роботи, вимагаючи, за необхідності, переструктурування, додавання матеріалу, коригування висновків, виправлення змістовних помилок, подання різних точок зору, акцентуації уваги та головних чи проблемних моментах тощо. Це стосується всіх змістовних складових роботи – вступу, основної частини, висновків.

Науковий керівник перевіряє також дотримання вимог оформлення роботи, зокрема, структурування вступу, наявність проміжних висновків, стан реалізації задекларованих завдань, оформлення посилань на використані джерела у тексті роботи та списку використаних джерел, додатків, титульного аркуша тощо.

Але науковий керівник залишає за студентом право на власну композицію роботи у межах затвердженого плану та аргументацію його висновків, точок зору, які виносяться на захист. Коригування тексту робиться керівником не більше 2-3 разів, адже у іншому випадку остаточний текст не буде носити характеру самостійної роботи студента.

У цілому **робота наукового керівника зі студентом** містить:

- надання допомоги студенту в розробці календарного графіку роботи на весь період її виконання;
- загальну консультацію з тематики роботи і принципів її написання;
- допомогу в доборі літератури та написання плану;
- обговорення дослідницьких питань за аспектами роботи, ключових ідей, напрямів та проблем;
- моніторинг стану написання роботи та перевірку поточних результатів, орієнтуючись на затверджений кафедрою графік написання та задачі робіт;
- коригування тексту та шліфування основних положень роботи: елементів вступу, ключових тез висновків;
- допомогу в проведенні емпіричного дослідження та обробки його результатів;
- підсумкову перевірку роботи, оцінку її готовності до захисту;
- підготовку роботи та самого студента до захисту;
- участь у роботі комісії із захисту студентом курсової роботи.

Зустрічі студента з науковим керівником мають бути регулярним, плідними та відбуватися за ініціативою самого студента, який знає й дотримується затвердженого кафедрою графіка написання та задачі робіт. До консультації з науковим керівником слід готуватися, продумувати питання, а під час консультації – уважно слухати та

записувати зауваження, поради, підказки. Допускається полеміка з відстоюванням точки зору на те чи інше науково-практичне питання, підхід, але врахування зауважень і виправлення помилок з боку студента є обов'язковим для успішної роботи.

Загалом праця над курсовою роботою для успішності та зручності її виконання повинна бути поділена на певні етапи, підпорядковані, передусім, логіці навчально-наукового дослідження.

Отже, виконання роботи включає **такі етапи**:

1. Вибір теми та установча консультація;
2. Затвердження графіку виконання роботи;
3. Складання бібліографії з теми;
4. Вивчення літературних джерел із теми дослідження;
5. Затвердження плану (змісту) курсової роботи;
6. Формування наукового апарату;
7. Додаткове вивчення літератури;
8. Збір емпіричного матеріалу (аналіз документів, проведення спостережень, опитувань тощо);
9. Підготовка першого варіанта роботи;
10. Перевірка керівником першого варіанта роботи;
11. Внесення змін до тексту (іноді й до плану) роботи;
12. Оформлення остаточного варіанта роботи згідно з вимогами;
13. Подання готової курсової роботи на кафедру (за 1 тиждень до захисту).

5. Структура роботи та вимоги до неї

Загальноприйнятою структурою курсової роботи є:

1. Титульна сторінка.

2. Зміст, що є послідовністю усіх розділів та підрозділів роботи з зазначеними їх нумераціями та номером сторінки, які відповідають початку розділів (підрозділів), а також висновків, списку використаних джерел, додатків.

3. Вступ, в якому містяться наступні обов'язкові складові:

– Обґрунтовується наукова і практична актуальність обраної теми (3-4 абзаци), зокрема, наводиться проблемна ситуація;

– Розглядається ступінь наукової розробки теми в спеціальній літературі на основі аналізу узагальнюючих та аспектичних робіт різних фахівців (2-3 абзаци) із відповідним висновком; у характеристиці ступеня вивченості проблеми вказується: ким, коли, які аспекти і наскільки глибоко досліджувалися, тобто дається огляд використаної літератури; якщо тема достатньо розроблена у вітчизняній та зарубіжній науковій літературі, треба обґрунтувати доцільність її подальшого доопрацювання;

– Визначаються об'єкт і предмет дослідження, формулюються мета та завдання. **Об'єктом** виступає те чи інше соціальне явище, процес, тобто обрана частина соціальної реальності, яка має свої межі і своє автономне існування. **Предметом** є та частина об'єкта, яка створює проблемну ситуацію, на розв'язання якої власне й спрямована робота. Отже, в об'єкті виділяється та його частина, яка слугує предметом дослідження і яка відображена в самій назві роботи. **Мета** – це бачення кінцевого результату роботи та вміння лаконічно відповісти на питання «навіщо проводилося дослідження?». **Завдання** – розкривають послідовність розгляду аспектів роботи, які у сукупності та підсумку дозволяють комплексно вивчити предмет та досягти поставленої мети;

– Зазначаються методи дослідження – як загальнонаукові, так і методи емпіричного дослідження;

– Визначаються теоретична та практична значущість проведеного дослідження та його матеріалів (2 абзаци);

– Наводиться структура роботи.

– Завершується вступ спеціальним реченням: «Робота складається зі вступу, N розділів, висновків; містить _ сторінок тексту, _ рисунків, _ таблиць, _ додатків. Список джерел включає _ найменувань літератури, _ електронних публікацій».

Загальний обсяг вступу – не менше 2,5 сторінок.

4. Основна частина складається з 2-3 розділів з підрозділами (підпунктами, параграфами), які послідовно та системно розкривають зміст роботи. Розділ обов'язково поділяється на підрозділи, причому підрозділів має бути не менше двох і не більше п'яти, а зміст розділів має бути за обсягом та структурою пропорційним. Кожний розділ висвітлює самостійне питання, а підрозділ – окрему частину цього питання. Як підпункти, так і розділи завершуються проміжними висновками, які відображають реалізацію відповідного завдання цього пункту плану та дають можливість переходу до наступного аспекту чи зрізу теми. Основна частина роботи – найбільша за обсягом, вона займає не менше 2/3 роботи, саме у ній формулюється суть проблеми, розкривається тема, визначається авторська позиція. Порядок викладу матеріалу в роботі завжди підпорядкований меті дослідження. Розділення матеріалу на розділи та підрозділи, їх послідовність мають бути логічно виправданими і відносно пропорційними за обсягом. Назви розділів повинні відображати вирішувану проблему.

Опис досліджуваних проблем, процесів, явищ має бути конкретним, з доказами, без марнослів'я. Треба проявити уміння послідовного викладу інформації про явища при одночасному їх аналізі. Слід віддавати перевагу головним, вирішальним фактам, а не дрібним деталям, для чого важлива попередня класифікація початкового матеріалу.

Робота, як правило, містить 2 або 3 розділи, кожен з яких також має внутрішню структуру у вигляді параграфів (підпунктів), що також підлягає затвердженню науковим керівником.

Так, якщо обрана структура з трьох розділів, то її логіка є такою.

Перший розділ – теоретичний. У ньому розглядаються загальні підходи до досліджуваної проблеми з використанням різноманітних літературних джерел, можливе зіставлення різних точок зору. Він містить теоретичне обґрунтування, суть, значення, класифікаційні характеристики, історію та сучасні тенденції предмета дослідження, методологічні підходи.

Другий розділ роботи є проблемно-аналітичним. У цій частині наводиться загальна характеристика об'єкта дослідження. Так, якщо здійснюється аналіз діяльності соціальної структури, то подаються історія створення, аналіз внутрішньої побудови, сфера і масштаб діяльності, організаційно-правова форма, конкурентне середовище тощо, що відображає уявлення стосовно становлення, функціонування та розвитку об'єкта дослідження, аргументуються вторинні емпіричні соціологічні дані.

Третій розділ передбачає подання результатів авторського

емпіричного дослідження. Первинна соціологічна інформація повинна бути чітко спрямована на аналіз предмета дослідження роботи чи окремого важливого його аспекту. Ці дані можуть бути отримані за допомогою виконання спеціально спроектованого соціологічного дослідження (індивідуального; реалізованого під час практики за сприяння бази практики; в межах науково-дослідної роботи кафедри тощо).

Спроектоване дослідження для збору первинної соціологічної інформації потребує деталізованого висвітлення у роботі. Обов'язкового подання потребують:

- програма соціологічного дослідження (як окремий підрозділ теоретико-методологічного характеру у тексті основної частини роботи, або як дослідницький документ у додатках);

- концептуалізація та операціоналізація основних понять у вигляді схеми (для кількісного дослідження)/методологічно-пошукова схема та теоретична інтерпретація основних понять (для якісного дослідження);

- інструментарій дослідження: анкета, план інтерв'ю, що розміщується у додатках.

Науково-академічна культура роботи із запозиченими у інших дослідників емпіричними даними передбачає дотримання низки правил:

- з огляду на результати дослідження потрібно обов'язково вказати:

- а) організацію, соціологічний центр, дослідницьку лабораторію тощо (автора, якщо вказаний), які виконували дослідження;

- б) час, за який здійснювалось дослідження;

- в) базові методологічні та методичні параметри дослідження (обсяг вибіркової сукупності та розмір похибки, спосіб формування вибіркової сукупності, методи збору первинної інформації);

- потрібно вказати, які методи збору та аналізу даних використано, можливі технологічні та процедурні особливості їхнього застосування саме в межах аналізованого дослідження.

Подаючи результати кількісного емпіричного дослідження, в основний текст роботи рекомендується вносити лише найважливіші дані у формі діаграм, графіків або таблиць обов'язково з відповідними коментарями та авторськими аналітичними схемами. Громіздкі таблиці та результати, які доповнюють / уточнюють / поглиблюють основні емпіричні дані, рекомендується виносити у додатки, зробивши відповідне посилання у частині тексту, де вони аналізуються / використовуються. Подаючи результати якісних досліджень в

основному тексті, роботи рекомендується розмішувати їх аналіз (висновки, класифікації, концептуальні схеми тощо), використовуючи лише окремі елементи масиву даних в ілюстративних цілях (наприклад, окремі цитати з глибинних інтерв'ю чи фокус-груп). У той же час у додатках потрібно розмістити базу якісних даних або агреговані результати аналізу даних.

Головна вимога до змісту основної частини – самостійність і послідовність у викладі матеріалу. Не можна механічно переписувати текст з літератури, допускати випадкового набору фактичних відомостей і думок, не пов'язаних між собою загальною ідеєю і змістом. Текст потрібно формулювати стилістично і науково грамотно.

Під час написання роботи необхідно придати вигляд зібраним і систематизованим фактам, показникам, висновкам форму завершеного наукового дослідження. Правила наукового етикету вимагають наводити точні посилання на запозичені думки, відомості, дані.

Загальні вимоги до цитування такі:

– текст цитати (прямої мови) починається і закінчується лапками і наводиться в тій граматичній формі, в якій він поданий у джерелі, зі збереженням особливостей авторського написання. Наукові терміни, запропоновані іншими авторами, не виділяються лапками, за винятком тих, що викликали загальну полеміку. У цих випадках використовується також вираз «так званий»;

– цитування має бути повним, без довільного скорочення авторського тексту і без перекручень думок автора. Пропуск слів, речень, абзаців при цитуванні допускається без перекручення авторського тексту і позначається трьома крапками. Вони ставляться в будь-якому місці цитати (на початку, всередині, на кінці). Якщо перед авторським текстом або за ним стояв розділовий знак, то він не зберігається;

– кожна цитата обов'язково супроводжується посиланням на джерело;

– за непрямого цитування (переказі, викладенні думок інших авторів своїми словами), що дає значну економію тексту, слід бути гранично точним у викладенні думок автора, коректним щодо його висновків і давати відповідні посилання на джерело;

– цитування не повинне бути ані надмірним, ані недостатнім, бо і перше, і друге знижує рівень наукової праці: надмірне цитування створює враження компліятивності праці, а недостатнє – знижує наукову цінність викладеного матеріалу.

Приклад:

Цитата в тексті: «...щорічно в Україні утворюється 1,7 мільярдів тонн різноманітних твердих промислових відходів...[17, с. 20-21]». 17 – номер зі списку літератури, с. 20-21 – сторінки.

Відповідне подання у списку літератури:

17. Бент О. Й. Про розробку концепції ресурсозбереження в мінерально-сировинному комплексі України / О. Й. Бент // Мінеральні ресурси України. – 1995. – № 2. – С. 12–35.

Якщо потрібно надати посилання на декілька публікацій, то їх необхідно оформляти в посиланні, використовуючи знак «;» (крапка з комою). Наприклад: цитата в тексті «...проблема лідерства аналізується в працях К. Левіна, М. Мескона, Б. Паригіна [12; 14; 25]».

5. Висновки – стисле викладення основних положень та результатів роботи, які розкривають вирішення поставлених завдань, досягнення мети та містять положення, які виносяться на захист. Основним призначенням цієї структурної складової є підбиття підсумків здійсненої роботи: викладаються основні наукові та практичні результати розв'язання проблеми дослідження. На початку коротко оцінюється стан питання, а далі поступово розкриваються та обґрунтовуються результати вирішення основних завдань. Тут не слід повторювати зміст вступу чи основної частини, а потрібно коротко, логічно та аргументовано сформулювати основні положення роботи. Не треба формулювати висновки ширше, ніж того вимагає ця тема.

Кожному з поставлених у вступі завдань має відповідати не менше одного висновку або однієї пропозиції. Тому й оцінювання курсової роботи комісією починається із з'ясування відповідності між поставленими у вступі завданнями і висновками щодо виконання завдань.

Не слід повторювати те, про що написано в основній частині, не можна наводити новий фактичний матеріал, наводити положення, які не підтверджені в роботі конкретним матеріалом.

У висновках має зазначитися не лише те позитивне, що вдалося виявити в результаті вивчення теми, а й ті недоліки та проблеми, що мають місце у соціальному середовищі з обов'язковим наведенням конкретних рекомендацій щодо їх усунення та розв'язання. Такі рекомендації можуть мати самостійний характер, а також можуть відбивати думку провідних науковців, практиків, політиків, економістів та інших спеціалістів.

Нарешті, висновки не допускають загальних абстракцій, не підтверджених у роботі тверджень чи того, що виходить за межі

роботи і про що не йшлося у тексті. Тому висновки обов'язково повинні бути власними.

Обсяг висновків – не менше 2,5-3 сторінок.

6. Список використаних джерел, що включає використані джерела, розташовані за алфавітом, у тому числі інтернет-джерела та джерела на електронних носіях. До списку включають бібліографічні описи використаних джерел мовою тексту видання. Основний принцип опису джерел – бібліографічне посилання, яка містить загальні відомості про джерело (автор, назва, видання, рік, сторінки та ін.) та оформлюється за визначеними правилами.

Місце видань друкованих джерел, за винятком наступних столиць держав, пишуться повністю: Запоріжжя, Донецьк, Львів, Харків тощо. Виключення: К. (Київ), М. (Москва), Л. або СПб. (Ленінград, або Санкт-Петербург), Н. Ү. (Нью-Йорк), Л. (Лондон), Р. (Париж).

Приклади:

Мейжис И. А. Социальная психология / И. А. Мейжис, Л. Г. Почебут. – СПб. : Питер, 2010. – 672 с. : (Серия «Мастера психологии»).

Социальная психология : [учеб. пособие для студентов ун-тов] / А. В. Петровский, В. В. Абраменкова, М. Е. Зеленова, М. Ю. Кондратьев ; Под ред. А. В. Петровского. – М. : Просвещение, 1997. – 224 с.

Ляпіна Л. А. Громадська думка як соціальний феномен: аналіз теоретико-методологічних підходів / Л. А. Ляпіна, М. О. Багмет // Наукові праці : науково-методичний журнал. – Т. 103. Вип. 90. Соціологія. – Миколаїв : Вид-во МДГУ ім. Петра Могили, 2008. – С. 57–60.

Мінц М. О. Плагіат як прояв девіантності : спроба соціологічного аналізу проблеми / М. О. Мінц // Наукові праці : науково-методичний журнал. – Т. 184. Соціологія. Вип. 172. – Миколаїв : Видавництво ЧДУ ім. Петра Могили, 2012. – С. 38–41.

Фесенко А. М. Соціальний контроль мас як технологія здійснення політичної влади / А. М. Фесенко // Науковий вісник. Одеський державний економічний університет. Всеукраїнська асоціація молодих науковців. – 2007. – № 10 (47). – С. 109–128.

Осипов А. О. Аспекти символотворчого процесу у творчості Г. С. Сковороди / А. О. Осипов // Практична філософія. – 2006. – № 3. – С. 179–186.

Дрожанова О. М. Освіта і праця: аспекти взаємозв'язку / О. М. Дрожанова // Гуманітарний вісник НУК : збірник наукових праць. – Миколаїв : ТОВ «Фірма «Ліон», 2009. – Вип. 2. – С. 136–139.

Коробов В. К. Виртуальная Украина : макросоциальные изменения и е-трансформации общества и экономики / В. К. Коробов // E-gospodarka, E-społeczeństwo w Europie Środkowej I Wschodniej. T. 1. Pod redakcją S. Partyckiego. Lublin, Wydawnictwo KUL. – 2009. – С. 110–114.

Бібліотека і доступність інформації у сучасному світі: електронні ресурси в науці, культурі та освіті: (підсумки 10-ї Міжнар. конф. «Крим-2003») [Електронний ресурс] / Л. Й. Костенко, А. О. Чекмарьов, А. Г. Бровкін, І. А. Павлуша // Бібліотечний вісник. – 2003. – № 4. – С. 43. – Режим доступу : <http://www.nbuv.gov.ua/articles/2003/03klinko.htm>.

Розподіл населення найбільш численних національностей за статтю та віком, шлюбним станом, мовними ознаками та рівнем освіти [Електронний ресурс] : за даними Всеукр. перепису населення 2001 р. / Держ. ком. статистики України ; ред. О. Г. Осауленко. – К. : CD-вид-во «Інфодиск», 2004. – 1 електрон. опт. диск (CD-ROM) : кольор. ; 12 см. – (Всеукр. перепис населення, 2001). – Систем. вимоги: Pentium-266 ; 32 Mb RAM ; CD-ROM Windows 98/2000/NT/XP. – Назва з титул. екрану.

При посиланні на матеріали, що знаходяться у мережі Інтернет, після електронної адреси слід зазначити дату публікації: (опубліковано: 10 жовтня 2009 р.) або останнього оновлення цієї сторінки, наприклад: Останнє оновлення 10 жовтня 2009 р. За відсутності на сайті такої інформації, потрібно зазначити дату запозичення цитати: Станом на 10 жовтня 2009 р.

Оскільки електронні адреси, наприклад у Вікіпедії, бувають задовгими, потрібно знайти можливість подати коротку електронну адресу.

Наприклад, замість:

1. Рильський М. Т. // Вікіпедія. – http://uk.wikipedia.org/wiki/%D0%A0%D0%B8%D0%BB%D1%8C%D1%81%D1%8C%D0%BA%D0%B8%D0%B9_%D0%9C%D0%B0%D0%BA%D1%81%D0%B8%D0%BC_%D0%A2%D0%B0%D0%B4%D0%B5%D0%B9%D0%BE%D0%B2%D0%B8%D1%87. – Станом на 10 жовтня 2009 р.,

пишемо:

1. Рильський М. Т. [Електронний ресурс] // Вікіпедія. Українські перекладачі. – Режим доступу : http://uk.wikipedia.org/wiki/Категорія:Українські_перекладачі. – Станом на 10 жовтня 2009 р.

Якщо авторство тексту, на який посилається студент, на відповідному сайті не зазначено, тоді спочатку подається назва тексту, за яким йде електронна адреса, наприклад:

1. Австралія: «Новий завіт» переклали мовою сленгу // <http://shop.bambook.com/scripts/news.show?d=20030619&v=1&r=1#6288>. – Опубліковано: 19.06.2003.

Якщо ж такий текст не має заголовка, тоді запис слід почати з декількох слів з початку першого речення цитованого тексту і вже потім подати електронну адресу. Недопустимо посилатися лише на

назву електронного ресурсу, без детальної адреси. **Наприклад:** Рильський М. Т. // Вікіпедія. – <http://uk.wikipedia.org>. – Станом на 10 жовтня 2009 р.

Електронна адреса завжди подається таким чином, щоби, за потреби, можна було якнайшвидше знайти цитований матеріал користуючись поданим посиланням.

Назви іншомовних (у тому числі російськомовних) джерел українською не перекладаються.

7. Додатки, у ролі яких можуть виступати таблиці, графіки, схеми, діаграми, малюнки, матеріали соціологічних досліджень, соціологічний інструментарій та ін., що підсилюють аргументацію зроблених студентом в основному тексті висновків та оцінок. Додатки готуються за необхідністю, у тих випадках, коли робота містить багато ілюстративного, графічного, табличного та ін. матеріалів, для того, щоб не перевантажувати надмірно основну частину роботи (яка є обмеженою за обсягом), частка допоміжного матеріалу вноситься у додатки, на які по тексту роботи робляться посилання.

Додатки оформлюють як продовження роботи на наступних її сторінках і розміщують їх у порядку появи в тексті роботи.

Кожний окремих додаток повинен починатися з нової сторінки.

Додаток повинен мати заголовок, надрукований угорі малими літерами з першої великої симетрично відносно тексту сторінки.

Посередині рядка над заголовком малими літерами з першої великої друкується слово Додаток ___ і велика літера, що позначає додаток.

Наприклад: *Додаток В*

Додатки слід позначати послідовно великими літерами української абетки, за винятком літер Г, І, Є, І, Й, О, Ч, Ъ, наприклад, Додаток А, Додаток Б і т. д.

Обсяг всієї курсової роботи (без списку використаних джерел та додатків) не може бути меншим за 30 та не більшим за 40 сторінок формату А 4 (кегель 14, інтервал 1,5 шрифту Times New Roman).

Вимоги до комп'ютерного набору:

- текстовий редактор – WORD;
- гарнітура шрифту – Times New Roman;
- кегль шрифту (розмір) – 14;
- кількість символів у рядку – не менше 60;
- абзац – 1,25 см;
- міжрядковий інтервал – 1,5;
- кількість рядків на сторінці – до 30 %;

- міжрядковий інтервал між заголовком (назвою розділу чи підрозділу) і текстом – 20 мм %;
- текст на сторінці розміщується рівномірно з дотриманням відступів: зверху – 2,0 см, знизу – 2,0 см, зліва – 3,0 см, справа – 1,0 см.

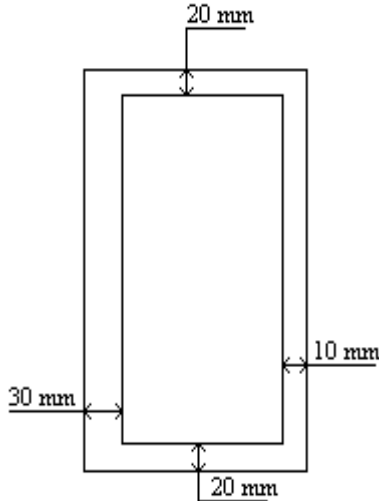

Заголовки розділів виділені великими літерами. Текст роботи набирається за граматичними правилами української мови. Текст основної частини кваліфікаційної роботи має бути поділений на розділи, підрозділи, пункти та підпункти. Заголовки структурних частин роботи ЗМІСТ, ВСТУП, РОЗДІЛ, ВИСНОВКИ, СПИСОК ВИКОРИСТАНИХ ДЖЕРЕЛ, ДОДАТКИ друкують великими літерами по центру сторінки.

Заголовки підрозділів треба набирати маленькими літерами, крім першої – великої, з абзацного відступу (1,0-1,25 см). Крапку в кінці назв структурних частин, заголовків (розділів та підрозділів) не ставлять.

Заголовки пунктів друкують маленькими літерами (крім першої великої) з абзацного відступу. У кінці заголовка пункту ставиться крапка.

Кожну структурну частину роботи (ЗМІСТ, ВСТУП, РОЗДІЛ 1, РОЗДІЛ 2, РОЗДІЛ 3, ВИСНОВКИ, СПИСОК ВИКОРИСТАНИХ ДЖЕРЕЛ, ДОДАТКИ) треба починати з нової сторінки.

Нумерацію сторінок (розділів, підрозділів, додатків, рисунків, таблиць, тощо) подають арабськими цифрами без знака № у правому верхньому куті. Крапка після номера сторінки не ставиться.

Приклад:

24

РОЗДІЛ І
ТЕОРЕТИКО-МЕТОДОЛОГІЧНІ ЗАСАДИ
ДЕРЖАВНОГО РЕГУЛЮВАННЯ СЕКТОРУ
МАЛОГО ТА СЕРЕДНЬОГО БІЗНЕСУ

1.1. Сектор малого та середнього бізнесу як об'єкт наукового дослідження

Поняття «підприємництво», у якому відображено переплетення економічних, юридичних, політичних, історичних і психологічних відносин, надзвичайно широке і містке. Складалося воно тривалий час, змінюючись під впливом базових і вторинних інститутів, психології людей тощо. Визначенням його сутності займався чимало дослідників, кожен зробив свій внесок у формування цього терміну.

Ілюстрації (схеми, графіки) і таблиці необхідно подавати в роботі безпосередньо після тексту, де вони згадані вперше (або на наступній сторінці). Ілюстрації і таблиці, які розміщені на окремих сторінках роботи, включають до загальної нумерації сторінок.

Ілюстрації позначають словом Рис. ... і нумерують послідовно в межах відповідного розділу (за винятком ілюстрацій, поданих у додатках). Номер ілюстрації складається з номера розділу і порядкового номера ілюстрації, після яких ставиться крапка: Рис. 1.2. – другий рисунок першого розділу.

Номер ілюстрації, її назва та пояснювальні підписи розміщуються послідовно під ілюстрацією.

Відстань між останнім рядком попереднього тексту й ілюстрацією повинна дорівнювати одному вільному рядку (інтервалу). Така ж сама відстань має бути між підписом під ілюстрацією та наступним текстом. Пояснення під рисунком та підпис виконуються з додержанням текстової інтервальності.

У роботі розміщують посилання на рисунок у вигляді виразу в круглих дужках – (рис. 3.1), зворотів типу: «... як видно з рис. 3.1» або «... як показано на рис. 3.1».

Цифровий матеріал, як правило, оформлюється у вигляді таблиць. Таблиці нумерують послідовно в межах розділу. У правому верхньому куті над відповідним заголовком таблиці розміщують напис Таблиця з першої великої букви із зазначенням її номера: Таблиця 3.2 – друга таблиця третього розділу. Крапка після другої цифри не ставиться.

Кожна таблиця повинна мати назву, яку розміщують над таблицею і друкують симетрично до тексту. Назва таблиці виокремлюється жирним шрифтом. Назву починають із великої літери. Інтервалу між назвою таблиці та власне таблицею немає.

Відступ від тексту до напису Таблиця та до тексту після таблиці становить один інтервал.

Заголовки граф повинні починатися з великих літер, підзаголовки – з маленьких, якщо вони складають одне речення із заголовком, і з великих, якщо вони є самостійними.

У тексті роботи повинна бути вказівка на таблицю. Вона розміщується після першого згадування про неї в тексті. Наприклад, «...статистичні дані наведені в табл. 4.2» або (табл. 3.1). Таблицю розміщують таким чином, щоб її можна було читати без повороту переплетеного блоку роботи або з поворотом за годинниковою стрілкою. Таблицю з великою кількістю рядків можна переносити на наступну сторінку. При перенесенні таблиці на наступну (і подальші) сторінку назву вміщують тільки над її частиною на першій сторінці. Якщо рядки або графи таблиці виходять за формат сторінки, то в першому випадку в кожній частині таблиці повторюють її головку, в другому випадку – боковик. Слово «Таблиця» і номер її вказують один раз справа над першою частиною таблиці, над іншими частинами пишуть слова «Продовження табл.» у верхньому правому куті та вказують номер таблиці: «Продовження табл. 1.2». Таблицю в текст у редакторі Word вставляють за допомогою функції «Таблиця – Намалювати таблицю».

Схеми, графіки, малюнки та формули виконують відповідними засобами текстових та графічних редакторів. Гістограми, графіки на основі таблиці будуються у редакторі Excel за допомогою функції «Вставка – Діаграма».

Зразок оформлення таблиці

Таблиця 2.1

Чисельність населення з доходами нижче прожиткового мінімуму

| Країна | Чисельність населення з доходами нижче прожиткового мінімуму (у % до загальної кількості населення) | | | | | |
|----------|--|------|------|------|------|------|
| | 2000 | 2004 | 2005 | 2006 | 2007 | 2008 |
| Росія | 29 | 17,6 | 17,7 | 15,2 | 13,3 | 13,1 |
| Україна | 80,2 | 65,6 | 55,3 | 50,9 | 29,3 | 18,1 |
| Білорусь | 41,9 | 17,8 | 12,7 | 11,1 | 7,7 | 6,1 |

Зразок оформлення ілюстрації



Рис. 2.1. Чисельність населення з доходами нижче прожиткового мінімуму (2008, у % до загальної кількості населення)

Невідповідність в оформленні роботи державним стандартам і встановленим вимогам може істотно вплинути на кінцеву оцінку роботи, а через значні відхилення робота може бути недопущена до захисту. Тому оформленню роботи треба приділити значну увагу.

Допускається не більше двох виправлень (за допомогою коректора типу «Штрих») на одній сторінці.

Робота може бути повернута, якщо вона не відповідає встановленим вимогам:

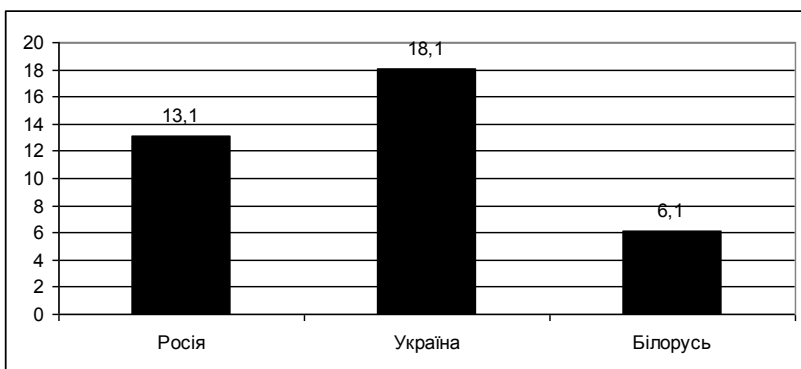
- не має самостійного характеру (є суцільним списуванням з літературних джерел, абсолютно тотожною з роботою іншого автора);
- у роботі наявні брутальні теоретичні помилки;
- не розкриті хоча б одне з питань теми;
- відсутня практична частина роботи чи додатки до неї;
- має місце нехтування вимог стосовно оформлення.

6. Публічний захист роботи

Захист роботи є прилюдним. Роботу приймає і остаточно оцінює комісія із визначених кафедрою фахівців.

Перед захистом роботи студент повинен підготувати та погодити з науковим керівником текст виступу та необхідні для цього ілюстраційні матеріали. При цьому потрібно враховувати, що виступ за тривалістю не повинен перевершувати 7-8 хвилин, а обсяги ілюстративних матеріалів визначаються конкретною темою.

Захист роботи повинен засвідчити, що студент, який написав роботу та виходить на захист, спроможний:

- написати та оформити роботу таким чином і у такі терміни, щоб вона була допущена до захисту (це рішення приймає науковий керівник та комісія із захисту);

- представити під час самого захисту роботу у відведений регламентом час;

- володіти матеріалом, мати цілісне уявлення про тему та її окремі аспекти;

- здійснювати аргументований аналіз та робити на його основі адекватні висновки;

- відстоювати обрані підходи, позиції, твердження, спираючись як на наукові авторитети, так і на переконливі власні аргументи, тобто – вести коректну полеміку, власне «захищатися»;

- давати відповіді на дотичні запитання комісії, що приймає роботу, працювати із зауваженнями, визнавати допущені помилки тощо.

Студенту слід пам'ятати, що захист може як покращити, так і зіпсувати враження від самої роботи, що представляється. Тому підготовка до захисту, у тому числі до ведення полеміки є багато в чому вирішальним аспектом роботи над дослідженням.

Робота може бути знята із захисту, якщо буде з'ясовано, що вона несамостійна і що її автор не володіє темою.

Жодне зауваження чи питання комісії під час захисту не повинно залишатися без відповіді з боку студента, причому відповідь «не знаю» є абсолютно неприпустимою.

Під час захисту студент здійснює таку роботу:

- виголошує заздалегідь підготовлений виступ, що представляє роботу та містить основні елементи вступу, головні позиції, твердження та висновки (регламент – 7-8 хвилин);

- наводить, за необхідності, ілюстративний матеріал, який готується заздалегідь (це – роздатковий матеріал, наочні стенди, а також відео-, фото- та інші матеріали);
- відповідає на запитання та зауваження членів комісії, веде коректну полеміку, визнає недоліки своєї роботи, вислуховує поради на майбутню дослідницьку діяльність;
- заслуховує остаточну оцінку роботи, яка прилюдно оголошується головою комісії.

Для захисту роботи рекомендується така структура виступу:

- цілі та завдання курсової роботи з обґрунтуванням обраної теми та об'єкта дослідження;
- результати проведеного аналізу та з'ясованих проблем;
- запропоновані варіанти розв'язання проблем, їх оцінка;
- основні висновки по роботі.

У виступі студента на захисті основні положення формулюються коротко за допомогою попередньо підготовлених тез.

Як вже зазначалося, до захисту роботи студент може підготувати ілюстративний матеріал (наочні посібники) у такий спосіб: на аркушах ватману розміром А1 (594 * 841 мм) або на плівці для проекційних апаратів, або безпосередньо на комп'ютері. Кількість наочних посібників залежить як від теми роботи, так і від складності виготовлення, але вона повинна бути достатньою для викладу сутності виконаної роботи. Наочні посібники покликані ілюструвати, насамперед, основний зміст виступу, звільняючи доповідача від необхідності характеризувати статистичний матеріал словами.

7. Оцінювання роботи

Курсовою роботою студент має продемонструвати:

- ґрунтовні теоретичні знання з обраної тематики та проблемне викладення теоретичного матеріалу;
- вміння вивчати та узагальнювати матеріали з літературних джерел, даних соціологічних досліджень, нормативних документів, періодичної преси, установ та організацій;
- спроможність вирішувати практичні завдання, робити висновки, надавати пропозиції;
- навички підготовки, організації та проведення соціологічного дослідження або його окремих складових.

Курсова робота дозволяє виявити творчий та науковий потенціал студента, а також може бути сходинкою для подальшої наукової роботи.

Таблиця 7.1

Розподіл балів рейтингового оцінювання робіт

| № | Критерій оцінки | Бали |
|----|---|------|
| 1 | Обґрунтування актуальності, новизни обраної теми, глибина аргументації теоретичних положень і основних результатів, запропонованих до захисту | 0-10 |
| 2 | Структура роботи (відповідність теми, мети, завдань, об'єкта, предмета, розкриття проблеми, аргументованість висновків) | 0-10 |
| 3 | Уміння працювати з науковою літературою (повнота наукового огляду, грамотність цитування, вибір і обґрунтування методології дослідження) | 0-10 |
| 4 | Ступінь самостійності, оригінальність дослідження | 0-10 |
| 5 | Концептуальна цілісність дослідження, використання міждисциплінарних зв'язків | 0-10 |
| 6 | Наявність і ступінь розробленості емпіричної бази дослідження | 0-10 |
| 7 | Культура оформлення тексту (відповідність вимогам оформлення, стилістика викладу) | 0-10 |
| 8 | Техніка захисту (дотримання регламенту, уміння використовувати наочні приладдя) | 0-10 |
| 9 | Культура мови (манера спілкування, здатність зацікавити аудиторію, переконливість), ерудованість автора в галузі дослідження (володіння матеріалом, термінологією, знайомство із сучасним станом проблеми), якість відповідей на питання (повнота, аргументованість, уміння реагувати на критику, готовність до дискусії) | 0-10 |
| 10 | Ділові й вольові якості студента (згідно з характеристикою наукового керівника) | 0-10 |

Оцінювання роботи студентів здійснюється за кожним із критеріїв, підраховується сумарний бал, що і визначає їх оцінку, отриману за написання роботи.

Інтервальна шкала оцінок встановлює взаємозв'язки між рейтинговими показниками і шкалами оцінок.

Таблиця 7.2

Інтервальна шкала оцінок

| Рівень компетентності | ECTS | За шкалою університету | За національною шкалою |
|---------------------------------------|-------------|--|-------------------------------|
| Високий (творчий) | A | 90 – 100 (відмінно) | 5 (відмінно) |
| Достатній (конструктивно-варіативний) | B | 80 – 89 (дуже добре) | 4 (добре) |
| | C | 70 – 79 (добре) | |
| Середній (репродуктивний) | D | 60 – 69 (задовільно) | 3 (задовільно) |
| | E | 50 – 59 (достатньо) | |
| Низький (репродуктивно-продуктивний) | FX | 20 – 49 (незадовільно – з можливістю повторного складання) | 2 (незадовільно) |
| Дуже низький (некомпетентний) | F | 1 – 19 (незадовільно – з обов'язковим повторним курсом) | |

Після захисту робота разом із ілюстративним матеріалом подається на кафедру, у архіві якої після реєстрації в книзі вони зберігаються впродовж 3-х років.

Видача курсових робіт студентам забороняється. За рекомендацією наукових керівників роботи можуть бути направлені на конкурси студентських наукових робіт. За необхідності передачі матеріалів курсової роботи підприємству, установі, організації для впровадження з неї знімається копія.

Додатки

Додаток А *Зразок оформлення титульного аркуша*

Міністерство освіти і науки України
Чорноморський державний університет ім. Петра Могили

Факультет соціології
Кафедра соціології

Безробіття як комплексна соціальна проблема

Курсова робота зі спеціальності «Соціологія»

Виконав(ла):
Студент II курсу, 263(4) групи

Науковий керівник: к. соц. н., доцент

Миколаїв – 2014

Додаток Б
Зразок оформлення змісту
(для робіт на II курсі, без емпіричного дослідження)

ЗМІСТ

| | |
|--|----|
| ВСТУП | 3 |
| РОЗДІЛ 1. БІДНІСТЬ ЯК СОЦІАЛЬНА ПРОБЛЕМА | |
| 1.1. Поняття та сутність бідності | 7 |
| 1.2. Показники та прояви бідності в суспільстві | 10 |
| РОЗДІЛ 2. ПОЛІТИКА БОРотьБИ З БІДНІСТЮ В УКРАЇНІ | |
| 2.1. Бідність в Україні: причини, прояви, наслідки..... | 16 |
| 2.2. Типові засоби боротьби з бідністю..... | 20 |
| 2.3. Нормативно-правова база, політика боротьби з бідністю в Україні та оцінка її ефективності..... | 24 |
| ВИСНОВКИ | 33 |
| СПИСОК ВИКОРИСТАНОЇ ЛІТЕРАТУРИ | 37 |
| ДОДАТКИ | 39 |

Додаток В
Зразок оформлення змісту
(для робіт на III курсі, з емпіричним дослідженням)

ЗМІСТ

| | |
|--|----|
| ВСТУП | 2 |
| РОЗДІЛ 1. ТЕОРЕТИКО-МЕТОДОЛОГІЧНІ ЗАСАДИ МОТИВАЦІЇ ЗАЙНЯТОСТІ МОЛОДІ | |
| 1.1. Мотивація у сфері зайнятості та суспільної праці: теоретичні уявлення | 4 |
| 1.2. Особливості включення молоді у сферу зайнятості: мотиваційний аспект | 7 |
| РОЗДІЛ 2. ОСОБЛИВОСТІ ТА ПРОБЛЕМИ ЗАЛУЧЕННЯ МОЛОДІ ДО СФЕРИ ЗАЙНЯТОСТІ В УКРАЇНІ | |
| 2.1. Соціальна вразливість молоді на українському ринку праці та її вплив на мотивацію зайнятості | 11 |
| 2.2. Мотиваційні складові молодіжної політики зайнятості в Україні | 15 |
| РОЗДІЛ 3. ЕМПІРИЧНЕ ДОСЛІДЖЕННЯ МОТИВАЦІЇ УКРАЇНСЬКОЇ МОЛОДІ У СФЕРІ ЗАЙНЯТОСТІ | |
| 3.1. Мотивація до зайнятості студентів-випускників | 20 |
| 3.2. Мотивація до зайнятості безробітної молоді | 24 |
| 3.3. Порівняльний аналіз мотивації до зайнятості студентів- випускників та безробітної молоді | 28 |
| 3.4. Можливості підвищення рівня мотивації української молоді у сфері зайнятості | 31 |
| ВИСНОВКИ | 33 |
| СПИСОК ВИКОРИСТАНИХ ДЖЕРЕЛ | 36 |
| ДОДАТКИ | 38 |

Приклад оформлення бібліографічних описів у списку літератури

- 1) *Правові акти та інші офіційні документи органів державної влади і міжнародних організацій*
Закон України «Про інформацію» // Закони України. – Т. 4. – К., 1996. – С. 72–88.
Конституція України : Прийнята на п'ятій сесії Верховної Ради України 28 червня 1996 р. – К. : Преса України, 1997. – 80 с.
Попередній висновок про заяву України на вступ до Ради Європи // Права людини. Інформаційний бюлетень Харківської правозахисної групи : Спецвипуск: права людини очима експертів Ради Європи. – 1995. – 5 листопада.
- 2) *Документи політичних та громадських організацій, об'єднань і діячів та державних посадовців*
Із звернення Конгресу національних громад України до Президента України, Голови Верховної Ради, Голови Кабінету Міністрів // Форум націй. – 2002. – № 4/6 (листопад).
Резолюція Першого всеукраїнського міжнаціонального конгресу // Літературна Україна. – 1991. – 28 листопада.
- 3) *Збірники документів та даних статистичних і соціологічних досліджень*
Україна багатопартійна : програмні документи нових партій. – К. : Пам'ятки України, 1991. – 192 с.
Українське суспільство – 2003 : соціологічний моніторинг. – К. : Ін-т соціології НАНУ, 2003. – 682 с.
- 4) *Монографії (один, два або три автори):*
Брегед А. Ю. Основи політології : [навч. посібник] / А. Ю. Брегеда. – [вид. 2-е, перероб. і доп.]. – К. : КНЕУ, 2000. – 312 с.
Делягин М. Г. Мировой кризис : общая теория глобализации : курс лекций / М. Г. Делягин. – [3-е изд., перераб. и доп.]. – М. : ИНФРА-М, 2003. – 768 с.
Уткін О. І. Соціально-політична стабільність у регіоні : етнополітичні та міжконфесійні чинники / О. І. Уткін. – К. : НІСД, 1998. – 132 с.
Шляхтун П. П. Політологія (теорія та історія політичної науки) : [підручник] / П. П. Шляхтун. – К. : Либідь, 2002. – 576 с.
Анцупов А. Я. Конфліктологія : [учебник для вузов] / А. Я. Анцупов, А. И. Шипилов. – М. : ЮНИТИ, 1999. – 551 с.
Себайн Джордж Г. Історія політичної думки : / Джордж Г. Себайн, Томас Л. Торсон ; [пер. з англ.]. – К. : Основи, 1997. – 838 с.

Акофф Р. Л. Идеализированное проектирование : как предотвратить завтрашний кризис сегодня. Создание будущего организации / Р. Л. Акофф, Д. Магидсон, Г. Д. Эддисон ; [пер. с англ. Ф. П. Тарасенко]. – Днепро-петровск : Баланс Бизнес Букс, 2007. – 265 с.

Smith A. D. National identity / A. D. Smith. – L. : Penguin Books, 1991.

Yaworsky J. Ukraine : Stability and Instability / J. Yaworsky. – Washington, 1995. – 97 p.

5) *Монографії (чотири автори)*

Социальная психология : [учеб. пособие для студентов ун-тов] / [А. В. Петровский, В. В. Абраменкова, М. Е. Зеленова, М. Ю. Кондратьев]; под ред. А. В. Петровского. – М. : Просвещение, 1987. – 224 с.; ил.

6) *Монографії (п'ять та більше авторів):*

Культура і побут населення України : [навч. посібник] / [В. І. Наулко, Л. Ф. Артюх, В. Ф. Горленко та ін.]. – [2-е вид., доп. та перероб.]. – К. : Либідь, 1993. – 288 с.; іл.

7) *Багатотомні видання:*

Город в средневековой цивилизации Западной Европы : [в 4 т.] / Ин-т всеоб ист. РАН. – М. : Наука 1999. – Т. 1 : Феномен средневекового урбанизма. – 390 с.; ил.

8) *Складові частини книги:*

Флоря Б. Н. Центральная, Восточная и Юго-Восточная Европа / Б. Н. Флоря // История Европы : [в 8 т.]. – М. : Наука, 1993. – Т. 3 : От средневековья к новому времени (конец XV – первая половина XVII в.). – Ч. V. – Гл. 2. – С. 411–431.

Дмитриев М. В. Польская шляхта в XVI – XVIII веках / М. В. Дмитриев // Европейское дворянство XVI – XVII вв. : Границы сословия / Отв. ред. В. А. Ведюшкин. – М. : Археографический центр, 1997. – С. 192–215.

9) *Матеріали конференцій, з'їздів:*

Соціально-економічні та етнополітичні зміни у країнах Центральної та Південно-Східної Європи (друга полов. 80-х – перша полов. 90-х рр. XX ст.) : Матеріали Міжнародної наукової конференції, Ужгород, 26-27 вересня 1996 р. – Ужгород, 1997. – 239 с.

10) *Збірники наукових статей:*

Варфоломеевская ночь : Событие и споры : сборник статей / Отв. ред. П. Ю. Уваров. – М. : РГГУ, 2001. – 250 с. (Серия «История и память»).

11) *Наукові та публіцистичні статті й повідомлення у наукових журналах та періодичній пресі:*

Фукуяма Френсис. Конец истории? / Френсис Фукуяма // Вопросы философии. – 1990. – № 3. – С. 134–155.

Кривицька О. В. До проблеми дослідження етнічних конфліктів / О. В. Кривицька // Наукові записки Інституту політичних і етнонаціональних досліджень НАН України. – К., 1998. – Вип. 6. – С. 36–40.

Дарендорф Р. Элементы теории социального конфликта / Р. Дарендорф // Социологические исследования. – 1994. – № 5. – С. 142–146.

Илларионов А. Как Россия потеряла XX столетие / А. Илларионов // Вопросы экономики. – 2000. – № 1. – С. 55–67.

Иноземцев В. Расколота цивилизация: системные кризисы индустриальной эпохи / В. Иноземцев // Вопросы философии. – 1999. – № 5. – С. 125–132.

Чубайс А. Миссия России в XXI веке / А. Чубайс // Независимая газета. – 2003. – 1 октября.

12) *Статті в енциклопедії:*

Мицик Ю. А. Дорошенко Михайло / Ю. А. Мицик // Українське козацтво: Мала енциклопедія. – К. : Генеза; Запоріжжя : Прем'єр, 2002. – С. 139–140.

13) *Дисертації:*

Качура Ю. Б. Югославия в концепциях и внешней политике США в 60-х гг.: дис. ... канд. истор. наук : 07.00.02. / Ю. Б. Качура – М., 1989. – 185 с.

14) *Автореферати дисертацій:*

Новосад І. Я. Технологічне забезпечення виготовлення секцій робочих органів гнучких гвинтових конвеєрів : автореф. дис. на здобуття наук. ступеня канд. техн. наук : спец. 05.02.08 «Технологія машинобудування» / І. Я. Новосад. – Тернопіль, 2007. – 20, [1] с.

15) *Словники:*

Словник античної міфології / Уклад. І. Я. Козовик, О. Д. Пономарів; вступ. ст. А. О. Білецького / Відп. ред. А. О. Білецький. – [2-е вид.]. – К. : Наукова думка, 1989. – 240 с.

16) *Довідкові видання:*

Абетка української політики : довідник / Авт.-упоряд. М. Томенко (кер. кол.), Л. Бадешко, О. Воробйов та ін. – К. : Смолоскип, 2000. – Вип. 3 – 268 с.

Правители Европы. Справочное издание / Отв. ред. О. А. Довгополова. – Одесса : Полис, 1998. – 527 с.

Вибори до Верховної Ради України 2002 року. Інформаційно-аналітичне видання / [Ред. кол. М. М. Рябець (голова) та ін.] – К. : Центральна виборча комісія, 2002. – 675 с.

Політичний енциклопедичний словник / За ред. Ю. С. Шемшученка, В. Д. Бабкіна. – К. : Генеза, 1997. – 395 с.

17) *Інструкції:*

Інструкція до «відкритого листа» на право проведення археологічних досліджень на території України (тимчасова) : Затв. Інститутом археології НАНУ 12.05.1998. – К., 1998. – 17 с.

Додаток Е

Оформлення бібліографічних посилань на електронні версії публікацій та електронні видання з Internet

На основі практики оформлення посилань на інформаційні джерела в Internet у розвинутих країнах та Росії, з урахуванням вимог застарілого ГОСТ 7.1-84, пропонуються тимчасові (до появи сучасної редакції відповідного державного стандарту) рекомендації щодо оформлення посилань на електронні версії документів та електронні видання.

Обов'язкові елементи бібліографічного опису посилань:

- автор(и) електронного документа;
- назва документу;
- дата публікації версії документа;
- тип документа у квадратних дужках;
- URL – уніфікований локатор ресурсу (повна електронна адреса ресурсу в Internet);
- дата перегляду документа;
- інші дані.

Ці елементи друкуються у бібліографічному описі послідовно. Вимоги до кожного з елементів опису є такими.

Автор документу: на початку опису вказуються автори (перший, другий, третій та інші). Замість імені автора можливе використання адреси електронної пошти, якщо немає іншої інформації, яка дозволила б ідентифікувати автора. При цьому не можна вносити ніяких змін в адресу (наприклад, замінювати прописні літери на строчні). Коли автор відомий під псевдонімом, то вказується адреса його електронної пошти у круглих дужках відразу після псевдоніма.

Особливості написання іншомовних прізвищ: прізвище та ініціали відокремлюються комою.

Приклад № 1

Li, X., Crane, N. (1996, September 2). *Bibliographic formats for citing electronic information* [WWW document]. URL <http://www.uvm.edu/nrcrane/estyles> (2 травня 1999).

Смольникова И. А. (23 января 1999). *Рабочий конспект для внедряющих информационные технологии в школе* – Центр «Информатика» // Письма в emmissia. offline. – СПбАИО [WWW документ]. URL <http://www.informatica.ru/text/school/its.html> (18 лютого 1999).

Подвійний слеш (//) підкреслює періодичність надходження листів на сервер.

Назва документа: друкується *курсивом* з великої літери без крапки у кінці.

Дата публікації версії документа:

– друкується у форматі (рік, місяць, день) для англomовних посилань, у форматі (день, місяць, рік), наприклад (21 лютого 2001) – для російсько/україномовних посилань. Після дужок ставиться крапка;

– посилання на статті у періодичних виданнях, які не модифікуються, повинні мати рік та місяць публікації. Якщо періодичним виданням є журнал, то вказується рік, номер тому, номер журналу;

– електронні документи, які не мають інформації щодо дати створення і модифікації, вважаються перевиданням робіт із невідомою датою публікації і посилання оформлюється як (n.d./рік), де рік – це рік отримання доступу до документу, а «n.d.» – «не має дати»;

– у посиланнях на документи, які модифікуються з часом, за роком вказується місяць та день (коли є).

Приклад № 2

Wainright, M. (n.d./1995). *Citation style for internet sources* [WWW document]. URL <http://www.cl.cam.ac.uk/users/maw13/citation.html> (5 вересня 2000).

Типи документів: друкуються у квадратних дужках, після яких ставиться крапка:

– база даних (Database);

– FTP-архів (FTP archive) – каталог файлової системи з доступом за протоколом FTP;

– On-line новини (On-line news posting) – стаття в Usenet або у локальній групі новин;

– текстовий файл (Text file) – файл з текстом, який можливо прочитати без спеціальної програми, тобто, у будь-якому текстовому редакторі;

– WWW-документ (WWW document) – документ HTML, який розташований на Web-сервері та продивляється із використанням Web-браузера.

Приклад № 3

Scribe, S. (1997, August 13). *Scribe ARA Style reference builder* [Computer program/Windows]. URL <http://www.scribesa.com/apastyle.htm> (27 квітня 2001).

Приклад № 4

Tent, J. (1995, February 13) Citing e-text summary. *Linguist list*, 6(210) [On-line serial]. URL <http://www.lamp.com/infosis> (17 квітня 2001).

Приклад № 5

Shakhtarin, E. (1995, April). *Операционная система Linux – передовая технология для всех* [FTP archive]. URL <ftp://citforum.ru/pub/os/linux1-win.zip> (23 лютого 1997).

Вимоги до друкування URL:

- до і після написання URL ставиться пробіл;
- URL не повинен закінчуватися двокрапкою, крапкою, комою або іншим подібним знаком;
- довгий URL може бути перенесеним на інший рядок. У такому випадку URL розбивається символом («/») без пробілу, який повинен бути останнім символом у першій строці. Бажано друкувати адресу URL в один рядок для запобігання помилок;
- дата перегляду документа друкується у круглих дужках у форматі (день, місяць, рік) українською мовою, наприклад, (31 травня 2001);
- рекомендації щодо опису документів, які одержані електронною поштою;
- опис такого документа містить автора, його адресу, дату відправлення, тему, тип документа, дату отримання повідомлення. Адреса електронної пошти друкується у дужках < >.

Приклад № 6

German, C. <germannc@mscd.edu> Our projects [Особисте листування]. (5 лютого 1999).

**Артур Михайлович Фесенко
Микола Олександрович Мінц
Наталія Володимирівна Рожанська**

КУРСОВА РОБОТА з соціології

МЕТОДИЧНІ РЕКОМЕНДАЦІЇ
до виконання курсових робіт для студентів
спеціальності 6.030101 «Соціологія»

Випуск 208

Редактор *Ю. Рябова*.

Технічний редактор *Б. Василенко*. Комп'ютерна верстка *А. Іценко*.
Друк *О. Мішалкіна*. Фальцовально-палітурні роботи *Ю. Шаповалова*.

Підп. до друку 19.12.2013 р.

Формат 60x84¹/₁₆. Папір офсет.

Гарнітура «Times New Roman». Друк ризограф.

Умовн. друк. арк. 3,25. Обл.-вид. арк. 2,51.

Тираж 50 пр. Зам. № 4307.

Видавець і виготовлювач: ЧДУ ім. Петра Могили.

54003, м. Миколаїв, вул. 68 Десанників, 10.

Тел.: 8 (0512) 50-03-32, 8 (0512) 76-55-81, e-mail: rector@chdu.edu.ua.

Свідоцтво суб'єкта видавничої справи ДК № 3460 від 10.04.2009 р.