

Міністерство освіти і науки України
Чорноморський національний університет імені Петра Могили
ДНУ «Інститут модернізації змісту освіти»
Південний науковий центр НАН та МОН
Інститут української археографії та джерелознавства
імені М. С. Грушевського НАН України



«МОГИЛЯНСЬКІ ЧИТАННЯ – 2023:

**досвід та тенденції розвитку суспільства в Україні: глобальний,
національний та регіональний аспекти»**

XXVI Всеукраїнська науково-практична конференція

ТЕЗИ ДОПОВІДЕЙ

Миколаїв, 6–10 листопада 2023 року

Могилянські читання – 2023 : Досвід та тенденції розвитку суспільства в Україні : глобальний, національний та регіональний аспекти : XXVI Всеукр. наук.-практ. конф. присвячена Всесвіт. дню науки в ім'я миру та розвитку : 6–10 листоп. 2023 р., м. Миколаїв : тези доповідей / М-во освіти і науки України ; ЧНУ ім. Петра Могили ; ДНУ «Інст-т модернізації змісту освіти» ; Півд. наук. центр НАН та МОН України ; Інст-т укр. археографії та джерелознавства ім. М. С. Грушевського НАН України. – Миколаїв : Вид-во ЧНУ ім. Петра Могили, 2023. – 648 с.

ЗМІСТ

СЕКЦІЯ: ОСВІТА ТА СУСПІЛЬНІ НАУКИ

Підсекція:

СТАЛИЙ РОЗВИТОК УНІВЕРСИТЕТСЬКОЇ СИСТЕМИ ОСВІТИ

- Мещанінов О. П.* Педагогіка вищої школи: робити можливим неможливе на шляху до сталого розвитку життя21
- Болюбаш Н. М.* Моделі інтеграції цифрових технологій у освітній процес закладів вищої освіти22
- Левченко В. В., Юрченко К. В.* Життєвий шлях та наукова діяльність професора педагогіки і психології М. М. Тарасевича25

Підсекції:

- **ЕКОНОМІЧНА ТЕОРІЯ І ЕКОНОМІЧНА ОСВІТА;**
- **АСПЕКТИ ЕКОНОМІЧНОГО РОЗВИТКУ: ПІДПРИЄМСТВО, ОБЛІК, ФІНАНСИ;**
- **ТЕОРЕТИЧНІ ТА УПРАВЛІНСЬКІ АСПЕКТИ ЕКОНОМІЧНОГО РОЗВИТКУ**

- Антонова Л. В.* Перспективи удосконалення державного регулювання зовнішньоекономічної діяльності в Україні29
- Белінська С. М.* Аналіз формування тіньової економіки України макроекономічними суб'єктами30
- Великий Ю. В.* Технопарки в Україні.....31
- Верланов Ю. Ю.* Невидима корупція: ієрархічні мережі32
- Данилов М. В.* Екологічно-економічні проблеми використання земельних ресурсів в сільськогосподарських підприємствах України в сучасних умовах33
- Димитров Ю. Ю.* Економічна ефективність виробництва зерна в сільськогосподарських підприємствах на інноваційних засадах35
- Dranus V., Prokopyshyn O.* Current State, Trends and Dynamics of the European Reinsurance Market.....36
- Дранус Л. С., Трушкіна Н. В.* Основні тенденції маркетингових досліджень в Україні39
- Євчук Л. А.* Сучасні підходи формування конкурентних переваг суб'єктів бізнесу.....40
- Ishchenko N.* Ways to Preserve Ukraine's Agricultural Export Potential in the Context of Military Aggression.....42
- Колєватова А. В.* Податкове регулювання фінансової діяльності підприємств.....43
- Лункіна Т. І.* Сучасне мислення здобувача вищої освіти через призму викликів сьогодення.....46
- Лункіна Т. І., Маніяк О. С.* Проблеми управління життєвим циклом операційної системи та напрями їх розв'язання48
- Нетудихата К. Л.* Еволюція концепцій інноваційних систем: від національної до секторальної50
- Норд Г. Л., Васильєв А. А.* Мережа інтерактивних інклюзивних осередків як приклад ефективної кластеризації та діджиталізації освітніх просторів53
- Палехова В. А.* Різновиди інфляції та їхнє відбиття в економічному лексиконі.....55
- Прядко І. В.* Аналіз малого бізнесу: кількісні та якісні методи56

<i>Руденко Н. О.</i> Особливості використання Power BI Desktop та Tableau Desktop для аналізу та візуалізації.....	58
<i>Ужва А. М.</i> Інноваційний розвиток сільського господарства в Україні.....	59
<i>Фарапонов Г. А.</i> Перспективи факторингу в умовах модернізації фінансових технологій.....	60
<i>Яценко Є. А.</i> Економічна ефективність виробництва соняшнику в сільськогосподарських підприємствах на інноваційних засадах.....	62
<i>Серватинський Є. В.</i> Управління інноваційним розвитком підприємства.....	64
<i>Брикульський В.В.</i> Обліково-аналітичне забезпечення операційних витрат підприємства	65
<i>Гулей С.А.</i> Стратегії інноваційного розвитку сільського господарства в умовах цифрової трансформації	66
<i>Зубенко В.М.</i> Організація бухгалтерського обліку в інформаційній індустрії	67
<i>Полоз Д.В.</i> Організаційно-методичні аспекти бухгалтерського обліку товарів в системі управління підприємством	67

СЕКЦІЯ: АКТУАЛЬНІ ПИТАННЯ БІОЛОГІЇ, МЕДИЦИНИ, РЕАБІЛІТОЛОГІЇ ТА ФАРМАЦІЇ

Підсекція:

АКТУАЛЬНІ ПРОБЛЕМИ МЕДИЦИНИ, ФІЗИЧНОЇ ТЕРАПІЇ ТА ЕРГОТЕРАПІЇ

<i>Зюзін В. О., Савельєв А. О., Фролов Ю. А., Зюзін Д. В.</i> Епідеміологія раку передміхурової залози у чоловічого населення Одеської області.....	69
<i>Зюзін В. О., Горбань А. Є., Савельєв А. О., Жук І. Ю., Зюзін Д. В.</i> Регіональні особливості раку передміхурової залози чоловічого населення Миколаївської області	70
<i>Чернишов О. В., Дробот В. Г., Громко А. М.</i> Інтернет-залежна поведінка у людини з ендогенними психічними розладами	71
<i>Чернишов О. В., Дробот В. Г., Громко А. М.</i> Деякі особливості етіології, клініки, діагностики та лікування інфекцій сечової системи у дітей раннього віку.....	72
<i>Бакурідзе Н. Г., Храпцов Д. М., Пшеченко К. М.</i> Клінічний випадок амбулаторної реабілітації наслідків вибухової травми.....	73
<i>Василенко В. В., Чорна В. О.</i> Застосування методів тракційної терапії у фізичній реабілітації хворих на остеохондроз.....	76
<i>Вікаренко М. С.</i> Оцінка церебральної перфузії при хворобі малих судин.....	77
<i>Ворохта Ю. М.</i> Порушення ходи у хворих на деменцію.....	79
<i>Гаврилюк І. М., Черно В. С., Нужна О. К., Береза І. В., Зюзін Д. В.</i> Перспективи використання технологій 3D-сканування в дослідженні корозійних препаратів та пазухометрії.....	80
<i>Дроботун О. С.</i> Методи обстеження, оцінки і контролю ефективності реабілітаційних інтервенцій у пацієнтів з захворюваннями опорно-рухового апарату	81
<i>Зак М. Ю., Тимофійшина А. С.</i> Аналіз захворюваності на гострий інсульт у м. Миколаїв у 2022-2023 роках.....	82
<i>Зак М. Ю., Чуватова В. І.</i> Механізм формування холелітіазу у вагітних	83
<i>Коханюк І. В.</i> Сучасні методи відновлення рухової функції особи після перенесеного мозкового інсульту	85

<i>Мунтян Л. Я.</i> Фармакологічна підтримка організму людини	87
<i>Осадченко-Франчук Г. Р., Зам М. Ю.</i> Роль та місце моно- та поліклональних антитіл. Їх клінічне значення в медичній практиці	88
<i>Пишченко В. В., Черно В. С.</i> Морфологічні зміни епіфізу щурів за умов хронічної інтоксикації свинцем	90
<i>Чуватова В. І., Свєрдлова М. В.</i> Абсцес легень	92
<i>Усов В. Я., Рильков О. Е.</i> Біохімічні показники слізної рідини як маркери запальних процесів в тканинах ока у пацієнтів з птерігіумом	95
<i>Усов В. Я., Шамрай Х. С.</i> Патогенетична роль маркера запалення бета-2-мікроглобуліна у пацієнтів з бактеріальним блефаритом	96
<i>Фащенко В. А., Храпцов Д. М.</i> Дослідження ефективності рТМС при постінсультних депресіях: вплив на якість життя і результат реабілітації	97
<i>Храпцов Д. М., Квасневська Н. Ф.</i> Біомаркери прогнозу у реабілітації постінсультних хворих	98
<i>Чеботарь М. Е., Шевченко К. С., Свєрдлова М. В.</i> Труднощі диференційної діагностики інфільтративного туберкульозу.....	99
<i>Черно В. С., Береза І. В., Гаврилюк І. М.</i> Класифікація внутрішньо-пазушних утворень твердої оболони головного мозку людини згідно макроскопічних досліджень.....	

102

<i>Яблонська Т. М., Ільницька В. О.</i> Стратегічний менеджмент фізичної терапії у постінсультних хворих.....	103
<i>Яблонська Т. М., Андрєєва М. Д.</i> Фізична терапія у комплексній реабілітації осіб з депресивними розладами	105
<i>Яковенко Н. О., Нужева О. К.</i> Кавасаки-подібний синдром у дітей з COVID-19.....	107

Підсекція:

ЗАБЕЗПЕЧЕННЯ ЯКОСТІ ЛІКІВ ТА ПЕРСПЕКТИВИ АПТЕЧНОГО ВИРОБНИЦТВА НА СУЧАСНОМУ ЕТАПІ РОЗВИТКУ ФАРМАЦЕВТИЧНОГО РИНКУ УКРАЇНИ

<i>Шмалько О. О.</i> Мобільні аптеки: позитиви та ускладнення	110
<i>Лебідь С. Г.</i> Нейробиологічні аспекти стресу та програма з його подолання	111
<i>Невинський О. Г., Невинська М. І.</i> Викладання хімії в умовах дистанційного навчання під час воєнного стану в Україні	112

Підсекція:

АКТУАЛЬНІ ПРОБЛЕМИ МЕДИКО-БІОЛОГІЧНИХ НАУК

<i>Клименко М. О.</i> Запалення-атеросклероз-ішемія-запалення	115
<i>Козій М. С., Марченко В. В.</i> Патологічні зміни печінки <i>Stenopharyngodon idella Valenciennes, 1844</i> в умовах трансформації гідроциклу Каховського водосховища	116
<i>Korolyova O., Yaremchuk O., Yaremchuk B.</i> Physical and chemical properties and allelopathic activity of water-soluble inflorescences ailanthus	117
<i>Yaremchuk O., Yaremchuk B. Korolyova O., Marchenko V.</i> Use of distance learning technologies in Ukraine medical institutions in the condition of war	118
<i>Чеботар Л. Д., Ларичева О. М., Ненсіна Г. В.</i> Характеристика показників математичного аналізу серцевого ритму в умовах адреналінової міокардіодистрофії на тлі надлишку мелатоніну.....	119

Підсекції:

- **ОПТИМІЗАЦІЯ ПРОЦЕСУ ФІЗИЧНОГО ВИХОВАННЯ ОЗДОРОВЧО-РЕКРЕАЦІЙНИМИ ЗАСОБАМИ ТА ЇХ ВПЛИВ НА ДИНАМІКУ ПОКАЗНИКІВ ФУНКЦІОНАЛЬНОГО СТАНУ ОРГАНІЗМУ СТУДЕНТСЬКОЇ МОЛОДІ;**
- **СУЧАСНІ ОЗДОРОВЧО-ПЕДАГОГІЧНІ ТЕХНОЛОГІЇ У ФІЗИЧНОМУ ВИХОВАННІ**

<i>Біла А. А.</i> Порівняльний аналіз темпу й концентрації виконання розумового та фізичного навантаження студентів.....	121
<i>Бондаренко І. Г., Бондаренко О. В.</i> Аналіз технічних результатів Чемпіонату України 2023 року з веслування академічного на ергометрах	123
<i>Бутенко А. Є.</i> Спеціальна фізична підготовка курсантів-зв'язківців – виклики сьогодення.....	125
<i>Головаченко І. В., Димов К. В., Мінець М. О.</i> Зацікавленість студентів вищих навчальних закладів до систематичних занять фізичною культурою та спортом	127
<i>Мінець М. О., Жигadlo Г. Б.</i> Стрітбол та його особливості: тести зі стрітболу	128
<i>Петренко О. В., Абрамов К. В.</i> Навчання техніці дихання при плаванні кролем на грудях у дітей 7-8 років.....	130
<i>Сергієнко Ю. М., Конопляник О. В.</i> Легка атлетика та її особливості: тести з легкої атлетики.....	133
<i>Слободський Ю. С.</i> Вплив функціональних тренувань на показники функціонального стану організму студентської молоді.....	134
<i>Тіхоміров А. І.</i> Рухова активність студентів у режимі дня.....	136
<i>Тупсєв Ю. В., Гетманцев С. В.</i> Використання інформаційних технологій в системі спортивної підготовки борців вільного стилю.....	140
<i>Тупсєв Ю. В., Гетманцев С. В.</i> Особливості процесу навчання спортивним рухам у вільній боротьбі	142
<i>Харченко-Баранецька Л. Л.</i> Організація фізичної підготовки співробітників поліції особливого призначення.....	144
<i>Dariusz W. Skalski, Bogdan Kindzer, Nataliia Tsyhanovska, Damian Kowalski</i> Rola aktywności fizycznej w resocjalizacji osób nieletnich.....	145
<i>Dariusz W. Skalski, Paulina Kreft, Nataliia Tsyhanovska, Damian Kowalski</i> Medialny sport i zbiorowe tożsamości	147
<i>Nataliia Tsyhanovska, Dariusz W. Skalski, Paulina Kreft, Bogdan Kindzer</i> Realizacja edukacji zdrowotnej w tanecznej formie w dobie pandemii	149
<i>Paulina Kreft, Dariusz W. Skalski, Nataliia Tsyhanovska, Bogdan Kindzer</i> Aktywność fizyczna jako komponent edukacji zdrowotnej	151
<i>Лаврентьєв О. М., Грищенко І. В.</i> Розвиток загальної, спеціальної витривалості молодших підлітків в умовах рухливих спортивних ігор.....	154
<i>Лаврентьєв О. М., Співак Ю. П.</i> Особливості фізичної активності жінок першого періоду зрілого віку в умовах оздоровчого фітнесу	156
<i>Малинський І. Й., Щирський В. Ю.</i> Особливості фізичної підготовки футболістів на базовому етапі підготовки	158
<i>Чаплигін В. П., Горбач О. В.</i> Особливості розвитку фізичних якостей спортсменів – пауерліфтерів у змагальному періоді	159

<i>Довгань Н. Ю.</i> Застосування здоров'язберігаючих технологій у закладах вищої освіти в умовах воєнного стану.....	161
<i>Савонова О. В.</i> Інтерактивна складова електронних навчальних курсів підготовки фахівців фізичної культури і спорту: досвід реалізації.....	163

Підсекція:

ПРОБЛЕМИ ПСИХОЛОГІЧНОГО ЗДОРОВ'Я НАСЕЛЕННЯ

<i>Терентьєва Н. О.</i> Ноосферне мислення як інструмент формування психологічної стійкості.....	165
<i>Лисенкова І. П., Сінько Д. Ю.</i> Застосування арт-терапевтичних технологій при роботі з особами, які зазнали психотравмуючого впливу війни	166
<i>Астремська І. В.</i> Специфіка агресивної поведінки дітей дошкільного віку	167
<i>Дрозд О. В.</i> До проблеми розвитку фрустраційної толерантності особистості	168
<i>Кучманич І. М.</i> Особливості використання ресурсів роду особами, що переживають стрес та психотравму	169
<i>Миропольцева Н. І.</i> Відображення цільової спрямованості особистості у сферах її діяльності.....	171
<i>Яблонський А. І.</i> Гуманітарно-психологічна експертиза освіти.....	172
<i>Бахтій А. О.</i> Особливості гендерно рольових обов'язків чоловік та жінок у XXI столітті	173
<i>Заблоцький В. В.</i> Умови розвитку професійної мотивації майбутніх психологів.....	174
<i>Кузнєцова В. В.</i> Самооцінка наркотично залежних особистостей	175
<i>Ніколіна О. Т.</i> Вплив когнітивної гнучкості на стресостійкість студентів психологів	176
<i>Позднякова А. М.</i> Вплив когнітивної гнучкості на стресостійкість студентів психологів	177
<i>Фомін А. О.</i> Психологічні особливості прояву тривожно-депресивних симптомів у людей, що пережили воєнні події.....	178
<i>Юрчук Д. О.</i> Відчуття тривоги як супутній фактор воєнного стану	179

СЕКЦІЯ: ГУМАНІТАРНІ НАУКИ

Підсекція:

ІНШОМОВНА ПІДГОТОВКА СТУДЕНТІВ У КОНТЕКСТІ ІНТЕРНАЦІОНАЛІЗАЦІЇ ОСВІТИ

<i>Гришкова Р. О.</i> Переосмислення змісту викладання гуманітарних дисциплін в умовах воєнного стану.....	180
<i>Vurovytska Y.</i> Enhancing IT students' language skills	182
<i>Головнєва-Копна О. О.</i> Особливості перекладу економічних термінів з англійської на українську мову	184
<i>Гриженко Г. Ю.</i> Особливості організації самостійної роботи студентів з іноземної мови в умовах війни.....	186
<i>Димова І. В.</i> Компетентнісно-орієнтований підхід у професійній підготовці фахівців-правознавців	188
<i>Диндаренко О. А.</i> The literary heritage of R. Kipling from the point of view of journalism	189

<i>Остафійчук О. Д.</i> Task-based teaching for it students' communication enhancement	192
<i>Постикіна Є. Г.</i> Актуальні методи викладання англійської мови студентам-екологам	194
<i>Чернюк Т. І.</i> Психологічні основи навчання іноземних мов	195
<i>Шерстюк Л. В.</i> Cultivating legal language proficiency	197
<i>Шмуля Л. В.</i> Concepts and aspects of the language picture of the world.....	199

Підсекція:

ПОЛІТИЧНІ ТА СОЦІОКУЛЬТУРНІ ПРОЦЕСИ В СУЧАСНІЙ УКРАЇНІ

<i>Іванов М. С.</i> Законодавче забезпечення функціонування політичних інститутів в сучасній Україні.....	201
<i>Громадська Н. А.</i> Особливості діяльності аналітичних центрів України в умовах війни	202
<i>Лушагія Т. В.</i> Політика кризових комунікацій в територіальних громадах	203
<i>Фесенко А. М., Чорна В. О.</i> Історичний шлях соціально-політичної інституціоналізації громадської думки.....	204
<i>Броннікова Л. В., Бондарець Б. Б.</i> Теоретичні розробки представників «Франкфуртської школи» та їх вплив на соціально-культурні трансформації в країнах Заходу (XX – початок XXI ст.)	206
<i>Алейник В. Г.</i> Особливості впливу вітчизняних засобів масової комунікації на політичну свідомість сучасного українського суспільства	208
<i>Білоусов М. В.</i> Базові принципи політики інформаційної безпеки Європейського Союзу.....	209
<i>Санін О. М.</i> Роль Ради Україна – НАТО в контексті реалізації євроатлантичної інтеграції України.....	211
<i>Цвятко Ю. В.</i> Медіатизація політики та політизація ЗМІ в сучасному політичному процесі України.....	213
<i>Біляєв Д. В.</i> Зміцнення «людської безпеки» в Ізраїлі через візити іноземних високопосадовців в контексті нападу ХАМАС.....	214

Підсекція:

МІЖНАРОДНІ ВІДНОСИНИ ТА СВІТОВА ПОЛІТИКА

<i>Штефан Горда</i> Молдова та Україна: дружба та співпраця на шляху до Європейського світла та духовності, натхненні вкликом Петром Могилою.....	216
<i>Asaturov S. K., Popovych N.</i> Ukrainian diplomacy in the context of fighting corruption and increasing government transparency	217
<i>Asaturov S. K., Rudenko A. V.</i> Iron diplomacy as a communication tool of world leaders during the war in Ukraine.....	219
<i>Asaturov S. K., Chemer S. P.</i> The role of internationale law and human rights diplomacy	220
<i>Асатуров С. К., Ганін О. Р.</i> УРСР у міжнародних відносинах періоду блокового протистояння.....	221
<i>Асатуров С. К., Рябушкіна О. В.</i> Україна в ООН: позиція з актуальних проблем і боротьба за їх вирішення.....	223
<i>Асатуров С. К., Артамощенко К. В.</i> Дипломатична діяльність України в умовах глобальної пандемії	224
<i>Асатуров С. К., Мамай В. О.</i> Українська дипломатія в часи Революції Гідності.....	224

<i>Асатуров С. К., Максакова М. В.</i> Українська дипломатія у часи національно-визвольних змагань 1917-1921 рр	226
<i>Асатуров С. К., Мартинов А. Ю.</i> Концепція міжмор'я і тримор'я у зовнішній політиці України (1991-2020 рр.)	227
<i>Асатуров С. К., Мельник Б. П.</i> Українська дипломатія та розвиток енергетичної безпеки.....	228
<i>Асатуров С. К., Козловець А. О.</i> Українська дипломатія під час анексії Криму	228
<i>Асатуров С. К., Халюк М. В.</i> Дипломатія гетьманату Павла Скоропадського.....	229
<i>Богданова Т. Є., Макарішин С. В.</i> Урбанізаційні процеси в повоєнній Японії та їх вплив в культурно-музейному контексті.....	230
<i>Богданова Т. Є., Березін Є. С.</i> Україна і Тайвань: країни, які протистоять підкоренню з боку авторитарних держав	232
<i>Вовчук Л. А.</i> Санкції ЄС проти Росії після 24 лютого 2022 р.....	234
<i>Габро І. В., Зінурова І. В.</i> Позиція КНР щодо ядерної програми КНДР	235
<i>Габро І. В., Подолян А. С.</i> Позиція США щодо ядерної програми КНДР	236
<i>Коваль О. Г.</i> Діяльність елісаветградських міських думи та управи в 1903 р. Особистісний вимір.....	237
<i>Коваль Г. П.</i> Моменти з життя мешканців містечка Каховка в II пол. XIX ст	238
<i>Рибак Є. М.</i> Співробітництво Китаю у боротьбі з тероризмом з країнами ШОС.....	241
<i>Тихоненко І. В., Іваненко В. Є.</i> «Fake news» як інструмент російської пропаганди: український вимір.....	242
<i>Тихоненко І. В., Ловарік Я. В.</i> Еволюція та сучасний стан феномену міжнародних жіночих організацій	244
<i>Тихоненко І. В., Юрчук А. О.</i> Заходи із запобігання імовірних ядерних конфліктів у сучасній системі міжнародної безпеки: до питання ефективності.....	245
<i>Шевчук О. В.</i> Модель колективної безпеки РБ ООН в умовах російсько-української війни: виклики та загрози.....	248

Підсекція:

ТЕКСТИ І КОНТЕКСТИ В СУЧАСНІЙ НАУКОВІЙ ПАРАДИГМІ: ЛІТЕРАТУРО-ЗНАВЧИЙ І ЛІНГВІСТИЧНИЙ АСПЕКТИ

<i>Денищич Т. А.</i> Формування риторичної компетентності в умовах дистанційної освіти	249
<i>Жвава О. А.</i> Сполучник в українських говірках Бузько-Інгульського межиріччя	251
<i>Зинякова А. А.</i> Сполучник в українських говірках Бузько-Інгульського межиріччя	254
<i>Косарева Г. С.</i> Концепти свій/чужий як ідентифікаційні маркери історії у романах Юрія Винничука «Танго смерті» та Стефана Хвіна «Ганеман».....	255
<i>Лебединцева Н. М.</i> Еміграційний досвід у соматичних метафорах Василя Махна.....	257
<i>Семеліт І. А.</i> Функціонування фразеологічних одиниць у медіа курсі української мови порівняно з англійською з англійською (на матеріалі сайтів BBC news Україна та BBC news).....	260
<i>Півторак Т. В.</i> Іншомовна лексика в складі сучасної української мови	262
<i>Захарченко О. А.</i> Жанрові особливості наукової фантастики в класичному романі Ф. К. Діка	

«Чи мріють андроїди про електричних овець?» та технотрилері М. Кідрука «Бот».....	264
<i>Дорошенко К. І., Зинякова А. А.</i> Іншомовні запозичення в драмі «Блакитна троянда» Лесі Українки.....	266
<i>Островська Л. С.</i> Теорія словосполучення української мови в зіставному аспекті.....	268
<i>Даниленко І. І.</i> Діалогізм воєнної лірики Сергія Жадана: від сакрального до брутального (на матеріалі книги «Життя Марії»).....	271
Підсекція:	
НОВІ ТЕНДЕНЦІЇ У ДОСЛІДЖЕННІ АНГЛІЙСЬКОЇ МОВИ ТА ЛІТЕРАТУРИ, А ТАКОЖ МЕТОДИКИ ЇХ ВИКЛАДАННЯ У ВІК ГЛОБАЛІЗАЦІЇ	
<i>Васильєва Н. О.</i> On some common approaches to the training of philologists-translators	273
<i>Животовська Т. Г.</i> Studying material culture insights into research approaches.....	274
<i>Зубенко Т. В., Барашико Ю. А.</i> Залучення автентичних відеоматеріалів в навчальний процес з метою формування англомовної лексичної компетенції	275
<i>Корелов Д. О.</i> Лінгвостилістичні та прагматичні особливості інтерв'ю як типу тексту.....	277
<i>Міхеева А. В.</i> Вчення про травму й її розкриття у літературі про Голокост	278
<i>Пархоменко Е. О.</i> Поєднання рис класичної антиутопії та масової літератури на прикладі роману – трилогії Лорен Олівер «Деліріум».....	281
<i>Передерій Г. М.</i> Семантико-когнитивні особливості реалізації концепту влада в сучасному англомов- ному дискурсі.....	282
<i>Рибачук О. Л., Крамаренко В. О.</i> Структура лексико-семантичного поля «war» в публіцистичному стилі.....	284
<i>Ganna Kolesnyk</i> Ukraine as a Violent Woman: The Sources of Female Warrior Imagery	286
Підсекція:	
НІМЕЦЬКА ФІЛОЛОГІЯ І МЕТОДИКА ВИКЛАДАННЯ НІМЕЦЬКОЇ МОВИ ТА ЛІТЕРАТУРИ У ВИЩІЙ ШКОЛІ	
<i>Вакуленко Т. І.</i> Гарна вимова – важливіша передумова для успішного спілкування людей.....	287
<i>Водяна Л. В.</i> Балада «ERLKÖNIG» у перекладі Д. Загула.....	288
<i>Гаврилюк Д. М.</i> Джерела збагачення німецького молодіжного сленгу.....	289
<i>Дибовський П. Д.</i> Функціонування ковід-неологізмів у сучасній німецькій мові: структурно-семанти- чний аспект.....	290
<i>Кіршова О. В.</i> Форми роботи та прийоми навчання для формування німецькомовної комунікативної компетентності у говорінні студентів-філологів	291
<i>Кирилюк С. В.</i> Етнокультурологічні вкраплення в текстах німецьких народних казок	294
<i>Михайлишин О. В.</i> Граматичні трансформації при перекладі науково-технічних текстів на матеріалі інструкцій до побутових приладів.....	295
<i>Мукатаєва Я. В.</i> Герметична поезія Пауля Целана	297
<i>Мусафір В. Ф., Руснак А. Є.</i> Інтернет-тексти та їх переклад.....	298
<i>Пітерова Н. А.</i> Методика прямого методу вивчення іноземної мови: спосіб поглибленого оволодіння мовою	299

Сідень О. І. Russia's War against Ukraine and Performance of Crisis in French Populism 300

Підсекція:

НОВІ ТЕНДЕНЦІЇ У ПЕРЕКЛАДОЗНАВСТВІ ТА МЕТОДИЦІ ВИКЛАДАННЯ

Абабілова Н. М. Технічні тексти в контексті зарубіжних перекладознавчих досліджень 303

Агєєва-Каркашадзе В. О. Translation as the form of interaction for national cultures 305

Волченко О. М., Дзиговська А. М. Формування іншомовної компетентності у майбутніх філологів: теоретичний аспект 306

Зацепіна А. В. Переклад культурем українською мовою в субтитруванні 307

Лютянська Н. І. До проблеми перекладу назв кінофільмів 309

Сидоренко Ю. І. До питання перекладу сленгу в аудіовізуальних творах 310

Лутар М. Ю. Basics of socio-political discourse: levels, categories and genres 312

Рідопрыгора С. В. Webcomics in the project Witnessing the War: visibility and the voices of Ukrainian civilians 313

Кузенко Н. М., Бутто Д. О. A popular open-source subtitle editor Aegisub: advantages and disadvantages 317

Підсекція:

АКТУАЛЬНІ ПРОБЛЕМИ ЖУРНАЛІСТИКИ

Соловійова А. С., Новіков В. І. Інструменти пропаганди в сучасних медіа 319

Сидоренко Т. В. Компетенції та компетентності майбутніх фахівців журналістської галузі 320

Аркушенко В. Технології інформаційного впливу на прийняття політичних рішень 323

Гакман А. Соціальні мережі як інструмент формування політичного іміджу: феномен Віталія Кіма 324

Хмель А. О. Місце кордонів в політичному дискурсі Н. Фараджа (2006-2016 рр.) 326

СЕКЦІЯ: ПРИРОДНИЧІ НАУКИ

Підсекція:

СУЧАСНІ ПРОБЛЕМИ ЕКОЛОГІЇ І ЗАХИСТУ ДОВКІЛЛЯ

Мітрясова О. П., Смирнов В. М., Мац А. Д. Дослідження солевого складу поверхневих вод Бузького лиману 328

Конєва М. В., Мітрясова О. П. Аналіз викидів тваринницького підприємства до атмосферного повітря 330

Мітрясова О. П., Ковальська О. І. Водна небезпека міста Миколаєва за умов військового часу 332

Боженко А. Л. Семантичні аспекти розвитку екологічної освіти 334

Крисінська Д. О. Вода та війна. Український аспект 335

Крисінська Д. О. Зауваження і пропозиції до звіту з оцінки впливу на довкілля реконструкції водогону та дюкеру в м. Миколаїв 338

Чвир В. А. Екологічна оцінка прогнозних викидів Миколаївської ТЕЦ при спалюванні певного виду

палива.....	339
<i>Кожем'якіна І. В.</i> Екологічні наслідки екоциду російської армії на території Каховської ГЕС, Херсонська область.....	340
<i>Случак О. І., Григор'єва Л. І.</i> Розробка системи моніторингу та рекультиваци водних біогеоценозів на прикладі Бузького лиману	342
<i>Григор'єв К. В., Алексєєва А. О., Григор'єва Л. І.</i> Роль донних відкладень при оцінці екологічного статусу гідроекосистеми Бузького лиману.....	344
<i>Остапенко В. В., Макарова О. В., Григор'єва Л. І.</i> Використання вищих водяних рослин при очищенні стічних каналізаційних вод	346
<i>Макарова О. В.</i> Міжнародні системи сертифікації зелених будівель та розвиток нормативного забезпечення екологобезпечного виробництва будівельних матеріалів.....	348
<i>Случак О. І., Андрєєва Н. Ю.</i> Система керування режимами острівної вітрогенераторної установки на основі порівняння виробленої та спожитої потужностей.....	351
<i>Патрушева Л. І.</i> Перспективи розвитку екологічного туризму на території регіонального ландшафтного парку «Тилігульський»	354

СЕКЦІЯ: ТЕХНІЧНІ НАУКИ

Підсекція:

АВТОМАТИЗАЦІЯ ТА КОМП'ЮТЕРНО-ІНТЕГРОВАНІ ТЕХНОЛОГІЇ

<i>Сідєлев М. І., Димитров Ю. Ю., Прищєпов О. Ф., Щєсюк О. В., Андрєєв В. І.</i> Диспетчеризація та автоматизація систем водопостачання	355
<i>Войтасик А. М.</i> Моторизована платформа підводного відео-спостереження.....	356
<i>Прищєпов О. Ф., Щєсюк О. В., Розганяєв Д. О.</i> Підвищення показників двз шляхом автоматизації процесів газообміну	358
<i>Сідєлев М. І., Плієв Р. З.</i> Системи керування польотом в умовах зовнішніх перешкод	358
<i>Калєвич Д. К., Шєнкевич В. М.</i> Підвищення енергоефективності процесу сушіння за допомогою теплового насосу	360
<i>Жосан О. А., Шєнкевич В. М.</i> Автоматизована система паркування автомобіля.....	362
<i>Сідєлев М. І., Бєнюх В. В.</i> Система автоматизованого управління насосною станцією як складова модернізації системи водопостачання	362
<i>Гекова Т. В., Буркун С. С.</i> Автоматизована система пожежогасіння на основі дрона	366
<i>Трунов О. М., Гекова Т. В., Нєрега М. В.</i> Розробка автоматизованої системи літальних апаратів для виявлення об'єктів на земельній ділянці	366
<i>Гекова Т. В., Петренко Д. А.</i> Розробка та впровадження математичної моделі для автоматизованої системи контролю стану водія вантажівки на основі аналізу фізіологічних та поведінкових даних	367
<i>Гекова Т. В., Конопляник Д. О.</i> Розробка автоматизованої сонячної мобільної станції для зарядки портативних енергоресурсів	368
<i>Гекова Т. В., Солоха І. А.</i> Розробка і вдосконалення безпілотних літальних апаратів для сільськогосподарського моніторингу та оптимізації ресурсів.....	369
<i>Гекова Т. В., Кумпан І. Д.</i> Розробка інтегрованої системи автоматизованого управління логістичними	

процесами в промисловому середовищі	370
<i>Гекова Т. В., Купчик В. М.</i> Розробка та впровадження системи автоматизації в складах з використанням автономних транспортних засобів	371

Підсекція:

МОДЕЛІ, МЕТОДИ ТА ЗАСОБИ ПРОГРАМНОЇ ІНЖЕНЕРІЇ

<i>Антіпова К. О., Андрєєва Ю. А.</i> Аналіз відомостей про ноутбуки та їх характеристики	372
<i>Гончарова Н. В., Гончаров Д. С.</i> Ймовірно-графічні моделі для оцінки сценаріїв формування контингенту студентів ЗВО	376
<i>Горбань Г. В.</i> Застосування мобільної об'єктної СКБД Realm у застосунках React Native	379
<i>Давиденко Є. О., Бондаренко С. В.</i> Інтелектуальне управління проєктами	382
<i>Кірей К. О.</i> Підвищення відмовостійкості автоматизованої системи розрахунків оператора електронних комунікацій	385
<i>Лункіна А. В., Обухова К. О.</i> Програмне забезпечення автоматизації бізнес-процесів онлайн-школи маркетингу	387
<i>Раленко В. С., Стоєв Є. Д.</i> Унікалізація ігрових застосунків для ОС Android	388
<i>Рєва І. А., Обухова К. О.</i> Аналіз криптовалютних бірж та їхніх систем торгів з використанням React та Redux	390
<i>Стоєв Є. Д., Раленко В. С.</i> Використання вебсокетів в інформаційних системах реального часу	392
<i>Федас Ю. М., Боровльова С. Ю.</i> Використання reCAPTCHA в React	393
<i>Фісун М. Т., Кандиба І. О.</i> Використання інструментарію Python для реалізації застосунків семантичного вебу	395

Підсекція:

КОМП'ЮТЕРНА ІНЖЕНЕРІЯ

<i>Dvornik O. V.</i> The effect of filtering and smoothing on the correlation of blood pressure and heart rate data sets	396
<i>Yaretschuk O. M.</i> Data mining of ambulatory blood pressure monitoring	398
<i>Аскеров В. В., Павлова О. О.</i> Метод покращення перевірок AML шляхом зміни парадигми ставлення до кожної окремої транзакції	400
<i>Басєв В. О., Пузирьов С. В.</i> Оркестрація розподіленої сенсорної IoT-мережі на базі BPNM	401
<i>Білінська А. Є., Говорущенко Т. О.</i> Система догляду за домашніми тваринами на основі технології Інтернет речей (IoT)	403
<i>Булавський Д. В., Бойко А. П.</i> Моніторинг якості води на основі модуля ESP32	406
<i>Галицький О. С., Павлова О. О.</i> Система керування квадрокоптером з використанням ретранслятора	408
<i>Горішина О. М., Бурлаченко І. С.</i> Інноваційні периферійні пристрої в комп'ютерних системах	411
<i>Гюльмамедов Н. М., Невідомий Д. О., Чередниченко Д. О., Волочай П. О., Бурлаченко І. С.</i> Автомобільна платформа для перевезення медикаментів або поранених людей	413
<i>Данилова О. М., Бурлаченко І. С.</i> Використання машинного навчання на базі мікрокомп'ютера Jetson Nano для транспортування вантажів	415

<i>Дарнапук Є. С., Бондаренко С. В.</i> Використання AWS Healthlake як сервісу збору та обробки медичних даних	418
<i>Доценко Д. В., Крайник Я. М.</i> Метод стиснення проміжних кадрів відео	421
<i>Ищенко Н. Ю., Гуляєв І. С., Качанов А. Г., Бурлаченко І. С.</i> Особливості проектування моделей для 3D-світлодіодних екранів	422
<i>Кім А. В., Журавська І. М.</i> Автоматизований моніторинг та управління вологістю ґрунту з використанням Arduino та хмарної платформи Arduino IoT Cloud.....	426
<i>Кім В. М., Пузирьов С. В.</i> Система контролю дорожнього руху на базі доповненої реальності з використанням OpenCV	428
<i>Кравченко П. К., Бурлаченко І. С.</i> Використання STM32 B-L4S5I-IOT01A Discovery IoT node для виявлення захворювання гострого лімфобластного лейкозу.....	429
<i>Кузьмін А. А., Баїшта А. Р., Павлова О. О.</i> Аналіз систем на основі штучного інтелекту для автоматизованого генерування цифрового контенту.....	432
<i>Матюшок М. М., Пузирьов С. В.</i> Поточкова передача відео засобами WebRTC.....	435
<i>Омельченко І. Г., Чуйко Г. П.</i> Метод дерев рішень у комп'ютерній інженерії.....	436
<i>Салтовський Б. Г.</i> Використання повітряного змію для тестування окремих компонентів безпілотних літальних апаратів.....	438
<i>Ситніков Т. В., Катриченко М. О., Мінаков О. О., Сапко А. М., Ситніков В. С.</i> Інформаційно-управляюча система усунення детонації двигуна внутрішнього згоряння з використанням послідовного з'єднання однотипних фільтрів низького порядку.....	441
<i>Старченко В. В.</i> Портативний монітор Wi-Fi-мережі з низьким споживанням електроенергії.....	443
<i>Тришин І. О., Злотенко Б. М.</i> Моделювання ефективності енергоспоживання підприємств.....	446
<i>Ухань Є. О.</i> Бездротова локальна мережа на каналі 60 ГГц для побудови контрольованої зони	449
<i>Фрич Д. О., Журавська І. М.</i> Виявлення небезпечних предметів за допомогою мережі Wi-Fi.....	451
<i>Швайко В. К., Ільчишина Ю. В., Павлова О. О.</i> Визначення індикаторів для морфо-функціональних показників людини для автоматизованого підбору виду спорту	452

Підсекція:

ІНТЕЛЕКТУАЛЬНІ ІНФОРМАЦІЙНІ СИСТЕМИ

<i>Болюбаш Н. М., Дарій А. М.</i> Прогнозування продажу у сфері електронної комерції.....	456
<i>Болюбаш Н. М., Желтобрюхов О. І.</i> Побудова рекомендацій на основі методів матричної факторизації	457
<i>Брагінець О. В.</i> Групова класифікація систем двох ЗДР першого та другого порядку	459
<i>Воробйова А. І.</i> Лі-симетрія та точні розв'язки математичної моделі транспортування рідини в пороеластичних матеріалах	461
<i>Горбатко Г. Г., Гожий О. П.</i> Стиснення даних на основі нейронних мереж.....	463
<i>Димо В. В., Гожий О. П.</i> Застосування нейронних мереж для визначення пошкоджених будівель	465
<i>Донченко М. В.</i> Підвищення інформативності креслень на базі AutoCAD.....	468
<i>Єськіна А. А., Кулаковська І. В.</i> Інтелектуальна система прогнозування фінансового ринку з використанням телеграм-бота для обробки запитів.....	469

<i>Калініна І. О., Шиян С. І.</i> Моделювання системи вимірювання палива за допомогою кольорових мереж Петрі.....	471
<i>Коверзнев Д. Ю., Калініна І. О.</i> Інтелектуальна система кластеризації у комп'ютерних іграх для персоналізованого рекомендаційного контенту.....	474
<i>Костін О. А., Кулаковська І. В.</i> Інтелектуальна система перекладу відео з англійської на українську з використанням штучного інтелекту	476
<i>Кучеренко Є. А., Кулаковська І. В.</i> Інтелектуальна система обробки неструктурованих текстових даних на основі технології JSON.....	478
<i>Скакодуб О. С.</i> Синтез дрону для розпилення пестицидів: інноваційний підхід до агротехнологій....	480
<i>Удовик Т. О., Кулаковська І. В.</i> Інтелектуальна система перетворення української жестової мови на текст та аудіо з використанням штучного інтелекту.....	482
<i>Шевченко А. І., Кондратенко Ю. П., Єрошенко Т. В., Кондратенко Г. В., Сіденко Є. В.</i> Аналіз особливостей стратегії розвитку штучного інтелекту в Україні.....	484
<i>Миколюк Ю. М.</i> Психологічне моделювання емоційної інтелігентності штучного інтелекту в системах автономного прийняття рішень.....	487

Підсекція:

ГЕОДЕЗІЯ, ЗЕМЛЕУСТРІЙ, КАДАСТР: ТЕНДЕНЦІЇ РОЗВИТКУ В УМОВАХ СТАНОВЛЕННЯ РИНКУ ТА ДЕЦЕНТРАЛІЗАЦІЇ УПРАВЛІННЯ

<i>Перович Л. М.</i> Особливості формування округів санітарної зони курорту «Східниця»	490
<i>Лазарева О. В.</i> Особливості планування землекористування у післявоєнний період.....	492
<i>Мась А. Ю.</i> Шляхи оптимізації господарського використання земель	493
<i>Чорний С. Г., Ісаєва В. В.</i> Шляхи оптимізації господарського використання земель	495
<i>Ступень Р. М., Ступень О. І.</i> Шляхи оптимізації господарського використання земель	496
<i>Рижок З. Р.</i> Методика візуалізації інформації у геоінформаційній системі ArcGIS Online.....	497
<i>Демидова Л. М.</i> Оцінка конкурентоспроможності землекористування	499
<i>Горгоц А. О.</i> Врахування факторів, що сприятимуть ефективному землекористуванню	500
<i>Коваль В. А.</i> Аналіз процесу набуття земель сільськогосподарського призначення у власність для ведення особистого селянського господарства.....	502
<i>Стерлев Д. В.</i> Організація території угідь та сівозмін	503
<i>Юзва В. В.</i> Іноземний досвід застосування кадастрових планів	505

СЕКЦІЯ: ПРАВО

Підсекція:

ГАЛУЗЕВІ ЮРИДИЧНІ НАУКИ

<i>Бердиченко І. О.</i> Каральні та превентивні методи протидії порушенням при користуванні електронними адміністративними послугами.....	507
<i>Блага А. А.</i> Практика кримінальної відповідальності за тероризм і порушення законів та звичаїв війни в Україні.....	509
<i>Валецька О. В.</i> Дисциплінарні звільнення за вчинення мобінгу.....	510
<i>Григор'єв Д. О., Коваль А. А.</i> Кримінально-виконавчий аспект притягнення до відповідальності	

військово-політичного керівництва країни-агресора	512
<i>Казарян Е. Г.</i> Особливості семантико-текстуальної (лінгвістичної) експертизи при розслідуванні умисних вбивств з мотивів расової, національної чи релігійної нетерпимості	513
<i>Каплій О. В.</i> Питання пропуску гуманітарної допомоги через митний кордон України в умовах воєнного стану	515
<i>Карасьов В. І., Блага А. Б.</i> Значення та мета реєстру збитків, завданих агресією Російської Федерації проти України	517
<i>Кобак М. В.</i> Електронний кабінет у судових процесах: зміни 2023 рік	518
<i>Кур'ян В. В.</i> Морально-правові виклики у розвитку інституту адвокатури в умовах воєнного стану	520
<i>Панченко С. С.</i> Практика Європейського суду з прав людини як джерело цивільного договірної права	521
<i>Ткаля О. В.</i> Причини та умови економічної злочинності	523
<i>Щоголев Д. М.</i> Новели кримінально-правової відповідальності за порушення виборчих прав громадян	526

Підсекції:

**ТЕОРІЯ, ІСТОРІЯ, ФІЛОСОФІЯ, СОЦІОЛОГІЯ ПРАВА;
ПОРІВНЯЛЬНЕ ПРАВОНАВСТВО**

<i>Бороденко О. В.</i> Концепція держави та життєвого простору в працях Рудольфа Челлена	528
<i>Ковальова С. Г.</i> Філософія права у системі підготовки магістра права в Україні у контексті світового досвіду	530
<i>Коновалов В. В.</i> До питання про підготовку студентів кримінально-правової спеціалізації на юридичних факультетах	531
<i>Лісна І. С.</i> Запорізька Січ: структура та значення в історії України	533
<i>Марчук Т. С.</i> Основні аспекти розуміння правової діяльності в юридичній клінічній практиці	535
<i>Коваль А. А.</i> Штучний інтелект в юридичній освіті: можливості та загрози	536
<i>Озерський І. В.</i> Дотримання часових параметрів академічної години в закладах вищої освіти: міфи, реальність та доцільність	537

**СЕКЦІЯ: ПУБЛІЧНЕ УПРАВЛІННЯ ТА СОЦІАЛЬНА РОБОТА В УКРАЇНІ В
УМОВАХ СУСПІЛЬНО-ПОЛІТИЧНИХ ВИКЛИКІВ: НАЦІОНАЛЬНИЙ ТА
ЄВРОПЕЙСЬКИЙ ВИМІР**

Підсекція:

**ПУБЛІЧНЕ УПРАВЛІННЯ ТА СОЦІАЛЬНА РОБОТА В УКРАЇНІ В УМОВАХ
ДЕЦЕНТРАЛІЗАЦІЇ ВЛАДИ ТА НАБЛИЖЕННЯ ЇЇ ДО ЄВРОПЕЙСЬКИХ СТАНДАРТІВ**

<i>Євтушенко О. Н.</i> Комунікації між державою та громадськістю: європейський досвід для України	540
<i>Євтушенко О. Н., Доренський О. М.</i> Органи самоорганізації населення – надійний партнер органів місцевого самоврядування	541
<i>Андріяш В. І., Буліч У. Б.</i> Державне регулювання правовідносин у сфері примусового виконання рішень судів про стягнення аліментів	542
<i>Андріяш В. І., Лушнікова Р. А.</i> Основні проблеми функціонування національної безпеки в Україні ...	543

<i>Андріяш В. І., Палюта К. А.</i> Теоретичні підходи щодо поняття та змісту молодіжної політики	544
<i>Андріяш В. І., Расковалова Т. І.</i> Теоретичні підходи до публічного управління.....	546
<i>Андріяш В. І., Тимченко М. С.</i> Теоретичні підходи до поняття та змісту цифровізації	547
<i>Андріяш В. І., Чумаченко А. Ю.</i> Перспективи розвитку національного законодавства в сфері соціального захисту	548
<i>Антонова Л. В., Албов Н. Є.</i> Формування та реалізація державної політики в період пандемічних викликів щодо безпеки професійної діяльності медичного персоналу.....	549
<i>Антонова Л. В., Шевченко Л. В.</i> Культурна дипломатія, як рушійна сила просування країни на міжнародній арені	550
<i>Мещан І. В.</i> Публічне управління для сталого розвитку в Україні в умовах військового стану	551
<i>Штиршов О. М.</i> Етика лідера в сучасному управлінні: засадничий дискурс	553
<i>Бондар Г. Л.</i> Розвиток відкритих даних, електронного урядування та цифрової трансформації в Україні (2023 р.)	554
<i>Шульга А. А., Антоненко О. А.</i> Надання та порядок використання субвенцій як суттєвої державної допомоги в умовах війни в Україні.....	556
<i>Шульга А. А., Антоненко Ю. Р.</i> Проблемні аспекти діяльності рахункової палати та можливі способи їх вирішення на сучасному етапі.....	557
<i>Шульга А. А., Калитаєв В. В.</i> Система електронного декларування як один із ключових засобів контролю у сфері запобігання та протидії корупції	560
<i>Шульга А. А., Колбаєва І. В.</i> Виконання рішень Венеціанської комісії щодо реформи Конституційного суду України	562
<i>Шульга А. А., Корольов О. О.</i> Особливості надання окремих публічних послуг національною поліцією України у сфері дозвільної системи (на прикладі отримання дозволу на зброю).....	563
<i>Шульга А. А., Кудрявцева Г. І.</i> Посилення взаємодії громадськості з органами влади у сфері усиновлення як основи захисту прав дітей.....	565
<i>Шульга А. А., Мех І. І.</i> Запровадження трансформаційних змін в системі центральних органів виконавчої влади зі спеціальним статусом	566
<i>Верба С. М.</i> Публічна служба в контексті сучасних викликів	568
<i>Малікіна О. А., Костін Р. В.</i> Особливості становлення публічної служби в Україні	570
<i>Малікіна О. А., Кузьмич О. О.</i> Посилення євроінтеграційної спрямованості державної політики у сфері вищої освіти	571
<i>Малікіна О. А., Мезінова О. С.</i> Іноземний досвід функціонування недержавних пенсійних фондів та національні перспективи у цій сфері	573
<i>Малікіна О. А., Шуляк С. О.</i> Особливості становлення та розвитку державної служби в Україні	576
<i>Ромазанов Р. Р.</i> Особливості національної безпеки України: аналіз можливостей.....	577
<i>Атанасов М. В.</i> Удосконалення системи мотивації персоналу муніципальних та державних установ	578
<i>Васильєв В. В.</i> Нормативно-правова база для функціонування систем енергетичного менеджменту в територіальних громадах	579
<i>Горенко Ю. В.</i> Проблеми ефективності публічного управління в умовах глобалізації.....	580

<i>Євтушенко Н. О.</i> Евфемізація – окремий засіб реалізації стратегії політкоректності в публічному управлінні.....	582
<i>Коссе А. Є.</i> Соціальні аспекти суспільного розвитку: державно-управлінський аспект	583
<i>Місюров Д. М.</i> Реформування політик та процедур інвестиційної діяльності державних органів в Україні.....	584
<i>Непша О. І.</i> Толерантне ставлення українського суспільства до корупційних проявів: окремі причини.....	586
<i>Суслов М. М.</i> Теоретико-методологічні підходи до розуміння локальної ідентичності.....	587
<i>Хлановський В. С.</i> Теоретико-методологічні підходи до розуміння локальної ідентичності.....	588
<i>Бачинська Ю. І.</i> Фінансовий менеджмент як система управління фінансами установ охорони здоров'я.....	589
<i>Білас О. М.</i> Порівняльна характеристика електронного публічного управління соціальним захистом населення: на прикладі України і Данії	590
<i>Василенко Ю. М.</i> Діджиталізація медицини-майбутнє системи охорони здоров'я.....	593
<i>Радзевич С. В.</i> Значення соціальної ефективності в державному управлінні	594
<i>Рожкова Д. Д.</i> Вплив конфліктів у публічному управлінні та методи їх усунення.....	596
<i>Якименко Т. М.</i> Особливості кадрової політики в органах публічної влади в період воєнного часу.....	597
<i>Ангелов Р. Ю.</i> Ефективне лідерство в органах публічної влади	598
<i>Задорожнюк К. М.</i> Кадрове забезпечення публічної служби в Україні	599
<i>Гололобов С. М.</i> Особливості формування та реалізації державної політики у сфері культури.....	600
<i>Гусєв В. О.</i> Європейський досвід упровадження механізмів реалізації державної аграрної політики.....	601
<i>Тигов О. О.</i> Європейський досвід децентралізації та забезпечення спроможності територіальних громад.....	602
<i>Лізаковська С. В.</i> Когерентні форми співпраці органів публічного управління з інститутами громадянського суспільства.....	603
<i>Светлікова О. В.</i> Напрямки удосконалення діяльності органів управління системи кадрового менеджменту Збройних сил України	605
<i>Ларін С. В.</i> Реалізація методологічних засад дослідження державних механізмів захисту національних цінностей у сфері науки «Державне управління».....	608
<i>Ларіна Н. Б.</i> Особливості формування медіаційної компетентності публічних службовців в Україні.....	609
<i>Миколюк Н. М., Фурман О. Є.</i> Психологічний підхід у публічному управлінні: роль і значення для місцевого самоврядування в Україні.....	610
<i>Юсіфбейлі Р. Р.</i> Імплементация зарубіжного досвіду з розвитку електронного врядування в Україні.....	613
<i>Яшутін І.</i> Шляхи розвитку механізмів управління виконавською дисципліною на публічній службі.....	615
<i>Журавель С. М.</i> Update of management of personnel potential of the organization.....	617

<i>Михайлов М. О.</i> Реалізація механізму цифрової демократії у забезпеченні виборчого процесу в Україні: виклики та перспективи.....	617
<i>Лукашук М. В.</i> Напрями забезпечення ефективного врядування в Україні через гармонізацію європейських стандартів	619
<i>Лукашук Л. С.</i> Вплив євроінтеграції на розвиток цифрового простору: регіональний аспект	620
<i>Пизюк Д. Л.</i> Трансформація організаційної культури в органах публічної влади в умовах інформаційного суспільства	621
<i>Жовнірчик Я. Ф.</i> Проблематика державного регулювання аграрного сектору в мовах глобальних загроз.....	622
<i>Халецька А. А., Квасова В. М.</i> Роль запобіжних клапанів в залученні громадян та активному партнерстві	623

Підсекція:

СОЦІАЛЬНА РОБОТА В ПЕРІОД ТРАНСФОРМАЦІЙНИХ ЗМІН: ВИКЛИКИ І РИЗИКИ

<i>Коваль Г. В.</i> Прийомна сім'я – ефективний соціальний інститут держави щодо виховання та розвитку дітей-сиріт та дітей, позбавлених батьківського піклування.....	625
<i>Кузнецова О. А.</i> Соціально-психологічні аспекти формування інтелектуальних потреб особистості	626
<i>Малиновська Н. Л.</i> Цифрові рішення в системі соціальних послуг.....	628
<i>Сугрова С. Ю.</i> Роль соціального педагога у профілактиці агресивності підлітків у ЗСО	630
<i>Файчук О. Л.</i> Технологія соціального патрулювання у діяльності Центру реінтеграції бездомних громадян.....	632
<i>Чубук Р. В.</i> Професійне становлення майбутніх фахівців соціальної сфери в контексті розвитку професійної компетентності	633
<i>Коваленко С. В.</i> Особливості соціальної роботи в громаді в умовах війни	635
<i>Максимова Е. Д.</i> Роль соціального працівника в процесі вдосконалення надання соціальних послуг на деокупованих територіях	636
<i>Назаренко Д. В.</i> Причини та превенція булінгу серед учнів в освітньому середовищі професійно-технічних училищ: важливість навчання емоційним компетенціям та психологічна підтримка.....	637
<i>Розумець П. В.</i> Труднощі в адаптації дітей з особливими освітніми потребами в шкільному середовищі.....	639
<i>Бочаров В. Р.</i> Напрямки роботи соціального працівника з дітьми ВПО	640
<i>Стебліна Р. В.</i> Фактори формування гендерної ідентичності підлітків	641
<i>Тітова Є. Р.</i> Соціальний контроль жінок комерційного сексу на Миколаївщині у 19 столітті.....	643
<i>Миколюк С. М., Бойко Н. А.</i> Концептуальний аналіз толерантності як наукової категорії соціальної сфери	644
<i>Миколюк С. М., Карнець Я. Р.</i> Виклики і перспективи соціальної роботи з дітьми-сиротами та дітьми, позбавленими батьківського піклування в сучасній Україні	645
<i>Миколюк С. М., Куманяк І. І.</i> Толерантність як ціннісна основа виховання соціальних сиріт.....	648

Підсекція:

СТАЛИЙ РОЗВИТОК УНІВЕРСИТЕТСЬКОЇ СИСТЕМИ ОСВІТИ

УДК 378(477)

*Мещанінов О. П.,
д-р пед. наук, професор,
професор кафедри інтелектуальних інформаційних систем
ЧНУ імені Петра Могили, м. Миколаїв, Україна*

ПЕДАГОГІКА ВИЩОЇ ШКОЛИ: РОБИТИ МОЖЛИВИМ НЕМОЖЛИВЕ НА ШЛЯХУ ДО СТАЛОГО РОЗВИТКУ ЖИТТЯ

Чорноморським національним університетом імені Петра Могили (ЧНУ імені Петра Могили) стверджується концепція *українського* класичного університету коли університет налаштований виключно на пізнання повноти та цілісності знань у взаємодії із оточенням задля досягнення самої абсолютної істини, мусить вчити мисленню, усвідомленню цілісної картини світу, а не професії, характеризуватись поєднанням навчання і наукових досліджень із оперттям на сучасні е-форми, зорієнтований на вихованні духовно зрілих інтелектуальних особистостей для служіння суспільному поступу цивілізації, на формуванні творців і навчанні спеціалістів для державної служби, плекати активних особистостей, здатних створювати нове, невідоме, небувале – те, що зберігатимуть наші нащадки, а не руйнуватимуть, здійснювати перехід на шлях до сталого розвитку життя, і не служити вузько практичним інтересам.

Розкриємо зміст концепції детальніше у формі пар конкуруючих протилежностей, наче заповідей XXI століття:

1. університет налаштований виключно на пізнання повноти та цілісності знань – тобто, зорієнтований запобігати фрагментарності та у встановленні взаємного доповнення, збагачення;
2. у взаємодії із оточенням – а не відірвано, ізольовано від середовища, від оточуючих реалій;
3. задля досягнення самої абсолютної істини – її глибини, а не завдяки особистим уподобанням;
4. мусить вчити мисленню, усвідомленню цілісної картини світу, а не професії – у світі, де усе взаємопов'язане і де абсолютно не визначені межі професії та наук, а вчені орієнтуються на умовні обмеження;
5. характеризуватись поєднанням навчання і наукових досліджень з опорою на сучасні е-форми – науки в змозі викладати лише активно діючі науковці, що вносять свій особистий внесок у науці і всіяко застосовують новітні, ефективні та продуктивні інформаційні технології;
6. зорієнтований на вихованні духовно зрілих інтелектуальних особистостей – відповідальних як за себе, так і за оточуючих, за достойне майбуття прийдешніх;
7. для служіння суспільному поступу цивілізації – а не задля заробітку, який є лише похідною, але достойною платнею, а не самоціллю;
8. формуванні творців і навчанні спеціалістів для державної служби – здатних ідеї втілювати у проекти, відповідальних за долю нації, за долю країни, а також кваліфікованих, творчих виконавців державних рішень;
9. плекати активних особистостей, здатних створювати нове, невідоме, небувале – те, що зберігатимуть наші нащадки, а не руйнуватимуть, те, що народжує крила та чим пишатимуться;
10. здійснювати перехід на шлях до сталого розвитку життя – матиме велику та достойну, захоплюючу мету та переконливу і надійну траєкторію у стратегії її досягнення;
11. не служити вузько практичним інтересам – не обмежуватись посереднім, досяжним, а здійснювати та досягати найвищих мрій.

Отже, концепція *українського* класичного університету окреслена сукупністю пар конкуруючих протилежностей, як багатогранна модель, основа, що передбачає створення та застосування WEB-інструменту для динамічного оцінювання існуючого, досягнутого стану та планування змін на шляху до бажаного майбуття, як у короткостроковій, так і у стратегічній перспективах.

Ключовим ресурсом у інформаційному світі стверджується інформація, яка народжується, як правило, в університетах. Нова інформація у формі ідей або, іншими словами, концепцій, рухає світ, оскільки саме вона «запліднює» думки та визначає пріоритети діяльності як творців ідей, так і оточення і нащадків, поки умами не заволодіє «нова ідея». Отже, університети є тим продукуючим середовищем, що сприяє народженню нових ідей.

Класичний університет є синтезом чотирьох єдностей. Як для нас, то ключову роль відіграє п'ята єдність, єдність досвідчених вчених із новою генерацією молоді, із завзяттям до усього нового, небувалого.

Відома думка про роль Інтернету, що зближує тих, хто далеко, та віддаляє тих, хто поруч. Цей чинник все більше впливає та деформує університетське середовище. Потрібно змінювати цю ситуацію на протилежну, коли Інтернет виступає своєрідним об'єднуючим усіх зацікавлених, і тих, хто далеко, і тих, хто поруч. Власне, через

розробку спеціального програмного забезпечення можливо досягти такого рівня об'єднання коли можливо вже сказати про **шосту єдність** в університеті. І як можна досягти такого об'єднання?

Відоме об'єднання людей у соціальних мережах, за власним розсудом та бажанням. Тобто, університет інформаційного світу це своєрідна соціальна мережа де вільно об'єднуються усі зацікавлені для досягнення спільної мети, вирішення проблем, або за термінологією ООН, парадоксів. Більш того, спільна мета визначається самими учасниками, і об'єднує і тих хто пропанує ідею та і усіх зацікавлених у досягненні мети, здійсненні мрії та ідеї. Ми розраховуємо, що досягнення кожної мети сприяє просуванню до здійснення мрії, з переходом на шлях до сталого розвитку життя.

Вирішення проблеми, протиріччя або суперечності частіше починається із визначення категоріальних пар конкуруючих протилежностей з наступним обґрунтуванням та визначенням доцільного балансу у парі. Балансу для сьогодення, для короткострокової та у стратегічній перспективах. Отже, університет являє своєрідний концентратор ідей для творчого об'єднання усіх здатних та спрямованих на поступ до зірок. Невід'ємною складовою університету стає спеціальне програмне забезпечення. В якості прикладу доцільно нагадати про сучасні системи управління навчанням, learning Management Systems (LMS), скажімо, MOODLE із специфічними програмними доопрацюваннями [1].

За поглядами групи науковців, яку очолював Побіск Георгійович Кузнецов, ознакою переходу до сталого розвитку життя є принцип «жити створюючи те, що будуть зберігати від руйнування наші нащадки».

Ми додамо, за нашим переконанням, продуктивну тезу яку висловив М. М. Мойсєєв – «**Ко-еволюція чи взаємне доповнення суспільства та природи, а не за рахунок один одного**». Або простіше – сталий розвиток життя. Тобто, **взаємне доповнення викладачів та студентів, які складають ціле, е-університет**.

Автоматизована WEB-система підтримки планування розвитку університету, що створена та запроваджується у ЧНУ імені Петра Могили, починаючи з 2005 року, є саме тим віртуальним середовищем та програмним забезпеченням сталого розвитку університету [1, 2]. Автоматизована WEB-система і є цілісною синергетичною віртуальною сукупністю «педагогічного забезпечення» сталого розвитку і особистості і колективу і суспільства, життя, у процесі їх ко-еволюції.

Таким чином, образ бажаного майбуття буде народжуватись в е-університетах і колегіально з опорою на сучасні WEB-інструменти, щоб кожний відчув себе творцем бажаного майбуття, а не лише виконавцем чужих рішень, чужого вибору. Образ бажаного майбуття, що динамічно оновлюється, доповнюється та уточнюється, щоб відповідати поглядам та переконанням найосвіченішої спільноті, яка свідомо взяла на себе відповідальність за намацування та вибір шляхів переходу до сталого розвитку життя, не обмежуючись доктриною «**меж зростання**».

Список використаних джерел

1. [Автоматизована веб-система підтримки планування розвитку університету](http://moodle.chdu.edu.ua/course/view.php?id=745) [Електронний ресурс]. – Режим доступу: <http://moodle.chdu.edu.ua/course/view.php?id=745>
2. Мещанінов О. П. Єдність дистанційних форм навчання і наукових досліджень: розширення можливостей сучасної університетської системи освіти // Наукові праці: Науково-методичний журнал. – Т. 270. Вип. 258. Педагогічні науки. – Миколаїв: Вид-во ЧНУ ім. Петра Могили. – 2016. – С. 7–11. [Електронний ресурс]. – Режим доступу: <https://lib.chmnu.edu.ua/pdf/naukpraci/pedagogika/2016/270-258-1.pdf>

УДК 378:004

*Болюбаиш Н. М.,
канд. пед. наук, доцент кафедри
інтелектуальних інформаційних систем,
ЧНУ імені Петра Могили, м. Миколаїв, Україна*

МОДЕЛІ ІНТЕГРАЦІЇ ЦИФРОВИХ ТЕХНОЛОГІЙ У ОСВІТНІЙ ПРОЦЕС ЗАКЛАДІВ ВИЩОЇ ОСВІТИ

Цифрова трансформація сучасного суспільства супроводжується зміною педагогічних підходів до організації навчального процесу у закладах освіти та потребує його дослідження як складної системи з метою виявлення рівнів інтеграції у освітній процес. До найбільш поширених моделей, які надають можливість впроваджувати та оцінювати рівень освітньої інтеграції цифрових технологій від етапу їх використання для розв'язання традиційних задач до фундаментальних перетворень та появи нових педагогічних задач, відносять розроблені зарубіжними вченими моделі SAMR, TIM, TRACK [1, 2].

Модель TRACK (англ. Technological Pedagogical Content Knowledge) описує інтеграцію педагогічних знань, змісту навчання та цифрових технологій, яка базується на комплексній взаємодії трьох основних компонент моделі – типів знань:

- 1) *Знання змісту* (англ. Content Knowledge – СК): містить у собі сукупність знань із предметної області, яка є змістом дисципліни;

2) *Педагогічні знання* (англ. Pedagogical Knowledge – PK): є теоретичними та практичними знаннями з педагогіки та дидактики про навчальний процес, методики навчання, педагогічні технології;

3) *Технологічні знання* (англ. Technological Knowledge – TK): є сукупністю знань про основні методи роботи з сучасними цифровими технологіями та умінь і навичок їх застосування у навчальному процесі.

Різних рівнів інтеграції технологій можна досягти у випадку поєднання головних компонент моделі ТРАСК.

1. *Педагогічні знання з предмету* (англ. Pedagogical Content Knowledge – PCK): є знаннями з дидактики та методики викладання конкретної дисципліни.

2. *Технологічні знання змісту* (англ. Technological Content Knowledge – TCK): є сукупністю знань про використання цифрових технологій для отримання нових способів представлення змісту.

3. *Технологічні педагогічні знання* (англ. Technological Pedagogical Knowledge – TPK): є знаннями про те, як викладання та навчання може змінитися під впливом цифрових технологій із врахуванням їх обмеженості та педагогічної доцільності.

4. *Технологічні педагогічні знання змісту* (англ. Technological Pedagogical Content Knowledge – TPCK): є розумінням зв'язку між компонентами моделі CK, PK і TK при викладанні дисципліни та навчанні з врахуванням усієї складності відносин між суб'єктами навчального процесу та педагогічними і цифровими технологіями. Таке поєднання усіх трьох головних компонент моделі є найвищим рівнем освітньої інтеграції цифрових технологій.

Модель ТІМ (англ. Technology Integration Matrix) – матриця інтеграції технологій, зосереджена на плануванні, описі та оцінці інтеграції технологій. Модель дозволяє оцінювати рівень інтеграції цифрових технологій, виділяючи наступні характеристики ефективного навчального середовища.

1. *Активне навчання* (англ. Active Learning): характеризує перехід від пасивного отримання навчальної інформації студентами за допомогою цифрових технологій до їх активного використання при отриманні знань та формуванні умінь і навичок за рахунок реалізації викладачем інтерактивного навчання, групової роботи, тематичних досліджень.

2. *Спільне навчання* (англ. Collaborative Learning): характеризує перехід від індивідуального до спільного використання цифрових технологій студентами за рахунок застосування під час вивчення дисциплін сервісів для сумісної роботи: дошок обговорення, блогів, електронних портфоліо, програм Google Workspace тощо.

3. *Конструктивне навчання* (англ. Constructive Learning): характеризує переорієнтацію у використанні цифрових технологій від представлення змісту, до їх націленості на кожного студента за рахунок гнучкого застосування технологічних інструментів, які дають змогу підключати нову навчальну інформацію до їхніх попередніх знань: використання хмарних ресурсів для керування проектами, створення ментальних карт та мультимедійного представлення навчання, забезпечення реалізації індивідуальних траєкторій навчання у цифровому навчальному середовищі.

4. *Автентичне навчання* (англ. Authentic Learning): передбачає перехід від деконтекстуального використання цифрових технологій для постановки навчальних завдань до їх контекстного використання у значущому для студентів контексті, що підвищує актуальність виконуваних завдань та внутрішню мотивацію до їх виконання. Це відбувається шляхом зв'язування навчальної діяльності студента зі світом поза межами навчального середовища за рахунок застосування віртуальних екскурсій чи зустрічей із експертами, ведення фахових блогів тощо.

5. *Цільове навчання* (англ. Goal-Directed Learning): характеризує перехід від звичайного використання цифрових технологій, орієнтованого на виконання завдань, до їх використання, орієнтованого на продуктивність за рахунок застосування технологічних інструментів для встановлення цілей, планування навчальної діяльності, моніторингу прогресу та оцінки результатів.

Кожна з п'яти перерахованих характеристик навчального середовища може мати п'ять рівнів цифрової технологічної інтеграції:

1. *Входження* (англ. Entry): початковий рівень використання технологічних інструментів для доставки студентам змісту, повністю орієнтований та зосереджений на викладачеві.

2. *Прийняття* (англ. Adoption): наступний рівень, який також орієнтований та зосереджений на викладачеві й передбачає спрямування ним студентів на використання технологічних інструментів під час навчання.

3. *Адаптація* (англ. Adaptation): рівень, на якому починає застосовуватися підхід, орієнтований та зосереджений на студентах, а викладачі допомагають студентам знайти шляхи самостійного використання цифрових технологій при виконанні навчальних завдань.

4. *Інфузія* (англ. Infusion): наступний рівень інтеграції, на якому студенти та викладачі відчують себе комфортно з цифровими технологіями до такої міри, що викладач може визначити мету навчання, а студенти можуть самостійно обирати відповідні технологічні інструменти для її досягнення.

5. *Трансформація* (англ. Transformation): рівень інтеграції, на якому викладач заохочує до інноваційного використання технологічних інструментів і використовує їх для забезпечення навчальної діяльності вищого порядку, неможливої без цифрових технологій.

П'ять характеристик навчального середовища та п'ять рівнів технологічної інтеграції кожної з них утворюють матрицю з 25 елементів, яка є основою для впровадження та оцінки інтеграції цифрових технологій у закладах освіти при викладанні окремих навчальних дисциплін. Дескриптори моделі ТІМ однаково добре застосовні для аудиторного та онлайн навчання.

Застосування моделі SAMR (англ. Substitution, Augmentation, Modification, Redefinition) дозволяє не тільки визначити рівень інтеграції освітніх цифрових технологій при викладанні окремих дисциплін, а й дослідити зв'язок із ресурсними та індивідуальними характеристиками на рівні викладачів та студентів закладу освіти. Модель SAMR виділяє 4 рівня інтеграції цифрових технологій:

Підміна (англ. Substitution) – перший рівень інтеграції, на якому цифрові технології застосовуються для тих же дій, що й традиційні. Навчальна діяльність реалізується з використанням цифрових ресурсів, однак відбувається зміна тільки засобів навчання (текстовий редактор замість зошита, слайди замість дошки). Функціональних змін у викладанні та навчанні на цьому рівні немає. Залученість студентів залишається такою ж, як і до застосування цифрових технологій.

1. *Накопичення* (англ. Augmentation) – другий рівень інтеграції, на якому цифрові технології є ефективним інструментом для виконання навчальних завдань, що супроводжується полегшенням виконання діяльності. Так, при тестуванні в електронному середовищі Moodle студенти та викладачі отримують миттєвий обернений зв'язок про рівень засвоєння навчального матеріалу. Залученість студентів стає більш активною.

2. *Модифікація* (англ. Modification) – третій рівень інтеграції, на якому задачі, загальні для усієї групи, виконуються з використанням цифрових технологій. На цьому рівні відбувається модифікація функцій діяльності, оскільки виконання завдань передбачає наявність умінь та навичок комплексного застосування цифрових ресурсів і сервісів. Залученість студентів є високою, наявність реальної аудиторії підвищує мотивацію до більш якісного виконання завдань.

3. *Перевизначення* (англ. Redefinition) – четвертий рівень інтеграції, на якому з'являються нові педагогічні задачі, що передбачають сумісну роботу студентів групи з використанням цифрових технологій над розв'язанням навчальних завдань, які у разі застосування традиційних освітніх технологій вирішені бути не можуть. Функції навчальної діяльності передбачають вихід за межі групового онлайн-спілкування, перехід до спілкування у реальному часі зі студентами та фахівцями інших міст, країн, тощо.

Кожен наступний рівень моделі SAMR припускає більш глибоку ступінь залученості студента до використання цифрових ресурсів та сервісів, починаючи із простої заміни, коли технології просто підмінюють який-небудь інструмент (тобто завдання може бути здійснене й без їхнього використання), поступово піднімаючись до рівня, на якому застосування цифрових технологій відкриває нові, раніше недоступні можливості. Нижні рівні моделі сприяють підвищенню ефективності занять, верхні рівні трансформують процес навчання.

Науковці досліджують способи об'єднання та співвідношення рівнів моделей SAMR, TPACK і TIM й їх узгодження з рівнями модифікованої таксономії Блума. Учені стверджують, що між моделями цифрової інтеграції існує тісний зв'язок, оскільки вони ґрунтуються на спільних дослідженнях у сфері освіти. Добре розуміння структури моделі TPACK є основою для ефективного впровадження технологій, представлених у моделях SAMR та TIM. Узгодженість рівнів моделей цифрової інтеграції з рівнями модифікованої таксономії Блума є основою для оцінки навчальних досягнень студентів при виконанні поставлених завдань та визначення сформованості їх професійної компетентності. У наукових дослідженнях педагогів виявлено, що нижні рівні моделі SAMR – поліпшення (підміна, накопичення) пов'язані з трьома нижніми рівнями таксономії Блума (запам'ятовування, розуміння, застосування), тоді як верхні рівні моделі SAMR – трансформація (модифікація, перевизначення) пов'язані з верхніми рівнями таксономії Блума (аналіз, оцінка, створення) (табл. 1). Вищий рівень цифрової трансформації моделі TIM – трансформація, відповідає вищому рівню таксономії Блума (створення). Рівням моделі TIM інфузія та адаптація відповідають рівні таксономії Блума оцінка й аналіз. Нижні рівні моделі TIM (прийняття, входження) пов'язані з трьома нижніми рівнями таксономії Блума (запам'ятовування, розуміння, застосування).

Таблиця 1

Відповідність рівнів модифікованої таксономії Блума рівням цифрової інтеграції моделей SAMR та TIM

Рівні моделі SARM	Рівні таксономії Блума	Використання технологій студентами	Рівні моделі TIM
Перевизначення Технології роблять доступними задачі, нездійсненні раніше	Створення	Досягнення повного потенціалу Студенти розширюють використання технологічних інструментів інноваційними та нетрадиційними способами	Трансформація
Модифікація Технології дозволяють здійснювати модифікацію задач	Оцінка	Дослідження та зростання Студенти досліджують різні можливості та обмеження технологій й адаптуються, аналізуючи проблеми та визначати успіх	Інфузія
	Аналіз		Адаптація
Накопичення Технології змінюють функціональність виконання задач	Застосування	Створення основи Студенти набувають знань та формують уміння і навички звичайним способом із використанням технологій	Прийняття
	Розуміння		Входження
	Запам'ятовування		

Таким чином, застосування виявлених моделей дозволяє не тільки визначити рівень інтеграції освітніх цифрових технологій при викладанні окремих дисциплін, а й дослідити зв'язок з ресурсними та індивідуальними характеристиками на рівні викладачів та студентів закладу освіти, установити технологічну готовність суб'єктів навчального процесу, інфраструктури навчального закладу до такої інтеграції.

Список використаних джерел

1. Brantley-Dias L., Ertmer P. Goldilocks and TPACK: Is the construct “just right?”. *Journal of Research on Technology in Education*. 2013. Vol. 46. P. 103-128.
2. Kimmons R., Miller B., Amador J., Desjardins C., Hall C. Technology integration coursework and finding meaning in pre-service teachers’ reflective practice. *Educational Technology Research and Development*/ 2015. Vol. 63(6)/ P. 809-829.

УДК 37.014.621:378.4–029.9

Левченко В. В.

канд. іст. наук, доцент,
доцент кафедри соціальних і гуманітарних дисциплін,

Юрченко К. В.

студентка I курсу, спеціальність «Право»,
Навчально-науковий морський гуманітарний інститут
Одеський національний морський університет, м. Одеса, Україна

**ЖИТТЄВИЙ ШЛЯХ ТА НАУКОВА ДІЯЛЬНІСТЬ
ПРОФЕСОРА ПЕДАГОГІКИ І ПСИХОЛОГІЇ М. М. ТАРАСЕВИЧА**

Микола Миколайович Тарасевич (1882–19??) належить до числа найпомітніших українських педагогів і психологів ХХ ст., але на жаль з плином часу залишились лише невеликі відомості про цю непересічну постать. Його інтелектуальна спадщина вражає кількістю написаних праць та їх тематичним різноманіттям [3, с. 82–83], при цьому максимально наближеної до повної бібліографії його праць на сьогодні не існує. Так само в науковій літературі відсутня навіть спроба реконструкції його біографії. У радянській та сучасній історіографії про М. М. Тарасевича немає ні слова. Окрім невеликої замітки у довідковому виданні [5, с. 415] та дотичних згадок у двох статтях [3, с. 82; 7, с. 32], нам не вдалося виявити про цього вченого жодних відомостей. Здивувала майже цілковита відсутність інформації про М. М. Тарасевича (на сьогодні не вдалося встановити дату його смерті) і

водночас зацікавила перспектива дослідження його життєвого шляху та наукової діяльності. Як виявилось після опрацювання архівних матеріалів, М. М. Тарасевич – постать нелегкої долі та непересічних наукових зацікавлень.

М. М. Тарасевич народився 10 (23) травня 1882 р. в Проскуріві Подільської губернії [2, с. 1, 9]. Його батьки за походженням були київськими міщанами. Батько був службовцем Південно-Західної залізниці – касиром на станції Проскурів. Дитинство М. М. Тарасевич провів на станції Брест-Південно-Західної залізниці, куди був переведений його батько на ту ж посаду через рік після народження сина. Після закінчення Брест-Литовської прогімназії самостійно поїхав до Одеси [2, с. 1], де вступив до 5 класу 1-ої чоловічої гімназії, яку закінчив 1901 р. [2, с. 1, 9].

В Одесі жив самостійно на щомісячну субсидію від батьків – 15 рублів та заробіток від репетиторства, яким займався з 5 класу гімназії. Після закінчення гімназії вступив на медичний факультет Київського університету. На той час його батька перевели на посаду касира на станцію Київ Південно-Західної залізниці. У студентські роки на 1 та 2 курсах отримував професорську стипендію, давав приватні уроки, на канікулах служив у земствах, лікарнях та брав участь у ліквідації епідемій. Зі студентських часів цікавився головним чином психологією та психопатологією. Київський університет закінчив за 6 років, що було пов'язано з відстороненням його від навчання на один рік через участь у страйках. Після закінчення Київського університету 1909 р. маючи півтора роки загально-медичного стажу (з хірургії та внутрішніх хвороб) як інтерн вступив до Міської лікарні в Одесі за обраною спеціальністю у психіатричній лікарні [2, с. 1]. У 1909–1911 рр. проходив практичний лікарський стаж з хірургії та нервових хвороб як лікар-інтерн Одеської міської лікарні [2, с. 9]. У 1911 р. як ординатор працював в Одеській психіатричній лікарні. У 1911–1923 рр. був ординатором Першої радянської психіатричної лікарні [2, с. 1, 9]. У 1914 р. його було мобілізовано, а 1917 р. звільнено від військової служби як спеціаліста [2, с. 1].

Під час Першої світової війни відбулася подія яка відіграла знакову роль у житті М. М. Тарасевича. У 1914 р. його було запрошено до участі в організації Одеського педологічного інституту, де він вів науково-дослідницьку роботу до часу закриття самого інституту. У 1918 р. обраний і затверджений Одеською міською управою на посаду помічника директора інституту. У 1921 р. одноголосно обраний на загальних зборах наукових співробітників інституту на посаду ректора та затверджений на зазначеній посаді Губернським комітетом професійно-технічної та спеціально-наукової освіти 3 лютого 1922 р. Від 1914 р. до 1918 р. вів науково-практичні заняття з педологічного дослідження дітей та керував підготовкою педагогів та лікарів з педології. У 1918–1920 рр. керував заняттями та читав теоретичні курси з психології дітей на фребелівських курсах Є. Й. Зейлігер та Верцинської в Одесі [2, с. 1, 9]. Словесний та практичний іспити на ступінь доктора медицини витримав у Новоросійському університеті 1919 р. [2, с. 9, 14]. З 1920 р. вів систематичні курси у Педологічному інституті, а в 1923–1926 рр. вів курс педагогічної психології в Одеському інституті народної освіти [2, с. 1].

Крім активної діяльності в Одеському педологічному інституті М. М. Тарасевич також плідно співпрацював з іншими навчальними закладами і науковими установами. У 1921 р. його було зараховано старшим асистентом клініки судової психопатології до Одеської Медичної академії. У 1922 р. на загальних зборах наукових співробітників Одеського педологічного інституту одноголосно обраний керівником Науково-дослідної кафедри педології та затверджений на цій посаді Науковим Комітетом Головного комітету професійно-технічної та спеціально-наукової освіти. У 1922 р. був обраний Науково-педагогічним комітетом Головного комітету соціального виховання УСРР членом Науково-педагогічного комітету та обласним інспектором установ дефектології дитинства в Одеській та Миколаївській губерніях. У 1923 р. обраний завідувачем кафедри педагогічної психології Одеського інституту народної освіти. У 1924 р. обраний завідувачем кафедри педології та лікарської педагогіки в Одеському медичному інституті [2, с. 9]. У 1926 р. в Одесі було засноване товариство нормальної і патологічної рефлексології та педології ім. академіка В. М. Бехтерева при Одеському медичному інституті. Головою товариства став Є. О. Шевальов, а М. М. Тарасевич посів посаду товариша (заступника) голови. 5 березня 1927 р. професора М. М. Тарасевича разом з професорами А. Г. Готаловим-Готлібом, С. О. Лозинським та Є. О. Шевальовим було обрано дійсними членами Науково-дослідної кафедри педагогіки й педології (керівник М. І. Гордієвський), яка була заснована влітку 1926 р. У період від 1 жовтня 1927 р. до 15 вересня 1930 р. займав посаду завідувача секції дефектології Одеського медичного інституту [4, с. 250, 259]. Професор М. М. Тарасевич, фахівець у галузі педології та дефектології, прихильник біогенетичного напрямку у педології, який розробив одну з перших наукових класифікацій дітей з порушеннями психофізичного розвитку [7, с. 32].

Багатогранну характеристику щодо діяльності М. М. Тарасевича в цей період дав його колега А. С. Грибоєдов (1875–1944) – голова Ленінградського наукового педологічного товариства, віце-президент Державної психоневрологічної академії, ректор Петроградського педагогічного інституту соціального виховання нормальної та дефективної дитини, професор Державного інституту медичних знань (див. дод.). Рекомендація А. С. Грибоєдова зберігаються в особовій справі М. М. Тарасевича в фонді Одеського інституту народної освіти останнього в Державному архіві Одеської області. Рецензія репрезентується відповідно до сучасних правил російської мови. Дрібні особливості тексту (закреслення, надрядкові вставки тощо), зроблені автором не обумовлюються. Скорочення розкриті та відзначені квадратними дужками. Відомості про місце зберігання оригіналу подані за умовними скороченнями.

Подальшу долю М. М. Тарасевича на сьогодні нам встановити не вдалося. Останній факт з його життя, про який нам відомо, датовано 27 січня 1936 р., коли він як представник адміністрації (посідав посаду директора)

брав участь у засіданні «трикутника» Одеського лікарсько-педологічного інституту. На цьому засіданні він оголосив наказ по інституту щодо його переходу на бюджет Народного комісаріату здоров'я та доповідав про різні поточні справи вишу [1, с. 2].

Вивчення численних публікацій М. М. Тарасевича дає підстави стверджувати, що він був ентузіастом розвитку педагогіки, психології і педології. Він зробив значущий внесок в історіографію медицини. Це висококваліфікований науковець, метою якого була не тільки розробка нової методики вивчення психології та психопатології, але й використання чесного наукового підходу та суворо об'єктивного збирання матеріалу для подальшої спільної праці з майбутніми фахівцями даної галузі. Ознайомившись з кількістю наукових робіт, книг та статей, можна стверджувати, що М. М. Тарасевич був лідером у шляху розвитку педології, що значно вплинуло на дослідження проблематики вивчення сучасних питань у царинах педагогіки і психології. Тому інтелектуальна біографія М. М. Тарасевича заслуговує на продовження ретельного комплексного наукового дослідження.

Додаток
Рекомендація професора А. С. Грибосдова
професора М. М. Тарасевича на посаду професора лікарської педагогіки
Одеського медичного інституту

В Одесский медицинский институт
Проф[ессор] А. С. Грибоедов

В виду имеющегося в Ин[ституте]те конкурса считаю своим долгом дать отзыв и рекомендовать на должность профессора врачебной педагогики доктора Николая Николаевича Тарасевича, мне известного по своей врачебно-педагогической, преподавательской и научной деятельности.

Окончив Киевский Университет в 1909 г., д[окто]р Тарасевич с 1911 года стал работать по психиатрии в Одесской психиатрической больнице, где им написана работа «Семь случаев аменции с инфекционной желтухой», а с 1914 года он избирает своею специальностью педологию, работая в области детской психологии и психопатологии, организуя совместно с проф[ессором] Воротынским Одесский институт детской психологии и экспериментальной педагогике – ныне Педологический институт, пользующийся с того же 1914 года заслуженною известностью среди всех русских психопатологов. В 1917 году д[окто]р Тарасевич занимает место помощника завед[ующего] этим институтом, а в 1921 году избран ректором ин[ститу]та, в какой должности и остается по настоящее время.

Руководя работою педологической лаборатории, медико-педагогической консультации и опытной школы д[окто]р Тарасевич приобретает заслуженную известность в качестве педолога и детского психопатолога и избирается членом Научно-педагогического комитета Главсоцвоса Укарины, руководителем Научно-исследовательской кафедры педологии при ин[ститу]те с 1922 года и членом Президиума 2-го Всеукраинского Психоневрологического съезда в Ленинграде.

В своих научных работах Н[иколай] Н[иколаевич] обнаруживает широкую эрудицию, честный научный подход и строго объективное собиране материала /до 2 000 случаев подробного педологического исследования/ и самостоятельность научных выводов, напр[имер], в его следующих работах «Классификация детской дефективности» /отд[ельное] изд[ание]/, «Педология и ее значение в современной педагогике» /1923 г., № 4, «Путь Просв[ещения]», «Таблицы развития нормального ребенка от 0-12 лет».

В своей работе «О так называемой моральной дефективности» Н[иколай] Н[иколаевич] выявляет социологическое понимание развития психических явлений и динамики детской личности, развивая, таким образом, наиболее передовые научные взгляды в этом вопросе. В другом труде «О научно-педагогической работе в учреждениях Соц[иального] Вос[питания]» Н. Н. Тарасевич требует синтеза обоснованных биосоциальных данных о ребенке, учета и правильной статистической обработки наблюдаемых психологических и педологических явлений у отдельного воспитанника и школьного коллектива, подтверждая опытами своей врачебно-педагогической работы в Педологич[еском] Ин[ститу]те.

Следует упомянуть, что под руководством Н. Н. Тарасевича произведен ряд интересных работ сотрудниками Педологического Ин[ститу]та. Напр[имер], «Методы и техника собирания психогенетического материала», «Рецидив безграмотности рисования у детей», «Материалы к вопросу о состоянии психо-физического здоровья современного детства», «Методы и техника наблюдений и учета педагогической работы в опытной школе Ин[ститу]та».

Считаю своим долгом обратить внимание на стремление Н[иколая] Н[иколаевича] разрабатывать методику не только эксперимента, но и клинического наблюдения, что считаю особенно важным и что является залогом дальнейшей продуктивности не только научной, но и научно-практической деятельности его и его сотрудников.

Как преподаватель Н. Н. Тарасевич выступает с 1916 года сначала на Фребелевских курсах, с 1919 г. на курсах по педологии и дефектологии при институте и наконец с 1923 г. в Одесском институте народного образования по педопсихологии и пользуется заслуженным успехом, как по глубине и серьезности своего изложения, так и по интересной форме своих лекций. В руководимых им практических занятиях и семинариях Н[иколай]

Н[иколаевич] сближает своих слушателей с действительными требованиями жизни и современности, научает применять свои теоретические познания в педагогической практике и я полагаю, что курс врачебной педагогики для студентов-медиков, когда его будет вести Н. Н. Тарасевич даст республике действительно врачей педологов, могущих стоять на соответствующей научной и практической высоте в области своей школьно-санаторной дефектологической и профилактической деятельности. Возможность использовать Педологический институт как клиническое учреждение считаю весьма важным, так как и мне ведущему курсу врачебной педологии в Ленинградском гос[ударственном] мед[ицинском] ин[ститу]те знаний, а также и товарищам по работе в Москве проф[ессору] Россолому и проф[ессору] Кашенко приходится работать при тех же условиях.

Наконец следуем упомянуть, что Н. Н. Тарасевич и в общественной жизни является активной личностью, исполнявшим в 1919 г. обязанности тов[арища] председателя союза врачей, а затем члена бюро врачебной секции Союза Всемидикосантруд. Он искренно предан интересам республики и посвятит все свои силы на то, чтобы новая кафедра врачебной педагогики заняла свое место и заслужила бы свою роль для нового врача в новых условиях жизни.

Я позволяю себе закончить свой отзыв указанием на то, что не все профессора педологии и дефектологии в СССР будут сочувствовать занятию Н. Н. Тарасевича кафедры врачебной педагогики в Одесс[ком] мед[ицинском] институте.

Председатель Ленинградского научного педологического об[ществ]а. Член Совета СССР Научной секции Союза Работпрос. Вице-президент Гос[ударственной] психоневрологической академии. Ректор Ленгр[адского] пед[агогического] института соц[иального] воспитания. Проф[ессор] Гос[ударственного] ин[ститу]та мед[ицинских] знаний и университета.

А. С. Грибоедов

Адрес: Ленинград, Фонтанка, 5
Одесса, ул[ица] Крас[ной] Гвардия, 40.
ДАОО, ф. Р-1593, оп. 1, спр. 328, арк. 15–17. Машинопис.

Список використаних джерел

1. Державний архів Одеської області (ДАОО). Ф. П-11. Оп. 1. Спр. 880.
2. ДАОО. Ф. Р-1593. Оп. 1. Спр. 328.
3. Дічек Н. Внесок одеського лікарсько-педагогічного кабінету в реалізацію диференційованого підходу до організації дитинства в Україні у 20-ті рр. ХХ ст. // [Історико-педагогічний альманах](#). 2012. Вип. 2. С. 80–86.
4. Левченко В.В. Історія Одеського інституту народної освіти (1920–1930 рр.): позитивний досвід невдалого експерименту / Відп. ред. В. М. Хмарський; наук. ред. Т. М. Попова. Одеса: ТЕС, 2010. 428 с.
5. Наука и научные работники СССР. Ч. VI: Научные работники СССР без Москвы и Ленинграда. Л.: Издательство АН СССР, 1928. VIII, 810 с.
6. Товариство нормальної і патологічної рефлексології, психології та педології імені академіка В. М. Бехтерева при Одеському медичному інституті // Вікіпедія. Ресурс доступу: <https://uk.m.wikipedia.org/wiki>
7. Янченко Т. Радянська наука в Україні у 20-ті роки ХХ ст. // [Історико-педагогічний альманах](#). 2014. № 1. С. 29–36.

Підсекції:

- **ЕКОНОМІЧНА ТЕОРІЯ І ЕКОНОМІЧНА ОСВІТА;**
- **АСПЕКТИ ЕКОНОМІЧНОГО РОЗВИТКУ: ПІДПРИЄМСТВО, ОБЛІК, ФІНАНСИ;**
- **ТЕОРЕТИЧНІ ТА УПРАВЛІНСЬКІ АСПЕКТИ ЕКОНОМІЧНОГО РОЗВИТКУ**

УДК 338.242.4.025.2(043.2)

*Антонова Л. В.,
д-р наук з держ. упр., професор,
професор кафедри обліку і аудиту,
ЧНУ імені Петра Могили, м. Миколаїв, Україна*

ПЕРСПЕКТИВИ УДОСКОНАЛЕННЯ ДЕРЖАВНОГО РЕГУЛЮВАННЯ ЗОВНІШНЬОЕКОНОМІЧНОЇ ДІЯЛЬНОСТІ В УКРАЇНІ

На сьогодні зовнішньоекономічна діяльність (ЗЕД) стає все більш важливою для розвитку національної економіки і економічної стабілізації держави загалом, особливо в умовах війни та в майбутньому під час подолання її наслідків. Відзначається, що практично кожна галузь в розвинених демократичних країнах є частиною ЗЕД. В Україні ж на сьогодні через військові дії у тій чи іншій мірі постраждали всі галузі економіки, а отже відчула негативний вплив й ЗЕД. Подібний спектр економічних проблем актуалізує питання дослідження діючих в Україні напрямів державного регулювання ЗЕД з метою визначення подальших перспектив відбудови економіки країни за рахунок активної участі у міждержавному економічному співробітництві.

Виникнення складних та багатокомпонентних проблем у сфері ЗЕД стало одним з основних питань в сучасних умовах розвитку економіки України. Їх вирішення стає одним з найбільш пріоритетних завдань держави. Це, в свою чергу, вимагає залучення провідного досвіду у регулюванні ЗЕД та залученні іноземних інвестицій до національної економіки.

Країни, які прагнуть забезпечити конкурентні переваги у ЗЕД, повинні активно розвивати інновації, представляти на світовому ринку високоякісні товари та послуги, сприяти співпраці з міжнародними партнерами та залученню інвестицій, а також забезпечувати стабільність у законодавчій базі та нормативних вимог у сфері ЗЕД.

На сьогодні для України характерною є низка проблем розвитку економіки, серед яких можна відмітити низький рівень якості продукції та послуг, технічно та морально застарілу матеріально-технічну базу більшості підприємств переробної промисловості. Обмежені фінансові можливості для оновлення технічної бази та запровадження нових технологій виступають вагомими чинниками стагнації у сфері ЗЕД та обмежують конкурентоспроможність на світових ринках. У цьому контексті визначення напрямків державного регулювання ЗЕД та пошук шляхів для поліпшення механізму регулювання ЗЕД в Україні є надзвичайно актуальним і важливим завданням.

В контексті підвищення активності ЗЕД України важливо реалізувати політику, спрямовану на збільшення обсягів експорту, підвищення інноваційної складової для покращення якості вітчизняної продукції та відповідності її світовим стандартам, що підвищить конкурентоспроможність на міжнародному рівні. Розвиток ЗЕД у значній мірі обумовлений інвестиційною привабливістю держави, окремих її територій та галузей економіки для потенційних інвесторів, у тому числі й зарубіжних. Через це важливо створити належну інституціональну підтримку інвестиційної діяльності, у тому числі й удосконалення практики використання інструментів державного регулювання ЗЕД, сприяння реалізації високотехнологічних інвестиційних проєктів, надання консультативної та інформаційної підтримки компаніям у розробці таких проєктів, організацію та підтримку участі вітчизняних підприємств у спільних заходах, таких як міжнародні виставки, ярмарки та форуми [1].

Суттєвими компонентами механізму управління ЗЕД є систематичний моніторинг зовнішнього та внутрішнього середовища, проведення аналізу і оцінювання стану та перспектив розвитку ЗЕД, вироблення тактичних та стратегічних планів. Правомірним є твердження, що активна цифровізація економіки може забезпечити переваги у здійсненні ЗЕД в Україні. Наприклад, впровадження електронного обліку операцій імпорту та експорту може допомогти зменшити ризики корупції. Крім того, цифрова трансформація може розширити можливості для зміцнення міжнародних зв'язків з іноземними партнерами, використовуючи сучасні інформаційно-комунікаційні технології, засоби та мережі зв'язку та співробітництва [2].

Важливим завданням у сфері державного регулювання ЗЕД є сприяння та всебічна підтримка інновацій у різних галузях економіки, що мають експортну спрямованість або потенціал до розширення діяльності на міжнародному рівні [3]. З метою цього потрібно встановити стратегічні напрями ЗЕД та основні напрямки запровадження інновацій, котрі, за сприятливих умов, мають потенціал до підтримки вітчизняних суб'єктів ЗЕД у забезпечення сталого розвитку економіки і втіленні значних проєктів та стратегічних ініціатив за межами країни.

Отже, в сучасних умовах необхідно вживати заходів для підвищення ефективності регулювання ЗЕД в Україні. Ці заходи включають в себе поліпшення законодавчого регулювання, покращення інфраструктури, впровадження стратегічного підходу та вдосконалення напрямів регулювання, сприяння інвестиціям, вчасне

проведення моніторингу, аналізу, оцінки та прогнозування тенденцій у ЗЕД, а також підвищення рівня економіки через поширення діджиталізації. Однією з основних областей для оптимізації напрямів регулювання ЗЕД в Україні в сучасних умовах є удосконалення нормативно-правової складової та інфраструктурні перетворення, впровадження стратегічного підходу до регулювання ЗЕД, підвищення привабливості для інвесторів, а також використання можливостей новітніх інформаційних технологій у економіці для мінімізації корупційних ризиків і активізації співпраці з зарубіжними інвесторами.

У контексті першочергової необхідності зростання активності ЗЕД України, перспективні напрямки наукових досліджень включають розробку заходів для економічного і податкового стимулювання, а також встановлення пріоритетів зовнішньої політики держави в умовах формування нової ринкової економіки на основі європейських та загальносвітових стандартів. Не менш важливим також є проведення постійного моніторингу ЗЕД в контексті визначення ефективності державного регулювання за окремими напрямами та з використанням конкретних інструментів. Такий моніторинг має допомогти «встигати» системі органів публічної влади за ЗЕД, котра динамічно розвивається та потребує швидкого реагування на зміни.

Список використаних джерел

1. Малишко, Є. і Чернишов, В. Аналіз впливу стратегічних пріоритетів на розвиток зовнішньоекономічної діяльності підприємств. *Financial and credit activity problems of theory and practice*. 2020. № 3 (34) .. С. 322–329. DOI:<https://doi.org/10.18371/fcaptp.v3i34.215553>.

2. Акименко О. Ю. Формування механізму сучасного регулювання зовнішньоекономічної діяльності як важливої передумови розвитку експортно орієнтованого виробництва. *Науковий вісник Ужгородського національного університету. Серія: Міжнародні економічні відносини та світове господарство*. 2019. Вип. 24(1). С. 5-9.

3. Чернишев В. Г., Окара Д. В., Ковальова І. Л. Зовнішньоекономічна діяльність регіонів України. *Ефективна економіка*. 2019. №6. - URL: http://nbuv.gov.ua/UJRN/efek_2019_6_42 (дата звернення: 09.10.2023 р.).

УДК 336.14

Белінська С. М.,
д-р екон. наук, професор,
професор кафедри обліку і аудиту,
ЧНУ імені Петра Могили, м. Миколаїв, Україна

АНАЛІЗ ФОРМУВАННЯ ТІНЬОВОЇ ЕКОНОМІКИ УКРАЇНИ МАКРОЕКОНОМІЧНИМИ СУБ'ЄКТАМИ

Макроекономічні суб'єкти поділяються на сектори домогосподарств, підприємницький, державний і зовнішньоекономічний. Домашні господарства справляють подвійну роль у економіці, як постачальники усіх економічних ресурсів: праці, землі, капіталу і підприємницьких послуг та як основа видаткової групи у національному господарстві. Найбільш поширеним та часто інтерпретованим показником фінансового стану домогосподарств є розмір доходу на одного його учасника. Аналіз кінцевих споживчих витрат домашніх господарств дозволяє встановити, що в їх структурі продовжують переважати витрати на продукти харчування (36,3% загальних споживчих витрат), витрати на житло, воду, електроенергію, газ та інші види палива (14,2%), і витрати на транспорт (10,7%). Привертають увагу незначні офіційні витрати на освіту (1,5%), які, на наш погляд, свідчать про те, що значна їх частина фінансується з не облікованих джерел доходів домогосподарств.

Саме у різниці між середньодобовими витратами домогосподарств в Україні і параметром купівельної спроможності на добу можна спостерігати прояви тіньової економіки. Ухиляючись від сплати податків домогосподарство створює тіньовий оборот коштів на ринку. Значна кількість послуг надається фізичними особами, які не зареєстровані, а тому не підпадають під офіційний облік (транспортні послуги, послуги у сфері відпочинку тощо). У цих сферах доволі значна частина виконаних робіт сплачується готівкою, яка не обліковується, що сприяє тіньовому обороту. В таких галузях, як будівництво, сільське господарство та торгівля рівень зарплат «у конверті» перевищує 30%. Крім того, велика частина послуг у соціальній сфері (охорона здоров'я, освіта) надається з корупційною складовою (хабарі в лікарнях, школах, вищих учбових закладах тощо).

Підприємницький сектор, який здійснює виробництво і розподіл товарів та послуг, представлений усією сукупністю підприємств (фірм), які зареєстровані і діють у межах країни. Підприємницький сектор виконує такі види економічної діяльності і функції: інвестує, пропонує результати своєї діяльності, формує попит на фактори виробництва. Однак підприємницький сектор нашої країни на сучасному етапі стикнувся з численними проблемами у сфері оподаткування, отримання великої кількості дозволів, залучення грошових коштів для розвитку бізнесу, захисту прав власності та корумпованості судової системи тощо. За приведеними даними, частка населення, яке вважає корупцію, надмірне регулювання, політичну нестабільність, лобіювання та несумісну конкуренцію перешкодою для бізнесу постійно зростає. При цьому від 24 до 28% представників малого та середнього бізнесу зазначають, що для отримання ліцензій, здійснення процедур митного огляду, реєстрації та сертифікації

вони вимушені здійснювати неофіційні платежі. При одержанні дозволів кількість таких підприємств зростає до 38-42%.

Підприємницький сектор, купуючи ресурси, виготовляє готову продукцію і продає її на ринок товарів і послуг, отримуючи за це дохід. В результаті надмірного податкового навантаження суб'єкти господарювання ведуть подвійну бухгалтерію, приховують частину доходів, створюючи тіньовий оборот коштів. До існуючих видів тіньової діяльності відносяться також незаконне повернення податку на додану вартість, зарплати «в конвертах». Узагальнюючи різні оцінки експертів-науковців та практиків, можна стверджувати, що тіньовий оборот підприємницького сектору в Україні становить близько 40%.

Державний сектор економіки представлений всіма організаціями та установами (державними інституціями). Через систему оподаткування, а також власними видатками з бюджету, держава суттєво впливає на структуру суспільного виробництва та економічне зростання, вирівнювання доходів різних груп населення. Значний вплив на формування тіньової економіки здійснює державний сектор через податкове навантаження і прожитковий мінімум.

Вплив глобалізації на підприємство в контексті сплати податків та формування тіньової економіки проявляється за кількома напрямками. По-перше, нерезиденти можуть реалізовувати продукцію та надавати послуги за нижчими цінами завдяки меншому податковому навантаженню у власній країні, що створює передумови до зниження конкурентоспроможності товарів вітчизняних виробників. По-друге, українське підприємство, сплачуючи податки, при здійсненні зовнішньоекономічної діяльності потрапляє також під податкову юрисдикцію іншої країни, що потребує не тільки ретельного аналізу її внутрішнього податкового середовища, а й не дозволяє повноцінно конкурувати вітчизняним виробникам на зовнішньому ринку.

Не дивлячись на те, що законодавством заборонена виплата заробітної плати менше законодавчо встановленої мінімальної, така практика спостерігається. Внаслідок таких тенденцій формується сектор нелегальної економіки, отримання заробітної плати «в конвертах» за спільною згодою між робітником та роботодавцем. Така заробітна плата ще називається «чорною», яка отримується від неврахованої готівки, і «сірою», яка виплачується не у вигляді заробітної плати, а через премії, виплати за відрядження, страхові виплати тощо. А оскільки ці виплати не проходять через фонд заробітної плати, то вони більш вигідні роботодавцеві через їх незначне оподаткування.

Зовнішньоекономічний сектор містить усі економічні суб'єкти, які знаходяться за межами даної країни, а також іноземні державні інституції, які здійснюють експортно-імпорتنі операції, надають кредитні ресурси зарубіжним партнерам. Процеси інтеграції відкривають вільний шлях для руху товарів, послуг, капіталів та робочої сили між країнами та посилюють роль зовнішньоекономічного сектора у національній економіці.

Розроблені й застосовуються кримінальні схеми здійснення зовнішньоекономічної діяльності, за якими ПДВ відшкодовується без здійснення експорту взагалі. Зрештою, саме через «тінізацію» ПДВ фактично перетворився з джерела бюджетних надходжень на чинник формування державного боргу. В умовах сьогодення тіньовим сектором економіки за межі держави перераховується понад 63 млн грн., а суми щорічного ухилення від оподаткування сягають майже 5,7 млн грн. Внаслідок незаконного звільнення вантажів від митного огляду оформлення подвійних митних документів, заниження митної вартості товару, здійснення митного оформлення неіснуючих або з навмисно завищеною вартістю вантажів, наявність недостатньо контрольованого кордону, поширення прихованої зайнятості тощо, формується тіньовий сектор економіки. На основі проведених досліджень можна стверджувати, що тіньовий сектор присутній у всіх сферах діяльності і формується макроекономічними суб'єктами.

УДК 658

*Великий Ю. В.,
д-р екон. наук, професор,
завідувач кафедри обліку і аудиту,
ЧНУ імені Петра Могили, м. Миколаїв, Україна*

ТЕХНОПАРКИ В УКРАЇНІ

В середині 1999 року Верховна Рада України прийняла Закон «Про спеціальний режим інвестиційної та інноваційної діяльності технологічних парків». Згідно цього закону, головною метою діяльності технологічних парків є комплексна організація наукоємного виробництва шляхом максимального сприяння створенню та запровадженню нових технологій та стимулювання розвитку творчого потенціалу фахівців. Концентруючи наукові, виробничі та фінансові ресурси, технопарки повинні забезпечувати відтворення повного життєвого циклу інновацій: дослідження – розробка – супроводження – масовий промисловий випуск наукоємної, високотехнологічної, конкурентоспроможної на світових ринках продукції.

Технопарки в Україні повинні бути стати зонами економічної активності, які поєднують потенціал університетів, науково-дослідних структур, промислових підприємств та суб'єктів інноваційної інфраструктури регіонального, загальнодержавного та міжнародного рівнів.

За короткий час в Україні були створені такі технопарки: «Інститут електрозварювання імені С. О. Патона» (м. Київ), липень 2000 р., «Інститут монокристалів» (м. Харків), липень 2000 р., «Напівпровідникові технології і матеріали, оптоелектроніка та сенсорна техніка» (м. Київ), червень 2001 р. В 2001 році до них приєднався технопарк «Вуглемаш», а в 2002 р. – ще 4 технопарки: «Інтелектуальні інформаційні технології» (м. Київ), «Інститут технічної теплофізики» (м. Київ), «Укрінформтех» (м. Київ) і в 2003 р. – «Київська політехніка». Всі ці структури були створені на базі академічних інститутів (за винятком лише одного ВНЗ).

За період свого існування українські технопарки провели значну роботу щодо посилення інноваційної складової в обраних ними галузях. Було розроблено й доведено до практичної реалізації новітні технології контактного зварювання, устаткування для дугового і плазмового зварювання, унікальну технологію вирощування великих монокристалів сапфіру, високошвидкісний цифровий абонентний доступ «Сіріус-128», технологію виробництва чистого йоду та лікарських препаратів відповідно до міжнародного стандарту, ряд проектів у сфері АПК, інформаційної технології, біотехнології, компресорної техніки, хімічної індустрії тощо. Водночас діяльність цих технопарків не забезпечила ї, внаслідок обмеження сфер їх діяльності, не могла забезпечити істотного підвищення інновацій у вітчизняній економіці в цілому і у 2002 р. на них припадало всього 4,6% високотехнологічної продукції, виробленої у країні.

Великою мірою це було пов'язано із особливостями функціонування технопарків в Україні, правові та економічні засади яких мали значні відмінності від тих, на яких ґрунтувалися в інших країнах. На вітчизняні технопарки не виділялось бюджетне фінансування: державні кошти частково надходили до них в межах витрат на академічні інститути. Діяльність технопарків відбувалась на принципі самофінансування і отримання пільг щодо оподаткування.

Відрізнявся також підхід до складу учасників технопарку. У багатьох країнах світу переважають нові фірми, які не обтяжені тягарем старого виробничого профілю. Вітчизняні технопарки формувалися із залученням партнерів науково-дослідних структур, які не могли позбутися традицій роботи в попередніх умовах і змінити номенклатуру своєї продукції.

В Україні не була досягнута локалізація учасників технопарків на обмеженій території. Так, харківський «Інститут монокристалів» включав до складу парку підприємства з Києва, Сум, Херсону та Одеси, а до київського технопарку «Інститут електрозварювання імені С. О. Патона» входили також підприємства з різних міст України. Це ускладнювало контроль за дотриманням учасниками парків обмежень, пов'язаних з пільгами, які часто поширювалися на їх звичайну виробничу та збутову діяльність. Тому податкова служба України звернулася до Верховної Ради із листом: «Про правомірність використання пільг учасниками технопарків» із вказівкою про порушення, які допускалися учасниками парків. Як наслідок цих порушень, уряд влітку 2005 р. припинив роботу технопарків.

Це рішення не може бути визнане оптимальним. Відновлення діяльності цих структур вимагає більш достатнього і чіткого визначення їх структур, прав і обов'язків, а також окреслення для них меж пільг і відносин з державним бюджетом. Сучасний стан української економіки вимагає нових інноваційних утворень. Без прориву в напрямку домінування високотехнологічного виробництва Україна може залишитись сировинним придатком розвинутих країн. Основним напрямом вирішення цієї проблеми є перехід на інноваційний напрям розвитку. Водночас важливе значення матиме й використання Україною тих інноваційних структур, які пройшли перевірку практикою в розвинутих країнах світу і можуть бути адаптовані до застосування у вітчизняних умовах.

УДК 338.2(477)

*Верланов Ю. Ю.,
канд. екон. наук, професор,
професор кафедри економіки та підприємництва,
ЧНУ імені Петра Могили, м. Миколаїв, Україна*

НЕВИДИМА КОРУПЦІЯ: ІЄРАРХІЧНІ МЕРЕЖІ

Корупція взагалі є злом, що б там не казали про «змащування» тертя в економіці. Але ще більшим злом є корупційні ієрархічні мережі. Верхні рівні корупційних мереж, харчуючись від нижніх, здобувають достатньо ваги, щоб взаємодіяти у рамках горизонтальних зв'язків, укріплюючи власне положення і створюючи певні «коаліції» (термін [2]). В основі їх організації лежать навіть не родинні або кумівські зв'язки, а посилення можливостей. На таких рівнях важко знайти приклад рішення щодо включення до системи відносин недбалого знайомого або родича. В цьому сенсі особи, що приймають рішення, поводять себе напрочуд раціонально. Це породжується високою відповідальністю перед іншими учасниками коаліції.

Емпіричні дослідження доводять негативну залежність між корупцією та ризиком бути викритим. Проте, чим більша кількість держслужбовців, замішаних у корупції, тим цей ризик менший. Внаслідок зменшуються й граничні витрати корупції [1]. В цьому контексті розширення мережі справляє стимулюючий вплив на її учасників.

В корупційних мережах грошові потоки формуються, починаючи з нижнього рівня. Корупція виникає там, де є наявним державне регулювання, де держава передає частину своїх повноважень призначеним службовцям, а також там, де погана якість бюрократичного апарату [4]. Якщо відкинути інші (непрямі) фактори корупції.

В рамках моделі «принципал-агент» [3] можна уявити, що за встановленими правилами «гри», особа, яка знаходиться на більш високому рівні мережі – нехай це буде середнім рівнем – періодично збирає пул грошей відповідно до встановлених квот. Далі кошти у визначеному правилами обсязі попадають на верхній рівень. Різниця між фактично зібраним та квотою становить стимул учасника відносин нижнього чи середнього рівня. Він підкріплюється організаційними правилами мережі (дотримання конфіденційності та уникнення надлишкової активності), де девіантна поведінка підлягає покаранню. З часом принципал середнього (та верхнього) рівня доводить свою спроможність виконувати покладені на нього мережею обов'язки, його можливості зростають. Це дає йому змогу «підключити» вже й горизонтальні зв'язки для забезпечення захисту від викриття.

Налагодження горизонтальних зв'язків дозволяє включити в область корупційних інтересів, крім простого збору квот, організацію масштабних проєктів, які реалізуються у сферах економічної діяльності, що пов'язані з нерухомістю, правами власності, використанням бюджетних коштів, держзамовленнями, лобіюванням тощо.

Природно, що досягнення особою чергового рівня в ієрархії мережі, може (за принципом Пітера) і не означати присутність достатньої компетентності. В подібній ситуації на допомогу, крім «горизонтальних колег», коли проєкти є спільними, приходять посередники, консультанти та проєктні менеджери. Ті гучні викриття у сфері великої корупції частіше є наслідками порушення правил гри в мережах та послаблення перш за все окремих горизонтальних зв'язків. Разом з цим, покарання, а цьому достатньо прикладів, носять більше характер попередження: система корупційних відносин не може припустити жорсткого поводження з учасниками, щоб не порушити імідж стійкості та захищеності.

Ідентифікувати корупційні мережі доволі складно. В матеріальній природі вони практично не існують, бо є лише «матрицею», де відносини підпорядковуються певним правилам та нагадують моделі кооперативних ігор [5], хоча і більш жорсткі. Корупція взагалі й корупційні мережі зокрема створюються заради матеріального збагачення гравців. Отже, їх приховане функціонування залишає після себе «продукти переробки», що матеріалізуються у різних формах доходів, які принципово досить важко легалізувати. Тут послабленню корупційних мереж може допомогти декларування статків. Воно не обов'язково має бути публічними як у Великій Британії. У США, наприклад, декларації службовців державних установ не є відкритими для широкого загалу, але вони прискіпливо аналізуються податковими органами. Далі все ж таки залишається проблема покарань для того, щоб подібна система давала позитивні результати.

Список використаних джерел

1. Bardhan P. (1997). Corruption and Development: A Review of Issues. Journal of Economic Literature, Vol. 35, No: 3. pp. 1320-1346.
2. Ferrali R. Partners in crime? Corruption as a criminal network. March 13, 2017. 64 p. https://scholar.princeton.edu/sites/default/files/ferrali/files/ferrali_corruption.pdf
3. Groenendijk Niko. A principal-agent model of corruption. Crime, Law & Social Change 27:207–229, 1997.
4. Ганиев Жунус. Коррупция: причины, последствия и пути решения / Под. ред. проф. Ж. Ж. Пиримбаева – Б.: Турар, 2014. – 148с.
5. Сабара А. Сутнісні відмінності кооперативних та некооперативних ігор в аналізі процесу прийняття політичних рішень. Вісник Львівського університету. Серія філос.-політолог. студії. 2019. Випуск 24. С. 198-203.

УДК 631.95.9:631.92.3:631.95

*Данилов М. В.,
магістрант,*

Національний університет біоресурсів і природокористування України, м. Київ, Україна

ЕКОЛОГО-ЕКОНОМІЧНІ ПРОБЛЕМИ ВИКОРИСТАННЯ ЗЕМЕЛЬНИХ РЕСУРСІВ В СІЛЬСЬКОГОСПОДАРСЬКИХ ПІДПРИЄМСТВАХ УКРАЇНИ В СУЧАСНИХ УМОВАХ

Сільське господарство – складна система з важливим впливом на економіку України. Важливо раціонально та ефективно користуватися землею і відновлювати пошкоджені ділянки, особливо після війни.

Земля є важливим природним ресурсом для сільського господарства, але її використання зазнає проблем через неефективність та деградацію. Еколого-економічні проблеми використання земель стають загрозою для майбутнього України.

Використання земельних угідь у сільському господарстві призводить до їх перетворення і зміни природних властивостей. Це включає розорювання, зрошення і осушення земель. В Україні маємо високий рівень розораності земель і зниження родючості. Забруднення та деградація земель стали серйозною проблемою. Україна має найвищий рівень антропогенного навантаження на природне середовище серед країн ЄС, зокрема у водних і

земельних ресурсах. Раціональне землекористування повинно включати економічні та екологічні аспекти, такі як збереження родючості і запобігання забрудненню.

Для підприємств-виробників сільськогосподарської продукції ґрунт є ключовим ресурсом. Ґрунт формується в результаті природних процесів, які зумовлені впливом атмосфери, гідросфери, живих і мертвих організмів. Він є важливим для навколишнього середовища і родючості, яка має велике значення для життя людини.

Зменшення площі сільськогосподарських земель спричиняє скорочення обсягів продукції та загрожує надзвичайною втратою гумусу у ґрунтах, що може призвести до гумусового голоду. Забруднення ґрунтів також є серйозною проблемою, оскільки хімічні речовини з мінеральних добрив та пестицидів потрапляють у ґрунт і можуть негативно впливати на здоров'я людей та якість навколишнього середовища. Треба усвідомити, що надмірне використання хімічних препаратів в сільському господарстві не тільки не забезпечує більших врожаїв, але й призводить до екологічних проблем, включаючи забруднення водою і зниження якості ґрунтів. Ефективне та екологічно безпечне землекористування вимагає обережного використання ресурсів та дбайливого ставлення до ґрунту.

Осушування також може негативно впливати на навколишнє середовище та гідрологічний режим. Воно призводить до зниження рівня ґрунтових вод, що впливає на родючість ґрунтів і може перетворити деякі ґрунти на піски. Осушування також може супроводжуватися тимчасовим затопленням територій, що підсилює водну ерозію та змиває родючий верхній шар ґрунту. Продукція з осушуваних земель стає менш прибутковою з часом через втрату родючості. Економічні фактори грають важливу роль у землекористуванні, оскільки меліорація вимагає великих капіталовкладень.

Воєнні дії завдали значної екологічної шкоди території України. Бойові дії призвели до пошкодження природних територій, лісів, екосистем і забруднення річок викидами зі зруйнованих об'єктів. Лісові пожежі спричинили великі збитки, зокрема було втрачено майже 1/3 лісових територій України.

Внаслідок війни страждає ґрунтова екосистема України: заміновані території, зсуви ґрунту, вирви від обстрілів, випалені чи затоплені землі, спалена військова техніка на полях спричиняють деградацію земельних ресурсів. Більше 30% території України стали непридатним для землеробства. Каховська ГЕС була знищена, що призвело до забруднення Чорного моря і втрат сільськогосподарських земель.

Порушення ґрунтового покриву включає механічні пошкодження, забруднення та засмічення поверхні. Рух військової техніки і будівництво захисних споруд порушують структуру ґрунту, спричиняють загибель ґрунтової фауни та рослинності. Розмінування територій також негативно впливає на ґрунти, руйнуючи гумусовий горизонт і погіршуючи родючість.

Нагромадження відходів і зростання їх викидів призводять до забруднення ґрунтів важкими металами і іншими токсичними речовинами, що може шкодити якості ґрунту і сільськогосподарській продукції. Забруднення ґрунтів важкими металами і сполуками є серйозною проблемою, оскільки ці речовини можуть потрапити у рослини і негативно впливати на здоров'я людей. Особливо вразливі діти, які проживають на забруднених територіях.

Відновлення земельних ресурсів на постраждалих територіях вимагає комплексних заходів, включаючи обмеження використання замінованих і забруднених ділянок, оцінку фізико-хімічних властивостей ґрунтів, рекультивацию та консервацію пошкоджених ділянок. Сільське господарство України важливе для її економіки, і в майбутньому ця тенденція залишиться. Раціональне використання земельних ресурсів включає їх використання за призначенням і охорону. Усунення наслідків неефективного землекористування вимагає великих затрат, більших, ніж боротьба з їх причинами. Для відновлення стану земельних ресурсів потрібно обмежити використання пошкоджених та забруднених територій, провести оцінку ґрунтів, рекультивувати пошкоджені ділянки та консервувати ті, які сильно постраждали.

Список використаних джерел

1. Нагірняк Т. Б., Грабовський Р. С., Грицина М. Р. Еколого-економічні аспекти раціонального використання і охорони земельних ресурсів в Україні. Науковий вісник ЛНУВМБ імені С. З. Гжицького, 2017, т. 19, № 79. С. 111-116
2. Офіційний сайт Національної академії аграрних наук України. URL: <http://naas.gov.ua/>
3. Офіційний сайт Міністерства захисту довкілля та природних ресурсів України. URL: <https://mepr.gov.ua/>

ЕКОНОМІЧНА ЕФЕКТИВНІСТЬ ВИРОБНИЦТВА ЗЕРНА В СІЛЬСЬКОГОСПОДАРСЬКИХ ПІДПРИЄМСТВАХ НА ІННОВАЦІЙНИХ ЗАСАДАХ

Основною метою діяльності агропромислового комплексу є досягнення стійкого зростання виробництва сільськогосподарської продукції, надійне забезпечення країни продовольством та сировиною, спільне об'єднання зусиль усіх галузей для досягнення високих кінцевих результатів. Оцінювання ефективності виробництва зерна є важливим з огляду на раціональне використання ресурсів, оптимізацію витрат і підвищення прибутковості сільськогосподарських підприємств. Аналіз показників економічної ефективності виробництва цих культур в Україні допомагає визначити, яка з них є найбільш прибутковою.

У 2020 році в Україні середні доходи від продажу сільськогосподарської продукції на одне аграрне підприємство становили 12,2 млн грн, а на одну фізичну особу-підприємця у цій галузі – 777 тис. грн [1]. Основною якісною характеристикою доходу, яка визначається переважно з економічного боку, є отримання економічних переваг, що сприяють зростанню власного капіталу без додаткових внесків з боку засновників. Значний вплив на доходи та звітність аграрних компаній вже мають принципи сталого господарювання, які активно впроваджуються у вітчизняній та міжнародній практиці.

Загалом, середня врожайність зернових в Україні значно відстає від врожайності в Західній Європі та Північній Америці. Варто зазначити, що в деяких регіонах України врожайність пшениці досягає або перевищує світові показники.

Під час порівняння витрат та доходів виробництва тих чи інших сільськогосподарських культур важливо враховувати певні показники, а саме:

- 1) витрати на вирощування (посівний матеріал, добрива, захист від шкідників та хвороб, обробка ґрунту);
- 2) врожайність;
- 3) ціна продукції;
- 4) потенційні доходи.

Окрім цього, важливо також аналізувати специфічні умови регіону, в якому вирощується конкретна культура та оцінювати ризики і можливості. Витрати та доходи вирощування соняшнику та пшениці можуть значно варіюватися залежно від багатьох чинників, таких як регіон вирощування, кліматичні умови, використовувана технологія, рівень добрив та застосування інших агротехнічних заходів, а також ринкові ціни на продукцію.

Основними культурами в аграрному секторі України є зернові, такі як озима пшениця, яра пшениця, жито, озимий та ярий ячмінь, а також технічні культури, серед яких важливою культурою є соняшник.

Аналіз економічних перспектив вирощування озимої пшениці з використанням органічних технологій демонструє, що, незважаючи на високі ризики та значну залежність від природних чинників, такий підхід є доцільним та обґрунтованим для умов України (табл. 1).

Таблиця 1

Показники економічної ефективності (2016-2022 рр.)

Економічна ефективність	Звичайна технологія	Органічна технологія
Урожайність, т/га	3,36	3,13
Ціна за одиницю продукції, грн	5146	5766
Вартість продукції з 1 га, грн	17019	17182
Виробничі затрати на 1 га, грн	7057	5977
Собівартість 1 ц, грн	222	227
Чистий дохід, грн	9962	11206
Рівень рентабельності, %	137	180

До переваг напряму органічного вирощування належать значно менші витрати на закупівлю та внесення мінеральних добрив. Водночас, врожайність органічного землеробства лише на 7–15% нижча за врожайність традиційного. З урахуванням стійкої тенденції до зростання цін на пшеницю, яка спостерігалася до повномасштабної військової агресії, а також вищих на 20–30% цін на органічні продукти, можна передбачити подальше збільшення попиту на зерно. Однак, варто сказати, що головні обмеження для прогнозування економічної ефективності вирощування озимої пшениці, переважно, пов'язані з умовами вирощування. Кількість кореляцій у системі «врожайність–економічні показники» була більш низькою для традиційного землеробства, ніж для органічного.

У 2016-2018 роках чистий прибуток від органічних технологій перевищив чистий прибуток від традиційних технологій. Ця різниця в першу чергу обумовлювалася вищими показниками врожайності, які були досягнуті на досліджуваному господарстві (ТОВ «Дунайський аграрій» Ізмаїльського району Одеської області), порівняно з середніми показниками у цьому регіоні вирощування. Середні показники врожайності в звичайних посівах у цей

період коливалися від 3,21 до 3,88 тонн на гектар, тоді як у виробництві за органічною методологією ці показники становили від 3,43 до 4,58 тонн на гектар [2].

Дослідження свідчать, що впровадження інноваційних технологій в аграрний сектор дасть змогу підвищити якість виробництва та отримання продукції, зменшити витрати та зробити аграрний бізнес більш стійким до непередбачуваних чинників.

Список використаних джерел

1. Беспала А. В., Крюкова І. О. Доходи аграрних виробників: обліково-аналітичні аспекти порівняння. Стратегічні пріоритети розвитку бухгалтерського обліку, аудиту та оподаткування в умовах глобалізації : матеріали Міжнародної науково-практичної інтернет-конференції (м. Суми, 22 листопада 2022 р.). Суми, 2022. С. 115–117.
2. Маренич М. М., Дяжук Р. У. Економічна ефективність вирощування органічної пшениці в умовах недостатнього зволоження ґрунту України. Вісник Полтавської державної аграрної академії. № 2 (2). С. 92–99. DOI: <https://doi.org/10.31210/visnyk2022.02.10> (дата звернення: 19.09.2023).

УДК 368.029.5

*Dranus V.,
PhD in Economics, Associate Professor,
Petro Mohyla Black Sea National University, Mykolaiv*
*Prokopyshyn O.,
PhD in Economics, Associate Professor,
L'viv National Environmental University, L'viv*

CURRENT STATE, TRENDS AND DYNAMICS OF THE EUROPEAN REINSURANCE MARKET

The **Europe Life Reinsurance Market** size was valued at USD 33.29 Billion in 2022 and the total Europe Life Reinsurance Market revenue is expected to grow at a CAGR of 11.95 % from 2023 to 2029, reaching nearly USD 73.36 Billion. The life reinsurance market is an insurance practice where one insurance company purchases its insurance contract. The original life insurance company buying the reinsurance is called the primary insurer and the ceding insurance company; the second life insurance company issuing the reinsurance is called the reinsurer. Life and health insurers commonly utilize The Life Reinsurance Market to manage their profitability, risk, and capital, and access services provided by third-party reinsurers. Life reinsurance is a very common and effective tool used in many parts of the organization. The life reinsurance market has witnessed rapid growth in recent years as it is used for a variety of reasons, including risk management, capital management, access to technology and services, and alternative asset strategies.



Figure 1. Europe life reinsurance market

Market Dynamics:

Growing demand for life reinsurance in Europe: The life insurance demand is growing, and this increases the adequate demand for reinsurance protection to support their growth. The growing awareness of financial protection, rising income, and the need for retirement planning contribute to the increasing demand for life insurance coverage. Reinsurers support life insurer growth by providing reinsurance capacity. Life insurers seek to mitigate their exposure to various risks, such as mortality risk, morbidity risk, and longevity risk. Life reinsurance companies help life insurance companies expand into new markets by protecting them against losses in these markets. This has led to an increasing demand for the Europe life reinsurance market. **Life reinsurance in Europe is growing in the developing economies:** Economic development presents significant opportunities for the European life reinsurance industry. The highly intense European life reinsurance sector has promising development prospects, due to the dynamic environment in developing markets, particularly in Germany, where Europe Life Reinsurance Markets are emerging and under-penetrated. Reinsurers that provide localized expertise and risk solutions have a competitive advantage in these emerging markets. **Europe's life reinsurance market is restrained by low-interest rates:** Reinsurers invest in premiums to produce returns and maintain business operations. Reinsurers may find it difficult to achieve investment yields when interest rates are low for an extended period. Life reinsurers' investment income is negatively impacted by low-interest rates. This might affect their pricing capacity. Life reinsurers are subject to regulatory capital and solvency requirements that guarantee economic stability and policyholder protection. To success fully navigate the regulatory landscape, one must adhere to regulatory requirements and manage capital effectively. Low-interest rates restrain the life reinsurers market and prevent some market segments from utilizing them. Europe Life Reinsurance Market Segment Analysis: Based **on type**, Life Reinsurance is segmented into Facultative Reinsurance and Treaty Reinsurance. The facultative segment helps Life Reinsurance Company analyze individual risks and decide whether to accept or reject them. Facultative reinsurance is typically used for high-value or hazardous risks because the policy can be designed for specific circumstances. Facultative reinsurance is an analysis conducted by an insurer to cover only risks or a block of risks considered in the insurer's book of business. As a result, the facultative reinsurance segment dominated the Europe Life Reinsurance Market and is expected to continue during the forecast period.

Based on product, the Europe Life Reinsurance Market is segmented into Disease Insurance and Medical Insurance. The medical insurance segment dominates the Europe Life Reinsurance Market with a high market share of 67.19%. This is because medical insurance covers a wide range of medical expenses, including doctor's visits, hospital stays, and prescription drugs. The growth of the medical insurance market is driven by several factors, including the aging population, the rising prevalence of chronic diseases, and the increasing cost of healthcare. Medical insurance premiums are typically lower than disease insurance premiums. This is because medical insurance is a more comprehensive product that covers a wider range of medical expenses. This is why medical insurance dominates the life reinsurance market segment.

Europe Life Reinsurance Key Players:

1. AXIS
2. GIC Re
3. Great-West Life co
4. Hannover Re
5. Lloyds
6. Mapfre
7. Munich Re & Swiss Re
9. XL Catlin

Growing demand for life reinsurance in Europe is expected to be the major driver for the Europe Life Reinsurance Market. Low-interest rates are expected to be the major restraining factor for the Europe Life Reinsurance Market growth. Germany is expected to lead the Europe Life Reinsurance Market during the forecast period. The Europe Life Reinsurance Market size was valued at USD 33.29 Billion in 2022 and the total Europe Life Reinsurance Market revenue is expected to grow at a CAGR of 11.95 % from 2022 to 2029, reaching nearly USD 73.36 Billion. The segments covered in the Europe Life Reinsurance Market report are Type, Product, Distribution Channel, Category, End-use, and Region.

European insurers' average net PML / gross PML for various natural catastrophes (defined by their return period) in 2022 and 2023

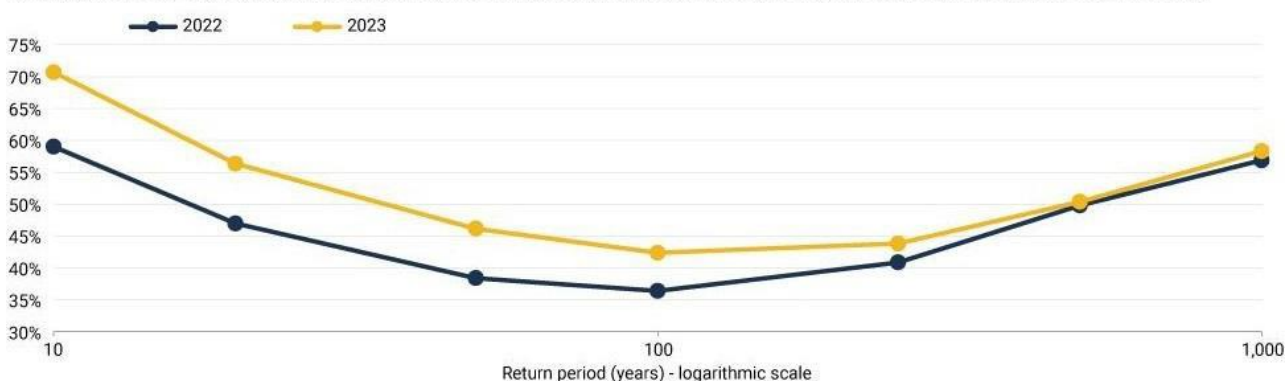

Figure 2. European insurers have retained more risks in 2023 than in 2022

The European Big Four are benefiting from the hard reinsurance market conditions evident during the 2023 renewals with improved pricing and terms and conditions across reinsurance lines of business and geographies

According to the rating agency, higher inflation expectations are reflected in pricing, attachment points and updated asset values.

Munich Re, Swiss Re and Hannover Re are aiming for targeted growth in property catastrophe reinsurance business, supported by improved conditions, but continue to have limited appetite for frequency layers and aggregate covers

On the other hand, SCOR, the smallest of the European Big Four, has reduced its natural catastrophe exposure by 14% at the 1.1. 2023 renewal. This follows a reduction of 21% in 2022.

There was a strong recovery in profitability in 1Half 2023 for the four main European reinsurers. This recovery followed significantly better underwriting margins in both property and casualty (P&C) and life reinsurance as well as a higher investment income among the peer group:

- Munich Reinsurance Company (Insurer Financial Strength (IFS): AA/Stable),
- Swiss Reinsurance Company Ltd (IFS: A+/Stable),
- Hannover Rueck SE (IFS: AA-/Stable),
- SCOR SE (IFS: A+/Stable).

Underwriting margins in P&C improved on average by 4.1pp as reinsurers benefited from improved pricing and a lower share of medium-sized catastrophe claims. Investment income rose on much lower write-downs and higher recurring investment income compared with 1H22. The reported return on shareholders' equity (ROE) rose to 21% on average in 1H23 from 9% in 1H22, surpassing the companies' cost of capital. Solvency ratios improved from already very strong levels, thanks to very strong operating earnings and lower financial market volatility. Price increases maintained their momentum in the June and July 2023 renewals, in particular, for property catastrophe covers as reinsurance capacity remained constrained for aggregate property catastrophe covers, in particular.

The Big Four are aiming for growth in specialty segments, where it says price increases achieved since 2018 "allow for good returns. The growth in these lines is not purely opportunistic, but also aimed at achieving increased levels of diversification and in turn more stable earnings. Within specialty lines, the appetites for different types of business varies, but generally there is more caution around risks associated with cyber, war and recession, given the potential for a systemic loss. reinsurers taking a more cautious approach to casualty business at the 1 January 2023 renewals.

Analysis by Moody's suggests primary carriers have looked to keep their reinsurance spend flat during recent renewals, resulting in them ceding less risk as the cost of reinsurance rises.

Primary carriers also currently have limited scope to increase their own prices, the current economic environment, with high inflation eroding household purchasing power, is not conducive to price increases".

Most European retail insurance markets are also extremely competitive, and policymakers are increasingly putting primary insurers under pressure to limit price increases. Major European insurers such as Allianz, AXA and Zurich have all taken steps to lower their aggregate cat exposure amid the hard market while increasing overall gross written premiums, in part helped by their large diversified books and global presence.

In contrast, insurers with a narrower geographic or business diversification, such as those with a retail focus, have not significantly changed their gross exposure to catastrophe risk.

In the year to date, reinsurers have consistently taken a lower share of market losses. Despite H1 catastrophe losses in excess of \$50bn, reinsurers have largely reported strong results with primary carriers retaining a larger share of risk than has historically been the case.

This trend has continued into the second half of the year, with single-digit billion dollar loss events such as Hurricane Idalia and the Hawaii wildfires expected to be largely retained by primary carriers.

This has followed a conscious shift away from more attritional losses by reinsurers as they seek to reduce earnings volatility.

Overall, the reinsurers generally see good opportunities in the life and health segment, and aim to benefit from the increased customer demand in life and health protection, higher mortality premium rates post-pandemic losses, and the benefit of higher interest rates.

Primary insurers have sought to keep their reinsurance costs unchanged during recent renewals, resulting in them ceding less risk as reinsurance costs have risen.

This will lead to a 10 percent increase in claims costs for primary European insurance companies for small and medium-sized events.

Retentions increased for almost all European primary insurers, with only a few increasing their reinsurance protection where they needed to strengthen solvency.

УДК 339

Дранус Л. С.,

*канд. екон. наук, доцент кафедри менеджменту,
ЧНУ імені Петра Могили, м. Миколаїв, Україна*

Трушкіна Н. В.

*канд. екон. наук, старший науковий співробітник
сектору промислової політики та інноваційного розвитку
відділу промислової політики та енергетичної безпеки,*

Науково-дослідний центр індустріальних потреб розвитку НАН України, м. Харків, Україна

ОСНОВНІ ТЕНДЕНЦІЇ МАРКЕТИНГОВИХ ДОСЛІДЖЕНЬ В УКРАЇНІ

Маркетингові дослідження є виключно цінним джерелом інформації для бізнесу. Узагальнено можна виділити дві ключові цілі, які переслідують компанії, замовляючи маркетингові дослідження:

1) відстежити ефективність дій маркетингу;

2) передбачити майбутнє чогось (продукту, послуги, реклами), проаналізувавши потреби і минулий досвід споживача.

Зазвичай під маркетинговими дослідженнями розуміють впорядкований систематизований процес збору, обробки, аналізу та формування об'єктивної інформації з метою прийняття конкретних ефективних управлінських рішень [12, с. 259].

Без розуміння ефективності дій бізнесу неможливо планувати будь-які активності, а без розуміння потреб аудиторії, заснованого на знанні про досвід споживача, ризики будь-яких нововведень суттєво зростають. Однак більшість українських компаній продовжувала уникати в своїй діяльності використання маркетингових досліджень. Основною причиною невикористання цього інструменту найчастіше є низький рівень знань і недовіра менеджменту до досліджень. Проте, ситуація почала змінюватися і все більше українських компаній звертають увагу на ресурс досліджень. Частіше вони націлені на прості недорогі дослідження. Класичні маркетингові дослідження добре освоєні міжнародними компаніями. У відповідь на потреби ринку в недорогих і при цьому якісних маркетингових дослідженнях, останнім часом з'являється все більше українських компаній, що пропонують свої послуги.

Маркетингові дослідження дають змогу вирішити такі завдання: вивчення характеристик ринку, заміри потенційних можливостей ринку, аналіз розподілу часток ринку між фірмами, аналіз збуту, вивчення тенденцій ділової активності, вивчення товарів конкурентів, короткострокове прогнозування, вивчення реакції на новий товар і його потенціалу, довгострокове прогнозування, вивчення політики цін [1, с. 56].

Реалії життя вносять корективи в бізнес, COVID-19 та повномасштабна агресія РФ досить сильно вплинули на сферу маркетингових досліджень.

По-перше, в останні 10 років активно розвиваються онлайн-дослідження, які практично витіснили інші методи. Ця тенденція стосується не тільки кількісних, а й якісних досліджень. Онлайн-поле спрощує рекрутинг – респонденти більш охоче погоджуються на онлайн-групи, оскільки не потрібно витрачати час на дорогу. Також, зважаючи на те, що збільшується час, який споживачі проводять в онлайні, бізнес став ще більше уваги приділяти діджитал-технологіям і тестувати зручність своїх сайтів і додатків.

Криза змушує компанії оптимізувати бюджети, звести ризик маркетингових вкладень до мінімуму і при цьому залишатися інноваційними. Тому все більшою популярністю користується сервіс-дизайн, який допомагає знаходити дійсно прості рішення і досягати успіху на насичених ринках. Передові компанії вже не вдаються до допомоги дослідників, а будують відділи сервіс-дизайну в своїй структурі, залишаючи для дослідницьких компаній тільки рекрутинг респондентів.

Маркетингові дослідження є важливим інструментом для менеджера з маркетингу, оскільки дозволяють передбачити наслідки використання тієї або іншої маркетингової альтернативи, що сприяє ухваленню правильного рішення. Менеджери використовують маркетингові дослідження також і для того, щоб визначити чому проведені

маркетингові дії не призвели до планованого результату. Маркетингові дослідження можуть застосовуватися для оцінювання менеджером ситуації на ринку [2].

Лише після точного встановлення проблеми можна розробляти план дослідження і переходити до його безпосереднього проведення [3]. Розроблюється план перевірки гіпотез, що дозволяє з'ясувати, яка інформація є важливою для ухвалення рішення, і визначити можливі відповіді на проблемні питання. План маркетингового дослідження також включає проведення пошукового дослідження, точне визначення змінних і шкал для їх вимірювання, варіанти отримання даних від респондентів, складання анкети [4, 5].

Все більше користуватимуться попитом технології, які допомагають зробити онлайн-опитування більш комфортним для респондента, платформу для опитування – зручною для програмування і обробки даних, а аналітику – доступною для замовника в режимі реального часу. Активно розвивається інтернет-аналітика, BigData, машинне навчання і інші методи, що дозволяють аналізувати поведінку людей, не ставлячи прямих запитань. Адже все частіше ми стикаємося з тим, що споживач думає одне, говорить інше, а робить третє. Сучасні технології вже дозволяють моделювати поведінку споживача на підставі його поведінки в мережі.

Нейромаркетинг також дозволяє відстежувати неусвідомлену реакцію людей на різні «медіа-подразники». При тестуванні реклами, наприклад, важливо розуміти, наскільки «зачепила» картинка цільову аудиторію, які саме елементи викликають відгук, а які ні. Для цього використовуються різні способи оцифровки реакцій – ЕКГ, МРТ, трекінг очей та інші.

Також мусимо відзначити орієнтованість на клієнта – зараз передові компанії розуміють, що занадто довгі, складні і незрозумілі для респондента анкети неефективні, оскільки ми або втрачаємо респондента, або отримуємо неправдиві відповіді. Тому у фокусі ресьорчерів не тільки цілі і завдання клієнта, а й зручність і залученість респондента.

Отже, у широкому розумінні, маркетингові дослідження покликані вирішувати такі завдання, як: вивчення характеристик ринку, аналізу збуту, вивчення тенденцій ділової активності, вивчення товарів конкурентів, короткострокове прогнозування, вивчення політики цін. В більшості бізнес-проектів бувають несподіванки, як би добре вони не готувались. Важливо контролювати весь процес і швидко реагувати на непередбачені ситуації. Правильний вибір методу дослідження зумовлює успішність проекту.

Список використаних джерел

1. Косенков С. І. Маркетингові дослідження: навч. посіб. для студ. вищ. навч. закл. – К.: Видавничий дім «Скарби», 2014.
2. Крикавський С. В., Косар Н. С., Мних О. Б., Сорока О. А. Маркетингові дослідження. – Львів, 2014.
3. Howtodomarketresearchin a B2C setting? URL: <https://www.intotheminds.com/blog/en/how-to-do-market-research-in-a-b2c-setting/>
4. Whatarethedifferencesbetween B2C marketresearchand B2B marketresearch URL: <https://www.intotheminds.com/blog/en/differences-b2c-b2bmarket-research/>
5. B2B vs B2C Market Research: How It Differs URL: <https://www.cfrinc.net/cfrblog/b2b-vs-b2c-market-research>

УДК 65.012.4

*Євчук Л. А.,
д-р екон. наук, професор,
т.в.о. завідувача кафедри економіки та підприємництва,
ЧНУ імені Петра Могили, м. Миколаїв, Україна*

СУЧАСНІ ПІДХОДИ ФОРМУВАННЯ КОНКУРЕНТНИХ ПЕРЕВАГ СУБ'ЄКТІВ БІЗНЕСУ

Запорукою успішного функціонування на висококонкурентному ринку є побудова продуманої конкурентної стратегії. Класики концепції конкуренції розглядають конкурентну стратегію як процес розвитку конкурентних переваг та отримання прибутку вище середнього.

Після багатьох кризових потрясінь, які пережив бізнес за останні 20 років, скоріш за все, мета отримання прибутку вище середньої величини вже не ставиться, за винятком монопольних ринків. Світова фінансова криза 2008 року, пандемія, війна та декілька криз у проміжку між 2008 та 2020 роками змінили пріоритети багатьох підприємців. Тепер їм доводиться ставити цілі від простої «вижити» до «сталого розвитку». Звичайно, роль прибутку не применшується і залишається важливим індикатором правильності руху бізнесу.

Конкурентні переваги – це позиції, що відрізняють підприємство від інших підприємницьких суб'єктів у більш вигідну для перших сторону. Відомо, що конкурентна перевага досягається за рахунок стратегічного управління ресурсами, можливостями і ключовими компетенціями, а також реагування підприємства на можливості та загрози зовнішнього середовища.

Відмінні позиції можуть бути представлені кращими характеристиками потенціалу підприємства (кваліфікацією персоналу, технічними характеристиками обладнання, якістю та/чи вартістю сировини, технологією,

каналами просування продукції, іміджем підприємства, вільними грошовими коштами, іншим), володінням дозвільними документами (ліцензії, права тощо), досвідом роботи тощо.

Розрізняють внутрішні і зовнішні конкурентні переваги.

Внутрішні конкурентні переваги базуються на перевагах підприємства у витратах виробництва і управління та забезпечують виробнику вищий прибуток. Внутрішні конкурентні переваги є наслідком більш високої продуктивності, яка забезпечує підприємству нижчу собівартість та більшу стійкість в умовах зниження ціни продажу, що нав'язується ринком чи конкуренцією.

Зовнішня конкурентна перевага базується на визначних якостях товару, які створюють цінність для покупця через краще задоволення його потреб або за рахунок скорочення витрат покупця. Ця перевага збільшує «ринкову силу» підприємства, тому вона може дозволити продавцю підняти ціну продажу вище за інших конкурентів, які не володіють такою перевагою.

Такі два типи конкурентних переваг мають різне походження, тому часто не можуть бути сумісними. Оскільки покращення якості продукції часто призводить до підвищення її собівартості. А нижчої собівартості часто досягають шляхом зниження рівня якості продукції.

Таким чином, всі виняткові позиції підприємства у більш вигідну для нього сторону у порівнянні з конкурентами зводяться до забезпечення вищого рівня якості продукції або нижчої її собівартості.

Конкурентна перевага є відносною. Товар, що володіє перевагою за ціною на одному географічному ринку, може не мати цієї переваги на іншому. А товар, що потерпає комерційний провал і витісняється з ринку, через певний час може мати успіх внаслідок зміни зовнішніх умов. Тому конкурентна перевага підприємства не може бути універсальною. При її аналізі фактор прив'язки до реальних умов ринку повинен обов'язково враховуватися.

Зазвичай, конкурентні переваги засновані на тому, що вони забезпечують споживачу 3 види цінності:

- товар/послуга має високу якість;
- короткий термін виготовлення або доставки;
- товар/послуга має низьку ціну.

Окремого пояснення потребує поняття якості товару/послуги. Якість продукції – сукупність властивостей і характеристик продукції, що задовольняють потреби споживачів. Кожен продукт має свій набір показників якості, а кожен споживач має свої критерії якості продукту. Наприклад, відповідно до державних стандартів, до показників якості харчових продуктів належать:

- органолептичні показники – колір, смак, консистенція тощо;
- фізико-хімічні показники якості, натуральності – білок, вуглеводи, жир, вітаміни, інші;
- фізико-хімічні показники безпечності – оксиметилфурфурол, токсичні елементи, нітрати, нітрити, інше;
- мікробіологічні показники безпечності – дріжджі, плісеневі гриби, інше.

У той же час наші дослідження показали, що населення у переважній більшості випадків, рівень якості харчових продуктів оцінює лише за смаком. Тому критерій якості товару/послуги є широким і розмитим поняттям.

Звично, для формування стійких конкурентних переваг підприємствам радять забезпечувати своїм клієнтам одночасно всі ці три цінності. Швидко виготовляти і доставляти якісний та дешевий товар. Проте на практиці це неможливо. На практиці реально варто забезпечити клієнту лише 2 з перерахованих цінностей.

Забезпечення кожної пари цінностей буде відбуватися за певних умов:

- Якщо клієнту необхідний якісний продукт і він хоче отримати його швидко, то він має бути готовим заплатити високу ціну. Поєднання таких двох факторів тягне за собою високу собівартість.
- Якщо клієнту необхідний якісний і дешевий продукт, на його виготовлення витрачається багато часу. Доведеться зачекати.
- За вимоги швидко підготувати замовлення і щоб воно мало низьку ціну, клієнт отримує продукт низької якості. Окремих клієнтів це влаштовує.

Для кожної цільової аудиторії буде важлива своя пара цінностей продукту. Тому підприємству доцільно знати свою цільову аудиторію і під її потреби надавати певний вид поєднання цінностей продукту. Саме такий підхід і буде забезпечувати конкурентні переваги.

Конкурентні переваги часто ототожнюють з потенціалом підприємства. Потенціал підприємства – сукупність ресурсів та здібностей підприємства, які можуть бути ним використані для досягнення певних результатів, цілей.

В окремих рекламних кампаніях можна побачити спроби продемонструвати у якості конкурентних переваг нове обладнання підприємства, якісну сировину, кваліфікованих працівників. Проте це не конкурентні переваги, а потенціал підприємства, що не гарантує виробництво якісного продукту. Наприклад, на новому обладнанні може працювати недосвідчений працівник, при переробці якісної сировини не дотримались технології виготовлення продукції, висококваліфікованому персоналу вже кілька місяців не сплачують заробітну плату і у нього немає мотивації гарно працювати.

Високий потенціал підприємства може залишитися нереалізованим. Ознакою наявності у підприємства конкурентних переваг є не його потенціал, а зростання обсягів продажу, прибутку та інших економічних показників.

*Ishchenko N.,
PhD in Economics, associate professor,
Chair of Economy and Entrepreneurship,
Petro Mohyla Black Sea National University, Mykolaiv, Ukraine)*

WAYS TO PRESERVE UKRAINE'S AGRICULTURAL EXPORT POTENTIAL IN THE CONTEXT OF MILITARY AGGRESSION

With growing geopolitical tensions and armed conflicts, Ukraine is facing exceptional challenges, among which the preservation of its agricultural export potential holds a significant position. Ukraine's agriculture sector is a key driver of its economy and a vital player in the global agricultural market. However, military actions and geopolitical instability can seriously undermine this sector, posing threats not only to Ukraine's economic well-being but also to global food security. In this context, scientific research on ways to preserve Ukraine's agricultural export potential in times of armed conflict becomes crucial for both national strategy and the international community's efforts to ensure stability and global food security [1]. This study examines key aspects of this issue and proposes strategies for its resolution.

From the beginning of the 2023-2024 marketing year (MY), spanning from July 2023 to June 2024, Ukraine has witnessed a significant decrease in grain exports compared to the previous year. The total volume of grain exports amounted to 6.92 million tons, marking a decrease of 28.1% [2].

Specifically, corn exports decreased by 47.3% to 2.79 million tons, and barley exports decreased by 24.8% to 635,000 tons. Wheat exports, on the other hand, showed a slight increase of 0.4% to 3.47 million tons.

It's also worth noting that flour exports increased to 37.3 thousand tons from the previous year's 25.7 thousand tons, with wheat flour accounting for 36.2 thousand tons, up from 23.2 thousand tons.

During the first week of October 2023, grain exports amounted to only 249 thousand tons, significantly lower than the 932 thousand tons during the same period in 2022. This included wheat exports of 137 thousand tons compared to 420 thousand tons, corn exports of 98 thousand tons compared to 440 thousand tons, and barley exports of 13 thousand tons compared to 70 thousand tons.

In the previous marketing year, 2022-2023, grain exports increased by 1.3%, reaching a total of 48.996 million tons. It's worth mentioning that in the 2021-2022 marketing year, Ukraine exported 61.52 million tons of grains and oilseeds, totaling more than \$22 billion.

After termination of the grain agreement Ukraine has been working to increase shipments through the Danube River and overland via designated "solidarity lanes" after an agreement permitting ships to pass through Turkey's Bosphorus strait from Black Sea ports fell through [3]. Additionally, a limited number of vessels are venturing through narrow maritime passages along the coasts of Romania and Bulgaria, despite concerns about potential Russian attacks (fig.1).



Fig. 1. Routes followed by ships leaving Odesa via the UN/Turkey corridor and Ukraine's more recent unilateral corridor

Thus, Ukraine should have a strategic plan to save its export agricultural potential. Such a strategy might include:

1. **Diversification of Export Markets:** Actively seek and develop alternative export markets to reduce reliance on any single market. Expanding trade relationships with countries outside the immediate region can mitigate the impact of disruptions caused by conflicts.

2. **Investment in Infrastructure:** Continue investing in transportation and logistics infrastructure, including roads, railways, and ports, to maintain efficient supply chains. Modern infrastructure can help facilitate the movement of agricultural goods, even during challenging times.

3. **Risk Mitigation Measures:** Implement comprehensive risk management strategies to safeguard against price volatility and production risks due to conflicts. This includes the use of hedging instruments and crop insurance to protect farmers and exporters.

4. **Government Support:** Provide financial support, subsidies, and policy incentives to support the agricultural sector. Ensuring stable income for farmers and exporters during crises can help maintain competitiveness.

5. **Technology Adoption:** Encourage the adoption of advanced agricultural technologies and practices to boost productivity and resilience. These technologies can help optimize resource use and reduce vulnerability to disruptions.

6. **Strategic Grain Reserves:** Maintain strategic grain reserves to ensure domestic food security during turbulent times. These reserves can act as a buffer against supply disruptions and help stabilize prices.

7. **International Partnerships and Agreements:** Strengthen diplomatic and trade relationships with key partners. Advocate for the preservation of trade agreements and open dialogues with neighboring countries to ensure the continuity of trade routes.

8. **Security Measures:** Enhance security measures to protect critical agricultural infrastructure, such as storage facilities and transportation routes, from potential threats posed by armed conflicts.

9. **Conflict Resolution and Diplomacy:** Promote peaceful conflict resolution through diplomacy and international cooperation. Active engagement in regional and global conflict resolution efforts can help create a more stable environment for agricultural trade.

10. **Public Awareness and Advocacy:** Raise awareness among stakeholders and the international community about the significance of Ukraine's agricultural sector in the global food supply chain. Engage in advocacy efforts to garner support for preserving agricultural exports even in challenging geopolitical circumstances.

These strategies, when implemented in a coordinated manner, can help Ukraine safeguard its agricultural export potential in the face of the described events, ensuring both national economic stability and contributions to global food security.

References

1. UNCTAD: Global crisis: web-site URL: <https://unctad.org/global-crisis> (дата звернення 08.10.2023)
2. Україна експортувала майже 7 млн тонн зерна з початку сезону: web-site URL: <https://ports.ua/ukra%1%97na-eksportovala-majzhe-7-mln-tonn-zerna-z-pochatku-sezonu/> (дата звернення 08.10.2023)
3. Germany to Send Air Defenses for Kyiv to Guard Grain Routes: web-site URL: <https://www.bloomberg.com/news/articles/2023-10-04/germany-to-supply-air-defenses-for-ukraine-grain-shipments> (дата звернення 08.10.2023)

УДК 336.02

*Колєватова А. В.,
канд. екон. наук, доцент (б.в.з.)
ЧНУ імені Петра Могили, м. Миколаїв, Україна*

ПОДАТКОВЕ РЕГУЛЮВАННЯ ФІНАНСОВОЇ ДІЯЛЬНОСТІ ПІДПРИЄМСТВ

Необхідність податкового регулювання фінансової діяльності обумовлена потребою в оптимальному розподілі фінансових ресурсів між різними секторами економіки. Оптимальний розподіл передбачає, що у кожний сектор економіки надходить такий обсяг фінансових ресурсів, який дає змогу використати їх з максимальною ефективністю у контексті забезпечення економічного розвитку. Такий критерій оптимізації не завжди відповідає інтересам донорів фінансових потоків, що і обумовлює потребу у втручанні держави у процеси фінансової діяльності підприємств.

Різним аспектам податкового регулювання економіки присвячені праці О. Данілова, Ю. Іванова, І. Крисова-того, І. Майбурова, А. Соколовської та ін. Однак розвиток податкової конкуренції між країнами, зростання рівня турбулентності економічного розвитку потребує подальших досліджень у сфері податкового регулювання фінансової діяльності підприємств.

Податкове регулювання фінансової діяльності підприємств має бути направлене, передусім, на попередження виникнення дефіциту фінансових ресурсів в одному секторі економіки та надлишку в інших. Ще однією причиною регулювання фінансової діяльності є необхідність зменшення ризику перерозподілу фінансових ресурсів на користь неформального сектору економіки. З викладених міркувань необхідність податкового регулювання

фінансової діяльності підприємств в середині країни тісно пов'язана з міжнародним рухом фінансових потоків, який може як сприяти зменшенню дефіциту фінансових ресурсів в середині країни, так і навпаки, поглиблювати його, відволікаючи частину фінансових ресурсів за межі країни.

Переважно до Першої Світової війни економіки країн Європи та США характеризувалися високим ступенем глобальної фінансової інтеграції, надзвичайно великою роллю ринків та філософією, яка базувалася на обмеженому державному втручанні (*laissez-faire*). Капітал рухався вільно, його переливання регулювалося дуже слабо, для обміну товарами і послугами існували незначні бар'єри, монетарні системи більшості розвинених країн базувалися на золотому стандарті. Система вільної циркуляції капіталу зазнала краху у 1930 р. Після Другої Світової війни провідними країнами світу було визнано необхідність державного втручання у регулювання фінансових потоків. Сам механізм такого регулювання базувався на результатах досліджень Дж. М. Кейнса.

Протягом останньої чверті двадцятого століття неодноразово робилися спроби послабити державне регулювання фінансових потоків, однак рано чи пізно це призводило до фінансових криз. У той же час, Індія та Китай, де лібералізації державного регулювання не відбувалося, постраждали від цих криз найменше [1]. З цієї точки зору значимість податкового регулювання фінансової діяльності підприємств зростає у контексті необхідності зменшення ризику фінансових криз.

Фінансова діяльність підприємств генерує фінансові потоки, які за своїм економічним змістом є циркулюючою вартістю. Економічні суб'єкти у своїй діяльності, керуючись мотивами накопичення вартості або скерування її у потрібному напрямі, намагаються регулювати фінансові потоки відповідно до своїх потреб. Загалом функціонально напрями регулювання фінансових потоків країни можна описати так:

- 1) державні інвестиції спрямовуються на пріоритетні напрями економічного розвитку;
- 2) інвестиції через фінансових посередників забезпечують мобільність капіталів між традиційними та новими видами економічної діяльності;
- 3) самофінансування забезпечує життєздатність «традиційних» видів економічної діяльності, технологічне оновлення;
- 4) кредитування забезпечує покриття тимчасових розривів у фінансовому забезпеченні;
- 5) трансформація неорганізованих заощаджень населення в організовані зміцнює фінансовий базис країни;
- 6) трансформація організованих заощаджень в інвестиційний капітал створює передумови для економічного розвитку.

Таким чином, фінансова діяльність підприємств обумовлює переміщення фінансових ресурсів як всередині країни, так і за її межами, оскільки саме базові параметри фінансових потоків (обсяги, швидкість, регулярність, напрями руху та джерела формування) обумовлюють достатність фінансових ресурсів для фінансування потреб суб'єктів господарювання, збільшення податкової бази, а у подальшому – зростання рівня фінансового забезпечення розвитку держави за рахунок збільшення обсягів податкових надходжень не інфляційного характеру. Якби держава була закритою системою, то регулювання фінансової діяльності було б набагато простішим, однак на практиці будь-яка держава не може успішно розвиватися, будучи цілком ізольованою. Відкритість економіки держави має як позитивні, так і негативні наслідки. Негативні наслідки полягають, передусім, в ускладненні регулювання і синхронізації фінансових потоків, що може стати своєрідним каталізатором фінансової нестабільності і, навіть, кризи, про що свідчить природа криз кінця ХХ – початку ХХІ ст.

Фінансові кризи є однією з перешкод на шляху досягнення стабільного і швидкого зростання економіки, що обумовлює необхідність їх дослідження навіть після того, як пройшов певний час. Важливість розгляду цього питання обумовлена також тим, що в міру розширення фінансових ринків і поглиблення інтеграції збитки для світової економіки стають усе більш відчутними [1, с. 6]. Незважаючи на значний досвід у дослідженні фінансових проблем, краще зрозуміти причини фінансової кризи і роль у ній фінансової діяльності, можна визначивши фактори фінансової кризи (рис. 1).



Рис. 1. Причини виникнення кризових явищ в економіці

У глобальній структурі фінансових потоків відслідковується ряд істотних зрушень, які передували світовій кризі і темп яких буде зростати у короткотерміновій і середньотерміновій перспективі посткризового розвитку. У першу чергу це позначиться на динаміці прямих іноземних інвестицій і, відповідно, змінить пріоритети фінансової діяльності підприємств. Зростання доступу до прямих іноземних інвестицій допускає певну лібералізацію податкового регулювання фінансової діяльності підприємств, однак при цьому податкове регулювання повинне забезпечувати паритет між вартістю залучення коштів підприємствами у процесі здійснення інвестиційної та фінансової діяльності.

Як зауважують фахівці, по-перше, очікується зростання питомої ваги країн, що розвиваються, та транзитивних економік не тільки як об'єктів розміщення, а й як джерел глобальних прямих іноземних інвестицій. По-друге, продовжиться подальше падіння прямих іноземних інвестицій в обробну промисловість у порівнянні з інвестиціями у сферу послуг і сектори видобувної промисловості та сільського господарства. По-третє, прямі іноземні інвестиції визначатимуться подальшою інтернаціоналізацією виробництва, оскільки криза не змогла блокувати цих об'єктивних процесів [2, с. 53].

Не зважаючи на посилення глобалізаційних процесів, основні фінансові потоки, як і раніше, циркулюють між економічно розвиненими країнами. Як зауважує С. Шмуклер, найбільшим здобутком фінансової глобалізації треба вважати розвиток національних фінансових систем країн, що розвиваються, та країн з перехідною економікою. По-перше, фінансова глобалізація створює умови для залучення значних обсягів міжнародних капіталів та підвищення якості позикового капіталу у межах національної економіки. По-друге, дає поштовх становленню адекватної фінансової інфраструктури, зменшуючи таким чином гостроту проблем асиметричності інформації [3].

Світовий досвід свідчить, що збільшення присутності іноземного капіталу на ринках, що розвиваються, також є фактором розвитку нестабільності, оскільки найбільші економічні потрясіння протягом останніх десяти років пережили ті країни, які найбільше відкрили свої ринки для портфельних іноземних інвесторів.

Із поширення фінансової глобалізації відбувається активізація процесів експорту національного капіталу, що для країн, які розвиваються (у тому числі і для України) переросло у відтік капіталу. Це можна вважати економічним процесом, оскільки, за умов відсутності перешкод, національний капітал має реальну можливість знизити макроекономічні ризики, перетікаючи за кордон (у т.ч. в офшорні зони). Найбільше від цього явища страждають країни з несприятливим інвестиційним кліматом та складними механізмами інвестування в економіку. Відтік капіталу є негативним процесом, оскільки він не тільки позбавляє країну джерел фінансування, але і підриває фінансову стабільність. У цьому контексті податкове регулювання фінансової та інвестиційної діяльності в середині країни має бути направлене на зменшення ризиків втрати капіталу, що сприятиме концентрації капіталів не у банківському секторі, а у промисловому.

Якщо локальна фінансова нестабільність переорієнтовує фінансові потоки на закордонні ринки, то глобальна фінансова нестабільність істотно підвищує вартість фінансування на світових ринках, змінює структуру та ефективність фінансування за рахунок запозичень. У такій ситуації приватний капітал до країн, що мають низький рівень економічного розвитку, надходить у незначній кількості або перестає надходити взагалі. Зважаючи на те, що бідні країни є переважно реципієнтами зовнішніх запозичень, скорочення приватних фінансових потоків сприяє збільшенню їх заборгованості та є фактором уповільненої дії, який провокує нові сплески глобальної економічної нестабільності.

Великі за обсягом вхідні фінансові потоки країн, які формуються за рахунок іноземних капіталів, можуть виявитися небезпечними для національних економік, особливо в умовах неадекватного банківського нагляду, коли непропорційно зростають обсяги споживчого кредитування, а структура кредитних портфелів більшості банків є ризикованою внаслідок високої частки субстандартних кредитів. По суті розгортання глобалізаційних процесів створює парадокс, коли зникнення кордонів для переливання капіталу спочатку сприяє збільшенню вхідних фінансових потоків країни, а потім навпаки – збільшуються вихідні фінансові потоки, що негативно позначається на економічному розвитку країни. У цьому контексті податкове регулювання фінансової діяльності підприємств має бути направлене на блокування відтоку капіталу з країни. Використовуючи переваги податкової конкуренції необхідно забезпечити усунення бар'єрів на вході капіталу до країни та створення бар'єрів для його виходу. При чому такі бар'єри мають бути подвійні – спочатку на рівні підприємства, потім на рівні країни.

Ступінь розвитку глобалізаційних процесів має безпосередній вплив на формування тіньових (нелегальних) фінансових потоків, внаслідок зростання обсягів тіньового сектору економіки. У найбільш широкому розумінні тіньову економіку можна визначити як сферу, у якій економічна діяльність здійснюється поза рамками правового поля, тобто з ігноруванням формальних правил. А. Олейник в рамках нелегальної економіки виділяє неофіційну (легальні види економічної діяльності, в рамках яких має місце відсутність фіксації з метою мінімізації витрат на виробництво товарів і послуг); фіктивну (економіку приписок, спекулятивних угод, хабарництва та різновидів шахрайства, пов'язаних з отриманням і передачею грошей); кримінальну (економічна діяльність, пов'язана з прямим порушенням закону і порушенням легальних прав власності) [2]. Як свідчить практика, фінансова діяльність підприємствами в Україні здійснюється на межі тіньової та офіційної економіки, у так званій сірій зоні, що негативно позначається на динаміці економічного розвитку. У цьому контексті податкове регулювання фінансової діяльності підприємств має бути направлене на мінімізацію ризиків перерозподілу фінансових ресурсів на користь тіньового сектору економіки. У цій частині необхідно вирівняти податкове навантаження між фінансовим

і нефінансовим сектором економіки, спрямувати податкові важелі на мінімізацію ризиків нелегальних фінансових операцій з використанням цінних паперів тощо.

Аналізуючи останні зміни, які відбулися у сфері податкового регулювання діяльності підприємств [3] слід відмітити ряд позитивних змін, які стосуються сфери податкового регулювання фінансової діяльності. Одним з таких позитивних зрушень є скасування спеціального податку на відчуження цінних паперів, запровадження якого було здійснене з метою збільшення обсягів біржової торгівлі. Адміністрування податку показало його низьку як фіскальну, так і регуляторну ефективність.

Значні зміни відбулися у частині оподаткування прибутків банків та страхових компаній. Зокрема, у сфері банківської діяльності визначення об'єкту оподаткування податком на прибуток здійснюється на правилах Міжнародних стандартів фінансової звітності. З однієї сторони це є позитивний фактор, однак з іншої – в умовах кризи через механізм створення забезпечень банківські установи отримали легальну можливість мінімізувати податок на прибуток або і взагалі показувати збитки.

Оподаткування діяльності страхових компаній було ускладнене, однак воно направлене на мінімізацію залучення страхових компаній до участі у схемах ухилення від слати податків, що було набагато легше здійснити за режиму оподаткування страхових компаній, який діяв до 01.01.2015 р.

Норми, які стосуються оподаткування фінансової діяльності підприємств не фінансового сектору, відбулися у частині визначення об'єкту оподаткування податком на прибуток. Зокрема, це прослідковується через перелік коригувань, які застосовуються для фінансових операцій. Однак такі коригування мають фіскальний характер, а не регулюючий і не сприяють досягненню тих цілей податкового регулювання фінансової діяльності, які були окреслені вище.

Таким чином, податкове регулювання фінансової діяльності підприємств є необхідним з точки зору забезпечення ефективного використання фінансових ресурсів, зменшення диспропорцій у їх перерозподілі між фінансовим та реальним сектором економіки. Також податкове регулювання фінансової діяльності підприємств має бути направлене на мінімізацію ризиків перерозподілу фінансових ресурсів на користь неформального сектору економіки. Реформи у сфері податкового регулювання, які відбулися протягом останнього року, частково спрацювали на досягнення цієї мети, хоча і мали переважно фіскальний характер. Подальші напрями реформування податкового регулювання фінансової діяльності підприємств мають бути направлені на активізацію фінансової діяльності, яка орієнтує фінансові потоки із фінансового у реальний сектор економіки.

Список використаних джерел

1. Луцишин З. Причини та наслідки найбільшого в історії світової валютно-фінансової системи дефолту. Вісник НБУ. 2012. №4. С. 5–11.
2. Податкова політика: теорія, методологія, інструментарій : навч. посібник / Під ред. д-ра екон. наук, проф. Ю. Б. Іванова, д-ра екон. наук, проф. І. А. Майбурова. Х.: ВД «ІНЖЕК», 2010. 492 с.
3. Податковий кодекс України. [Електронний ресурс]. Режим доступу: <http://zakon4.rada.gov.ua/laws/show/2755-17>.
4. Регулятивний потенціал податкової системи України: монографія: Вид. ХНЕУ, 2009. 335 с.

УДК: 378

*Лункіна Т. І.,
д-р екон. наук, доцент,
в.о. професора кафедри менеджменту,
ЧНУ імені Петра Могили, м. Миколаїв, Україна*

СУЧАСНЕ МИСЛЕННЯ ЗДОБУВАЧА ВИЩОЇ ОСВІТИ ЧЕРЕЗ ПРИЗМУ ВИКЛИКІВ СЬОГОДЕННЯ

Сучасний світ змінюється дуже швидко, це світ, де майбутнє не може бути чітко спрогнозованим та визначеним. До 2016 р. ми жили в VUCA-світ (з англ. VUCA – volatility (нестабільність), uncertainty (невизначеність), complexity (складність), ambiguity (неоднозначність)). Потім, з 2016 р. до 2022 р. опанували світ BANI – не мінливий, а крихкий (Brittle), не просто невизначений, а тривожний (Anxious), його складність переросла в нелінійність (Nonlinear), амбівалентність зробила світ остаточно непередбачуваним (Incomprehensible).

Більшість науковців стверджують, що на сьогодні ми живемо у світі SHIVA: split – розщеплений, horrible – жахливий, inconceivable – неймовірний, vicious – жорстокий, arising – відродження. Яким чином пристосуватися до сучасного світу й викликів сьогодення?

Основні напрями розвитку:

- розвивати мислення (критичне, стратегічне, креативне);
- розвивати антикрихіть (не просто незламність, а здатність ставати сильнішими внаслідок кризи);

- приймати сміливі спонтанні рішення, помилятися частіше, випробовуючи нове, виробляючи й апробуючи нові технології;
- розвивати адаптивний інтелект;
- лідерам – відходити вбік, аби люди вчилися брати відповідальність;
- бути принциповими, цілісними, триматися своїх цінностей, вчитися смакувати життя, аби отримувати нахнення до творчості, без якої трансформації не відбудуться.

Зазначений світ потребує фахівців, які постійно розвиваються та виконують нові функції, вміють адаптуватися, бути гнучкими (системне та креативне мислення, соціальна відповідальність, командна робота, аналіз та синтез, емоційний інтелект). Наразі це вже не конкурентна перевага, а вимога сьогодення, що стосується кожного здобувача вищої освіти. Такі фахівці розуміють, що процес та результати навчання нині найважливіші та які аспекти повинні бути враховані під час освітнього процесу в закладах вищої освіти.

Основною вимогою сьогодення є створення цілісної системи, яка орієнтована на всебічне розкриття творчих здібностей здобувачів вищої освіти, формування розуміння, що в одній задачі може бути декілька варіантів розв'язку, вміння формувати власні думки та оцінювати сам процес мислення.

Окрім ґрунтовних професійних знань, умінь і навичок сучасний фахівець повинен володіти основами системних наук; визначати місце своєї предметної області у світі універсальних, системних, закономірностей природи й суспільства; вміти вчасно й гнучко реагувати на виклики сьогодення й за необхідності нівелювати ризики, що з ними пов'язані у своїй діяльності.

Системне мислення – це тип мислення, який характеризується цілісним сприйняттям предметів і явищ, з огляду на їх зв'язок між собою. Кожен матеріальний об'єкт, предмет, явище, процес, наукова теорія, художній образ та інше являє собою певну систему. Елементи кожної системи упорядковані й пов'язані між собою таким чином, щоб система працювала в потрібному напрямі. Системність – це властивість окремого елемента, що дозволяє йому володіти всіма ознаками системи.

Людина, що опанувала системне мислення, починає жити в іншому світі, який наділений гармонією, виявляючи об'єкти довкілля в абсолютно іншому світлі, іншій реальності, навколишньому світі, який більш адекватний. Розуміння законів природи й суспільства неможливе без системного мислення, що дозволяють формувати актуальний світогляд та вміння реагувати на сучасні виклики. Це і є основа фундаментальної підготовки у закладах вищої освіти. Забезпечити оптимальний рівень такої підготовки – одна з основних цілей закладу вищої освіти [1].

Визначення основою системи освітнього процесу є змістовний і процесуальний компоненти, а межами – мета і результати навчання, що дає можливість моделювати цю систему. Системи поділяються на відкриті й закриті. Закритою вважається така система, складові елементи якої не зазнають ніяких змін, вона не передає й не приймає ніякої енергії (інформаційна енергія чи нова інформація). Відкритою ж системою вважається та, в якій відбувається обмін матерією, енергією або інформацією між системою та довкіллям (іншими системами). Таким чином, система навчання модельована та є штучною, відкритою системою, яка характеризується впорядкованістю та організацією. Її елементи повинні бути чітко виділені, а також визначено зв'язки між ними. Функціонування цієї системи має на меті розв'язання певних навчально-освітніх завдань. Моделювання системи навчання спирається на основні принципи загальної теорії систем [2].

Щодо освітнього процесу навчання, системне мислення дає можливість проаналізувати багато факторів, які враховуються під час розробки системи курсу та створення освітньої програми. Системний підхід щодо освітнього процесу охоплює: аналіз вихідних умов (мети навчання, складу студентських груп, змісту програми курсу тощо); розробку системи навчальних матеріалів та технологію їх використання з наступною перевіркою й внесенням необхідних корегувань; завершальну перевірку й оцінку системи. Системний підхід дозволяє визначити перспективи навчання, його основні компоненти, що взаємодіють з урахуванням сучасних тенденцій суспільного розвитку; реальні потреби й можливості суб'єктів навчання, координацію й субординацію таких великих систем як освіта, наука і техніка; формування нової людини як громадянина, особистості творчого викладача й громадського діяча. Системний підхід дозволяє показати не тільки кількісне, а й якісне зростання освіти взагалі, оскільки дає можливість прогнозувати освітні процеси з урахуванням вимог суспільства до освіти, якісних зрушень у науці, в змісті та методах освіти на всіх її рівнях [2].

Формування навичок системного та креативного мислення відбуваються протягом навчання у здобувачів вищої освіти, варто виокремити декілька методів, що дозволяють зробити це.

Методи системного та креативного мислення:

1. Спостереження за успішними системами шляхом вивчення їх властивостей, яке відбувається в процесі спостереження за системою. Спостереження за успішними системами дозволяє досліджувати їх роботу й взаємозв'язок між її окремими елементами, перебіг різних процесів, що відбуваються всередині системи, та їх наслідки. Це дає можливість вивчити, як працює система, а потім застосувати отримані знання на практиці для розв'язання різних проблем.

2. Розширення кола своїх інтересів. Чим більше людина розширює свій кругозір, тим більше розвивається її здатність мислити системно й злагоджено.

3. Позбавлення від стереотипів. Стереотипи формуються під впливом життєвого досвіду. Вони істотно полегшують життя, допомагаючи розв'язувати прості, типові проблеми. Але при виникненні нестандартної ситуації

стереотипи не тільки не допомагають, а, навпаки, заважають знайти розв'язок. Тому вміння позбавлятися від стереотипів – важлива умова для розвитку системного мислення.

4. Створення ситуацій невизначеності. Для тренування системного мислення корисно придумувати ситуації невизначеності й знаходити для них способи розв'язання. Оскільки навіть у реальних ситуаціях не буває стовідсоткової певності й обставини в будь-який момент можуть змінитися, ця навичка зможе стати в нагоді в житті.

5. Розв'язання творчих завдань. Цей метод можна назвати найефективнішим. Існує чимало творчих завдань і головоломок, які допомагають розвинути креативне (творче) та системне мислення. Існує велика кількість спеціальної літератури, в якій не тільки наводяться приклади подібних завдань, а й описуються можливі способи їх розв'язання. Розвивати системне і креативне мислення вельми корисно. Це процес, що захоплює, дозволяє розширити межі сприйняття реальності й навчитися розв'язувати різні нестандартні рішення [3].

Освітній процес у закладах вищої освіти містить у собі комплекс підходів, що здійснюють цілісність та багатомірність підготовки майбутніх фахівців. Нові виклики сьогодення спонукають бізнесові структури залучати не тільки кваліфікованих працівників, а й універсальних працівників, які зможуть швидко реагувати й пристосовуватися до нових змін у відповідному середовищі. На сьогодні стратегічно важливим питанням є усвідомлення змін набутих професій і відповідних трансформацій в освітньо-професійному середовищі, що забезпечуються низкою новітніх тенденцій, які зорієнтовані на системне та креативне мислення. Таким чином, всі професії, де дії працівника алгоритмізуються, повторювані й не вимагають креативу, емоційної взаємодії та нешаблонної комунікації, з часом втрачуть свою актуальність.

Враховуючи навички, якими володіють українські здобувачі вищої освіти на сьогодні, варто констатувати, що випускники українських ЗВО повинні наразі формувати навички, які будуть популярними на професійному рівні в майбутньому. Для ефективного розвитку країни майбутнім поколінням необхідно креативно та системно мислити, створюючи інновації майбутнього. Для активізації талановитих і здібних особистостей на освітньому просторі пропонуємо впроваджувати в освітній процес дисципліни, що вимагають сучасні тенденції розвитку (системне мислення та креативне мислення), за допомогою яких будуть формуватися сприятливі умови для реалізації творчих і креативних ідей здобувачів вищої освіти.

У суспільстві знань заклади вищої освіти є відповідальними не лише за розвиток і збереження фундаментальної науки та освіченості, а й беруть участь в інтерпретації, поширенні й застосуванні нових знань, які вимагає сьогодення. Університети відповідають не тільки за формування майбутніх професійних, технічних та соціальних еліт, а й навчають масові студентські контингенти формувати сучасні вміння, знання та навички.

Список використаних джерел:

1. Максименко С., Меєрович М., Шрагіна Л. Системне мислення: формування і розвиток. Києво-Могилянська академія. 2020. 251 с.
2. О'Конор Дж., Макдермотт І. Системне мислення : пошук неординарних рішень. *Наш формат*, 2018. 240 с.
3. Що таке мислення і його види. URL : <https://dovidka.biz.ua/shho-take-mislennya> (дата звернення: 20.09.2023 р.).

УДК 658

*Лункіна Т. І.,
д-р екон. наук, доцент,
в.о. професора кафедри менеджменту
Маніяк О. С.,
студентка 411 групи,
кафедра фінансів і кредиту,
ЧНУ імені Петра Могили, м. Миколаїв, Україна*

ПРОБЛЕМИ УПРАВЛІННЯ ЖИТТЄВИМ ЦИКЛОМ ОПЕРАЦІЙНОЇ СИСТЕМИ ТА НАПРЯМИ ЇХ РОЗВ'ЯЗАННЯ

Сучасна економіка ставить перед підприємствами низку викликів та завдань, пов'язаних із забезпеченням їхньої ефективності та конкурентоспроможності. У глобалізованому та динамічному світі діяльність всіх підприємств обов'язково проходить певні циклічні процеси та стадії розвитку. Виробництво продукції чи послуг здійснюють операційні підрозділи операційної системи підприємства. Тому операційна система організації являє собою повну систему виробничої (операційної) діяльності підприємства [1, с.754]. На кожному етапі життєвого циклу операційної системи може виникати безліч проблем, розв'язання яких є критично важливими для функціонування підприємства. Розуміння та ефективне управління життєвими циклами операційної системи стає ключовим фактором для забезпечення подальшого успішного розвитку будь-якого бізнесу.

Дану думку підтримує багато вчених: М. Альберт, Г. Коваленко, М. Макаренко, Н. Микитенко, Д. М. Васильківський, Н. В. Грипинська, які мають значну кількість напрацювань в контексті визначення поняття життєвий цикл та дослідження проблем управління життєвим циклом в системі операційного менеджменту.

Однак, в часи пандемії, повномасштабного вторгнення та нестабільної економічної ситуації в цілому, виникає ще більша необхідність діагностування діяльності підприємств та розв'язання проблем управління його життєвим циклом.

У загальному, під життєвим циклом слід розуміти період від прийняття рішення про створення суб'єкта господарювання на основі збору та аналізу відповідної інформації до повної юридичної ліквідації або реорганізації у складі нових підприємств із попередніми чи новими власниками [2, с. 155]. Життєвий цикл операційної системи підприємства являє собою сукупність етапів, які проходить його операційна система від початку створення до її реорганізації чи ліквідації. Як вже раніше зазначалося, життєвий цикл операційної системи суттєво впливає виникнення, формування, розвиток, функціонування, прибутковість та ефективність будь-якого суб'єкта підприємства. Слід зазначити, що існує декілька стадій життєвого циклу, на кожній з яких формується та вдосконалюється операційна стратегія підприємства:

1. Розроблення та створення операційної системи;
2. Запуск функціонування операційної системи та вихід на проектну потужність;
3. Стабільне функціонування операційної системи в нормативному режимі;
4. Здійснення перетворень та відновлення стабільного функціонування на якісно новому рівні [1, с. 754].

На першому етапі підприємство визначає свої бізнес-потреби та цілі, які слід досягти за допомогою операційної системи. Вже на цій стадії свого життєвого циклу підприємство може зіткнутися з багатьма потенційними проблемами, які можуть призвести до неефективного функціонування. Основні проблеми, які можуть виникнути при створенні операційної системи:

– нечіткі цілі та завдання, що в кінцевому результаті призведе до неоптимального розподілу ресурсів, незадоволення потреб споживачів, значних витрат тощо. Тож важливо правильно визначити чіткі цілі та завдання для операційної системи для його успішного впровадження. Проведення SWOT-аналізу та ретельна постановка завдань допоможуть уникнути нечіткості;

– недостатність ресурсів, таких як фінанси, людські ресурси, може призвести до відставання в розробці операційної системи. Це може стати результатом обмеження можливостей підприємства. Тож необхідно забезпечити достатні ресурси для розробки операційної системи;

– неправильна оцінка можливих ризиків на початковому етапі може призвести до непередбачуваних проблем та значних витрат у майбутньому. Керівники і менеджери мають розробити план оцінки ризиків, включаючи усі можливі аспекти. Визначити, які ризики можуть вплинути на цільові показники проекту, бюджет, терміни виконання та якість. Слід розглянути різні сценарії розвитку подій, включаючи найгірший, середній і найкращий варіанти, а також оцінити вплив ризиків на кожен сценарій [3, с. 184].

Запуск функціонування підприємства є необхідним етапом у життєвому циклі операційної системи. Відбувається закріплення свого становища на ринку і в діловому співтоваристві. Це високо ризикова внутрішня стадія, адже саме в цей період часто відбувається бурхливе і погано контрольоване зростання організації. На цій стадії велика кількість підприємств зазнають краху через недосвідченість і некомпетентність керівників [4, с. 99]:

– при недостатній масштабності операційної системи може виникнути ситуація, коли підприємство не може ефективно впоратися з великим обсягом діяльності або зростанням попиту на його продукцію чи послуги. Це може призвести до затримок у виробництві та незадоволення клієнтів. Перед запуском слід провести адекватний аналіз масштабів підприємства та попиту на його продукцію або послуги. Важливо забезпечити достатню ємність та резерви для зростання обсягів виробництва;

– у відсутності відповідної координації між різними підрозділами та процесами можуть виникати проблеми з інтеграцією та ефективністю системи. Недостатня комунікація та співпраця можуть призвести до невирішених завдань, конфліктів та затримок у впровадженні [3, с. 184]. На підприємстві можуть бути забезпечені ефективні комунікаційні каналі між різними підрозділами (регулярні наради, електронна пошта, корпоративні платформи тощо). Крім того, керівництво повинно віддавати приклад ефективної комунікації та співпраці між підрозділами;

– зростання може призвести до зміни конкурентного середовища та збільшення конкуренції. Підприємство повинно вдосконалити свою маркетингову стратегію, щоб вибудувати і підтримувати свою позицію на ринку. Необхідною умовою є постійний аналіз ринку та конкурентів, щоб адаптувати маркетингову стратегію та зберігати конкурентну перевагу.

На етапі стабільного функціонування операційної системи в нормативному режимі підприємство досягає вершини успіху, піку доходів. В цілому фаза зрілості характеризується стабільністю доходів, припиненням розширення виробництва, максимуму досягаються обсяги виробництва та реалізації, доходи підприємства. Головна задача на цьому етапі – максимально продовжити стадію стійкості [5, с. 22]. Можливими проблемами є:

– втрата мотивації персоналом. Якщо система стабільно працює, то персонал може втратити мотивацію для пошуку нових підходів та покращень. Менеджери повинні стимулювати персонал до пошуку нових підходів та покращень;

– операційна система може залишатися незмінною і не враховувати нові технології, що може впливати на конкурентоспроможність підприємства. Шляхом вирішення є моніторинг інновацій та забезпечення оновлення операційної системи для врахування нових можливостей [6, с. 34].

Останній етап життєвого циклу операційної системи характеризується здійсненням перетворень та відновленням стабільного функціонування на якісно новому рівні або ж ліквідацією підприємства. Суб'єкт

господарювання стикається із різким зниження прибутку, падіння обсягів продажів, практично всі фінансові показники погіршуються, порушується структура балансу.

Якщо система не здатна адаптуватися до зміни умов, то підприємство може поступитися конкурентам. Щоб уникнути втрати конкурентоспроможності, слід бути гнучкими та готовими до зміни стратегії або модернізації операційної системи, якщо це необхідно. Зі старінням обладнання може знижуватися його ефективність, що призводить до відмов та втрати продуктивності. Регулярне обслуговування та модернізація обладнання може допомогти уникнути погіршення його стану та втрати продуктивності. Зміна ринкових умов може вимагати змін у функціонуванні операційної системи. Постійно слід відслідковувати зміни на ринку і адаптувати операційну систему до нових умов.

Отже, управління життєвим циклом операційної системи – це складний процес, який вимагає від підприємства системного підходу та уваги до всіх етапів життєвого циклу операційної системи. На кожному етапі цього циклу можуть виникати різні проблеми та виклики, і дослідження шляхів їх подолання є важливим для забезпечення ефективності та надійності операційної системи та підприємства в цілому. Підприємство повинно бути готове до змін, вдосконалення та інновацій, щоб зберегти свою конкурентоспроможність та продовжити успішну діяльність.

Список використаних джерел

1. Терлецька Н. М., Голинська Б. Я. Управління життєвим циклом та режимом функціонування операційної системи підприємства. *Молодий вчений*. 2018. № 2(2). С. 754-757.
2. Хамаїлі А. Удосконалення теоретичних підходів до визначення та стадій життєвого циклу підприємств малого й середнього бізнесу. *Причорноморські економічні студії*. 2020. №.50(1). С.154-158.
3. Кузнецова, І. О., Сокурченко, І. А. Стадії життєвого циклу малого підприємства : характеристика та специфіка прийняття управлінських рішень. *Вісник соціально-економічних досліджень : зб. наук. праць / За ред. : М. І. Зверькова (голов. ред.) та ін.* Одеса : Одеський національний економічний університет. 2019. № 1 (69). С. 179–188.
4. Чайковська В.П. Життєвий цикл організації та його роль в розвитку підприємства. *Актуальні проблеми економіки*. 2007. № 7. С. 98-105.
5. Борнос В. Г., Плікус І. Й. Управління фінансовою санацією підприємств : підручник /. – Суми : Сумський державний університет, 2014. 457 с.
6. Васильківський Д. М., Грипинська Н. В. Формування базової системи цілей на етапах життєвого циклу економічного потенціалу підприємства. *Вісник Хмельницького національного університету*. 2016, № 6. С. 33-36.

УДК: 330.34

Нетудихата К. Л.,

канд. екон. наук., доцент, доцент кафедри менеджменту,
ЧНУ імені Петра Могили, м. Миколаїв, Україна

ЕВОЛЮЦІЯ КОНЦЕПЦІЙ ІННОВАЦІЙНИХ СИСТЕМ: ВІД НАЦІОНАЛЬНОЇ ДО СЕКТОРАЛЬНОЇ

Формування інноваційної економіки та індустрії 5.0. породило нову хвилю інтересу до системних досліджень інновацій, оскільки саме інновації виступають драйверами економічного зростання, основою конкурентоспроможності національного господарства. Нова парадигма управління інноваціями, що базується на системному погляді на процес генерування, дифузії та використання інновацій отримала назву «концепція інноваційних систем».

Історично розробка концепції розпочалася з формування концепції національних інноваційних систем (НІС). У середині 80-х років минулого століття К. Фріман [1], Б.-А. Лундвалл [2], Р. Нельсон [3] та ряд інших вчених сформулювали та розвинули концепцію НІС, яка протягом багатьох років розглядалася в якості інструменту для розробки заходів з метою надання прискорення інноваційним процесам, підвищення конкурентоспроможності і ефективності економіки. У 1987 році К. Фріман використав новий підхід для оцінки процесів генерування та використання знань в Японії. Він сфокусував свою увагу на взаємозв'язках між технологіями, соціальними факторами, економічним зростанням та зворотними зв'язками, які формують систему.

Згідно з його визначенням, НІС представляє собою «мережу інститутів державного та приватного секторів, чия діяльність та взаємозв'язки спрямовані на генерацію, імпорт, модифікацію, поширення нових технологій» [1].

Концепція НІС, яку розроблено групою економістів під керівництвом науковця Б.-А. Лундвалла, ґрунтується на таких компонентах: 1) знання і процес пізнання (навчання); 2) інститути та взаємозв'язки. Ключову значимість процесу пізнання Б.-А. Лундвалл обґрунтовує тим, що основним джерелом розвитку нової економіки є знання, і, отже, основним процесом є процес здобуття нових знань. Тому, щоб отримувати необхідне знання, фірмам необхідно заохочувати спільне інтерактивне навчання серед широкого кола суб'єктів (винахідників, користувачів нових технологій, державних дослідних інституцій, інших організацій). Б.-А. Лундвалл підкреслював значимість

взаємозв'язків для виробництва та поширення економічно значущих знань, і навіть особливу роль держави.

Р. Нельсон визначає НІС як систему національних інститутів, взаємодія яких зумовлює ефективність інноваційної діяльності вітчизняних фірм, тобто елементи НІС не просто розташовані в національних кордонах, а представляють собою національні інституції, організовані у мережі. Р. Нельсон сфокусував свою увагу на агентах та взаємозв'язках між ними. Він підкреслював особливі властивості технічного прогресу, які унеможливають жорстке централізоване управління та планування, що в ідеалі могло б оптимізувати використання великих ресурсів, необхідних реалізації великих проєктів. Згідно Р. Нельсону, ключовою особливістю інноваційних систем є високий рівень невизначеності вибору напрямів, найперспективніших з погляду фінансування НДДКР. У разі високого рівня невизначеності стейкхолдерам складно дійти до консенсусу. У таких умовах механізм вільного ринку, за його переконанням, спрацьовує краще, ніж адміністративне планування. Прибічники мобілізації ресурсів на пріоритетах вважають, що механізм ринку неефективний з погляду суспільства, але Р. Нельсон, як представник американської економічної школи, наголошує, що на історично тривалих періодах саме механізми ринку спрацьовують більше ефективно та демонструють вражаючі результати.

Інститути і те, яким чином вони «направляють» взаємозв'язок між агентами, відіграють критичну роль в НІС. Ця система включає ринкові та неринкові інститути. Інститути створюють рамкові умови для урядів, які реалізують політику та впливають на інноваційні процеси. На рис. 1 представлено прямий зв'язок між рівнем розвитку інститутів (виражено інтегральним індексом інститутів) та ефективністю функціонування НІС (виражено глобальним індексом інновацій).

Таким чином, в більшості визначень НІС спостерігається, по-перше, системний характер НІС, тобто розглядають її як сукупність певним чином взаємодіючих елементів; по-друге, інституційний аспект, тобто вплив існуючих у суспільстві формальних, а також неформальних інститутів на потоки та структуру інновацій; по-третє, виділення такої головної функції даної системи як поширення нових знань та технологій.

Концепцію спрямовано не на розгляд окремих етапів та аспектів інноваційної діяльності, а на забезпеченні цілісного, системного підходу до оцінки процесів зародження, дифузії і використання інновацій, впливу на динаміку цього процесу всього спектру факторів.

Дослідження, що ґрунтуються на понятті НІС, дають основу для розробки технологічної та промислової політики. Проте концентруючись на факторах макrorівня, вони не здатні приймати до уваги фактори, які є специфічними для сектора або галузі економіки



Рис. 1. Зв'язок між глобальним індексом інновацій та рівнем розвитку інститутів [4].

Основу секторального підходу до формування інноваційної системи становить положення про те, що зміни в інноваціях і технологіях відбуваються з різною швидкістю та в різних напрямках в залежності від сектора.

Концепцію секторальної інноваційної системи вперше сформульовано та представлено у 1997 році професорами Ф. Малербою та С. Бреші в роботі «Секторальні системи інновацій: технологічні режими, шumpетеріанська динаміка та просторові межі» [5]. Ця система представляється як «безліч різнорідних агентів, які здійснюють ринкові та неринкові взаємодії для створення, впровадження та використання (нових та існуючих) технологій з метою виробництва і продажу (нової та існуючої) однорідної продукції («секторальної продукції») [5].

Виходячи з цього визначення, вчені Н. Богдан та Т. Корзун виділяють три основні компоненти секторальних інноваційних систем: агенти (суб'єкти); знання (інформаційна база); інститути [6]. Зупинимо на них увагу.

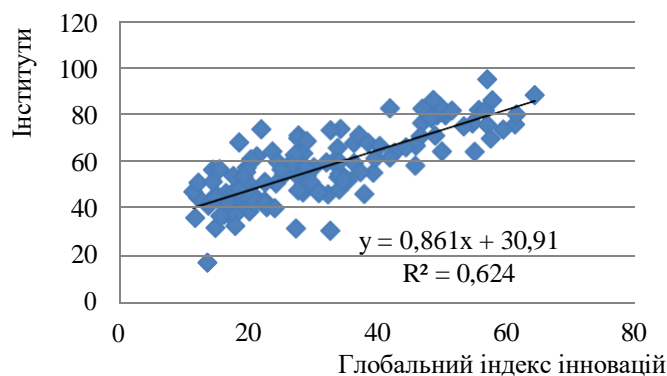
Агентами є фізичні особи та організації на різних рівнях агрегації, які взаємодіють через процеси спілкування, обміну, співробітництва, конкуренції. Агентами можуть виступати як підприємства (виробники та постачальники), так і невиробничі організації (університети, фінансові та державні установи), а також підрозділи великих організацій (наприклад, дослідні чи виробничі підрозділи), групи підприємств (асоціації). Агенти характеризуються специфічними процесами навчання, компетенціями, переконаннями, цілями, організаційною структурою та поведінкою. Вони взаємодіють через процеси комунікацій, обміну, співробітництва, конкуренції та управління. Компанії в секторі мають деякі спільні риси, і водночас неоднорідні. У рамках секторальних систем агенти

взаємопов'язані різними ринковими та неринковими відносинами.

Знання відіграють ключову роль в інноваційних процесах і значно різняться в залежності від компанії. Знання не поширюються вільно та автоматично між компаніями, а повинні поглинатися за рахунок здібностей організацій до диференціації й диверсифікації, які накопичуються у процесі функціонування. Фундаментальна наука формує нові знання, що дозволяє створювати базові технології. У процесі трансферу фундаментальних знань проводиться низка прикладних досліджень, які призводять до створення технологій. Останні визначають виробничі межі сектора, специфічну теоретичну та методологічну базу. Джерелами знань виступають як суб'єкти сектора, так і суб'єкти середовища (уряди, інші сектори (галузі), споживачі). Знання у різних секторах відрізняються у термінах предметних областей і можуть мати різні ступені доступності. Крім того, джерела технологічних можливостей помітно відрізняються у різних секторах. Накопичення знань та технологій відбувається у рамках соціальної системи, тому межі секторальних систем не є статичними.

Дії та взаємозв'язки суб'єктів формуються інститутами, які визначають норми, процедури, правила, закони, стандарти тощо. Інститути можуть змінюватись: одні впливають на суб'єкти інноваційної системи чи регулюють їх взаємовідносини, інші створюються внаслідок взаємодії між суб'єктами (наприклад, контрактні відносини). Інститути можуть бути національними (наприклад, патентна система) чи специфічними для конкретного сектора (наприклад, галузеві ринки праці чи специфічні фінансові установи). Інституційна структура інноваційної системи створюється як державою, так і суб'єктами системи.

Важливою складовою концепції секторальної інноваційної системи є взаємодія між секторальними системами та НІС. Секторальні системи мають свої особливості щодо технологій, попиту, знань, фірм, мереж, інститутів та динаміки. Відмінності між різними такими системами можуть бути значними. Однак усі секторальні системи залежать від національних умов, таких як: національна фінансова система, освіта, ринок праці, права інтелектуальної власності та ін. Крім того, функціональна структура секторальної інноваційної системи відображає функції НІС тільки з урахуванням специфіки сектора.

Виділяються такі особливості секторального підходу до формування інноваційної системи: об'єднання в єдине ціле «продукції сектора», технологій, бази знань; секторальна інноваційна система є підсистемою НІС, межі секторів ширші, ніж у традиційному трактуванні (включають не тільки компанії сектору, а й університети, академічні інститути та інших агентів); багатомірність, комплексність і динамічність є основними поняттями (характеристиками) секторальних інноваційних систем; сучасна промислова політика нерозривно пов'язана з формуванням секторального рівня інноваційної системи країни [6]

Отже, національні інноваційні системи через національні інститути, людський капітал, інноваційний клімат, мережі та взаємозв'язки між наукою та бізнесом, механізми формування та реалізації політики впливають на розвиток секторальних інноваційних систем. Останні у свою чергу забезпечують конкурентні переваги країні, впливають на національні інститути, базу знань, структуру інноваційних процесів. Національні та секторальні інноваційних систем є взаємопов'язаними і коеволюційними системами.

Список використаних джерел

1. Freeman C. Technology policy and economic performance: lessons from Japan. London.: Pinter, 1987.
2. National Systems of Innovation: Towards a Theory of Innovation and Interactive Learning; Ed. by Lundvall B-A. N.Y.:Pinter Pub Ltd., 1992.
3. Nelson R. National Innovation Systems: A Comparative Analysis. New York.: Oxford Un. Press., 1993.
4. Нетудихата К. Л. Інституційні засади формування національних інноваційних систем. Агросвіт, 2023. № 11. С. 36-43 <https://www.nayka.com.ua/index.php/agrosvit/article/view/1623/1635>.
5. Malerba F., Breschi S. Sectoral systems of innovation: technological regimes, Schumpeterian dynamics and spatial boundaries; Edquist C. (ed.), Systems of innovation. London: Pinter, 1997.
6. Богдан Н. І., Корзун Т. С. Інноваційні системи: секторальний підхід як умови сучасної промислової політики. Економічні та юридичні науки. Економіка та управління, 2016. № 6. С. 11-19.

*Норд Г. Л.,
д-р екон. наук, професор кафедри фінансів і кредиту,
Васильєв А. А.,
канд. екон. наук, доцент кафедри фінансів і кредиту,
ЧНУ імені Петра Могили, м. Миколаїв, Україна*

МЕРЕЖА ІНТЕРАКТИВНИХ ІНКЛЮЗИВНИХ ОСЕРЕДКІВ ЯК ПРИКЛАД ЕФЕКТИВНОЇ КЛАСТЕРИЗАЦІЇ ТА ДІДЖИТАЛІЗАЦІЇ ОСВІТНІХ ПРОСТОРІВ

Світові методики інклюзивної освіти, які формуються в наш час, не використовують можливостей інтерактивного електронного обладнання в дусі «Революції 4.0». Проте, саме використання такого обладнання дозволяє зробити процес розвитку та реабілітації більш ефективним за рахунок збільшення варіативності, використання ігрових методів та вдосконалення моніторингу розвитку кожної конкретної дитини. Відтак, виникає потреба у формуванні інноваційних методик і створенні електронних рішень, вдосконаленні програмного забезпечення, що буде максимально ефективним та доступним для корекції здоров'я та освітніх можливостей дітей.

Ефективність електронного обладнання та програмного забезпечення має бути доведена, а технічні та економічні показники його закупки та утримання мають бути оптимізовані. Ці параметри були опробовані під час реалізації програми «Мережі інклюзивних інтерактивних осередків (рис. 1) у Миколаївській області з 2018 р. Цей проєкт є вдалим прикладом горизонтальної кластеризації в освітньо-реабілітаційній сфері.



Рис. 1. Приклад кластеризації інтерактивних інклюзивних освітньо-реабілітаційних просторів

В Миколаївській області існували передумови для створення сучасних методик та корекційного обладнання, що відповідає вимогам Наказу МОН України від 22.03.2018 №271 «Про затвердження примірнього переліку корекційних засобів навчання та реабілітаційного обладнання для спеціальних закладів освіти». В рамках створення обласної програми інклюзивних інтерактивних осередків було сформовано мережу із 24 інтерактивних осередків в ІРЦ та наукового центру в Чорноморському національному університеті імені Петра Могили, і науково-виробничого підприємства Бріолайт. Такий приклад кластеризації виявився єдиним системним найуспішнішим в цій сфері на теренах України. Він дав можливість:

1. Перевірити гіпотезу про те, що управління інноваціями в цій сфері має бути організоване у формі кластера. Така форма організації дозволила прийняти обласну програму розвитку інклюзивної освіти, в рамках якої були створені уніфіковані інклюзивно-ресурсні центри (ІРЦ). Відтак стало можливим об'єднати ІРЦ навколо наукового центру в університеті, який проводив ритмічне навчання фахівців інклюзивних центрів, здійснював обмін даними, збирав та аналізував результати корекції, формувал нові методики у співробітництві з виробником та впроваджував їх у роботу ІРЦ (рис. 2).



Рис. 2. Місце цифрових просторів в освітньо-корекційному процесі

2. Досягти високої ефективності вкладених матеріальних ресурсів. Були поставлені уніфіковані простори (Рис. 3), була прийнята загальна програма підготовки персоналу, як базувалась на новітніх знаннях, що постійно оновлювались. При цьому були оцифровані традиційні методики, та створювались суто цифрові методики. Досвід показав, що використання цифрових методик має переваги. Зокрема, автоматизація роботи, зниження навантаження на персонал; мотивація дітей до занять; застосування спецефектів, 3D моделей, звуків, яскравих кольорів; різноманітні способи взаємодії з дитиною, облік результатів занять, ведення статистики; багато методик в одному приладі; можливість багаторазово оновлювати контент на обладнанні для застосування нових методик; збирання даних для наукових досліджень.

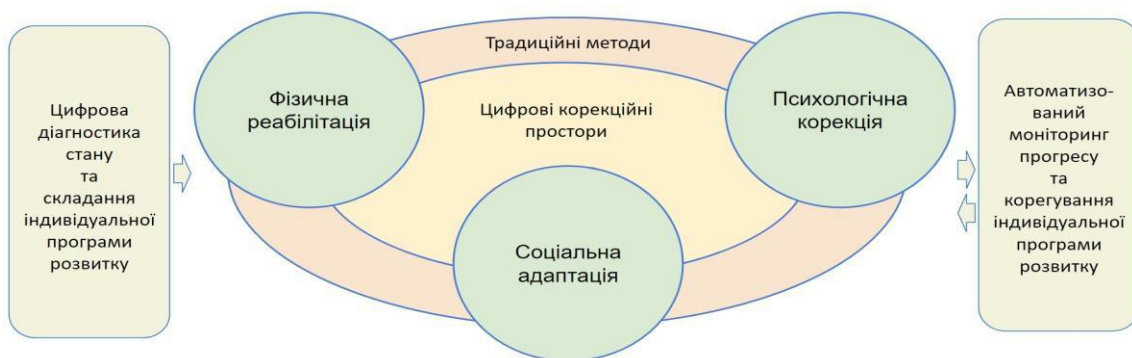

Рис. 3. Стандартна комплектація інтерактивних інклюзивних осередків

3. Знизити залежність ефективності корекційних занять від кваліфікації персоналу, а також зменшити тривалість спеціалізованого навчання. Зокрема, узагальнення досвіду корекції було втілено у “Генератор інтерактивних занять” – програмний модуль з елементами штучного інтелекту, який автоматично формує корекційні заняття на основі діагностики особливих потреб дитини. Цей фактор є постійно важливим через різні причини, серед яких: відсутність відповідного персоналу на початок реформи, а також плінність кадрів під час пандемії та війни.

4. Сформувані методичну базу знань у форматі вікіпедії, яка вирішила питання віддаленого самостійного навчання, накопичення та обміну методиками корекції в рамках логіки: обладнання – інтерактивні програми – вправи та методики їх застосування. Будь-хто з користувачів має можливість внести свої напрацювання в спільну базу знань.

Перший системний приклад кластеризації та уніфікації цифрових інклюзивно-реабілітаційних просторів створив підґрунтя для цифровізації послуг корекції дітей з особливими освітніми потребами та дає можливість поширити його по всій території України.

Уніфіковані цифрові освітньо-реабілітаційні простори, об’єднані у єдину мережу з “хмарним” збереженням даних діагностики дитини, розроблені програми розвитку створюють можливість для швидкого продовження педагогічної корекції у випадку вимушеної зміни місця проживання дитини (у тому числі при виїзді за межі України може продовжуватись у закордонних ІРЦ рідною мовою).

Горизонтальний тип кластеризації інклюзивних освітньо-реабілітаційних просторів об'єднує та примножує здобутки корекційного персоналу при цьому залишаючи максимальний рівень автономії та свободи у кожному осередку; створює можливість підключення до мережі при різній комплектації та наповненні центрів, знижує ризики вимушеного переміщення як самих центрів, так і окремих дітей.

Горизонтальна кластеризація та діджиталізації інклюзивних освітньо-реабілітаційних просторів знижує кадрові ризики у періоди війни чи пандемії через створення базових протоколів корекції на основі автоматизованого процесу діагностики та формування програми розвитку дитини. Система стає доступною для самонавчання персоналу, знижує необхідні спеціальні знання персоналу, використовує елементи штучного інтелекту (AI). Подальшим напрямком розвитку у цьому питанні може бути формування програмного продукту, що буде поєднувати призначення та отримані дитиною результати, включаючи щоденник роботи вдома, що ведуть батьки.

Отриманий управлінський та науковий досвід можливо масштабувати у сегмент iHealth з можливістю фінансування через Національну службу здоров'я України.

Передовий досвід України у діджиталізації освітньо-реабілітаційних просторів формує нові експортні можливості для України, може бути елементом співпраці у рамках загального процесу діджиталізації у Європі та світі.

УДК 336.748.12:811

*Палехова В. А.,
доцент кафедри економіки та підприємництва,
ЧНУ імені Петра Могили, м. Миколаїв, Україна*

РІЗНОВИДИ ІНФЛЯЦІЇ ТА ЇХНЄ ВІДБИТТЯ В ЕКОНОМІЧНОМУ ЛЕКСИКОНІ

Багате на події сучасне життя урізноманітнює прояви давно відомих явищ та примушує вносити згодом певні корективи в економічну політику. Наслідки цього можна відслідковувати, зокрема, за появою нових економічних категорій, перманентним поповненням економічного лексикону. Доволі показовим прикладом даної тенденції є розмаїття похідних від слова «інфляція».

Інфляція (укупі з дефляцією) є загальновідомим показником економічної нестабільності, симптомом макроекономічних негараздів. Утім, періоди, протягом яких вона була найбільш поширеною економічною категорією в засобах масової інформації, змінювалися на часи, коли про неї практично забували (у жовтні 2019 р. авторитетний «The Economist» був змушений визнати, що інфляція втрачає значення як економічний індикатор).

Після тривалого періоду «lowflation» в абсолютну більшість розвинутих країн повернулася висока інфляція. У 2020-х рр. її темпи значно прискорилися, ставлячи 40-річні рекорди і наближаючись до двозначних значень. Основними тригерами були видатки на підтримку домогосподарств під час пандемії, руйнування ланцюжків поставок через Covid та повномасштабне вторгнення російських військ в Україну. Про серйозність та злободенність нинішнього спалаху інфляції можна судити не лише по агресивній політиці центробанків, а й за появою різноманітних видів як самої інфляції, так і її наслідків.

Це явище не нове. Так, підвищення цін на енергоресурси породило свого часу енергоінфляцію (energy inflation), а аналізуючи зростання цін на сільськогосподарські та продовольчі товари, економісти ввели поняття агфляції (agflation). Останнім часом добірка подібних неологізмів збагатилася новими термінами.

Гольгер Шмідінг, головний економіст Berenberg банку, ввів улітку 2023 р. назву фанфляція (funflation) для актуальної у постпандемійні часи тенденції витратити нарешті чималі гроші на веселі розваги (концерти, вечірки, подорожі). Шведські економісти навіть звинуватили Бейонсе у розкручуванні інфляції: величезний вплив її фанатів на концерти в Стокгольмі, звідки вона почала своє світове турне, спричинив значне, хоча й тимчасове, зростання цін на готелі й ресторани і помітно позначився на темпах інфляції країни у травні. Пізніше аналогічний ефект спостерігався у США під час виступів Тейлор Свіфт.

Схожі проблеми примусили Г. Шмідінга ввести також поняття пивофляції (beerflation), спостерігаючи за різким зростанням вартості баварського пива в межах щорічного фестивалю Oktoberfest.

Одним із вже відомих наслідків інфляції (або своєрідною прихованою, тіньовою інфляцією) є так звана шрінкфляція (shrinkflation) або даунсайзинг (downsizing), що означає збереження ціни товару, але одночасне зменшення його обсягу, кількості чи ваги. До цього вдаються давно, проте саме у постпандемійні часи шрінкфляція стала надпопулярним пошуковим запитом у Google та була включена в американський тлумачний словник Вебстера. Подібна практика цілком логічна з огляду на дослідження, які переконливо демонструють, що споживачі більш чутливі до зміни ціни, ніж до зміни кількості товару. Тож споживачам пропонують знайомі улюблені шоколадки, вага яких непомітно зменшена з 100 г до 90, або напої, які містять не 1 л, а 0,9.

Шрінкфляція спостерігається й у секторі послуг. Наочним прикладом може бути збереження тогорічної ціни номеру у готелі, але вже без щоденного прибирання або сніданку. Для шрінкфляції послуг інколи використовують окремий термін – «скімпфляція» (skimpflation), наголошуючи на вимушеності економії. Скімпфляція означає

зменшення витрат за рахунок економії на обслуговуванні, але, як і за шрінкфляції, споживачі за ті самі гроші отримують менше.

Ще у 1965 р. член британського парламенту Йен Маклауд увів в обіг термін «стагфляція». У квітні 2022 р. “Dr. Doom” Нуріель Рубіні попередив про насування стагфляційної бурі, виходячи з посилення глобального прискорення інфляції та уповільнення економічного зростання. Він навів 11 стагфляційних чинників, серед яких були як економічні (зростання протекціонізму, перенесення виробництв у дорожчі регіони), так і зміни клімату, проблеми демографії, кібератаки. Цей перелік включав також, вперше за багато десятиліть, і високу ймовірність масштабних воєнних конфліктів, що неминуче порушують світовий порядок виробництва і торгівлі, та санкції, що вводяться у відповідь на них.

Беручи до уваги, що дія далеко не всіх проінфляційних чинників вичерпала себе, а також посилення фінансової нестабільності у світі, ризик потрапляння до пастки стагфляції зберігається донині, попри переважання жорсткої грошово-кредитної політики. Тож можна очікувати подальше розгортання інфляційних процесів, появу нових її проявів та паралельне розширення економічного лексикону.

УДК 330.341.1:332

Прядко І. В.,
старший викладач кафедри економіки та підприємництва,
ЧНУ імені Петра Могили, м. Миколаїв, Україна

АНАЛІЗ МАЛОГО БІЗНЕСУ: КІЛЬКІСНІ ТА ЯКІСНІ МЕТОДИ

В економічній літературі існує багато досліджень, які розкривають актуальні питання, що стосуються функціонування малого бізнесу в Україні. Це можуть бути проблеми державного регулювання, проблеми фінансового, інформаційного або кадрового забезпечення малого бізнесу. Кожне проведене дослідження базується в тому числі на виборі методу дослідження, який залежить від теми, підходу до аналізу проблеми, наявності та характеру статистичних даних. Існує доволі багато інструментів дослідження, тому питання вибору та обґрунтування методу аналізу малого бізнесу наразі є актуальним як для науковця-дослідника, так і для тих, чия практична діяльність пов'язана з даною сферою.

З огляду на вище зазначене виявімо методи, які доцільно застосовувати при аналізі малого бізнесу (див. табл. 1). Для цього скористаємось моделлю, де забезпечення розвитку малого бізнесу виглядає наступним чином:

$$f_{зрл} = \{ \PhiЗ; K; I; Нпр; B; Инс \}, \quad (1)$$

де $f_{зрл}$ – функція забезпечення розвитку малих підприємств;

$\PhiЗ$ – фінансове-кредитне забезпечення;

K – кадрове забезпечення;

I – інформаційне забезпечення;

$Нпр$ – нормативно-правове забезпечення

B – виробниче забезпечення

$Инс$ – інституційне забезпечення.

Таблиця 1

Методи аналізу малого бізнесу

Складова забезпечення малого бізнесу	Методи	Реалізація методів
Нормативно-правове забезпечення	Економетричний метод (фіктивні змінні)	Встановлення залежності між фінансовим результатом малого підприємства та змінами у законодавстві
	Інтерв'ю, метод експертних оцінок	Оцінка рівня задоволеності підприємців малого бізнесу наявним нормативно-правовим забезпеченням
Інформаційне забезпечення	Метод Делфі	Дослідження проблеми асиметричності інформації
	Статистичний метод	Оцінка динаміки в процесах інформаційного забезпечення, визначення величини впливу наявності інформаційного забезпечення на розвиток малого бізнесу
Виробниче забезпечення	Статистичний метод	Оцінка наявності та визначення структурних змін в процесах виробничого забезпечення

Могилянські читання–2023: досвід та тенденції розвитку суспільства в Україні: глобальний, національний та регіональний аспекти.

	Економетричний метод	Визначення факторів впливу на процеси виробничого забезпечення. Прогнозування.
	Математичний метод	Складання математичних моделей оптимізації виробництва на підприємствах малого бізнесу
	Коефіцієнтний метод	Оцінка виробничого забезпечення малого бізнесу
Інституційне забезпечення	Статистичний аналіз	Вплив використання грантів або національних (регіональних) програм або проєктів на розвиток сфери малого бізнесу, забезпеченість інвестиційними та кредитними установами
	Інтерв'ю, метод експертних оцінок	Оцінка рівня задоволеності підприємців малого бізнесу наявним інституційним забезпеченням
Кадрове забезпечення	Статистичний метод	Аналіз забезпеченості підприємств малого бізнесу кадрами, динаміка та структурні зрушення.
	Інтерв'ю, опитування, спостереження	Визначення якості кадрового забезпечення. Визначення проблем в процесах кадрового забезпечення малого бізнесу.
Фінансово-кредитне забезпечення	Метод рейтингування	Визначення ступеню сприятливості кредитних установ до фінансування підприємств малого бізнесу
	Економетричний метод	Прогнозування основних показників в процесах фінансово-кредитного забезпечення
	Математичний метод, метод побудови дерева рішень	Задачі оптимізації інвестиційного портфелю підприємств малого бізнесу, дослідження теоретичних засад забезпечення розвитку малого бізнесу за допомогою інституційних установ
	Статистичний метод	Дослідження динаміки змін показників у процесах фінансово-кредитного забезпечення, дослідження факторів впливу на фінансово-кредитне забезпечення, оцінка стану фінансово-кредитного забезпечення.

Запропоновані методи кількісного та якісного аналізу доповнюють один одного та дозволяють максимально розкрити конкретні задачі у сферах аналізу малого бізнесу.

Якщо говорити про аналіз малих підприємств з точки зору організаційно-економічного механізму розвитку малого бізнесу, то саме комбінація якісного та кількісних методів забезпечує найвищу ефективність наряду з використанням інших методів дослідження. Кількісні методи доцільно використовувати для дослідження системних проблем з метою перевірки гіпотез, встановлення взаємозв'язків, виявлення закономірностей та законів розвитку малого бізнесу. Якісні методи дозволяють аналітично опрацювати данні, які були зібрані різними способами і з різних джерел. Але саме одночасне застосування обох методів являє собою більш повне дослідження: якісні методи можна використовувати як пояснення результатів отриманих при використанні кількісних методів. В свою чергу кількісні методи (коли їх можна застосувати) корисні для валідації якісних досліджень.

ОСОБЛИВОСТІ ВИКОРИСТАННЯ POWER BI DESKTOP ТА TABLEAU DESKTOP ДЛЯ АНАЛІЗУ ТА ВІЗУАЛІЗАЦІЇ

Програмні рішення Power BI Desktop та Tableau Desktop є досить популярними в світі аналітики та візуалізації даних та займають лідируючі позиції в світі. В Україні більший потенціал до розвитку має рішення Power BI через свою певну схожість з іншим популярним продуктом від Microsoft – MS Excel.

Втім, обидві ці програми дають можливість:

- завантаження даних для аналізу з різних джерел (охоплені всі популярні та майже всі можливі джерела даних в обох випадках);
- попередньої обробки, налаштування та очищення даних (вибір лише частини даних, зміна форматів, вилучення порожніх рядків тощо);
- створювати зв'язки між полями різних таблиць даних для більш ґрунтовного аналізу;
- створювати додаткові виміри, розрахунки або показники для подальшого використання для аналізу і візуалізації;
- створювати дашборди для візуалізації даних (декілька візуальних графіків різних типів на одному аркуші, які можуть змінювати свій вигляд в залежності від обраних/відфільтрованих параметрів або налаштувань);
- форматування дашбордів (кольори, шрифти, розміри, розміщення блоків, додавання або прибирання елементів підписів тощо).

Тож, з основними потребами користувачів візуального рішення обидві програми можуть впоратися однаково ефективно.

Однак, існують і певні відмінності, які як раз і дозволяють обрати один з даних продуктів (або лінійки продуктів).

Якщо ми кажемо про Power BI Desktop, то його перевагами є:

1. Гнучка цінова політика, а також для навчальних цілей доступні безкоштовні десктопні версії, які не потребують ліцензії чи оплати.
2. Орієнтація на запити низької та середньої складності (відносно типові, не складні) та можливість швидко реалізувати ці запити не занурюючись у спеціальну мову формул та запитів (DAX та Power Query, відповідно).
3. За необхідності більш складних дій із даними використовують мови DAX та Power Query, остання з яких могла використовуватися і в MS Excel, що суттєво полегшує навчання та використання цієї частини програмного рішення.
4. Велика кількість різноманітних шаблонів візуалізації (окрім типових і звичних можна обрати і діаграму Ганта, і географічні карти, і дерево декомпозиції даних).
5. Наявність мобільної версії для Android та iOS з необхідним мінімумом інформації.
6. Більш широкий вибір локалізації (доступний інтерфейс українською мовою).

Недоліками Power BI Desktop можна відмітити:

1. Обмеження безкоштовної версії (ліміти на обсяги даних, швидкість обробки даних, обмеження на оновлення та спільну роботу), що спонукає купувати більш дорожу розширену версію.
2. Необхідність додаткового навчання методам та інструментам, які не входять до набору базових.

Втім, названі недоліки важко назвати суттєвими, здебільшого вони є природними характеристиками будь-якого товару на ринку (зі зміною якості змінюється і ціна), а також будь-якого програмного забезпечення (завжди потрібно навчання).

Якщо ми будемо порівнювати із Tableau Desktop, то його перевагами можна назвати:

1. Досить легкий та зрозумілий інтерфейс програми.
2. Можливість створення дуже якісних дашбордів та візуальних рішень.
3. Має досить високу продуктивність (може швидко обробляти навіть великі обсяги даних).
4. Підтримує мобільну версію.
5. Досить потужне ком'юніті та можливість отримати консультації та відповіді на питання досить швидко.

Недоліками Tableau Desktop можна назвати:

1. Дуже високу вартість програми для комерційного використання. А також необхідність отримання спеціального ліцензійного ключа для активації програми після 2-х тижневого безкоштовного періоду для навчальних цілей.
2. Не гнучке ціноутворення, яке не враховує індивідуальні запити клієнтів.
3. Фактична відсутність після продажного обслуговування.
4. Для отримання дійсно якісних результатів потрібно навчатися (або шукати відповіді) додатково.
5. Необхідність якісно структурувати дані на попередньому етапі.
6. Окремі питання із захисту даних.

Могилянські читання–2023: досвід та тенденції розвитку суспільства в Україні: глобальний, національний та регіональний аспекти.

Отже, обрані два продукти мають як спільні, так і відмінні риси. Рекомендувати Power BI Desktop можна для тих компаній, які вже працюють із ліцензованими продуктами Windows та MS Office, мають досвід роботи з MS Excel, мають відносно не складані дані та шаблони візуалізацій; не бажають витратити багато ресурсів на придбання ліцензії та додаткового навчання персоналу, або ж навіть встановлюють програму для особистого використання на будь-який проміжок часу.

З іншого боку, віддати перевагу Tableau Desktop мають ті компанії, які бажають отримати доступ до якісних та складних інструментів аналітики та візуалізації даних, не шкодують на фінансових ресурсів та часу навчання персоналу.

Слід відзначити, що суто для навчальних цілей більше можливостей дає Tableau Desktop, оскільки має вже вбудований доступ до кількох масивів даних для аналізу та достатньо багато ознайомлювального та навчального відео. Однак, все це стає доступним, лише після отримання ключа активації ліцензії строком на 1 рік чи на тривалість навчального курсу, під який було запитано цей доступ. З Power BI Desktop таких перешкод немає.

УДК 330.341.1

*Ужва А. М.,
д-р екон. наук, професор,
професор кафедри обліку і аудиту,
ЧНУ імені Петра Могили м. Миколаїв, Україна*

ІННОВАЦІЙНИЙ РОЗВИТОК СІЛЬСЬКОГО ГОСПОДАРСТВА В УКРАЇНІ

Інноваційний розвиток та активне впровадження інноваційних процесів є визначальними чинниками, які забезпечать технікотехнологічний рівень її формування. Необхідність прискореного технікотехнологічного розвитку обумовлює перехід на модель інноваційно-інвестиційного розвитку, у якій розробку та впровадження інновацій стимульовано достатнім інвестиційним забезпеченням. Чинниками, які насамперед перешкоджали здійсненню інноваційної діяльності, були вартісні, а саме: нестача власних коштів, великі витрати на нововведення, недостатня фінансова підтримка держави, високий економічний ризик, тривалий термін окупності нововведень, недосконалість законодавчої бази, відсутність попиту на продукцію та кваліфікованого персоналу.

Відмітимо, що важливе значення у дослідженні інноваційного розвитку сільського господарства має визначення інституційного середовища регіону, яке складається з макро- і мікросередовища. Макросередовище регіону включає такі інститути:

- політичні – сукупність взаємовідносин між органами державної влади;
- економічні – процеси, що забезпечують товарно-грошовий обіг та перерозподіл благ;
- юридичні – множина нормативно-правових актів, що в сукупності регулюють всі сфери життєдіяльності людини;
- соціальні – сукупність правил щоденної взаємодії у соціумі.

Мікросередовище регіону включає такі інститути:

- інститут ринку регіону – механізм взаємодії економічних інтересів, що породжує конкуренцію та стимулює економічне зростання;
- норми поведінки та етнокультура населення – специфіка у взаємовідносинах між людьми, що передана генетично та надбана історично;
- неформальні інститути – це наслідки впливу та взаємодії культури, релігії та ментальності.

Ефективність управління залежить від врахування регіональних особливостей у механізмі регулювання розвитком сільського господарства, метою якого є максимально можливе врахування переваг кожного з регіонів у наданні транспортних послуг. Відтак, механізм регулювання інноваційного розвитку сільського господарства – це фактори, принципи, регулятори впливу, сукупність яких спрямована на досягнення конкурентоспроможності надання транспортних послуг. Слід зазначити, що важливу роль при регулюванні інноваційного розвитку сільського господарства відіграють зовнішні фактори:

- доступність використання ресурсного потенціалу;
- формування сприятливого конкурентного середовища;
- розвиненість кон'юнктури ринку;
- інституційне середовище;
- державна науково-технічна політика;
- інвестиційний клімат;
- цінова і податкова політики;
- природно-кліматичні умови;
- коопераційно-інтеграційні зв'язки в транспортній системі;
- зовнішньоекономічна діяльність регіонів.

Серед внутрішніх факторів виділяють: наявність кваліфікованих керівників, які приймають ефективні рішення, використовуючи сучасні прогресивні технології для модернізації і диверсифікації виробництва продукції при раціональному використанні ресурсного потенціалу; внутрішня виробнича і соціальна інфраструктура; якість і конкурентоспроможність послуг; організаційно-господарські форми підприємств.

Забезпечення інноваційного розвитку сільського господарства, на наш погляд, тісно пов'язано з формуванням ефективного специфічного механізму його управління. Досліджуючи це поняття, науковці запропонували значну кількість його визначень, які розкривають сутність, складові, сфери та напрями його використання. Структурний склад механізмів управління реалізується багатьма українськими вченими. Так, М. А. Латинін виділяє у складі механізмів управління процесам розвитку економічних систем функціональні механізми – правовий, економічний, адміністративний та інформаційний.

В свою чергу, інноваційна підсистема сприяє запровадженню кластерного підходу для забезпечення інноваційного розвитку сільського господарства та реалізації заходів щодо інноваційного, високотехнологічного виробництва продукції. Економічна підсистема, як взаємопов'язана сукупність економічних важелів і методів, направлена на ефективну діяльність суб'єктів управління, завдяки бюджетно-податковій, фінансово-кредитній, митно-валютній, цінovій, інвестиційній політиці держави. Соціальна підсистема передбачає підвищення рівня і якості життя населення, запровадження соціальних стандартів та розвитку соціальної інфраструктури, реалізації програм зайнятості населення.

УДК 336.77 (477)

*Фараонов Г. А.,
ст. викладач кафедри фінансів і кредиту,
ЧНУ імені Петра Могили, м. Миколаїв, Україна*

ПЕРСПЕКТИВИ ФАКТОРИНГУ В УМОВАХ МОДЕРНІЗАЦІЇ ФІНАНСОВИХ ТЕХНОЛОГІЙ

Проблеми соціально-економічного й суспільно-політичного розвитку України, доповнені посиленням впливу дестабілізуючих чинників воєнного характеру, обумовлюють значні деструктивні зміни процесів і явищ, що відбуваються у фінансовій сфері країни та порушують стабільність функціонування банківської системи й фінансового ринку.

Очевидно, що в надважких умовах нестабільності та загострення сучасних викликів і небезпек актуалізується проблематика залучення фінансових інновацій у фінансово-економічну сферу та в діяльність фінансово-банківського сектора, що сприяє розвитку стратегії орієнтації на клієнта та посилює ефективність дизайну фінансових технологій (Fintech) на основі агрегованих й персоніфікованих цінностей, новітніх тенденцій та нефінансових й когнітивних розрахунків, а також спрямовується на вдосконалення й автоматизацію надання й використання фінансових послуг. За таких обставин суб'єкти господарювання, бізнесові структури та споживачі фінансових послуг одержують можливості ефективно здійснювати управління своїми фінансовими операціями за допомогою спеціального програмного забезпечення та алгоритмів, що встановлюються на засоби цифрового зв'язку. Особливо важливого значення сучасні інноваційні фінансові технології набувають у банківській системі, адже сприяють модернізації грошово-кредитної сфери та активізують розвиток такого її напрямку як факторинг, який трактується як фінансова операція, що дозволяє клієнту переуступити свою дебіторську заборгованість іншому економічному агенту з метою гарантованого повного погашення заборгованості та миттєвого одержання більшої частини платежу.

Серед таких вагомих фінансових інструментів, що особливо активно використовуються у банківському секторі, є факторинг, адже завдяки його технології вдається побудувати альтернативу банківському кредитуванню, що в умовах дефіциту коштів й обмеженості ресурсів є вкрай важливим. Очевидно, що завдяки факторингу економічні агенти одержують можливість швидко перетворити дебіторську заборгованість на грошові кошти та залучити їх у виробничу діяльність.

Як доводять результати аналізу макроекономічних показників застосування факторингу в Україні, навіть у 2022 р. вони зафіксовані на достатньо високому рівні, зокрема, станом на 2022 р. портфель факторингу в банківській системі України становив 6,2 млрд. грн., що на 67 % більше у порівнянні із попереднім 2020 р., а найбільш активним банком щодо здійснення факторингових операцій є банк ПУМБ.



Рис. 1. Структура факторингового фінансування банками України у 2020 р.

Причому встановлено, що половина факторингових операцій здійснюється таким банком як ПУМБ (50%), а також значну частку займає ОТП Банк (10%). Інші банки мають частки, нижчі 10%.

Очевидно, що банки займають більшу частку ринку факторингових послуг, оскільки вони є не лише оферентами факторингових послуг й джерелом фінансування інших учасників факторингового ринку, а й ініціаторами створення дочірніх факторингових компаній.

В дослідженнях різних авторів виокремлюються переваги та недоліки факторингу. При цьому, до основних переваг відносить: (1) посилення ділових відносин із клієнтом шляхом надання пропозиції додаткової конкурентоспроможної послуги; (2) потенційні можливості збільшення клієнтської бази, що реалізуються через залучення на обслуговування дебіторів постачальника; (3) зниження обсягів резервування за факторингом у порівнянні із кредитними операціями, а до недоліків: (1) висока вартість послуг факторингу; (2) недосконалість нормативно-правового забезпечення у сфері оподаткування факторингових операцій; (3) несформованість методичного механізму щодо відображення факторингових операцій в бухгалтерському обліку. Також негативом є відсутність уніфікованого законодавчого документу типу Закону України «Про факторингові послуги», який би регулював організаційно-правові засади його розвитку в Україні;

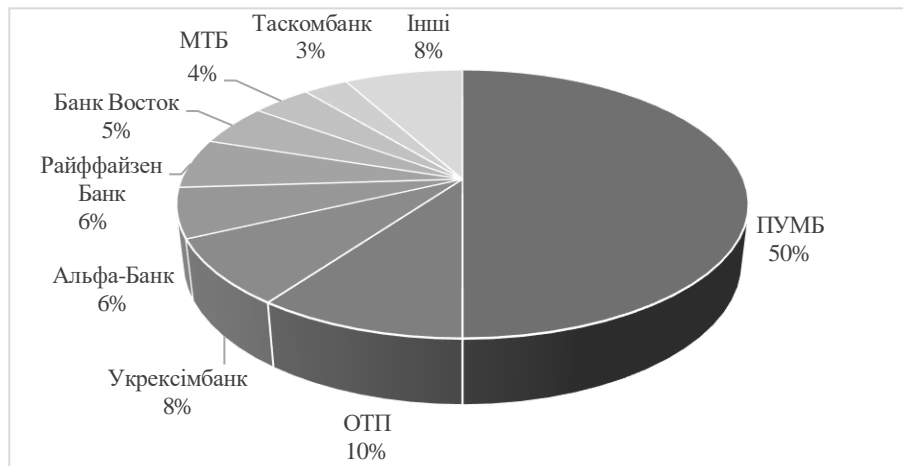
Проте, попри вагомість та активний розвиток факторингу, в Україні існує низка проблем його розвитку, систематизацію яких відобразимо на рис. 2.



Рис. 2. Основні проблеми розвитку факторингу в Україні

Як доводять дані, систематизовані на рисунку, в Україні виокремлюється чотири найбільш вагомі проблеми розвитку факторингу, які знаходяться у площині необізнаності економічних агентів про факторингові послуги та їх переваги, в недосконалості чинного законодавства щодо регулювання проблем здійснення факторингових

операцій, в організаційному механізмі підготовки фахівців з факторингу та в надмірному рівні ризиковості факторингу.

Тому, зважаючи на окреслені тенденції щодо дослідження стану розвитку факторингу в Україні, необхідно окреслити основні стратегічні орієнтири його розвитку із урахуванням факторів нестабільності та невизначеності. На рис. 3 пропонуємо здійснити узагальнення пріоритетних напрямів розвитку факторингу в Україні.

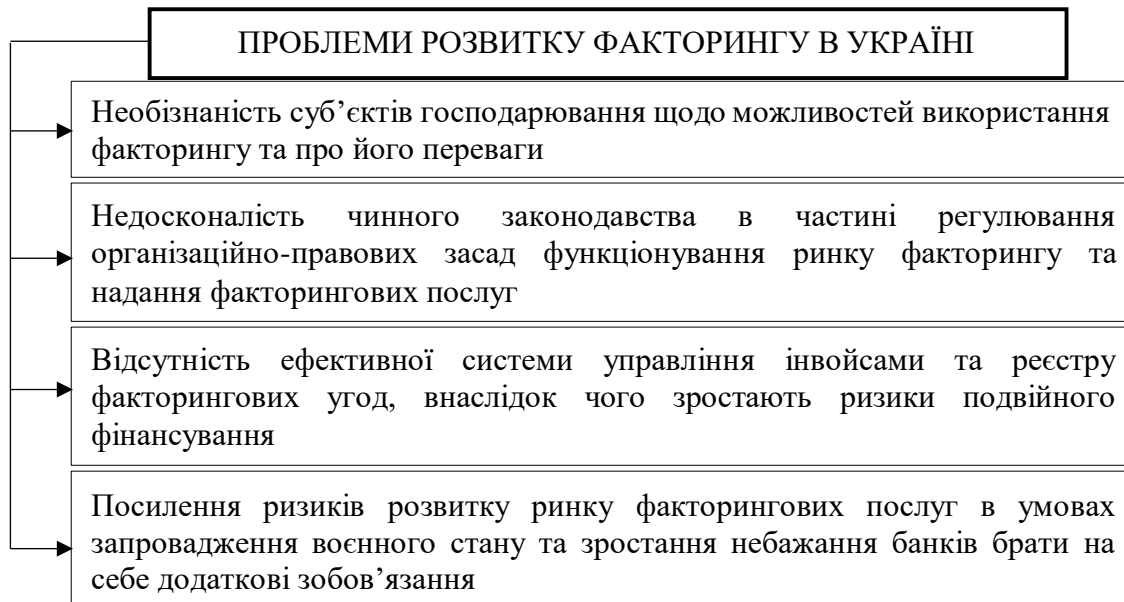

Рис. 3. Основні пріоритетні напрями та перспективи розвитку факторингу в Україні

УДК 631.151/165

Яценко Є. А.,
магістрант,

Національний університет біоресурсів і природокористування України, м. Київ, Україна

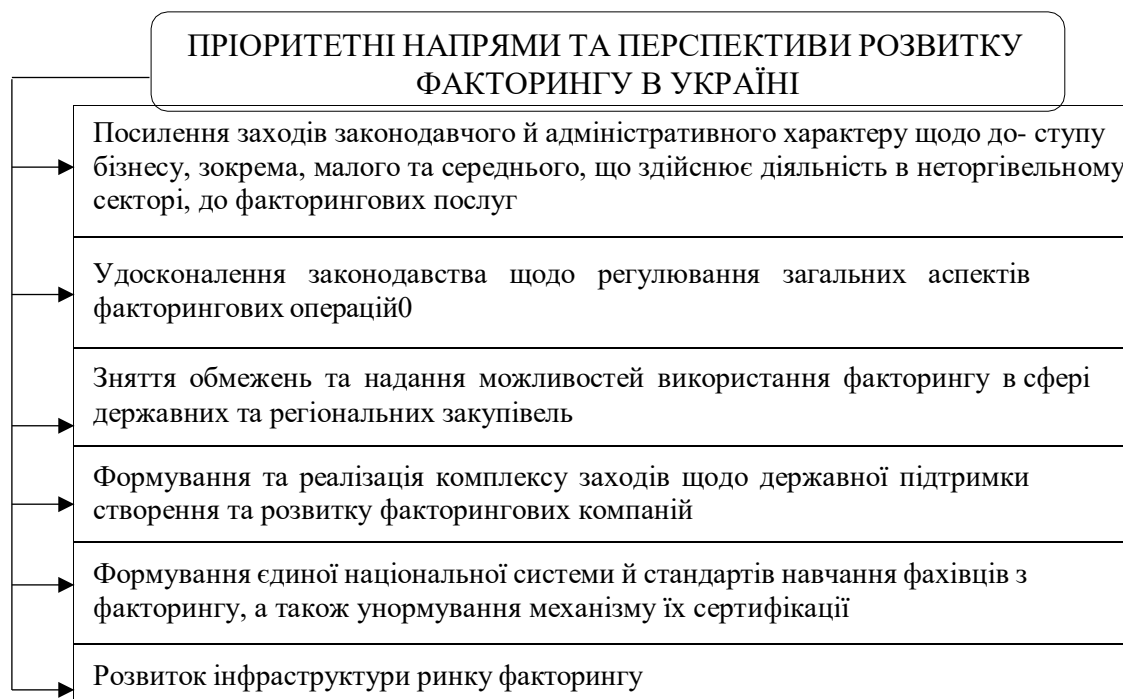
ЕКОНОМІЧНА ЕФЕКТИВНІСТЬ ВИРОБНИЦТВА СОНЯШНИКУ В СІЛЬСЬКОГОСПОДАРСЬКИХ ПІДПРИЄМСТВАХ НА ІННОВАЦІЙНИХ ЗАСАДАХ

Сільське господарство є основною галуззю національної економіки в усіх країнах, незалежно від їхнього ступеня індустріально-економічного розвитку. Аграрний сектор створює передумови для забезпечення продовольчої безпеки, підвищення якості життя населення та реалізації ключових соціально-економічних завдань суспільства. Метою дослідження є вивчення можливостей впровадження інноваційних підходів при виробництві соняшнику, а саме їхнього впливу на розмір та структуру витрат й доходів.

Виробництво соняшнику на інноваційних засадах передбачає застосування сучасних методів, технологій та практик для покращення якості врожаю, його збільшення та оптимізації витрат. Найбільш поширеними інноваційними підходами у цій галузі є наступні (рис. 1):



Рис. 1. Основні інноваційні підходи в аграрному секторі

Рекомендується вирощувати виключно високогібридне насіння з рівнем гібридності вище 98 %, що дасть змогу збільшити урожайність. Доцільно надавати перевагу гібридам перед сортами, оскільки їхня врожайність і стійкість перевищують відповідні показники сортів в 1,1-1,5 рази. Важливо вибирати насіння, яке рекомендоване для конкретних умов та внесенне до Державного Реєстру сортів рослин України [1].

Нові сорти та гібриди насіння олійних культур мають володіти певними характеристиками:

- висока урожайність;
- адаптованість до невідповідних погодних умов;
- стійкість до шкідників та хвороб;
- швидкий термін дозрівання;
- висока якість насіння.

Аналіз урожайності олійних культур показує, що є велика різниця між потенційною та фактичною врожайністю, і ця різниця може значно збільшитися в майбутньому. Наприклад, потенційна врожайність соняшнику становить 30-45 ц/га, що на 20-75 % вище за середню врожайність [2].

Подальший прогрес аграрних підприємств України неможливий без активного застосування інновацій. Впровадження передових технологій сприяє підвищенню продуктивності праці, зниженню витрат, розширенню виробничих масштабів та поліпшенню ефективності сільськогосподарської продукції. Навіть при невеликій інноваційній активності у сільськогосподарській галузі України, провідні компанії, такі як «BASF Agricultural Solutions Україна», UkrLand Farming, «UKRAVIT», постійно впроваджують передові науково-технічні розробки. Запозичуючи найкращі практики європейських компаній, ці компанії активно займаються інноваційною діяльністю та сприяють інтенсивному розвитку сільського господарства України [3].

Вигідна цінова ситуація та привабливий рівень рентабельності буде спонукати аграріїв вирощувати соняшник. Водночас важливо дотримуватися вже перевірених технологій, що забезпечує отримання передбачуваних урожаїв високої якості. Нині на ринку є потреба в продукції, яка була б якісною і доступною. Отже, можливість збільшити прибутки полягає в точному виконанні агротехнічних заходів.

Список використаних джерел

1. Боровік Л. В. Інновації основний метод активізації інвестиційних процесів у сільському господарстві. Міжнародний науково-практичний журнал «Фінансовий простір». 2020. № 1 (37). С. 8–14.
DOI: [https://doi.org/10.18371/fp.1\(37\).2020.201541](https://doi.org/10.18371/fp.1(37).2020.201541) (дата звернення: 17.09.2023).
2. Хмелькова Д. В. Шляхи підвищення економічної ефективності виробництва соняшнику. Вісник студентського наукового товариства. 2020. № 2. С. 84–87. URL: <https://repo.btu.kharkov.ua/handle/123456789/7530> (дата звернення: 25.09.2023).
3. Горновська С. В., Хаба Г. М. Перспективи впровадження інноваційних технологій в сільському господарстві України. Аграрна освіта та наука: досягнення, роль, фактори росту : матеріали міжнар. наук.-практ. конф. (м. Біла Церква, 21 жовтня 2021 року). Біла Церква, 2021. С. 11–13.

Серватинський Є. В.,
старший викладач кафедри менеджменту ЧНУ ім. Петра Могили,
м. Миколаїв, Україна

УПРАВЛІННЯ ІННОВАЦІЙНИМ РОЗВИТКОМ ПІДПРИЄМСТВА

Сьогодні особливого значення набуває управління інноваційним розвитком підприємств, яке орієнтує діяльність на запити споживачів, дозволяє більш гнучко реагувати і здійснювати своєчасні зміни, досягати конкурентних переваг у довгостроковій перспективі.

Особливістю інноваційного типу розвитку є перенесення акценту на застосування принципово нових прогресивних технологій, випуск високотехнологічної продукції. Оперативні управлінські рішення в інноваційній діяльності, пов'язані як з мікро-, так і з макроекономічними процесами - проведення політики ресурсозбереження, створення технопарків, сервізації економіки. Здатність до постійних інновацій є однією з основних умов успіху підприємства в конкретній боротьбі.

Питанням управління інноваційною діяльністю присвячено багато робіт українських і зарубіжних вчених, зокрема Балабанової Л.В., Барташова Л.В., Бритченка Г.І., та багато інших науковців.

На основі цих досліджень сформувалися визначальні уявлення теоретичного і практичного характеру. Разом з тим слід відмітити, недостатню увагу вчених до проблем формування інноваційних програм розвитку підприємства.

На мою думку характеристикою інноваційного розвитку підприємства є його переорієнтація з масового споживача, на певні потреби окремих індивідів. Модернізація життя людей призводить до зростання вимог, до якості і різноманітності товарів та послуг.

А тепер я пропоную визначити, що таке інноваційний потенціал та його складові. Інноваційний потенціал складається із двох ключових слів : інновація та потенціал.

Інновація – насамперед це ідея, новітній продукт в галузі техніки, організації праці, управління а також у інших сферах наукової та соціальної діяльності, засноване на використанні досягнень науки і передового досвіду, є кінцевим результатом інноваційної діяльності.[1]

Пропоную звернутися до історії виникнення поняття «**інновація**».

До наукового лексикону цей термін вперше ввів Й. Шумпетер, що в буквальному перекладі означає « втілення наукового відкриття, технічного винаходу в новій технології або новому виді виробу». Крім того, інновація розглядалася Й. Шумпетером як нова функція виробництва, її нова комбінація.[2]

Тому поняття інновація застосовується до будь-яких нововведень у різних сферах, до будь-яких удосконалень, що забезпечують економію витрат або створюють умови для такої економії.

Інноваційний потенціал є головною метою для забезпечення інноваційного розвитку підприємства. По суті кажучи, поняття «**інноваційний потенціал**» означає сукупність характеристик підприємства, які визначають його здатність у здійсненні діяльності щодо створення практичного використання нововведень.

У сучасних умовах постійно зростає частка впровадження технологічних інновацій, що зумовлено збільшенням попиту на інновації, що спрямовуються на нові способи ефективної організації робочого процесу та розвиток нових відносин між підприємствами. Таким чином збільшується попит на маркетингові інновації, що впливають на оформлення та презентацію товарів підприємств, а це призводить до збільшення обсягів продажів. Також на збільшення інноваційно активних підприємств має вплив стрімкий розвиток науково-технічного прогресу, розвиток інформаційних технологій, які є складовими успішного впровадження інновацій.

Узагальнення суті інноваційного потенціалу дає нам можливість охарактеризувати його основні складові, до яких належать :

- **Інтелектуальна** – яка визначає можливості генерації і сприйняття ідей та задумів новацій та доведення їх до рівня нових технологій, конструкцій, організаційних і управлінських рішень;

- **Кадрова** – яка характеризує можливості персоналу підприємства, застосовувати нові технології, реалізувати та виробляти нові товари, тобто професійну підготовку персоналу підприємства;

- **Технологічна** – яка передбачає оперативність у переорієнтації виробничих потужностей та налагодження економічно ефективного виробництва нових продуктів, які відповідають запитам споживачів. Ця складова також характеризує матеріально-технічне і технологічне оснащення підприємства, наявність резервів або можливості їх швидкого отримання, оперативність роботи технологічних служб;

- **Науково-дослідна** – характеризує наявність, доробку результатів науково-дослідних робіт, здатність проведення досліджень з метою перевірки ідей та можливості використання новацій у розробці нової продукції;

- **Фінансова** складова характеризує можливість забезпечення фінансовими ресурсами проєктів інноваційного розвитку, а також фінансову стійкість підприємства у ході їх реалізації;

- **Інформаційна** складова відображає інформаційну забезпеченість підприємства, ступінь повноти та точності викладу інформації, необхідної для ухвалення ефективних інноваційних рішень;

- **Організаційно-управлінська**, яка характеризує наявність сприятливих організаційно-управлінських умов для забезпечення інноваційної діяльності.

На шляху до інноваційного розвитку України стоять виклики та перешкоди, які потрібно долати. Серед них можна виділити такі як:

- недостатнє фінансування інноваційних проєктів;

- відсутність сприятливого законодавства;

- низький рівень кваліфікації фахівців та інфраструктури для інноваційної діяльності.

Розвиток інноваційної діяльності може стати інструментом укріплення співпраці з іншими країнами та входу України до глобальної інноваційної спільноти. Участь у міжнародних інноваційних програмах, проєктах та конференціях сприятиме обміну досвідом та технологіями між країнами, а також залученню іноземних інвесторів до України. Ефективне використання

Могилянські читання–2023: досвід та тенденції розвитку суспільства в Україні: глобальний, національний та регіональний аспекти.

ресурсів та потенціалу країни, залученню талановитих фахівців, а також співпраця між державою, бізнесом та науково-дослідними установами, стане основою для створення інноваційної екосистеми в Україні. Цим самим допоможе розвитку економіки та підвищення рівня життя населення, забезпечить створення сприятливого середовища для інноваційної діяльності [3].

Отже підсумковуючи, можна вивести слідує, що інноваційна діяльність може стати ключовим чинником відновлення економіки України після війни.

Для досягнення успіху в цій галузі необхідно створити привабливі умови для інноваційної діяльності, залучити інвестиції, а саме головне на мою думку треба розвивати співпрацю між державою, бізнесом та науково-дослідними установами. Долати виклики та перешкоди об'єднаними силами, що стоять на шляху до інноваційного розвитку нашої країни- України.

Список використаних джерел

1. Білостоцький О. С. Вплив іноземних інвестицій на розвиток економіки України [Електронний ресурс] – Режим доступу: <https://dspace.znu.edu.ua/jspui/handle/12345/2594> Закон
2. Роль інновацій у забезпеченні розвитку економіки України: thesis / О. А. Біловодська та ін. [Електронний ресурс] – Режим доступу: <http://essuir.sumdu.edu.ua/handle/123456789/20719>
3. Бакаліньська А. О., Білик А. В. Роль інформаційних технологій у повоєнному відновленні регіональної економіки України. Економіка і організація управління. [Електронний ресурс] – Режим доступу: <https://doi.org/10.31558/2307-2318.2022.2.16>
4. Закон України «Про інноваційну діяльність» [Електронний ресурс] – Режим доступу : <https://zakon.rada.gov.ua/laws/show/40-15#Text..> Редакція від 31.03.2023.

УДК 657

Брикульський В.В.,
аспірант кафедри обліку і аудиту
Чорноморський національний університет імені Петра Могили
м. Миколаїв, Україна

ОБЛІКОВО-АНАЛІТИЧНЕ ЗАБЕЗПЕЧЕННЯ ОПЕРАЦІЙНИХ ВИТРАТ ПІДПРИЄМСТВА

Витрати як економічна категорія є процесом споживання матеріальних, нематеріальних, трудових та фінансових ресурсів для здійснення господарської та будь-якої іншої діяльності для досягнення поставлених цілей. Значний внесок у розвиток методології калькулювання собівартості продукції було зроблено американськими вченими (Гамільтон Черч, Хант Лоуренс Гант, Чарльз Бакстон Гоїнг та ін.). Найвидатнішими результатами їхніх досліджень є:

- виділення управлінського обліку в якості окремого облікового напрямку;
 - створення тепер уже класичних методів калькуляції собівартості продукції (стандарт-кост, директ-кост, облік витрат за центрами відповідальності);
 - спроби створити перші класифікації витрат та розробки способів розподілу непрямих витрат [1].
- В сучасних умовах калькуляція собівартості регулюється Положенням (стандартом) бухгалтерського обліку 16 «Витрати». Згідно з п.7 П(С)БО 16 витрати визнаються витратами певного періоду одночасно з визнанням доходу, для отримання якого вони здійснені. Перелік і склад статей калькулювання виробничої собівартості продукції (робіт, послуг) встановлюються підприємством. Прийняття стандарту 16 змінило порядок формування собівартості продукції, що викликало ряд негативних публікацій в періодичній літературі. Так, зокрема, доктор економічних наук, професор Безруких П.С. аналізуючи порядок формування собівартості виділив декілька суттєвих недоліків нового складу собівартості продукції [2]:
- «усічення», тобто скорочена собівартість продукції не може бути використана в розрахунках показників економічної ефективності нової техніки і організаційно-технічних заходів;
 - не може бути базою визначення договірних цін на вироблену продукцію (роботи, послуги);
 - при аналізі господарської діяльності підприємства неможливо визначити суму прибутку, який був отриманий підприємством за рахунок зниження собівартості продукції або, навпаки, завданих збитків у зв'язку з подорожчанням собівартості продукції;
 - не має можливості визначити динаміку скорочення або подорожчання собівартості продукції та її рентабельності за ряд періодів, тобто провести порівняльний аналіз;
 - ускладнює фінансовий контроль за витратами за місцями їх виникнення.

Під час проведення дослідження спостерігається недооцінення значення аналізу витрат у практичній діяльності підприємств. Переважно його проводять у частині порівняння за два суміжні роки динаміки витрат та їх питомої ваги у структурі валового балансу. З поля зору опускається вимір величини впливу факторів, які впливають на величину досліджуваних витрат, залежність величини витрат звітного періоду від обрання тих чи інших методів розподілу. На більшості підприємств увага зосереджена на аналізі звітності, у той час коли її слід акцентувати на аналізі часткових складових, зокрема витрат операційної діяльності, повна інформація про які відображається у регістрах аналітичного обліку. Виходячи з цього, постає необхідність удосконалення методики аналізу для проведення усестороннього дослідження витрат операційної діяльності та реального відображення показників діяльності. Сучасний стан контролю витрат відзначається відсутністю рекомендацій щодо методичних та організаційних аспектів його здійснення. Такими категоріями також ігнорують і під час здійснення внутрішнього контролю, що сприяє неефективному управлінню. Спільною проблемою досліджень є визначення непрямих витрат та їх включення до складу собівартості, визначення собівартості продукції комплексних виробництв тощо. Відсутність єдності поглядів на калькулювання собівартості призводило до низької точності цього показника. На практиці взагалі часто обходилися без калькулювання собівартості, відносячи всі види витрат на рахунок прибутків та збитків.

Отже, на підставі проведеної критичної оцінки виявлено, що на даному етапі розвитку економічних відносин облік, аналіз та контроль витрат операційної діяльності не враховують вимоги, котрі висувуються системою управління до них. Недосконалість організації та методики обліку, аналізу і контролю цих об'єктів спричиняє втрату частини інформації, змісту

Тези доповідей

та призначення, викривлення суті, зниження достовірності, унеможливлення дослідження й управління. Тому, науково обґрунтовані рішення цих проблем є передумовою для покращення стану обліку, аналізу та контролю витрат операційної діяльності, запровадження яких на підприємствах суттєво підвищить ефективність управління. Встановлено, що керівники підприємства або самостійно встановлюють терміни та способи списання витрат або їх взагалі не визначають в обліковій політиці.

Список використаних джерел

1. Кірейцев Г.Г. Бухгалтерський облік та науковці, що генерують ідеї його розвитку. Бухгалтерія. 2021. № 20 (221). С. 3-7.
2. Костюченко В. Облік доходів від реалізації продукції, товарів та інших активів. Бухгалтерський облік і аудит. 2019. № 4. С. 28-39.

УДК 330.88 : 364.124.2

Гулей С.А.

*аспірант кафедри економічної експертизи та землевпорядкування,
Західноукраїнський національний університет
м. Тернопіль, Україна*

СТРАТЕГІЇ ІННОВАЦІЙНОГО РОЗВИТКУ СІЛЬСЬКОГО ГОСПОДАРСТВА В УМОВАХ ЦИФРОВОЇ ТРАНСФОРМАЦІЇ

Інтеграція України до європейської спільноти зумовила процеси пошуку факторів підвищення інноваційного розвитку сільського господарства та джерел фінансування, враховуючи структуру й фінансові можливості галузі. В інноваційному поступі важливим є вибір стратегії розвитку сільського господарства, яка б опиралась на пріоритетний розвиток видів діяльності на засадах цифрової трансформації. В умовах постійного ризику стратегічний погляд на інноваційну діяльність сприяє вчасному реагуванню на зміни, впровадження необхідних технологій тощо. Інноваційна стратегія розвитку сільського господарства має ґрунтуватися не на використанні нововведень для досягнення миттєвих переваг, а детально спланований стратегічний інноваційний розвиток формує методи та засоби управління інноваціями і дозволяє підпорядкувати впровадження інновацій загальним цілям, перетворюючи інтенсивне впровадження інноваційних процесів у фактор економічного зростання.

Функціонування вітчизняного сільського господарства на принципах інноваційної моделі розвитку є об'єктивною необхідністю й вимагає невідкладних заходів, спрямованих на нарощування науково-технологічного потенціалу, забезпечення ефективнішого його використання. Пріоритети інноваційному розвитку та його фінансуванню надаються для підвищення конкурентоспроможності сільського господарства та нарощування обсягів експорту продукції з високою доданою вартістю. В умовах сьогодення вітчизняне сільське господарство має сировинний характер і спрямований на збільшення валютної виручки та пошук нових ринків збуту. Гуманітарним аспектом є те, що український експорт зернових дозволяє уникнути голоду в бідних країнах. За прогнозами науковців, до 2050 року попит на продовольство зросте вдвічі, тоді як площа орних земель, за оптимістичним прогнозом, залишиться незмінною. Країни Європейського Союзу успішно реалізують стратегію економічного розвитку, прийняту 2000 року, узявши за основу інноваційну модель розвитку як ключовий вектор формування конкурентоспроможної економіки. Ця стратегія була підтверджена прийнятим 2002 року Лісабонським протоколом «Інноваційна політика: сучасні підходи». В сільському господарстві ЄС пріоритет надається раціональній інтенсифікації через упровадження інновацій. Характерною особливістю економіки розвинутих країн є низька питома вага сільського господарства у ВВП цих країн. Наприклад, у Німеччині цей показник складає близько 1%, у високотехнологічній країні, яку ще називають країною стартапів, – Ізраїлі – 2,3 %, а в Данії – 1,3 %. Досвід країн із високотехнологічним сільським господарством показав, що інноваційний розвиток базується на залученні іноземних та національних інноваційних продуктів, їх удосконаленні, тиражуванні та впровадженні.

З метою розвитку інноваційної діяльності та інноваційного підприємництва в 2019 році Кабінетом міністрів України прийнята Стратегія розвитку сфери інноваційної діяльності на період до 2030 року, основною метою якої стала розбудова національної екосистеми для забезпечення швидкого і якісного перетворення креативних ідей в інноваційні продукти та послуги. Основними завданнями Стратегії є:

1. Створення сприятливого нормативно-правового забезпечення для суб'єктів господарювання, що провадять інноваційну діяльність.
2. Розвиток інноваційної інфраструктури, методично-консалтингове забезпечення, розширення зв'язків вітчизняних науковців і винахідників з іноземними підприємствами.
3. Підвищення рівня спроможності, що реалізується як шляхом культурно-просвітницької діяльності та підвищення інноваційної культури, так і через освітню діяльність, спрямовану на забезпечення успішної кар'єри молоді після завершення навчання у закладах вищої освіти за одним з обраних напрямів: започаткування власної справи, робота на підприємстві, що відповідає сучасному технологічному рівню, або наукова (викладацька) робота.
4. Збільшення фінансування наукових досліджень на конкурсній основі з акцентуванням уваги на переході результатів, отриманих у рамках фундаментальних наукових досліджень, у тематиці прикладних наукових досліджень і науково-технічних розробок, до фінансування яких залучається бізнес.
5. Перегляд пріоритетних напрямів розвитку науки і техніки з метою їх наближення до напрямів, визначених у розвинутих державах світу, на основі сучасних світових технологічних трендів.
6. Створення у межах населених пунктів місць, призначених передусім для розгортання інтелектуальної, творчої діяльності, раціоналізаторського руху, розвитку креативних індустрій.

Список використаних джерел

1. Аранчій В.І., Зоря О.П., Голбан Т.Т. Стратегічні напрями інвестиційно-інноваційного розвитку аграрного виробництва на галузевому та господарському рівнях. Причорноморські економічні студії. 2019. Вип. 45. С. 33–38.
2. Цифрова економіка: тренди, ризики та соціальні детермінанти. Київ, 2020. URL: https://razumkov.org.ua/uploads/article/2020_digitalization.pdf

УДК 657.1

Зубенко В.М.
аспірант кафедри обліку і аудиту
ЧНУ ім. Петра Могили, м. Миколаїв, Україна

ОРГАНІЗАЦІЯ БУХГАЛТЕРСЬКОГО ОБЛІКУ В ІНФОРМАЦІЙНІЙ ІНДУСТРІЇ

Цифровізація будь-якого підприємства змушує підприємства пристосовуватись до змін зовнішнього (в частині взаємодії з державними органами, контрагентами) та внутрішнього (особливо процеси, що охоплюють сферу управління) середовища. Компанії, що працюють в ІТ-секторі, відчувають вплив від цифровізації з двох сторін:

- у процесі господарської діяльності - як чинник зростання попиту на його послуги та продукцію;
- при організації процесів в цих компаніях - як фактори, що визначають послідовність роботи фахівців, обробки інформації, організації бізнес-процесів тощо.

Зростаючий попит на продукти та послуги з боку ІТ-компаній зрозумілий і пов'язаний із самою природою процесу цифровізації. Активне впровадження цифрових технологій у всі сфери життя та сектори економіки призвело до збільшення кількості замовлень на розробку програмного забезпечення, його впровадження та/або надання інших послуг у цій професії. Специфіка організації бухгалтерського обліку ІТ-компаній визначається специфікою організації діяльності цих компаній у напрямку оптимізації оподаткування. Українські ІТ-компанії здебільшого співпрацюють з фізичними особами-підприємцями, що на даному етапі вигідніше, ніж оформляти працівників як найманих працівників. Але враховуючи, що ці фізичні особи-підприємці виконують завдання ІТ-компанії на одному проекті, рекомендовано, щоб бухгалтерські функції виконував один суб'єкт.

Наявність штатного бухгалтера, який веде бухгалтерський облік в ІТ-компанії та супроводжує фізичну особу-підприємця, яка надає послуги в ІТ-сфері, може привернути увагу контролюючих органів. У цьому випадку бухгалтерію краще передати сторонній організації, тобто найняти спеціаліста на умовах аутсорсингу, який, у свою чергу, з кожним підприємцем укладає окремий договір на бухгалтерське обслуговування. Сучасний ринок програмних продуктів для бухгалтерського обліку та звітності представлений вітчизняними та іноземними продуктами в різних цінових категоріях і з різними функціями. Вибір конкретного бухгалтерського програмного продукту є важливим етапом у процесі організації бухгалтерського обліку, але це може бути складним завданням для керівника ІТ-підприємства (як керівника відділу бухгалтерського обліку організації) та суб'єкта ведення бухгалтерського обліку. Останній учасник безпосередньо виконуватиме основну функцію програмного забезпечення з відображення інформації про господарські операції, тому, на перший погляд, це має бути його прерогатива. Проте керівники ІТ-компаній зацікавлені в самостійному перегляді та використанні інструментів звітності. Цей програмний продукт містить найбільш необхідні керівникам звіти у вигляді таблиць і діаграм.

Крім того, специфіка роботи в ІТ-компаніях вимагає постійного моніторингу робочого часу співробітників, оскільки цей показник впливає на вартість ІТ-проектів. Для цього тайм-трекери використовують у компаніях, які працюють віддалено та потребують спостереження за своїми співробітниками. Такі цифрові інструменти:

- підвищують ефективність роботи в кілька разів;
- надаватимуть розуміння витрат у реальному часі, оскільки вони можуть виправдати збільшення витрат часу порівняно із запланованими показниками;
- забезпечать прозору звітність перед клієнтами ІТ-компанії про понесені витрати ресурсів та фактичне обґрунтування вартості конкретних ІТ-проектів.

Цифровізація економіки призводить до значних змін у діяльності ІТ-підприємств, з одного боку стимулюючи розвиток їхньої діяльності (в частині розробки цифрових продуктів), а з іншого боку вимагаючи впровадження сучасних цифрових технологій для управління їх діяльністю. У сучасних умовах в ІТ-компаніях поширені такі організаційні форми бухгалтерського обліку, як аутсорсинг, з різними варіантами реалізації в контексті використання цифрових технологій.

Список використаних джерел

1. Про бухгалтерський облік та фінансову звітність в Україні: Закон України від 16.07.1999 р. No 996- XIV. URL: <http://zakon.rada.gov.ua/cgi-bin/laws/main.cgi?nreg=996-14>
2. ІТ в Україні: цифри, перспективи та бар'єри. 25 липня 2021 р. Сайт DLF Attorneys-at-law Ukraine. URL: <https://dlf.ua/ua/it-v-ukrayini-tsifri-perspektivi-ta-bar-yeri/>

УДК 657.1

Полоз Д.В.
аспірант кафедри обліку і аудиту
ЧНУ ім. Петра Могили, м. Миколаїв, Україна

ОРГАНІЗАЦІЙНО-МЕТОДИЧНІ АСПЕКТИ БУХГАЛТЕРСЬКОГО ОБЛІКУ ТОВАРІВ В СИСТЕМІ УПРАВЛІННЯ ПІДПРИЄМСТВОМ

Ефективність і обґрунтованість управлінських рішень залежить від сформованої інформаційної бази, якість інформаційної бази залежить від деталізації та розробки облікової політики підприємства. Саме тому існування на законодавчому рівні диференційованого вибору обліку, підтверджує, що облікова політика є одним із ключових

Тези доповідей

інструментів стандартизації системи управління. За результатами аналізу формування облікової політики в діяльності суб'єктів господарювання спостерігаються негативні тенденції щодо використання формальних методів та недостатнього врахування впливу галузевих особливостей. Організаційні аспекти в бухгалтерському обліку є стандартизованими, але недостатньо уваги приділяється розробці Положення про облікову політику підприємства щодо обліку товарів в системі управління підприємств оптової торгівлі.

Елементи облікової політики щодо операцій з товарами рекомендується розглядати через призму цілей внутрішньогосподарського (управлінського) обліку. Формування елементів облікової політики підприємств оптової торгівлі з урахуванням спрямованості внутрішньогосподарського (управлінського) обліку товарних операцій забезпечить перебіг інформації в обліковій системі відповідно до цільових вимог. При цьому шляхом включення елементів, визначених на законодавчому рівні (методи оцінки на момент надходження товарів, на дату балансу та при списанні, а також процедури оцінки за справедливою вартістю; облік витрат обігу та наслідків продажу в дорозі, обміну товарів; облік транспортних і закупівельних витрат для купівлі-продажу товарів в дорозі, порожніх контейнерів; затвердження бухгалтерської частини аналізу витрат обігу і виторгу (залежно від способу реалізації товару) з урахуванням внутрішньогосподарського (управлінського) обліку, сприятимуть формуванню організаційно-методичним аспектам бухгалтерського обліку товарів в системі управління підприємством.

Існуюча система відображення товарних операцій на підприємствах оптової торгівлі лише частково враховує галузеву специфіку діяльності підприємств. Трансформація каналів товаропостачання призвела до необхідності розробки відповідної документації та системного забезпечення обліку результатів реалізації товарів для формування надійної інформаційної бази для прийняття управлінських рішень. Подальший розвиток методичних підходів до облікового відображення операцій з реалізації товарів пропонуємо забезпечити аналітичний облік за субрахунками 281 "Товари на складі", 702 "Дохід від реалізації товарів", рахунком 93 "Витрати на збут" в частині доходів та витрат оптового підприємства, що виникають у процесі продажу транзитних, біржових та аукціонних товарів. Відображення операцій з реалізації транзитних товарів без участі у розрахунках в оптового підприємства-посередника пропонуємо здійснювати з використанням позабалансового субрахунку 026 "Транзитна реалізація товарів". Використання запропонованих субрахунків та аналітичних рахунків дозволить структурувати інформацію в системі бухгалтерського обліку та в подальшому відображати у звітності господарської діяльності підприємств оптової торгівлі.

Отже, удосконалення організаційної структури підприємств залежить від формування якісної системи відповідальності, функціональної спрямованості та торгових процесів основних структурних підрозділів підприємства, що забезпечуватимуть можливість більш ефективно впроваджувати наскрізну систему фінансового планування на підприємстві, визначати послідовність взаємодії структурних елементів системи відповідальності, організацію звітності та порядок контролю за визначенням основних функціональних показників. Оцінка ефективності системи відповідальності підприємств визначатиметься за двома напрямками: оцінка ефективності системи відповідальності та оцінка ефективності виконання окремих бізнес-процесів. Використання розробленого пакета внутрішньої звітності та показників оцінки ефективності функціонування системи відповідальності сприятиме формуванню цільових інформаційних потоків для цілей планування та управління доходами і витратами у процесі продажу товарів за різними каналами збуту.

Список використаних джерел

1. Про бухгалтерський облік та фінансову звітність в Україні: Закон України від 16.07.1999 р. No 996- XIV. URL: <http://zakon.rada.gov.ua/cgi-bin/laws/main.cgi?nreg=996-14>
2. Про затвердження Положення (стандарту) бухгалтерського обліку Мінфін України; Наказ, Положення від 20.10.1999 No 246. URL: <https://zakon.rada.gov.ua/laws/show/z0751-99#Text>
3. Сакун А., Пристемський О. Аргументування ролі облікової політики як системоутворюючого інструменту в бухгалтерському просторі підприємництва. Scientific Collection «InterConf+». 2023. Vol. 30(143). P. 80–90. <https://doi.org/10.51582/interconf.19-20.02.2023.009>

СЕКЦІЯ: АКТУАЛЬНІ ПИТАННЯ БІОЛОГІЇ, МЕДИЦИНИ, РЕАБІЛІТОЛОГІЇ ТА ФАРМАЦІЇ

Підсекція:

АКТУАЛЬНІ ПРОБЛЕМИ МЕДИЦИНИ, ФІЗИЧНОЇ ТЕРАПІЇ ТА ЕРГОТЕРАПІЇ

УДК 616. – 006:614.1

Зюзін В. О.,

*д-р мед. наук, професор,
завідувач кафедри гігієни, соціальної медицини,
громадського здоров'я та медичної інформатики*

Савельєв А. О.,

*аспірант кафедри гігієни, соціальної медицини,
громадського здоров'я та медичної інформатики*

Фролов Ю. А.,

*доктор філософії з управління,
директор навчально-наукового центру
симуляційних методів навчання ННМІ*

Зюзін Д. В.,

*аспірант кафедри анатомії, клінічної анатомії,
патоанатомії та судової медицини
ЧНУ ім. Петра Могили, м. Миколаїв, Україна*

ЕПІДЕМІОЛОГІЯ РАКУ ПЕРЕДМІХУРОВОЇ ЗАЛОЗИ У ЧОЛОВІЧОГО НАСЕЛЕННЯ ОДЕСЬКОЇ ОБЛАСТІ

Зростання онкологічної захворюваності є актуальною сучасною проблемою. Аналіз темпів приросту епідеміологічних показників свідчить про те, що у XXI столітті онкологічна патологія посяде провідне місце в структурі захворюваності на смертності населення. Аналіз онкологічної захворюваності в Україні засвідчує відповідність глобальних епідеміологічних трендів до зростання цих показників.

Впровадження новітніх інструментальних технологій, клініко-лабораторних та імуногістохімічних діагностичних методів призвело до зростання показників захворюваності на цю патологію впродовж останніх років.

Рак передміхурової залози (РПЗ) є другим найбільш поширеним онкологічним захворюванням серед чоловічого населення по всьому світу та займає п'яте місце серед причин онкологічної смертності чоловіків. Проблема епідеміологія РПЗ є актуальною у зв'язку з гетерогенністю даного класу пухлин, варіабельністю клінічних проявів та протоколів діагностики.

Для епідеміологічної характеристики раку передміхурової залози у чоловічого населення Одеської області були проаналізовані показники Національного канцер-реєстру, Одеського обласного канцер-реєстру та відділу статистики Одеського обласного клінічного онкологічного диспансеру за період з 2018 по 2020 роки. Впродовж 2018–2020 років в Одеській області спостерігався рівень захворюваності на РПЗ, який склав в середньому $32,9 \pm 2,45$ випадків на 100 тисяч населення. У порівнянні із загальнодержавними показниками ($36,79 \pm 1,39$ випадків на 100 тисяч населення) достовірної різниці виявлено не було ($p > 0,05$). Показник захворюваності на РПЗ серед жителів Одеської області відповідав загальнодержавним показником, однак мав тенденцію до зниження протягом 2018–2020 років. Аналіз кількісних показників захворюваності на РПЗ серед районів Одеської області вказує на значну неоднорідність та варіабельність цих величин. Географічні відмінності між регіонами, а також відмінності у соціально-демографічному статусі населення та їх комбінації можуть обумовити різницю рівнів захворюваності на РПЗ між районами Одеської області.

Питома вага раку передміхурової залози серед усіх злоякісних новоутворень також характеризувалась різноманітністю. Серед міст Одеської області найбільша питома вага спостерігалась в місті Одеса ($15,0 \pm 2,44\%$), м. Б-Дністровський ($11,8 \pm 2,02\%$), м. Ізмаїл ($12,60 \pm 2,08\%$), м. Подільськ ($12,60 \pm 2,08\%$), м. Чорноморськ ($17,4 \pm 2,37\%$), м. Южний ($14,00 \pm 2,17\%$). Серед міст з найменшою питомою вагою РПЗ серед усіх злоякісних новоутворень – м. Балта ($4,90 \pm 3,5\%$), м. Теплодар ($10,7 \pm 1,93\%$). Серед районів з найбільшою питомою вагою РПЗ серед усіх злоякісних новоутворень – В. Михайлівський ($14,70 \pm 3,3\%$), Кілійський ($12,70 \pm 3,14\%$), Окнянський ($13,70 \pm 3,21\%$). Найменша питома вага РПЗ серед усіх злоякісних новоутворень спостерігалась в Іванівському ($4,90 \pm 2,03\%$), Миколаївському ($4,10 \pm 1,87\%$) районах Одеської області.

Таким чином, на основі аналізу епідеміологічного статусу раку передміхурової залози серед районів Одеської області, були виявлені особливості динаміки захворюваності на РПЗ та їх територіальної залежності. Порівняння

даного показника в Одеській області показало його відповідність до державних значень з тенденцією до регіонального зниження в 2018–2020 роках як захворюваності на РПЗ, так і питомої ваги раку передміхурової залози серед усіх злоякісних захворювань, що можливо пов'язано з початком пандемії коронавірусу в Україні і зменшенням виявлення РПЗ по зверненням.

УДК 616. – 006:614.1

Зюзін В. О.,

*д-р мед. наук, професор,
завідувач кафедри гігієни, соціальної медицини,
громадського здоров'я та медичної інформатики*

Горбань А. Є.,

*д-р мед. наук, професор (б.в.з.)
кафедри гігієни, соціальної медицини,
громадського здоров'я та медичної інформатики,*

Савельєв А. О.,

*аспірант кафедри гігієни, соціальної медицини,
громадського здоров'я та медичної інформатики*

Жук І. Ю.,

*старший викладач кафедри гігієни, соціальної медицини,
громадського здоров'я та медичної інформатики*

Зюзін Д. В.,

*аспірант кафедри анатомії, клінічної анатомії,
патоанатомії та судової медицини
ЧНУ імені Петра Могили, м. Миколаїв, Україна*

РЕГІОНАЛЬНІ ОСОБЛИВОСТІ РАКУ ПЕРЕДМІХУРОВОЇ ЗАЛОЗИ ЧОЛОВІЧОГО НАСЕЛЕННЯ МИКОЛАЇВСЬКОЇ ОБЛАСТІ

Процес формування здоров'я населення за останні десятиліття відображає загальні тенденції соціально-економічного розвитку України. Загально визнаними маркерними критеріями в оцінці здоров'я на популяційному рівні залежно від якості середовища є демографічні та медико-генетичні показники, частота злоякісних новоутворень. Злоякісні новоутворення є індикатором патології, високоінформативним і соціально-значущим показником стану здоров'я популяції в цілому.

Ось вже кілька десятиліть, як у світі, так і в Україні, спостерігається постійне й неухильне зростання захворюваності на злоякісні новоутворення. Злоякісні новоутворення – одна з основних причин інвалідності та смертності населення. У зв'язку з епідеміологічною та демографічною кризою прогнозується подальше зростання захворюваності на цю патологію.

У 2020 році показник захворюваності на рак на 100 тисяч населення України становив 388,2 або 22,4% питомої ваги серед всіх онкологічних захворювань, що значною мірою визначено несприятливим спрямуванням демографічних процесів у популяції населення України, що зумовило «старіння» населення.

Статистичні дані захворюваності населення України на злоякісні новоутворення свідчать про наявність виражених регіональних відмінностей. У 2020 році в Центральному регіоні України «грубий» показник захворюваності на злоякісні новоутворення становив 406, 2 випадків на 100 тисяч населення, що на 46% вище, ніж по Україні. У Миколаївській області цей показник перевершував ці дані і в Україні, і в Центральному регіоні України і становив 415,8 випадків на 100 тисяч населення.

«Грубий» показник захворюваності на рак передміхурової залози в Україні з 2015 по 2020 рік збільшився з 410 до 493 випадків на 100 тисяч населення, у Миколаївській області цей показник у 2020 році становив 52,5 випадків на 100 тисяч населення. У Миколаєві серед міського населення показник захворюваності на рак простати склав 61 випадок на 100 тисяч населення. Можна припустити, що існують загальні для всіх видів раку чинники, які ініціюють високу захворюваність на рак в окремих містах і регіонах, і специфічні для кожного виду раку, що варіюються по різних регіонах Миколаївській області.

Однак, найдієвіші результати аналізу онкологічної обстановки на даній території можна отримати за результатом ретроактивного аналізу захворюваності окремою формою раку за тривалий період часу. Стандартизований показник захворюваності на рак передміхурової залози в Миколаївській області за період з 2015 до 2020 року, зріс на 26% ($p=0,05$) з 49,2 до 62,0 випадків на 100 тисяч населення відповідно.

Порівняння отриманих даних із результатами проведених ранніх досліджень підтвердило виявлені раніше закономірності. До регіонів з онкологічною ситуацією підвищеного ризику належать Арбузинський, Миколаївський, Очаківський, Первомайський, Новобузький, де за 5 останніх років захворюваність на рак передміхурової залози збільшилася в середньому на 20% ($p=0,05$). Несприятливо епідеміологічна обстановка відзначена також у

Миколаєві. Так, за період з 2015 по 2020 роки захворюваність на рак простати в обласному центрі збільшилася на 13% ($p=0,05$) з 50,1 до 63,2 випадків на 100 тисяч населення.

До групи зниженого онкологічного ризику входять Березнегуватський, Березанський, Новоодеський, Снігурівський, Веселинівський райони, де рівень захворюваності за весь період спостереження не перевищив середніх показників по Миколаївській області.

Необхідно зазначити, що рівень захворюваності на рак передміхурової залози в Миколаївській області останніми роками перевершує цей показник в Україні, що свідчить про напружену онкоепідеміологічну ситуацію в Миколаївській області. Відсутність системного підходу в аналізі ретроспективної, поточної та прогностичної онкологічної ситуації відіб'ється на якості медичної допомоги хворим зі злякисними новоутвореннями. Для вироблення пріоритетів фінансування, адекватних оперативних і стратегічних управлінських рішень в умовах обмеженого ресурсного забезпечення онкологічної служби особливого значення набуває розробка індикаторів зон ризику за медичними та екологічними параметрами на основі використання комп'ютерних технологій. Дослідження методів територіальної статистики у поєднанні з традиційними статистичними методами дали можливість виявити територіальну медико-екологічну контрастність (групи районів із різним рейтингом якості громадського здоров'я), територіальну неоднорідність захворюваності на рак передміхурової залози, наявність «гарячих точок» захворюваності в окремих регіонах.

УДК 616.89-008.44:004.77](043.2)

Чернишов О. В.,
канд. мед. наук, доцент,
завідувач кафедри
педіатрії та хірургічних дисциплін,
Дробот В. Г.,
старший викладач
кафедри педіатрії та хірургічних дисциплін,
Громко А. М.,
викладач кафедри педіатрії та хірургічних дисциплін,
ЧНУ імені Петра Могили, м. Миколаїв

ІНТЕРНЕТ-ЗАЛЕЖНА ПОВЕДІНКА У ЛЮДИНИ З ЕНДОГЕННИМИ ПСИХІЧНИМИ РОЗЛАДАМИ

Інформаційні технології на сьогоднішній день виступають в якості засобів передачі, обробки та зберігання інформації, але надмірне використання комп'ютера може призвести до негативних наслідків.

Метою дослідження було дізнатися актуальність різних видів інтернет-залежності в особи з ендегенними психічними розладами для розробки профілактичних заходів. Для дослідження була відібрана група 50 пацієнтів (65% чоловіків і 35% жінок) з ендегенними психічними розладами, що протягом 6 останніх місяців регулярно користувалися інтернетом. Середній вік становить $27,1 \pm 1,4$ роки.

Для виявлення комп'ютерної залежності використана шкала інтернет-залежної поведінки (ІЗП) Чена (CIAS). Анамнестичні дані зібрані із застосуванням методів анкетування та інтерв'ювання. Статистична обробка за допомогою SPSS 17.0.

Суб'єкти досліджуваної групи використовують інтернет від 2 до 20 років (в середньому $11,2 \pm 0,85$ років). Не дивлячись на відсутність різного середнього віку в осіб чоловічої й жіночої статі, середній вік користування інтернет-технологіями у них відрізняється, (відповідно) $9,73 \pm 0,9$ і $14,3 \pm 1,3$ роки ($p=0,01$).

У 15,6% має місце стурбованість, неспокій про необхідність обмеження користування інтернет-ресурсами. Серед досліджених 40,6% мають хобі у вигляді відвідування різних кружків і секцій. Всі особи, які відвідують секції і кружки, мають обмежений час користування інтернетом.

Результати за шкалою Чена: 3,1% – не мають проблем з ІЗП; мають мінімальний ризик виникнення ІЗП – 26% пацієнтів; 53,1% – мають схильність до ІЗП; у 18,8% – стійке ІЗП. Постійно грають в онлайн-ігри – 40,6% досліджених, 18,8% є членами ігрових спільнот. 81,3% – не мають стійкої ролі в ігрових спільнотах. При відсутності можливості доступу до комп'ютера у 78,1% мають місце емоційні порушення, у 71,9% – змінні фізичні симптоми, у 87,5% – порушення сну. Зареєстровані хоча б в одній соціальній мережі – 97%. Найбільш відвідувані мережі – Instagram, TikTok. В онлайн-комп'ютерні ігри грають 44% пацієнтів, а 93% з них – чоловіки.

Особи, що страждають ендегенними психічними розладами, досить активно захоплені в користуванні інтернет-мережами. З них 71,9% – мають схильність або інтернет-залежність. 97% – зареєстровані в соціальних мережах і 40,6% – постійно грають в онлайн-ігри. Більше, ніж у 2/3 сформовані симптоми відміни.

Список використаних джерел

1. Волошин П. В., Марута Н. О. Стратегія охорони психічного здоров'я населення України: сучасні можливості та перешкоди. Український вісник психоневрології. 2015. Вип. 1. С. 5-11.
2. Пінчук І. Я., Богачев Р. М., Хобзей М. К., Петриченко О. О. Динаміка психічного здоров'я населення України в період 2008-2012 рр. та перспективи розвитку психіатричної допомоги країни. Архів психіатрії. 2013. Вип. 1. С.11-17.
3. Mendelevich V. D., Solovieva S. L. Neurosologia And Psychosomatic Medicine. Moscow: Medpress-inform, 2002. P. 608.
4. Bräutigam V., Christian, P., Rad M. Psychosomatic Medicine. Moscow, 1999. P.376
5. Aleksander F. Psychosomatic medicine.Principle sand application. Moscow: Perrls, 2000. P. 296
6. FAVA, Giovanni A.; SONINO, Nicoletta. Psychosomatic medicine: Emerging trends and perspectives. Psychotherapy and psychosomatics, 2000, 69.4: 184-197.
7. Психічне здоров'я як складова подальшого розвитку нації (підсумки за 10 років незалежності України). Москаленко В. Ф., Горбань Є. М., Табачников С. І. та ін. Архів психіатрії. 2001. Вип. 4. С. 5-10.
8. Chernyshov O. V., Zak M. Yu. Aspects of comorbidity somatoform disorders and addictive behavior in adolescence. Publishing House «Baltija Publishing». 2021. P. 346-360.
9. Wilder-Smith C.H. The balancing act: endogenous modulation of pain in functional gastrointestinal disorders. Wilder-Smith C.H. Gut. 2011. Vol. 60. Vol. 1589-1599.
10. Zheng Z. Irritable bowel syndrome may be induced by decreased neuroplasticity. Zheng Z., Zeng Y., Yang W. Wu. J. Neuro Endocrinol Lett. 2014. Vol. 35(8). P. 655-659.
11. Kroenke K., Spitzer R. L., Williams J. B., Löwe B. The Patient Health Questionnaire Somatic, Anxiety, and Depressive Symptom Scales: a systematic review. General Hospital Psychiatry. 2010 Jul-Aug. Vol. 32 (4). P. 345-359. Epub 2010 May 7

УДК 616.62-02-071-08-053.2(043.2)

Чернишов О. В.,
канд. мед. наук, доцент,
завідувач кафедри
педіатрії та хірургічних дисциплін,
Дробот В. Г.,
старший викладач кафедри
педіатрії та хірургічних дисциплін,
Громко А. М.,
викладач кафедри
педіатрії та хірургічних дисциплін,
ЧНУ імені Петра Могили, м. Миколаїв

ДЕЯКІ ОСОБЛИВОСТІ ЕТІОЛОГІЇ, КЛІНІКИ, ДІАГНОСТИКИ ТА ЛІКУВАННЯ ІНФЕКЦІЙ СЕЧОВОЇ СИСТЕМИ У ДІТЕЙ РАНЬОГО ВІКУ

Частота виникнення інфекцій сечової системи (ІСС) в дитячій популяції становить 23 на 1000 осіб. Діти перших 3 років життя найбільш схильні до інфікування сечової системи, що пояснюється анатомо-фізіологічними особливостями, віковим гіпоімунним станом.

Метою дослідження було вивчити особливості етіології, клініки, діагностики та лікування ІСС у дітей раннього віку.

Проведено аналіз історій хвороби 43 пацієнтів віком від 1 місяця до 3 років, які перебували на лікуванні в ОДКЛ у період з 01.01.2022 р. по 31.08.2023 р.

За результатами дослідження частота виникнення ІСС у хлопчиків віком до 2 місяців вище, ніж у дівчаток. Потім хворіють найчастіше пацієнти жіночої статі.

При аналізі вибірки гострий пієлонефрит зустрічався у 6 випадках, решта 37- припали на ІСВШ. При посіві сечі на бактеріурію *Enterococcus spp.* був виявлений у 56% пацієнтів, *E.coli* - у 28%, *P.aeruginosa* - у 7%, гриби роду *Candida* - у 5%, у 2% випадків посіви зростання не дали. За літературними даними при ІСС найчастіше висівається *E.coli*.

Дослідження останніх років показали, що за ІСС спостерігається значне підвищення рівня прокальцитоніну в плазмі крові у дітей. По даним наших досліджень діагностика рівня прокальцитоніну методом ІФА проводилася в 9 випадках, і у всіх пробах показник прокальцитоніну виявився підвищеним у діапазоні від 0,59 нг/мл до 0,71 нг/мл. Середнє значення для санації сечі у пацієнтів з пієлонефритом становило 11, з ІСВШ – 7. При УЗД органів

черевної порожнини патологічні зміни у нирках та сечовому міхурі виявлено у 1/3 пацієнтів. При аналізі анамнезу життя пацієнтів виявилось, що період новонародженості протікав без особливостей, проте надалі відзначалися інфекційні захворювання. Виявлено, що при народженні маса тіла менше 2500 спостерігалася у 14% дітей і 5 з них народилися недоношеними. На грудному вигодовуванні до 6 місяців перебували 11 із 43 пацієнтів. Переважна більшість причин звернень дітей до педіатрів були ГРІ, гострий ринофарингіт, гострий середній отит. Найбільш поширеними, супутніми патологіями виявилися анемія легкого ступеня в 58% випадків, МАРС: ДХЛШ, ФГО – у 23%. У 11,6% пацієнтів визначалися антитіла Ig G до CMV, у 21% - до ВЕБ.

1) Починаючи з 2 місяця життя до року, частота виникнення ІСС у дівчаток у порівнянні з хлопчиками збільшується і до 3 років перевищує в 6 разів.

2) В ЗАС при ІСВШ у 27% спостерігається піурія, у 44% – лейкоцитурія, у 8% - визначаються урати (2+). При піелонефриті – помірна протеїнурія та лейкоцитурія. При посіві сечі на бактеріюрію достовірно частіше (56%) висівається *Enterococcus spp.*

3) В ЗАК у 100% випадків спостерігається лейкоцитоз, нейтрофіліоз зі зсувом лейкоцитарної формули вліво, у 87% випадків – збільшення ШОЕ. Рівень прокальцитоніну підвищений у 100% досліджень.

4) Найбільш поширеними супутніми патологіями виявилися анемія легкого ступеня - в 58% випадків, МАРС: ДХЛШ, ФГО – у 23%.

УДК 616.8, 159.9

*Бакурідзе Н. Г.,
кл. психолог медичного центру «Експерт Хелс», м. Одеса,
аспірант,
Інститут психології імені Г.С. Костюка,
Національної Академії педагогічних наук України, м. Київ,
викл. кафедри «Психології» НУ «ОЮА», м. Одеса,
Храмцов Д. М.,
канд. мед. наук, доцент,
ЧНУ імені Петра Могили, м. Миколаїв
невролог, директор медичного центру «Експерт Хелс», м. Одеса
Пшеченко К. М.,
лікар-інтерн сімейної медицини
медичний центр «Експерт Хелс», м. Одеса, Україна*

КЛІНІЧНИЙ ВИПАДОК АМБУЛАТОРНОЇ РЕАБІЛІТАЦІЇ НАСЛІДКІВ ВИБУХОВОЇ ТРАВМИ

Сьогодні зросла уражальна сила вдосконалених високоенергетичних мінно-вибухових видів зброї. Наслідки вибухів мають різного характеру фізичні пошкодження. Мінно-вибухова травма може суттєво вплинути й на психічне здоров'я людини, може супроводжувати цілий спектр психологічних, нейропсихологічних симптомів в тому числі довгострокові.

Пацієнт М., 41 рік звернувся у медичний центр «Експерт Хелс» зі скаргами на «головний біль, підвищений тиск, руки неміють, пам'ять гірша стала, не можу читати, дивитись передачі» та встановленим вже діагнозом «Вогнепально-осколкове поранення правої половини шиї, правої половини грудної клітини. Забій правого колінного суглоба, правої половини грудної клітини. Акубаротравма. Вибухова травма. ЗЧМТ. Струсу головного мозку, у вигляді цефалгічного, вестибуло-атактичного синдрому. Церебральна мікроангіопатія. Дисторзія, надрив зв'язок шийного відділу хребта на фоні остеохондрозу, шийного радикуліту. Остеохондроз, спондиліоз, спондилоартроз шийного відділу хребта. Грижа диску С5-С6 з компресійним синдромом». Анамнез: Під час бойових дій опинився в зоні вибуху, отримав поранення з якими був доставлений сидячи санітарним транспортом до ЦРЛ, де проведено ПХО ран, стабілізація стану, надано допомогу (інфулган, кейвер, дексаметазон, раміприл, левофлорксацин) далі переведено до КНП був дообстежений: рентген грудної клітини, аудіограма. Об'єктивно: на момент огляду у невролога медичного центру скаржитися на акустикобію, порушення рівноваги, шум у вухах, головний біль, порушення пам'яті та концентрації уваги, нервозність, втомлюваність, реактивні підйоми артеріального тиску та пульсу. Турбують негативні небажані спогади про травму, симптоми присутності події, сновидіння про подію. З моменту поранення минуло 3 місяці. Проведені дообстеження: електроенцефалограма: «Помірні зміни біоелектричної активності головного мозку. Визначаються: -явища подразнення підкірково-діенцефальних структур головного мозку та у лобово-центральному відділі (у вигляді загостреної активності підвищеної амплітуди), з амплітудним акцентом праворуч; -нечіткий акцент епілептиформної активності у правих задньолобово-центральному відділі (у вигляді одиничних деформованих комплексів «гостра-повільна хвиля», амплітудою істотно не перевищуючі фонову). Функціональні проби (ритмічна фотостимуляція, гіпервентиляція-

проведені двічі) призводять до посилення явищ подразнення кори, більше у лобових областях, в іншому- без істотної динаміки. Реактивність на аферентні подразники нормальна», комплексне постурографічне дослідження: «Фронтальна асиметрія в межах норми, помірна сагітальна асиметрія назад. Помірне порушення функції рівноваги. Стопна рецепція нормальна. Помірне порушення координаторної функції. Зоровий контроль переважає над пропріоцептивним. Достатньо стійка поза з ефективною моделлю підтримки рівноваги. Малоефективний когнітивний контроль із вираженим порушенням часу реагування. Статокінетична стійкість порушена. При комплексному ністагмографічному дослідженні визначається дрібнорозмашистий ністагм в крайніх горизонтальних відведеннях. Тест стеження - 1 б. Проба Дікса-Холпайка негативна. Постротаторний ністагм збігається з напрямком обертання, середньої амплітуди, високої частоти, реєструється впродовж 7 секунд після ротації».

Для оцінки психоемоційного стану та нейропсихологічної оцінки структури та вираженості когнітивного дефіциту пацієнт був протестований нейропсихологом за допомогою таких шкал та методик: набір нейропсихологічних методик, методика RBANS, таблиці Шульте, таблиця Горбова-Шульте, субтест 5 «повторення цифр» шкали оцінки інтелекту дорослих Векслера, тест вербальної швидкості, тест Струпа, тест «башня Лондона» методики Васс, тест «Лабіринти» методики Nab, методика матриці Равена, шкала тривоги та депресії Бека, структуроване діагностичне інтерв'ю (СКИД ПТСП), шкала впливу когнітивних порушень на функціонування SCORS. Результати нейропсихологічного обстеження:

1. При відносно достатній концентрації уваги відмічається помірно виражене зниження обсягу, стійкості, перемикання та розподілу уваги: таблиці Шульте: 37, 34, 41, 31, 35; Таблиця Горбова-Шульте: 42, 30, 34; RBANS субтест увага (повторення цифр, кодування)- 85, повторення цифр: у прямому порядку – 5, у зворотньому – 4, RBANS субтест 10 слів-3, 4, 5, 7 з 10.

2. Відмічається також помірно зниження обсягу безпосередньої та робочої пам'яті, відстроченого відтворення інформації. повторення цифр: у прямому порядку – 5, у зворотньому – 4, RBANS субтест 10 слів, запам'ятовування оповідання-3, 4, 5, 7 з 10; 18 з 24, отсроченно-3 з 10, 8 з 12. RBANS субтест відтворення фігури- 16 з 20,

3. RBANS-A сумарний показник 88 (21%) –нижче межі вікової норми.

4. При оцінки виконавчих функцій, зокрема планування, прийняття рішень відмічається помірно виражене зниження: тест «башня Лондона» методики Васс – 16 з 20, тест «Лабіринти» методики Nab- 20 з 26, субтест «Шифровка» RBANS-47. Вербальна швидкість-18, 11.

5. При оцінки емоційно-вольової сфери присутні симптоми інтрузії, негативні думки та емоції, симптоми надмірної реактивності в наслідок травматичної події. Симптоми уникнення відсутні.

6. Згідно зі шкалою впливу когнітивних порушень на функціонування SCORS- когнітивні порушення значно негативно впливають на функціонування- 40 балів.

Комплексний нейропсихологічний аналіз отриманих даних вказує на помірно виражені порушення когнітивних функцій, в яких на перший план виходить зниження виконавчих функцій та пам'яті, вірогідно, в наслідок дії вибухової хвилі, з ймовірною локалізацією в дорсальних відділах префронтальної кори, підкіркових структурах головного мозку.

Реабілітаційний діагноз (МКФ): b126 Темперамент та особистісні функції 2, b130 Вольові та спонукальні функції 1, b134 Функції сну 2, b144 Функції пам'яті 1, b740 Функції м'язової витривалості 1, s110 Структура головного мозку 143, s76000 Структура шийного відділу хребта 253, d415 Підтримання положення тіла 23, d410 Зміна пози тіла 12, d420 Переміщення тіла 12, d450 Ходьба 12, d460 Пересування у різних місцях 23, d540 Одягання 11, e120 Вироби та технології для персонального пересування та перевезення всередині та поза приміщеннями +3, e355 Професійні медичні працівники+3, e310 Сім'я +3, Тест Балансу Берга -32, Динамічний індекс ходьби – 16, Індекс мобільності Рівермід- 8. В результаті зборів та обговорень мультидисциплінарної реабілітаційної команди стану пацієнта рекомендовано: психоедукація відносно стану, достатня дозволенна рухова активність, соціальна активність, навчання та застосування навичок саморегуляції, поступові когнітивні навантаження, ТФ-КПТ, консультація психолога для членів родини пацієнта, складена програма фізичної реабілітації, призначено лікування неврологом: солерон, нейралгін, бетасерк, паксіл, коріол.

Через місяць реабілітаційних втручань: енцефалограма: «Помірні зміни біоелектричної активності головного мозку, представлені явищами іритативного та регуляторного характеру. Визначаються: явища дисфункції підкірково-дієнцефальних структур головного мозку; явища подразнення кори у лобово-центральному відділі (у вигляді загостреної активності підвищеної амплітуди), з нечітким амплітудним акцентом праворуч; Функціональні проби призводять до посилення явищ подразнення кори, більше у лобових областях, в іншому- без істотної динаміки. Типової епілептиформної активності на момент фонового запису та у відповідь на провокаційні навантаження не зареєстровано. Реактивність на аферентні подразники нормальна. У порівнянні з попереднім дослідженням: не реєструється акцент епілептиформної активності». Отримано позитивну динаміку за результатами електроенцефалограми.

Проведена порівняльна нейропсихологічна оцінка, яка виявила позитивну динаміку щодо стану когнітивного функціонування та психоемоційного стану: покращення уваги, робочої, вербальної пам'яті, швидкості психічних процесів, виконавчих функцій та стану емоційної сфери. RBANS-A сумарний показник 104 (61%) (попередні 88 (21%)). 1: безпосереднє запам'ятовування (10 слів, запам'ятовування оповідання)- показник 97 (попередні 85). 2: сприйняття простору (копіювання фігури та орієнтація)- показник 121; 3: мовленнєві навички (називання

предметів, семантична швидкість)- показник 106 (попередні 95); 4: увага (повторення цифр, кодування)- показник 118 (попередні 85); 5: відстрочене запам'ятовування (10 слів, ретенція, оповідання та фігура)- показник 78 (попередні 75). Тест «Лабіринти» методики Nab- 23(20) з 26, субтест «Шифровка» RBANS-63 (47), вербальна швидкість-25 (18), 9 (11), послідовність цифр в зворотному порядку-6 (4).

Реабілітаційний діагноз (МКФ) після втручання: b126 Темперамент та особистісні функції .1, b130 Вольові та спонукальні функції .0, b134 Функції сну. 0, b144 Функції пам'яті.0, b740 Функції м'язової витривалості.0, s110 Структура головного мозку .143, s76000 Структура шийного відділу хребта .253, d415 Підтримання положення тіла. 11, d410 Зміна пози тіла .01, d420 Переміщення тіла.11, d450 Ходьба.01, d460 Пересування у різних місцях.11, d540 Одягання.00, e120 Вироби та технології для персонального пересування та перевезення всередині та поза приміщеннями +3, e355 Професійні медичні працівники+3, e310 Сім'я +3, Тест Балансу Берга - 42, Динамічний індекс ходьби – 20, Індекс мобільності Рівермід- 12.

Отримано позитивну динаміку за 1 місяць відносно емоційного стану, рівня функціонування, стану когнітивних функцій, зниження скарг на соматичне здоров'я у пацієнта М. (41 рік) після впливу вибухової хвилі. Показана ефективність амбулаторної реабілітації мультидисциплінарною реабілітаційною командою після комплексного обстеження в т.ч. нейропсихологічного та досягнення мети реабілітації поточного реабілітаційного циклу. Пацієнт був визнан придатним до проходження служби.

Список використаних джерел

1. Арцимеєва, Д. (2023). Психічне здоров'я для України. Київ: ФСА. 64 с.
2. Дзяк, Л.А., Мізякіна, К.В., Шульга, О.О., Сук, В.М. (2023) Захист мозку з посттравматичними бойовими ушкодженнями Спеціалізований медичний журнал «Здоров'я України» № 5-6 (541-542). С. 32-33.
3. Карамушка, Л. (2022). Психічне здоров'я особистості під час війни: як його зберегти та підтримати: Метод. рекомендації. Київ: Інститут психології імені Г.С.Костюка НАПН України. 52 с.
4. Коршняк, В.О. (2016) Вплив вибухової хвилі на формування неврологічної симптоматики у хворих із бойовою черепно-мозковою травмою. Міжнародний неврологічний журнал. № 5(83). С. 83-87.
5. Матяш М.М. (2018) Мультиmodalний підхід у лікуванні віддалених наслідків мінно-вибухової закритої черепно-мозкової травми та посттравматичного стресового розладу в учасників АТО. Взято з <https://health-ua.com/article/33766-multimodalnij-pdhd-u-lkuvann-vddalenih-nasldkv-mnnovibuhovo-zakrito-cherepn>.
6. Матвійчук, В.М., Фіщук, В.В., Салій, Р.Л. (2017) Мінно-вибухова травма. Аспекти військової медицини. Актуальні питання медичної допомоги в умовах війни на Сході України, цивільних умовах, Психологічна реабілітація: матеріали науково-практичної конференції. Вінниця. С. 100-104.
7. Черненко, І.І., Чухно, І.А. (2017). Епідеміологічні та клінічні аспекти наслідків черепно-мозкової травми. Бюлетень СоцГігієна. Організація охорони здоров'я України. №4 (74). С. 4-13.
8. Britt, T. W., Sipos, M. L., Klinefelter, Z., & Adler, A. B. (2020 a). Determinants of mental and physical health treatmentseeking among military personnel. *British Journal of Psychiatry*
9. Cox, J. R., Martinez, R. G., & Southam-Gerow, M. A. (2019). Treatment integrity in psychotherapy research and implications for the delivery of quality mental health services. *Journal of Consulting and Clinical Psychology*, 87, 3, 221-233
10. Randolph C, Tierney MC, Mohr E, Chase TN. The Repeatable Battery for the Assessment of Neuropsychological Status (RBANS): preliminary clinical validity. *J Clin Exp Neuropsychol*. 1998 Jun;20(3):310-9. doi: 10.1076/jcen.20.3.310.823. PMID: 9845158.
11. McKee, A.C., Robinson, M.E. (2014), Military-related traumatic brain injury and neurodegeneration. *Alzheimer's & Dementia*, 10: S242-S253.
12. Przekwas, A., Somayaji, R., Gupta, K. (2016) Synaptic Mechanisms of Blast-Induced Brain Injury. *Sec. Neurotrauma*. № 7. P. 36-41.
13. Keefe RS, Goldberg TE, Harvey PD, Gold JM, Poe MP, Coughenour L. The Brief Assessment of Cognition in Schizophrenia: reliability, sensitivity, and comparison with a standard neurocognitive battery. *Schizophr Res*. 2004 Jun 1;68(2-3):283-97. doi: 10.1016/j.schres.2003.09.011. PMID: 15099610.

*Василенко В. В.,
магістрант 2 року навчання
спеціальності 227 «Фізична терапія, ерготерапія» ННМІ
Чорна В. О.,
канд. соціол. наук, доцент кафедри соціології,
ЧНУ імені Петра Могили, м. Миколаїв, Україна*

ЗАСТОСУВАННЯ МЕТОДІВ ТРАКЦІЙНОЇ ТЕРАПІЇ У ФІЗИЧНІЙ РЕАБІЛІТАЦІЇ ХВОРИХ НА ОСТЕОХОНДРОЗ

За останні десятиріччя значно зросла кількість хворих на остеохондроз хребта, який за частотою займає перше місце серед всіх дегенеративно-дистрофічних захворювань ОРА. Із загальної кількості випадків тимчасової непрацездатності 70% припадає на різні прояви остеохондрозу. Біля 10% хворих з цією патологією стають інвалідами. Кількість таких хворих прогресивно збільшується з віком, оскільки паралельно з дегенеративно-деструктивними змінами відбувається погіршення структурно-функціонального стану кісткової тканини, що є особливо актуальним для населення України, зважаючи на напружену демографічну та екологічну ситуацію.

Останнім часом глибше вивчено суть патологічного процесу при остеохондрозі хребта.

Остеохондроз – це захворювання хрящової поверхні кісток, переважно хребта (у попереку, шийному та грудному відділах), колінних та тазостегнових суглобів.

Термін «остеохондроз» походить від грецького коріння *osteon* – «кістка» і *chondr* – «хрящ». Закінчення «оз» означає, що захворювання кістки і хряща не пов'язане із запальними процесами, носить дегенеративно-дистрофічний характер, тобто в основі захворювання лежить порушення живлення тканин і, як наслідок, переродження її структури. Остеохондроз дуже поширене захворювання, воно зустрічається майже у половини дорослого населення віком від 25 до 55 років. Раніше вважалося, що остеохондроз хребта проявляється здебільшого після 35-ти років, однак останнім часом зі скаргами на біль у спині, спричинений остеохондрозом, звертаються пацієнти 18-20-річного віку. Ймовірні причини поширення остеохондрозу серед молоді – не тільки малорухливий спосіб життя, але й часті стреси та порушення постави. Остеохондроз дуже неприємна хвороба, оскільки вражає чутливі та важливі частини тіла, зокрема хребет.

Установлено, що хребет має дуже важливе значення в підтримці фізичного й психічного здоров'я людини. Саме зі змінами в хребті пов'язані до 40% випадків з ішемічною хворобою серця, у 45 % випадків головний біль обумовлений порушенням у зоні шийних та верхніх грудних хребців. Неврологічні ускладнення супроводжуються остеохондрозом хребта, а 80% випадків ураження периферичної нервової системи зумовлені станом хребців.

Хребет – це єдина функціональна система, у якій розрізняють шийний (практика свідчить, що шийний остеохондроз часто вражає людей у віці 40–50 років, зокрема 59% припадає на жінок і 41% – на чоловіків), грудний, поперековий і крижовий відділи. Його структурною та функціональною одиницею є хребетно-рухливий сегмент, який складається з двох хребців, поєднаних між собою суглобами (міжхребцеві – з іншими), міжхребцевого диска, зв'язково-мускульного апарату, сегментарних джерел іннервації та кровопостачання.

До загальних проявів остеохондрозу належить часта сонливість вдень. Крім того, остеохондроз сприяє підвищеній втомлюваності та зниженню працездатності, іншою ознакою остеохондрозу є біль (біль при остеохондрозі завжди віддає в кінцівки). При шийному остеохондрозі відчувається біль та слабкість в руках, при грудному остеохондрозі може боліти в області серця, тому може здаватися, ніби болить саме серце, при остеохондрозі поперекового відділу можуть боліти та німіти ноги.

Серед основних причин виникнення остеохондрозу є: порушений режим дня, тривалий час проведений за книгою, телевізором або комп'ютером (недостатність кисню та зниження активної діяльності), напружений робочий графік, проблеми з психологічним станом, часте вживання алкоголю (міцні напої викликають седативний ефект), проблеми зі здоров'ям (постійна втома та сонливість є ознакою цукрового діабету, проблем зі щитовидною залозою), часте підняття важких предметів.

Відсутність вчасного лікування остеохондрозу може призвести до інвалідності. Тривалий перебіг остеохондрозу призводить до: необоротних процесів деградації хрящової тканини та міжхребетних дисків, вегето-судинної дистонії, зміщення хребців, радикуліту, виникнення між дискових гриж, сильних болей та постійної втоми.

Процедура тракційної терапії є однією з методик фізичної реабілітації, яка використовується при лікуванні різних захворювань хребта, включаючи остеохондроз. Вона полягає в розтягуванні хребців з метою зменшення тиску на міжхребцеві диски, полегшення болю та покращення функцій спини. Тракційна терапія є одним із методів фізичної реабілітації, який полягає в розтягуванні хребців для полегшення болю та відновлення функцій спини.

Існують різні методи тракції, і лікар вибирає найбільш відповідний для пацієнта залежно від його стану та характеристик хвороби. Два основних методи – вертикальна та горизонтальна тракція. Пацієнт знаходиться в вертикальному положенні або на спеціальному столі, і застосовується вертикальна тяга. Це може бути статичною тракцією, коли тиск підтримується сталою силою, або динамічною, коли тяга змінюється в процесі лікування.

Вертикальну тракцію краще використовувати для лікування уражень шийного (цервікального) та грудного (торакального) відділів хребта. Вертикальна тракція може бути більш точною та контрольованою для цих відділів хребта.

Пацієнт лежить на спині, і руки або спеціальні пристрої застосовують розтягуючий тиск до хребців. Цей метод може бути більш комфортним для пацієнтів.

Горизонтальну тракцію краще використовувати для лікування проблем поперекового (лімбаарного) відділу хребта. Оскільки цей відділ розташований у нижній частині хребта, горизонтальна тракція може бути більш ефективною для розтягування міжхребцевих дисків у цій області.

Вибір між горизонтальною та вертикальною тракцією залежить від типу та місця ураження хребта, а також від індивідуальних особливостей пацієнта.

Кількість та частота тракційних процедур для різних відділів хребта можуть значно варіюватися в залежності від пацієнта, його діагнозу, стану та інших факторів. Зазвичай розробляється індивідуальний план лікування, який враховує всі ці аспекти. Проте ми розглянемо загальні рекомендації:

Для лікування остеохондрозу поперекового відділу хребта може бути призначено серію тракційних процедур, зазвичай від 10 до 20 сесій. Частота може варіюватися, але часто це може бути 2-3 сесії на тиждень.

Для лікування шийного остеохондрозу чи інших уражень цієї області, тракція може проводитися менше кількість разів, зазвичай від 5 до 10 сесій. Частота може бути менше і часто залежить від стану пацієнта.

Грудний відділ рідше піддається тракції порівняно з поперековим та шийним. Кількість сесій може бути менше, приблизно від 5 до 10 сесій.

Важливо точно контролювати силу тракції, щоб уникнути перевантаження хребта або травм. Це зазвичай робиться під наглядом кваліфікованих фахівців.

Також треба враховувати, що після курсу тракції може бути рекомендований постільний режим, курс фізіотерапії, масажу та фізичної реабілітації для підтримки результатів та зміцнення м'язів спини.

За допомогою спеціального обладнання або ручних методів, фахівець створює потрібну тягу на хребець пацієнта. Ця тяга може бути статичною, коли сила тяги залишається постійною, або динамічною, коли її змінюють під час процедури.

Під час тракції фахівець контролює силу, напрямок та тривалість тяги, а також спостерігає за пацієнтом та відслідковує його реакцію. Це важливо для того, щоб уникнути перевантаження та забезпечити безпеку пацієнта. Пацієнта може супроводжувати відчуття розтягування та полегшення болю.

Після завершення тракції фахівець розслаблює тягу, і пацієнт може відпочити. Це може включати певний час в горизонтальному положенні або інші методи релаксації.

Цей метод може бути дуже корисним для хворих на поперековий остеохондроз з наступними перевагами:

- Тракція може допомогти зменшити тиск на пошкоджений диск, що сприяє зменшенню болю та запалення;
- Розтягування спини може відновити правильний міжхребцевий простір і полегшити рухомість хребців;
- Тракція може покращити кровопостачання до уражених ділянок хребта, що сприяє відновленню тканин;
- Відпустка м'язів спини може допомогти зняти напругу та біль.

Пацієнт повинен бути підготовлений до тракційної терапії. Це включає в себе одяг у зручну спеціальну амуніцію або пристрої для фіксації, які забезпечують правильне положення тіла під час тракції.

Після кожної сесії проводимо моніторинг результатів та відчуттів пацієнта. Це допомагає визначити ефективність терапії та внести зміни в план лікування при необхідності.

Отже, застосування методів тракційної терапії у фізичній реабілітації хворих на поперековий остеохондроз може бути корисним для полегшення болю, відновлення функцій хребта та покращення якості життя пацієнтів. Тракційна терапія може бути проведена як в стаціонарних умовах в спеціалізованих медичних закладах, так і в амбулаторних умовах. Кожен випадок індивідуальний, і план тракції розробляється на основі діагностики та стану пацієнта.

УДК 616.857-073.7:612.13

*Вікаренко М. С.,
аспірант кафедри
терапевтичних дисциплін ННМІ,
ЧНУ імені Петра Могили, м. Миколаїв, Україна*

ОЦІНКА ЦЕРЕБРАЛЬНОЇ ПЕРФУЗІЇ ПРИ ХВОРОБІ МАЛИХ СУДИН

Хвороба дрібних судин головного мозку (ХМС) – це широко поширене цереброваскулярне захворювання, яке вражає дрібні артерії, артеріоли та капіляри головного мозку. Наразі захворюваність на ХМС у всьому світі становить 3-8% із тенденцією до зростання, що обумовлено старінням населення та покращанням діагностики. Фактори ризику ХМС включають вік, артеріальну гіпертензію та генетичні варіації. Дослідники виявили, що ХМС має тісний зв'язок із когнітивними порушеннями, інсультом, деменцією та психічними розладами [1, 2].

В теперішній час виявлення ХМС, в основному, відбувається під час МРТ-сканування. МРТ-маркери ХМС включають лакунарні вогнища судинного походження, малі підкіркові інфаркти, гіперінтенсивність білої речовини, збільшення периваскулярних просторів і церебральні мікрокрововиливи. Незважаючи на те, що ці зміни спостерігаються у певних ділянках мозку, ХМС наразі вважається глобальною та динамічно змінюваною хворобою всього мозку, при якій відбувається порушення загальної структурної мережі мозку, що проявляється зниженням структурної зв'язності та зниженням загальної ефективності процесів вищої нервової діяльності [3,4].

ХМС може призвести до порушення локальних структурних зв'язків у міжпівкульній та префронтальній областях. Крім того, у пацієнтів із ХМС спостерігається зниження функціональних зв'язків в мережі стандартного режиму, дорсальній мережі уваги, лобно-тім'яній контрольній мережі. При ХМС значно знижується перфузія головного мозку що веде до лейкоенцефалопатії та виникнення підкіркових інфарктів, при цьому ступінь зниження глобального та регіонального мозкового кровотоку корелює з тяжкістю захворювання у пацієнтів та, зокрема, із вираженістю когнітивних порушень. За допомогою технології machine learning вдалося визначити декілька типів перфузії церебральних судин при ХМС [5], але в основі цих визначень лежать результати оцінки МРТ-ангіограм. Підтип 1 продемонстрував зниження перфузії у лівій скроневій частці та збільшення у правійтім'яній частці, правій постцентральної звивині та правій потиличній частці. Підтип 2 продемонстрував зниження перфузії у правій півкулі мозку та підвищений у лівій півкулі головного мозку. Підтип 3 продемонстрував зниження перфузії у задніх відділах мозку та збільшення CBF у передніх областях мозку. Ці підтипи також відрізнялися за статтю, частотою лакунарних інфарктів та ступенем лейкоенцефалопатії.

Метою даного дослідження була оцінка церебральної перфузії при ХМС за допомогою ультразвукографічного методу.

Дослідження виконане на базі МЦ «Експерт Хелс» (м. Одеса) в 2020-2022 роках. Обстежено 58 пацієнтів з верифікованою ХМС. Всім пацієнтам виконували дуплексне сканування брахіоцефальних судин та транскраніальну ультразвукографію з кольоровим доплерівським картуванням кровотоку. Дослідження виконані на апараті Toshiba Arlio 500 (Японія). Імпульсний доплерівський датчик із частотою 2 МГц був застосований для оцінки кровотоку по СМА через скроневе вікно над виличною дугою на глибині 64 мм. Індекс пульсації автоматично визначався апаратом за формулою: $PI = (\text{пікова систолічна швидкість} - \text{кінцева діастолічна швидкість кровотоку}) / \text{середня швидкість кровотоку}$.

Статистична обробка проведена методами дисперсійного та кореляційного аналізу за допомогою програмного забезпечення Statistica 14.0 (TIBCO, США) [6].

Результати дослідження. Середній вік пацієнтів склав $57,6 \pm 0,7$ років. У структурі обстеженого контингенту переважали жінки (53,4%). При оцінці кровотоку по СМА потокова швидкість в середньому складала $77,3 \pm 3,2$ см/с без чіткої різниці сторін, що відповідало $PI 1,0 \pm 0,1$. Наведені значення практично не корелювали із кількістю судинних вогнищ на МРТ, однак у пацієнтів з більш вираженим лейкоареозом значення PI були значно більшими аніж у хворих із збереженою структурою білої речовини ($r=0,58$). Описані закономірності були вік залежними. Зважаючи на те, що індекс пульсації є мірою дистального судинного опору, який може бути низьким, коли є компенсаторна дистальна вазодилатація після гіперперфузії, спричиненої вазоспазмом великих судин, доцільним є проведення транскраніального доплерівського сканування хворим з клінічними ознаками ХМС.

Отже, ультразвукографічний метод може використовуватися для оцінки церебральної перфузії. При вираженому лейкоареозі на фоні ХМС значення PI зростають. За наявності клінічних ознак ХМС перевагу мають комплексні методи нейровізуалізації із включенням високопольного МРТ та транскраніального доплерівського дослідження.

Список використаних джерел

1. Chojdak-Lukasiewicz J, Dziadkowiak E, Zimny A, Paradowski B. Cerebral small vessel disease: A review. *Adv Clin Exp Med*. 2021 Mar;30(3):349-356. doi: 10.17219/acem/131216. PMID: 33768739.
2. Markus HS, de Leeuw FE. Cerebral small vessel disease: Recent advances and future directions. *Int J Stroke*. 2023 Jan;18(1):4-14. doi: 10.1177/17474930221144911. PMID: 36575578; PMCID: PMC9806465.
3. van den Brink H, Doubal FN, Duering M. Advanced MRI in cerebral small vessel disease. *Int J Stroke*. 2023 Jan;18(1):28-35. doi: 10.1177/17474930221091879. Epub 2022 Apr 20. PMID: 35311609; PMCID: PMC9806457.
4. Jokinen H, Koikkalainen J, Laakso HM, Melkas S, Nieminen T, Brander A, Korvenoja A, Rueckert D, Barkhof F, Scheltens P, Schmidt R, Fazekas F, Madureira S, Verdelho A, Wallin A, Wahlund LO, Waldemar G, Chabriat H, Hennerici M, O'Brien J, Inzitari D, Lötjönen J, Pantoni L, Erkinjuntti T. Global Burden of Small Vessel Disease-Related Brain Changes on MRI Predicts Cognitive and Functional Decline. *Stroke*. 2020 Jan;51(1):170-178. doi: 10.1161/STROKEAHA.119.026170. Epub 2019 Nov 8. PMID: 31699021; PMCID: PMC6924941.
5. Lu W, Yu C, Wang L, Wang F, Qiu J. Perfusion heterogeneity of cerebral small vessel disease revealed via arterial spin labeling MRI and machine learning. *Neuroimage Clin*. 2022;36:103165. doi: 10.1016/j.nicl.2022.103165. Epub 2022 Aug 26. PMID: 36037662; PMCID: PMC9434130.
6. Пакет статистичного аналізу даних STATISTICA : навч. посіб. / В. С. Фетісов. – Ніжин : НДУ ім. М. Голя, 2018. – 114 с.

ПОРУШЕННЯ ХОДИ У ХВОРИХ НА ДЕМЕНЦІЮ

Порушення ходи часто спостерігаються у людей похилого віку з хворобою дрібних судин головного мозку, переддеменцією та деменцією [1, 2]. Традиційні нейровізуалізаційні маркери хвороби дрібних судин, такі як підкіркові інфаркти, лакуни та гіперінтенсивність білої речовини тісно пов'язані з порушеннями ходи [1, 3]. Особливо виражені порушення ходи у хворих на деменцію [1, 2, 4]. Поряд із характерною сенільною ходою у них є більш вираження уповільнення рухів, скорочення довжини кроку, неможливість повертатися або пересуватися по прямій при виконанні додаткового когнітивного завдання [1, 4]. У пацієнтів значно збільшується час подвійної підтримки, виникає ризик падіння [5].

Метою дослідження була оцінка порушень ходи у хворих на деменцію.

Дослідження виконане на базі МЦ «Експерт Хелс» (м. Одеса) у 2020-2023 роках. Обстежено 32 пацієнти у віці 65-75 років з проявами деменції з використанням шкал MMSE та МОСА для оцінки когнітивної функції, шкали RSGE-CD для оцінки порушень ходи. У якості контролю обстежено 30 осіб того ж віку із збереженими когнітивними здатностями. Статистична обробка проведена методами дисперсійного та кореляційного аналізу за допомогою програмного забезпечення Statistica 14.0 (TIBCO, США).

Серед обстежених хворих переважали особи з деменцією легкого ступеня та частково збереженою соціальною адаптацією (MMSE – 19,5±0,3 балів, МоСА – 17,3±0,2 балів). У всіх пацієнтів відзначалися порушення ходи за типом сенільної із зменшенням швидкості руху (RSGE-CD 12,9±0,4 балів). У 7 (21,9%) пацієнтів із супутньою хворобою Паркінсона відзначалися явища фєстинації. У контролі оцінка за RSGE-CD склала 1,7±0,2 балів.

При співставленні характеристик ходи з окремими доменами опитувальників MMSE та МОСА встановлено що уповільнення швидкості ходи корелювало із погіршення пам'яті ($r=0,77$), планування та ексек'юції ($r=0,69$), зорово-просторових функцій ($r=0,81$), швидкості обробки інформації ($r=0,75$). Більша варіабельність довжина кроку, часузані з часом (тобто час подвійної опори, час стояння), також асоціювалися зі зниженням пам'яті та виконавчих функцій.

Порушення ходи при деменції є одним з основним клінічних проявів і залежать від ступеня погіршення пам'яті, планування та ексек'юції, зорово-просторових функцій, швидкості обробки інформації. Оцінка вираженості порушень ходи, їх типу та ступеня компенсації під час терапії має бути невід'ємною частиною клінічного моніторингу у хворих на деменцію

Список використаних джерел

1. Cohen JA, Verghese J. Gait and dementia. *Handb Clin Neurol*. 2019;167:419-427. doi: 10.1016/B978-0-12-804766-8.00022-4. PMID: 31753146.
2. Mc Ardle R, Del Din S, Galna B, Thomas A, Rochester L. Differentiating dementia disease subtypes with gait analysis: feasibility of wearable sensors? *Gait Posture*. 2020 Feb;76:372-376. doi: 10.1016/j.gaitpost.2019.12.028. Epub 2019 Dec 28. PMID: 31901765.
3. Beauchet O, Annweiler C, Callisaya ML, De Cock AM, Helbostad JL, Kressig RW, Srikanth V, Steinmetz JP, Blumen HM, Verghese J, Allali G. Poor Gait Performance and Prediction of Dementia: Results From a Meta-Analysis. *J Am Med Dir Assoc*. 2016 Jun 1;17(6):482-90. doi: 10.1016/j.jamda.2015.12.092. Epub 2016 Feb 4. PMID: 26852960; PMCID: PMC5319598.
4. Smeeton NJ, Wrightson J, Varga M, Cowan R, Schafer L. Coordination between motor and cognitive tasks in dual task gait. *Gait Posture*. 2021 Mar;85:138-144. doi: 10.1016/j.gaitpost.2021.01.012. Epub 2021 Jan 14. PMID: 33556782.
5. Zhang W, Low LF, Schwenk M, Mills N, Gwynn JD, Clemson L. Review of Gait, Cognition, and Fall Risks with Implications for Fall Prevention in Older Adults with Dementia. *Dement Geriatr Cogn Disord*. 2019;48(1-2):17-29. doi: 10.1159/000504340. Epub 2019 Nov 19. PMID: 31743907.

*Гаврилюк І. М.,
завідувач лабораторії
кафедри анатомії, клінічної анатомії,
патоанатомії та судової медицини
ЧНУ імені Петра Могили, м. Миколаїв, Україна*

*Черно В. С.,
д-р мед. наук, професор кафедри анатомії
Полтавського державного медичного університету;
м. Полтава, Україна*

*Нужна О. К.,
канд. мед. наук, доцент кафедри
анатомії, клінічної анатомії,
патоанатомії та судової медицини*

*Береза І. В.
аспірант кафедри
анатомії, клінічної анатомії,
патоанатомії та судової медицини*

*Зюзін Д. В.
аспірант кафедри
анатомії, клінічної анатомії,
патоанатомії та судової медицини
ЧНУ імені Петра Могили м. Миколаїв, Україна*

ПЕРСПЕКТИВИ ВИКОРИСТАННЯ ТЕХНОЛОГІЙ 3D-СКАНУВАННЯ В ДОСЛІДЖЕННІ КОРОЗИЙНИХ ПРЕПАРАТІВ ТА ПАЗУХОМЕТРІЇ

В останні роки зростає інтерес до технології 3D-сканування, оскільки вона стає ключовим інструментом у багатьох сферах медицини та біомедичних досліджень. До недавнього часу 3D-сканери не були частиною щоденного словника звичайної людини. Ці пристрої в основному призначені для машинобудування, для проектування продукції та контролю якості професіоналами промислового застосування [1, 2]. У галузі медицини 3D-сканери мають великий потенціал, оскільки вони можуть забезпечити точні вимірювання та візуалізувати розмір і форму частин тіла та ділянок поверхні органів за короткий час (від секунд до хвилин), створення цифрових архівів дослідження без зберігання великої кількості двовимірних зображень. Сьогодні розроблено 3D-сканери з роздільною здатністю від кількох нанометрів до мікрометрів і діапазоном від мікронів до кількох кілометрів, що може дозволити використовувати їх при дослідженні пазух твердої оболони головного мозку.

3D-сканер створює хмару точок, яку можна обробити за допомогою відповідного програмного забезпечення та отримати вимірювання, пов'язані з орієнтиром досліджуваного об'єкта.

При дослідженні корозійних препаратів процес можна поділити на декілька етапів: 1) підготовка, 2) сканування, 3) вилучення ознак, 4) підгонка моделі, 5) витяг вимірювань. На підготовчому етапі (етап 1) маркери, які визначають стандартні орієнтири об'єкта, можуть бути розміщені на об'єкті або створена калібрувальна дошка. Сканування (етап 2) створює тривимірну хмару точок або карту (карти) глибини разом із набором зображень в контрасті, якщо використовуються камери RGB. На етапі 3 такі функції, як ключові точки та силуети, витягуються з 3D-сканування та зображень. На основі характеристик або необроблених даних зображення на етапі 4 оцінюється оптимальна сітка 2-3D-шаблону. Основна перевага підгонки шаблонної сітки (моделі) до 3D-сканування полягає в тому, що будь-які вимірювання можна легко та зручно визначити на основі семантики моделі. Методи підгонки сітки дозволяють створювати статистичні моделі об'єкта. Статистичні моделі забезпечують регресію шаблонної сітки безпосередньо із зображень і елементів зображення. Нарешті, вимірювання об'єкта витягуються з оброблених даних (3D-сканування, зображення, особливості та шаблонна сітка) на етапі 5.

3D-сканування як метод дослідження корозійних препаратів та пазухометрії дає широкий спектр можливостей опису та вимірювань дрібних структурних утворень, що не можливо здійснити при дослідженні 2D-зображень.

Список використаних джерел

1. Абдель-Барі Ебрагім, М., «3D-лазерні сканери: історія, застосування та майбутнє», 1–81 (2011).
2. М. Данешманд, А. Хелмі, Е. Авотс, Ф. Норузі, Ф. Алісінаноглу, Х. С. Арслан та ін., «3D-сканування: комплексне дослідження», arXiv:1801.08863, 2018, [онлайн] Доступно: <http://arxiv.org/abs/1801.08863>.

МЕТОДИ ОБСТЕЖЕННЯ, ОЦІНКИ І КОНТРОЛЮ ЕФЕКТИВНОСТІ РЕАБІЛІТАЦІЙНИХ ІНТЕРВЕНЦІЙ У ПАЦІЄНТІВ З ЗАХВОРЮВАННЯМИ ОПОРНО-РУХОВОГО АПАРАТУ

Формування сучасної системи доказової реабілітації – одне з актуальних питань сьогодення для України. За останні роки зроблено великий крок щодо приведення реабілітаційної галузі у відповідність з європейськими та світовими стандартами: впроваджено біопсихосоціальну модель, як основу комплексної реабілітації, імплементовано мультидисциплінарний підхід до надання реабілітаційних послуг, створено реабілітаційні маршрути пацієнтів у гострому, післягострому та довготривалому періодах реабілітації, запроваджено оцінку функціонального стану пацієнта на початку та наприкінці кожного реабілітаційного циклу на основі доменів МКФ тощо. Проте залишається низка невирішених професійних питань, одним з котрих є питання алгоритмів реабілітаційного обстеження та методів оцінки ефективності реабілітаційних інтервенцій у різних напрямках реабілітації (нейрореабілітація, кардіореабілітації, реабілітація ортопедо-травматологічного профілю та ін.).

Робочими групами МОЗ спільно із професійними спільнотами фізичних терапевтів і лікарів фізичної та реабілітаційної медицини проводиться робота по збору та оформленню інформації щодо інструментів функціонального оцінювання (набори тестів, шкал, опитувальників тощо), триває процес створення їх переліку та розробка і затвердження реабілітаційних протоколів, проте скільки часу займе цей процес наразі невідомо.

З огляду на вищевикладене вважаємо за доцільне зробити певну систематизацію об'єктивних методів реабілітаційної діагностики та оцінки ефективності реабілітаційних інтервенцій у пацієнтів з захворюваннями опорно-рухового апарату.

Систематизацію методів обстеження, оцінки та контролю варто, враховуючи їх категорію за МКФ:

1. Методи, що дозволяють оцінити порушення функцій;
2. Методи визначення порушень активності та участі;
3. Методи оцінки факторів оточуючого середовища.

Щодо порушення функцій, фізичний терапевт, як правило працює із наступними доменами МКФ: вестибулярні функції (b 235); пропріоцептивна функція (b260); сенсорні функції, пов'язані з температурою та іншими подразниками (b270); відчуття болю (b280); функції суглобів та кісток (b710-b729); функції м'язів (b730-b749); рухові функції (b750-b789).

Порушення активності та участі, котрі актуальні для пацієнтів із патологією опорно-рухового апарату: зміна та підтримка положення тіла (d410-d429); перенос, переміщення та маніпуляції з предметами (d430-d449); ходьба та переміщення (d450-d469).

Фактори оточуючого середовища: виробничі і технологічні для персонального пересування та перевозок в приміщенні та поза приміщенням (e120).

Серед методів оцінки болю слід вказати: ВАШ (Візуальну аналогову шкалу болю) – використовується для оцінки больових проявів в динаміці та Поведінкову шкалу болю (BPS) – для оцінки больових проявів у неконтактних пацієнтів.

До об'єктивних методів оцінки суглобової та м'язової функцій відносяться такі методики як: гоніометрія (визначення амплітуди рухливості у суглобах), мануально-м'язове тестування за Ловветтом (на сучасному етапі є найпоширенішою методикою оцінки сили та функції окремих м'язів та м'язових шруп), тест моторного контролю вертикалізації, модифікована шкала Ашворт (оцінка м'язової спастичності), шкала спастичності Тердіє.

Окремо слід акцентувати увагу на Шкалі оцінки селективного руху Fugl-Meyer, яка дозволяє визначити ступінь порушення сенсомоторних функцій окремо верхньої та нижньої кінцівок та описати її в балах; аналіз ходьби за шкалою Ранчо (Rancho Los Amigos).

Для оцінки показників активності та участі доцільно використовувати адаптовані та модифіковані міжнародні шкали такі як: Індекс мобільності Рівермід; тест контролю тулубу; тест «Встань і іди»; індекс ходьби Хаузера; шкала повсякденної життєдіяльності Бартела (індекс Бартел).

Вказані шкали є мінімальним набором функціонального реабілітаційного обстеження, котрі дозволяють об'єктивізувати порушення функцій, показників активності та участі, що виникають у пацієнтів при захворюваннях та травмах опорно-рухового апарату, розробляти індивідуальні програми реабілітації та проводити оцінку їх ефективності по завершенню реабілітаційного циклу.

Список використаних джерел

1. Bakalyuk, T. G., Stelmakh, H. O., & Makarchuk, N. R. (2019). ЗАСТОСУВАННЯ МІЖНАРОДНОЇ КЛАСИФІКАЦІЇ ФУНКЦІОНУВАННЯ, ОБМЕЖЕНЬ ЖИТТЄДІЯЛЬНОСТІ ТА ЗДОРОВ'Я В РЕАБІЛІТАЦІЙНІЙ ПРАКТИЦІ. *Здобутки клінічної і експериментальної медицини*, (3), 166–169. <https://doi.org/10.11603/1811-2471.2019.v.i3.10521>

2. Bieler, T, et. all. Intra-rater Reliability and Agreement of Muscle Strength, Power and Functional Performance Measures in Patients with Hip Osteoarthritis. J Rehabil Med 2014; 46:997-1005.

3. Boichuk T., Golubeva M., Levandovkiy O. Osnovy diagnostychnykh doslidzen' u fizychniy reabilitatsii [Bases of diagnostic studies in physical rehabilitation], Lviv, 2010, 240 p.

4. Lyseniuk V. P. , Samosiuk I. Z., Fisenko L. I. Medychna reabilitatsia: suchasni standarty, testy, shkaly ta kryterii efektyvnosti. Nyz'kointensyvna rezonansna fizioterapia i ii zastosu-vannia v reabilitatsiyui medycyni [Medical rehabilitation: modern standards, tests, scales and criteria of efficiency. Low-intensity resonance physiotherapy and its use in medical rehabilitation], Kyiv, 2007, 264 p.

5. Особливості реабілітаційного обстеження пацієнтів після ендопротезування кульшового суглоба // Б. Беззовський, О. Бас / Фізична культура, спорт та здоров'я нації : зб. наук. пр. Вінницьк. держ. пед.ун-ту імені Михайла Коцюбинського. – Вінниця, 2015. – С. 542–546.

УДК 616.831-005.1"2022/2023"(477.73-21)(043.2)

*Зак М. Ю.,
д-р.мед. наук, професор,
завідувач кафедри терапевтичних дисциплін,
Тимофійшина А. С.,
студентка групи 681 ННМІ,
ЧНУ імені Петра Могили, м. Миколаїв, Україна*

АНАЛІЗ ЗАХВОРЮВАНОСТІ НА ГОСТРИЙ ІНСУЛЬТ У М. МИКОЛАЇВ У 2022-2023 РОКАХ

На сьогодні в Україні ситуація по захворюванню на інсульт серед населення складається вкрай важка, що зумовлено психоемоційним та психосоціальним перенапруженням у зв'язку з рядом шкідливих факторів, які пов'язані зі способом життя, в тому числі і веденням бойових дій на території країни. На відміну від багатьох інших країн, де захворювання на гостре порушення мозкового кровообігу займає серед причин смертності третє місце, в Україні ці показники випереджують злякисні новоутворення та займають друге місце. Інсульт вважається найтяжчою формою судинних уражень головного мозку.

Після перенесення пацієнтом важкої форми захворюваності на гостре порушення мозкового кровообігу, без відповідної вчасно пройденої реабілітації на всіх етапах, хворому загрожує інвалідизація або смерть.

З метою вирішення питання подальшої реабілітації, амбулаторного лікування та динамічного спостереження пацієнта, яким перенесено інсульт, слід проаналізувати показники захворюваності серед населення.

У поточному році по країні медичною допомогою при інсульті було забезпечено 36 367 пацієнтів, такий вид допомоги входить у Програму медичних гарантій.

В місті Миколаєві на сьогодні згідно укладених договорів з Національною службою здоров'я України за пакетом «Медична допомога при гострому мозковому інсульті» надають медичну допомогу населенню 4 заклади охорони здоров'я: КНП ММР «Міська лікарня №1», КНП ММР «Міська лікарня №4», КНП ММР «Міська лікарня №5», КНП ММР «Міська лікарня швидкої медичної допомоги», у відділеннях загалом на 215 ліжок:

- МЛН№1 – ангіневрологічне на 50 ліжок;
- МЛН№4 – неврологічне на 60 ліжок;
- МЛН№5 – неврологічне на 45 ліжок;
- МЛШМД – нейрохірургічне на 60 ліжок.

За 8 місяців 2023 року:

- проліковано пацієнтів з інсультом – 1353 (2022 р. – 1690), з них ішемічних – 1115 (2022 р. – 1426);
- доставлено пацієнтів в межах терапевтичного вікна – 280 (20,7%), у 2022 р. – 266 (15,7%);
- проведено процедур тромболітичної терапії – 84 (2022 р. – 65), відсоток ревазуляризації шляхом внутрішнього тромболізу – 7,53% (2022 р. – 4,56%).

За 2022-2023 роки проведено 149 тромболізісів пацієнтам в межах терапевтичного вікна, що складає 5,7% від усіх пролікованих ішемічних інсультів, препаратом «Актилізе».

Таким чином, з огляду викладеного вище, питання захворюваності та інвалідизації на інсульти серед населення потребує подальшого вивчення в напрямку реабілітації активного розвитку, удосконалення та дослідження.

*Зак М. Ю.,
д-р мед. наук, професор,
завідувач кафедри терапевтичних дисциплін ННМІ,
Чуватова В. І.,
студентка V курсу ННМІ,
ЧНУ імені Петра Могили, м. Миколаїв, Україна*

МЕХАНІЗМ ФОРМУВАННЯ ХОЛЕЛІТІАЗУ У ВАГІТНИХ

Холелітіаз у вагітних – це патологічний стан з утворенням каменів у жовчному міхурі, що виник до зачаття, під час вагітності або після пологів. У половині випадків протікає без клінічних симптомів. Одним із традиційних факторів ризику жовчнокам'яної хвороби (ЖКЛ, холелітіаза) є гендерний. Зміни, що відбуваються у системі жовчовиділення при гестації, більшість дослідників у сфері сучасної гастроентерології, акушерства та гінекології вважають ключовою причиною виникнення захворювання у пацієнок репродуктивного віку. Згідно зі статистичними даними, на холелітіаз страждає 6,5-8,3% жінок, що не народжували. Серед хворих, які мали 2 вагітності та більше, поширеність жовчнокам'яної патології майже втричі вища та досягає 18,4-19,3%. Біліарний сладж вперше діагностується у 15-30% вагітних, конкременти – у 2-8% жінок до пологів і у 10% – на 4-6 тижні після родового періоду. Підвищений ризик холелітіазу зберігається протягом 5 років після пологів, при цьому у 0,8% пацієнок видаляється жовчний міхур. У розвитку жовчнокам'яної хвороби у вагітних, як і поза періодом гестації, певну роль відіграють генетична схильність, у тому числі спадкові та дизембріогенетичні аномалії розвитку жовчовидільної системи, нерегулярне харчування із вживанням великої кількості солодощів і тваринних жирів, надлишкова маса тіла. У західній медичній літературі зустрічається правило 5-F (формула Дивера), яке хоч і не повною мірою, але розкриває етіологічну небезпеку появи ЖКХ.

Fat – зайва вага.

Female – жінки.

Fair – світле волосся.

Fertility – вагітності.

Forty – вік старше 40 років.

Фахівці у сфері акушерства виявили низку специфічних факторів, що сприяють виникненню жовчнокам'яної хвороби саме у вагітних. Далі розглянемо ці фактори та надамо їх детальну характеристику. Підвищення літогенності жовчі є одним із основних чинників. Під впливом естрогенів, концентрація яких під час вагітності поступово наростає, у жовчі збільшується рівень холестерину. Естрогени також пригнічують синтез хенодезоксикислової кислоти, що сприяє преципітації кристалів холестерину та утворенню біліарного сладжу – суспензії нерозчинних компонентів жовчі [1].

Концентрації некон'югованого естрогену (Е 1), естрадіолу (Е 2) та естріолу (Е 3) у плазмі крові стабільно зростають із прогресуванням вагітності. Рівень естрадіолу в плазмі найвищий, за ним йдуть естріол і естрон. На пізній стадії вагітності плазмові концентрації естрадіолу та естрогену приблизно в 100 разів перевищують відповідні середні значення в менструальному циклі. Ці зміни значно підвищують сприйнятливості до холестеринових жовчних каменів у вагітних жінок. Захворюваність збільшується в останні два триместри вагітності. Підвищений рівень жіночих статевих гормонів під час вагітності викликає різноманітні метаболічні зміни в гепатобіліарній системі, які в кінцевому підсумку призводять до перенасичення жовчі холестерином і посилення холелітогенезу. Крім того, біліарна літогенність виникає в результаті спричиненого естрогеном збільшення біосинтезу холестерину, що забезпечує надлишкову кількість холестерину для гіперсекреції жовчі під час вагітності. У печінці існує шлях «естроген-ER α -SREBP-2», який сприяє біосинтезу холестерину та печінковій гіперсекреції холестерину з жовчю у відповідь на естроген. Регуляція біосинтезу холестерину за допомогою негативного зворотного зв'язку пригнічується ER α , який активується естрогеном, здебільшого через стимуляцію активності білка-2, що зв'язує регуляторний елемент стеролу (SREBP-2), що призводить до активації SREBP-2 чутливих генів для шляху біосинтезу холестерину. Отже, ці зміни викликають надмірну секрецію новосинтезованого холестерину та перенасичення жовчі, що сприяє випаданню холестерину в осад і утворенню жовчних каменів. Також, естроген може сприяти холелітогенезу холестерину шляхом посилення функцій естрогенових рецепторів у печінці та жовчному міхурі [2].

Жіночі статеві гормони під час вагітності можуть безпосередньо регулювати печінковий синтез окремих жовчних кислот. Ця інтерпретація заснована на дослідженнях окремих гормонів. Прогестини, якщо їх вводити за відсутності естрогену, чинять незначний або зовсім не впливають на склад жовчних кислот або кінетику жовчних кислот [3].

Навпаки, естроген знижує синтез CDCA, але незначно або зовсім не впливає на синтез холевої кислоти (CA). Ці результати вказують на наявність зміни у сполученні жовчних ліпідів, що відповідає секреції більшої кількості літогенної жовчі. Крім того, зміна пулу жовчних кислот може впливати на фізико-хімічні властивості пулу жовчних кислот і змінювати всмоктування холестерину, синтез холестерину та синтез жовчних кислот. Індекс

насичення холестерином печінкової та міхурової жовчі натще підвищується у II та III триместрах вагітності. Печінкова гіперсекреція холестерину та гідрофобних жовчних кислот також сприяє кристалізації холестерину [4].

Після першого триместру вагітності УЗД у режимі реального часу показує, що об'єм жовчного міхура натще та залишковий об'єм після їжі вдвічі більші, ніж у контрольних здорових суб'єктів, що вказує на стаз жовчного міхура. На ранніх термінах вагітності швидкість спорожнення жовчного міхура знижується на 30%, а на пізніх термінах вагітності неповне спорожнення жовчного міхура призводить до великого залишкового об'єму, що викликає жовчний сладж і затримку твердих кристалів холестерину. Такі порушення рухливості жовчного міхура також сприяють підвищеному ризику утворення холестеринових жовчних каменів. Крім того, літогенні ефекти перенасиченої жовчі, спричинені головним чином естрогеном, і дисфункціональної моторики жовчного міхура, спричиненої головним чином прогестероном під час вагітності, характеризуються ранньою появою жовчного сладжу, що означає захоплені кристали холестерину та мікролітіаз у муциновому гелі жовчного міхура [5].

Порушення моторики жовчовидільних шляхів також впливає на розвиток холелітіазу у вагітних. На тлі викликаного прогестероном релаксації гладком'язових волокон знижується скорочувальна функція жовчного міхура, сповільнюється його випорожнення. В результаті вже з I триместру у вагітних виникає застій жовчі, що проявляється збільшенням натщесерцевого та залишкового обсягу органу на 30%, підвищує ризик каменеутворення.

Також, добре відомо, що прогестерон є потужним інгібітором печінкового ацил-коензиму А: холестерол-ацилтрансферази (АСАТ), таким чином зменшуючи печінковий синтез холестеринових ефірів і, імовірно, дозволяючи більшість вільного холестерину надходити у внутрішньопечінковий пул для жовчної секреції. Ці результати можна пояснити змінами у функції насосів кишково-печінкової циркуляції внаслідок стазу жовчного міхура, спричиненого порушенням рухової функції естрогеном і прогестероном. Прогестерон також викликає повільну кишково-печінкову циркуляцію жовчних кислот із вторинною гіпосекрецією. Крім того, стаз жовчного міхура прогресує протягом перших 20 тижнів вагітності, а збільшення залишкового об'єму жовчного міхура натще та після їжі безпосередньо пов'язане з тривалістю вагітності та концентрацією циркулюючого прогестерону. Після пологів обсяги жовчного міхура швидко повертаються до контрольних значень.

Нарешті, дослідження м'язових смужок, виділених із жовчних міхурів різних видів, виявили, що прогестерон пригнічує скорочення гладких м'язів. Підвищений рівень прогестерону блокує функцію G-білка в клітинах гладких м'язів жовчного міхура. Під час вагітності цей ефект відповідає за роз'єднання сигнальної трансдукції та порушення скорочувальної здатності жовчного міхура до холецистокініну. Пригнічення скорочення жовчного міхура може бути наслідком специфічного впливу прогестерону на доступність кальцію для скорочення, пов'язаного зі збудженням.

Важливим чинником формування холелітіазу у вагітних є механічна зміна розташування жовчного міхура. Під тиском матки змінюється анатомічне розташування органів верхньої частини черевної порожнини, які підтискаються до діафрагми та частково здавлюються. Тиск на шийку жовчного міхура, міхуровий та загальний протоки порушує евакуацію жовчі, провокує її застій та осадження кристалів холестерину.

Значно впливає і зміна характеру харчування. Збільшення калорійності раціону вагітних, особливо при вживанні продуктів, багатих на вуглеводи та холестерином, супроводжується збільшенням ваги зі збільшенням обсягу жирової тканини та підвищенням інсулінорезистентності. Це призводить до ще більшого насичення жовчі холестерином та зменшення загального пулу жовчних кислот, що порушує моторику органів жовчовиділення.

Очевидно, що для підтримки розвитку плоду вагітні жінки зазвичай споживають велику кількість поживної їжі, яка містить висококалорійну їжу з високим вмістом жирів, холестерину, вуглеводів і білків, що призводить до помітного збільшення жиру в організмі та зниження чутливості до інсуліну. Особливо слід зазначити, що на відміну від ожиріння, де вони шкодять довгостроковому здоров'ю, надмірне ожиріння та втрата чутливості до інсуліну є корисними в контексті нормальної вагітності, оскільки вони підтримують ріст плоду та готують організм до енергетичні потреби лактації. Хоча зниження чутливості до інсуліну під час вагітності досі невідомо, воно корелює зі змінами імунного статусу під час вагітності, включаючи підвищений рівень циркулюючих цитокінів (наприклад, TNF α та IL-6), які, як вважають, викликають метаболічне запалення, пов'язане з ожирінням [6]. Під час вагітності імунологічні зміни відбуваються на межі плаценти, щоб запобігти відторгненню плоду, тоді як на поверхнях слизової оболонки матері посилені запальні реакції часто призводять до загострення бактеріально-опосередкованих інфекційних захворювань. Це може підвищити ризик жовчних інфекцій, шлему жовчного міхура та кристалізації холестерину. Крім того, повідомляється, що бактеріальне навантаження в кишечнику збільшується протягом вагітності. Хоча ці зміни можуть бути корисними під час вагітності, вони можуть ще більше посилити ожиріння та погіршити нечутливість до інсуліну. Інсулінорезистентність є фактором ризику виникнення осаду та каменів у жовчному міхурі під час вагітності, навіть після поправки на індекс маси тіла [7]. Це може сприяти секреції холестерину в печінці, підвищувати ступінь насичення жовчних холестерином і погіршувати моторику жовчного міхура, стимульовану холецистокініном.

Додатковою ланкою патогенезу жовчнокам'яного розладу стає компенсаторне посилення реабсорбції води та, як наслідок, подальше підвищення концентрації жовчі. Крім того, виявлено, що печінкова секреція холестерину в жовчі збільшується на 40% у невагітних жінок, які отримували естроген.

Крім того, нещодавнє масштабне дослідження на людях виявило, що дисбактеріоз кишкової мікробіоти та скупчення бактерій пов'язані з утворенням холестеринових жовчних каменів [8]. Мікробіота кишечника може відігравати певну роль у регуляції метаболізму жовчних кислот шляхом зменшення розміру та складу пулу

жовчних кислот. Крім того, мікробні спільноти, пов'язані з людиною, пов'язані з різноманітними захворюваннями, наприклад, ожирінням, діабетом і неалкогольною жировою хворобою печінки, усі з яких є факторами ризику для утворення жовчних каменів. Дуже ймовірно, що бактерії, колонізовані в жовчних шляхах, можуть працювати як ядро для кристалізації холестерину. Таким чином, зміни мікробіоти кишечника можуть бути залучені до утворення каменів у жовчному міхурі, особливо у вагітних жінок [9].

Раніше одним фактором, що підвищує ризик жовчнокам'яної хвороби при вагітності, традиційно вважалася гіподинамія. Однак останні дослідження свідчать, що при збільшенні фізичної активності частота появи біліарного сладжу та холестеринового каміння не зменшується, а метаболічні показники (вміст ліпідів, адипонектину, інсуліну, глюкози, лептину) не покращуються.

Вагітність є важливим фактором ризику для виникнення холелітіазу. Фахівці у сфері акушерства виявили низку специфічних факторів, що сприяють виникненню жовчнокам'яної хвороби саме у вагітних. Основними з них є: підвищення літогенності жовчі; порушення моторики жовчовивідних шляхів; механічне зміщення жовчного міхура; зміна характеру харчування.

Список використаних джерел

1. Kern F. Jr, Everson G.T., DeMark B., McKinley C., Showalter R., Erling W., Braverman D.Z., et al. Biliary lipids, bile acids, and gallbladder function in the human female. Effects of pregnancy and the ovulatory cycle J Clin Invest, 68 (1981), pp. 1229-1242
2. Wang H.H., Portincasa P., Wang D.Q. Molecular pathophysiology and physical chemistry of cholesterol gallstones Front Biosci, 13 (2008), pp. 401-423
3. Everson G.T. Pregnancy and gallstones Hepatology, 17 (1993), pp. 159-161
4. Portincasa P., Moschetta A., Palasciano G. Cholesterol gallstone disease Lancet, 368 (2006), pp. 230-239
5. Carey M.C., Cahalane M.J. Whither biliary sludge? Gastroenterology, 95 (1988), pp. 508-523
6. Catalano P.M., Kirwan J.P. Clinical utility and approaches for estimating insulin sensitivity in pregnancy Semin Perinatol, 26 (2002), pp. 181-189
7. Gielkens H.A., Lam W.F., Coenraad M., Frolich M., van Oostayen J.A., Lamers C.B., Masclee A.A. Effect of insulin on basal and cholecystokinin-stimulated gallbladder motility in humans J Hepatol, 28 (1998), pp. 595-602
8. Wu T., Zhang Z., Liu B., Hou D., Liang Y., Zhang J., Shi P. Gut microbiota dysbiosis and bacterial community assembly associated with cholesterol gallstones in large-scale study BMC Genomics, 14 (2013), p. 669
9. Van Erpecum K.J., Van Berge-Henegouwen G.P. Gallstones: an intestinal disease? Gut, 44 (1999), pp. 435-438

УДК 615.825:616.831-005.1](043.2)

Коханюк І. В.,
магістрант 2 року навчання
спеціальності 227 «Терапія та реабілітація» ННМІ,
ЧНУ імені Петра Могили, м. Миколаїв, Україна

СУЧАСНІ МЕТОДИ ВІДНОВЛЕННЯ РУХОВОЇ ФУНКЦІЇ ОСОБИ ПІСЛЯ ПЕРЕНЕСЕНОГО МОЗКОВОГО ІНСУЛЬТУ

Сьогодні інсульт є актуальною проблемою у галузі неврології та має серйозний соціально-медичний вплив. Річна кількість випадків церебрального інсульту у всьому світі перевищує шість мільйонів осіб (згідно з Всесвітньою організацією охорони здоров'я, у розвинених країнах ця кількість становить від 100 до 300 випадків на кожні 100 тисяч населення), а в Україні ця проблема торкнулася понад 125 тисяч людей щорічно. [3].

Мозковий інсульт є однією з основних причин тимчасової або стійкої втрати працездатності дорослого населення. Лише від 10% до 20% індивідів, які перенесли мозковий інсульт, можуть повернутися до активної праці. З цієї групи лише близько 8% зберігають свою професійну придатність, а 25% потребують підтримки зі сторони інших осіб [1].

Після перенесеного інсульту практично у 85% хворих виникають рухові порушення. У гострому періоді такі порушення розвиваються у 3/4 хворих. Проте лише 55% пацієнтів можуть вільно пересуватися через 1 місяць після інсульту, і ця кількість зростає до близько 80% через 2 місяці. Стійкий руховий дефект спостерігається у 53% пацієнтів через півроку після інсульту. [4].

До сучасних методів відновлення рухової функції відносяться:

– СІМТ. Принципи СІМТ виникли в результаті досліджень Едварда Тауба на мавпах, кінцівки яких зазнали деаферентації [6]. Метод терапії вимушеними рухами, відомий як СІМТ-терапія, полягає у проведенні послідовних тренувань паретичної руки при штучно обмеженій можливості руху «здорової» верхньої кінцівки. Цей підхід спрямований на стимуляцію активності паретичної руки. Після використання цієї методики спостерігається збільшення представництва області кори мозку, що відповідає за рухи кисті, в тій же півкулі мозку, де знаходиться порушена рука. Ступінь цього збільшення корелює з покращенням функцій руки [2]. Процедура СІМТ включає

в себе як функціональне тренування ураженої руки з поступовим ускладненням завдань, так і іммобілізацію не-ураженої верхньої кінцівки пацієнта. Оригінальний протокол СИМТ визначає такі ключові аспекти: 1. Практика паретичної верхньої кінцівки з фокусом на повторюваних завданнях, яка триває 6 годин на день протягом 10 послідовних робочих днів. 2. Перенесення навичок, набутих під час клінічних тренувань, у щоденне реальне середовище пацієнта. 3. Обмеження рухів неураженої верхньої кінцівки з метою стимулювання використання паретичної верхньої кінцівки протягом 90% годин на часи, коли пацієнт не спить. Ці аспекти підкреслюють важливість інтенсивного та спрямованого на тренування підходу у СИМТ-терапії [7]. У 1993 році Тауб та ін. повідомили, що СИМТ призвело до розширення кортикальної рухової зони, відповідальної за використання ураженої кінцівки у пацієнтів з інсультом [6].

– VR. Інтерактивні відеоігри та віртуальна реальність стали ефективними методами реабілітації після інсульту. Комерційні ігри швидко застосовуються в клінічних умовах для когнітивної, мовленнєвої та фізичної реабілітації. В даний час середовище VR вважається перспективним терапевтичним підходом до реабілітації ADL після інсульту, особливо в підгострій фазі [5].

– Дзеркальна терапія. Vilayanur S. Ramachandran вперше повідомив про використання дзеркала для лікування післяампутаційного фантомного болю в кінцівках у 1995 році. Рамачандран і його колеги висунули теорію, що ілюзорне сприйняття кінцівки буде протидіяти дезадаптивним нейропластичним змінам, які можуть виникнути за відсутності сенсорних аферентів [6]. Терапія полягає в розміщенні дзеркала в середньосагітальній площині пацієнта, яке відображає неушкоджену кінцівку так, ніби це була уражена. Вважається, що відновлення конгруентного зорового зворотного зв'язку з руховими командами полегшує рухи паретичної кінцівки [9]. Дзеркальна терапія може стимулювати рухове відновлення безпосередньо шляхом модуляції коркової збудливості [7].

– PNF. Пропріоцептивна нейром'язова фасилітація (PNF) є нейрофізіологічним підходом, при якому подразники з периферії сприяють передачі імпульсів до центральної нервової системи шляхом стимуляції сенсорних рецепторів, що знаходяться в м'язах і навколо суглобів шляхом розтягування, опору, витягування, наближення і аудіовізуальних команд для пацієнта. PNF надає терапевту ефективний інструмент для оцінки та лікування нейром'язових та структурних дисфункцій. Метою технік PNF є сприяти функціональному руху за допомогою фасилітації, інгібіції, зміцнення і розслаблення м'язових груп за допомогою концентричних, ексцентричних і статичних м'язових скорочень [8]. Завдяки індивідуальному підходу, вдається тренувати саме «ослаблені» м'язи, зменшуючи компенсаційні рухи з боку «сильних» м'язів. У кінцевому підсумку, пацієнт повинен бути в змозі виконувати всі види активностей, необхідних для його повсякденного життя, навіть без присутності реабілітаційного фахівця [1].

Отже, мозковий інсульт є актуальною та серйозною проблемою для суспільства. В роботі було розглянуто сучасні методи реабілітації, такі як СИМТ, VR, дзеркальна терапія та PNF, які сприяють покращенню рухової функції та якості життя пацієнтів після інсульту. Важливо продовжувати дослідження та впровадження цих методів для поліпшення реабілітації пацієнтів із цією небезпечною хворобою.

Список використаних джерел

1. Богдановська Н. В. Сучасні технології корекції рухових порушень у хворих з ішемічним інсультом [Електронний ресурс] / Богдановська Н. В., Кальонова І. В. // Реабілітаційні та фізкультурно-рекреаційні аспекти розвитку людини. – 2017. – Режим доступу до ресурсу: <https://health.nuwm.edu.ua/index.php/rehabilitation/article/view/1>.
2. Богдановська Н. В. Сучасні підходи до відновлення рухових функцій верхньої кінцівки у хворих з постінсультними парезами. Фізична культура, спорт та здоров'я: Збірник матеріалів XV Міжнародної науково-практичної конференції, [Інтернет] 2015; 200-202. Доступно: http://journals.urau.ua/ksarc_conference/article/view/57813
3. Б. Мицкан, Г. Єдинак, З. Остап'як, Б. Грицуляк, Т. Мицкан. Інсульт: різновиди, фактори ризику, фізична реабілітація.-Східноєвропейський національний університет ім. Лесі Українки Фізичне виховання, спорт і культура здоров'я у сучасному суспільстві: збірник наукових праць... № 3 (19), 2012
4. Христова Т. С., Відновлення рухової функції хворих зрілого віку після інсульту засобами фізичної реабілітації // Педагогіка, психологія та медико-біологічні проблеми фізичного виховання та спорту. – 2013. – № 2. – С. 87-91..
5. Anwer S, Waris A, Gilani SO, Iqbal J, Shaikh N, Pujari AN, Niazi IK. Rehabilitation of Upper Limb Motor Impairment in Stroke: A Narrative Review on the Prevalence, Risk Factors, and Economic Statistics of Stroke and State of the Art Therapies. Healthcare (Basel). 2022 Jan 19;10(2):190. doi: 10.3390/healthcare10020190. PMID: 35206805; PMCID: PMC8872602.
6. Claflin ES, Krishnan C, Khot SP. Emerging treatments for motor rehabilitation after stroke. Neurohospitalist. 2015 Apr;5(2):77-88. doi: 10.1177/1941874414561023. PMID: 25829989; PMCID: PMC4357600.
7. Hatem SM, Saussez G, Della Faille M, Prist V, Zhang X, Dispa D, Bleyenheuft Y. Rehabilitation of Motor Function after Stroke: A Multiple Systematic Review Focused on Techniques to Stimulate Upper Extremity Recovery. Front Hum Neurosci. 2016 Sep 13;10:442. doi: 10.3389/fnhum.2016.00442. PMID: 27679565; PMCID: PMC5020059.
8. Santhakumar HariPriya1 , Samuel Sanjay Eapen2 , Sanil Rashmi Raghu3. (2020). Improving Upper Limb Function in a Person with Stroke Using Proprioceptive Neuromuscular Facilitation Approach: A Case Study. Indian Journal of

УДК 615: 612] (043.2)

Мунтян Л. Я.,
канд. техн. наук, доцент
кафедри гігієни, соціальної медицини,
громадського здоров'я та медичної інформатики,
ЧНУ імені Петра Могили, м. Миколаїв, Україна

ФАРМАКОЛОГІЧНА ПІДТРИМКА ОРГАНІЗМУ ЛЮДИНИ

Проблема взаємодії організму людини та лікарських засобів набуває зараз надзвичайної гостроти. Адже цей аспект переважно ігнорується і виробниками лікарських засобів, і лікарями, і пацієнтами. Комплексні реакції організму на препарати погано описані, рідко враховуються, а лікарі мають недостатнє розуміння ефектів фармакотерапії.

Професор Олійник С. Ф. розглядав організм людини як відокремлену відкриту систему, яка захищає себе шляхом протидії зовнішнім впливам. Лікарський засіб виступає зовнішнім фактором порушення рівноваги відносно організму людини. У відповідь на його дію в організмі виникають сили чи процеси протидії препарату, причому за законами системи у рівновазі (принцип Ле Шательє) ці сили випереджають чи перевищують ефект препарату. Крім того, спостерігається збільшення активності факторів, які попередньо діяли у тому ж напрямку, що і заблокований медичним засобом ефект чи структура.

Спортсмени та тренери проявляють зацікавленість щодо фармакологічних препаратів для корегування функціонального стану організму після виконання значних за обсягом та інтенсивністю навантажень. Знання про застосування фармакологічних препаратів полегшує адаптацію організму до фізичних навантажень і підвищує спортивні результати спортсменів.

Виважений підхід до фармакологічних засобів дає змогу раціонально застосовувати медичні препарати. Це сприяє підвищенню функціональних можливостей організму спортсменів, досягненню певних результатів у спорті, удосконалити методику тренувань.

Отже, раціональне використання фармакологічних засобів відновлення має на меті зростання адаптаційних можливостей організму до фізичних навантажень і підвищення фізичної працездатності.

Серед засобів відновлення значну роль відіграють фармакологічні корекції. У процесі підготовки спортсмени використовують фармакологічну підтримку. Це дає їм змогу швидше поповнювати енергетичні ресурси організму та виводити продукти катаболізму.

Аналіз наукової літератури щодо фармакологічної підтримки організму людини під час дії на неї факторів спортивної діяльності дозволяє виділити 3 стратегії:

1) стратегія фармакопротекції – захист організму від впливу дій несприятливих факторів. Ця стратегія ґрунтується на захисті організму спортсмена від пошкоджень, перетренування, недостатнього потрапляння кисню, стресу внаслідок великих фізичних навантажень тощо;

2) стратегія фармакоадаптації – допомога організму для пристосування до несприятливих чинників. Дана стратегія розглядається як збереження стійкого стану організму в несприятливих умовах, перехід від одного стану в інший, а також як здатність оптимізувати реакції організму у відповідь на зміни фізичних чи соціально-психологічних параметрів перебування в новому середовищі;

3) стратегія фармакорекції – використання препаратів на компенсацію наслідків несприятливих факторів і відновлення порушених функцій організму. Ця стратегія передбачає використання знань про фармакологічне відновлення порушень функцій серцево-судинної, дихальної, нервової, опорно-рухового апарату та інших систем організму. Вона заснована на понятті процесів відновлення після значних навантажень, а також про закономірності настання фази суперкомпенсації та виведення з організму продуктів розпаду.

На думку деяких вчених (Сейфула Р. Д., Кулінкова О. С., Макаров Г. В.), у фармакологічній підтримці слід дотримуватися наступних положень:

- не можна використовувати заборонені Всесвітнім антидопінговим агентством препарати;
- використовувати сумісні препарати, що доповнюють один іншого;
- несумісні препарати можуть зумовити алергічні реакції;
- варто змінювати препарати й дозування, аби уникнути звикання організму;
- слід враховувати специфіку видів спорту та всі механізми впливу на організм.

За узагальненими літературними даними можна виділити такі групи недопінгових фармакологічних засобів:

- вітаміни та коферменти – монопрепарати (вітаміни А, D, Е, К, В1, В2, В5, В6, В12, С), поліпрепарати (включно із макро- й мікроелементами, адаптогенами);
- загальні тонізуючі засоби та адаптогени – женьшень, лимонник китайський, родіола рожева, левзія сафлорподібна, елеутерокок колючий, аралія маньчжурська, заманиха, алое тощо;
- ноотропи – гінкго білоба, гліцин, глютамінова кислота тощо;
- антигіпоксанти та антиоксиданти – бемитил, левокарнітин, предуктал, цитохром-С, мексидол, бурштинова (янтарна) кислота, церулоплазмін, токоферол ацетат тощо;
- імуномодулятори – пролейкін, інтерферон, імунал, ехінацея тощо;
- препарати пластичної та енергетичної дії – калій оротат, метилурацил, рибоксин, L-карнітин, аденозинмонофосфат (АМФ), ліпоєва кислота, натрій сулфінат тощо;
- гептопротектори – есенціале, карсил, галстена, гепабене, метіонін, плоди росторопші плямистої, бетаїн, вітамін Е тощо;
- стимулятори кровотворення – гінкго білоба, кавінтон, трентал, куранти тощо.

Отже, прийом лікарських засобів може змінювати функції клітин, органів чи систем організму. Саме тоді виникає фармакологічний ефект. Взаємодія лікарського засобу з різними клітинами викликає первинну реакцію організму. Внаслідок цієї реакції відбувається певна зміна клітин у той чи інший бік залежно від особливостей організму та середовища. Вплив фармакологічного препарату на організм можна визначити після взаємодії цієї речовини з організмом та його впливу на тренувальний процес.

УДК 616-097.3(043.2)

*Осадченко-Франчук Г. Р.,
студентка IV курсу ННМІ
Зак М. Ю.,*

*д-р мед. наук, професор,
завідувач кафедри терапевтичних дисциплін ННМІ,
ЧНУ імені Петра Могили, м. Миколаїв, Україна*

РОЛЬ ТА МІСЦЕ МОНО- ТА ПОЛІКЛОНАЛЬНИХ АНТИТІЛ. ЇХ КЛІНІЧНЕ ЗНАЧЕННЯ В МЕДИЧНІЙ ПРАКТИЦІ

Антитіла є одним з найбільш важливих реагентів при визначенні антигенів методом імуноаналізу. Антитіла можуть бути 1) полі- або моноклональними; 2) різного типу (IgG або IgM) і підтипу (IgG1, IgG2a); 3) моно-, бі- або полівалентними; 4) моно- або біспецифічними; 5) антиалотиповими або антиідіотиповими; 6) нативними або отриманими хімічним або генно-інженерним шляхом; 7) міченими або пов'язаними тим або іншим способом з твердою фазою.

Моноклональні антитіла належать до гомогенної популяції антитіл, які продукуються одним клоном В-клітин плазми. Це означає, що клон плазматичної В-клітини, який продукує моноклональні антитіла певного типу, походить зі звичайної родової В-клітини плазми. Плазмові клітини, що використовуються для цієї мети, повинні збиратися тільки з певного місця. Насамперед епітоп (частина молекули, що розпізнається імунною системою) який піддається продукуванню моноклональних антитіл, слід вводити конкретній тварині. Цей процес називається імунізацією. Потім тварина може виробляти антитіла проти епітопу в організмі. Далі імунні клітини мають бути зібрані з певного місця.

Моноклональні антитіла можуть розпізнаватись тільки з спеціальним епітопом на антигені.

Поліклональні антитіла відносяться до суміші молекул імуноглобуліну, що секретуються проти певного антигену; кожне антитіло розпізнає різні епітопи. Це означає, що поліклональні антитіла є гетерогенною сумішшю антитіл. Кожен тип антитіл у суміші походить від певного клону плазматичних В-клітин. Таким чином, для виробництва поліклональних антитіл використовуються множинні клони В-клітин плазми. Імунізація також є першим етапом виробництва поліклональних антитіл. Тварина може бути імунізована певним антигеном. Цей антиген може містити декілька епітопів. Імунна система виробляє різні антитіла проти кожного епітопу на введеному антигені. Поліклональні антитіла можна збирати безпосередньо із сироватки тварини.

Принцип отримання:

1. Імунізація тварин (частіше миші) необхідним антигенним матеріалом.
2. У відповідь на введення антигену в організмі миші активізується продукція антитіл В-лімфоцитами.

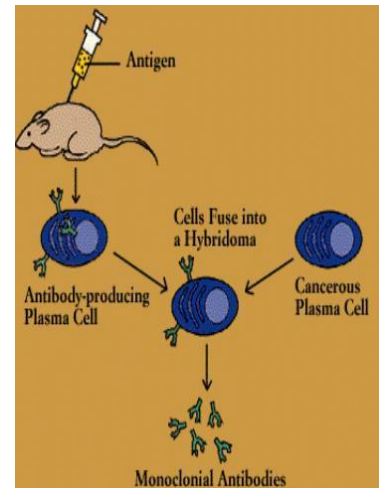

3. Видаляють селезінку, з неї вилучають антигілопродукуючі В-лімфоцити. Ці клітини можуть жити лише в організмі, при введенні в штучне живильне середовище вони гинуть.
4. Злиття лімфоцитів з клітинами мієломи кісткового мозку, культивуєми in vitro.
5. До суміші додають речовину, що пошкоджує оболонки клітин і сприяє їх злиттю між собою (поліетиленгліколь, лізолецитин або вірус Сендай)
6. Утворюються гібридні клітини, здатні необмежено довго жити в штучних середовищах.
7. Одночасно вони зберігають здатність синтезувати антитіла.

Клінічне використання поліклональних антисироваток.

Поліклональні антисироватки використовуються в багатьох клінічних тестах, які покликані визначити, чи виробляє пацієнт антитіла у відповідь на той чи інший збудник. Хоча ці тести, безумовно, є потужними діагностичними засобами, вони мають свої обмеження, оскільки є непрямим засобом визначення того чи іншого збудника. Тести, засновані на поліклональній відповіді, іноді можуть призвести до хибно-позитивного результату – іншими словами, тесту, який підтверджує наявність антигену, якого насправді немає. Тести на основі антитіл також можуть призвести до помилково негативного результату, який виникає, коли тест не може виявити антитіло, яке насправді є присутнім.

Точність тестів на антитіла може бути описана з точки зору чутливості тесту та специфічності тесту. Чутливість тесту – це ймовірність отримання позитивного результату тесту, коли пацієнт дійсно інфікований. Якщо тест має високу чутливість, ймовірність помилкового негативу низька. Специфіка тесту, з іншого боку, полягає в ймовірності отримання негативного результату тесту, коли пацієнт не інфікований. Якщо тест має високу специфічність, ймовірність помилкового позитиву низька.

Подібності між моноклональними та поліклональними антитілами:

- є двома різновидами антитіл;
- продукуються плазматичними клітинами;
- взаємодіють з одним і тим самим антигеном.

Різниця між моноклональними та поліклональними антитілами:

– Визначення

Моноклональні антитіла відносяться до гомогенної популяції антитіл, які продукуються одним клоном В-клітин плазми.

Поліклональні антитіла відносяться до суміші молекул імуноглобулінів, що секретуються проти певного антигену.

– Вартість

Моноклональні антитіла дорогі у виробництві.

Поліклональні антитіла виробляти недорого.

– Користь

Моноклональні антитіла використовуються як терапевтичні препарати.

Поліклональні антитіла використовуються у загальних дослідницьких програмах.

Терапія моноклональними антитілами

Таке лікування стимулює імунну систему організму атакувати вибрані клітини. Також існує метод лікування в радіоімунотерапії, при якому пацієнти приймають моноклональні антитіла, мічені певними радіоактивними ізотопами, що локалізують мічену клітинну лінію, призводячи до загибелі уражених клітин.

Типи терапій:

- радіоімунотерапія;
- антитіло-спрямована ферментна лікувальна терапія;
- антитіло-лікарські кон'югати;
- імуноліпосомна терапія;
- чек-пойнт терапія.

Використання препаратів для лікування РС на прикладі Ритуксимабу(розсіяного склерозу препаратами моноклональних антитіл)

Препарати хворобо-модифікуючої терапії розсіяного склерозу поділяють на дві лінії. До першої лінії відносять препарати на основі інтерферонів-бета та глатирамеру ацетат. Інтерферони для лікування РС почали застосовуватися ще з 1993 року. За цей час вони продемонстрували здатність до сповільнення наростання явищ атрофії головного мозку та частоти загострень приблизно на 30%.

Препарати другої лінії хворобо-модифікуючої терапії розсіяного склерозу – це фінголімод, мітоксантрон, терифлуномід та препарати нового покоління – моноклональні антитіла, які показали більшу ефективність по відношенню до зниження темпів розвитку атрофії, тривалу відсутність ознак активності та сповільнення інвалідності ніж препарати першої лінії, приблизно на 50-60%.

Ритуксимаб (Мабтера) – один з перших препаратів моноклональних антитіл. Механізм дії полягає у зв'язуванні моноклонального АТ з молекулами антигену CD20, розташованими на мембрані клітин В-крупноклітинної лімфоми. Як результат, у клітині запускаються процеси апоптозу (загибелі), що супроводжується лізисом пухлини. Препарат призначений як для первинного, так і для підтримувального лікування неходжкінських лімфом та РС.

Прямі порівняння препаратів, які сьогодні часто назначаються при розсіяному склерозі (РС), допоможуть неврологам вибрати найефективніше та найбезпечніше лікування для своїх пацієнтів.

Згідно з даними шведських учених, які аналізували результати масштабного клінічного дослідження СОМВАТ-MS, антитіло ритуксимаб знижує частоту рецидивів, зменшує активність кострів на МРТ у пацієнтів з ремітуючим розсіяним склерозом більш ефективно, ніж диметилфумарат, наталізумаб та ін'єкційні препарати.

Ритуксимаб може мати помірну або виражену користь порівняно з низкою інших ліків у запобіганні рецидивам при рецидивному розсіяному склерозі (РС). У порівнянні з відсутністю застосування ліків, бажаний ефект буде вищим.

Ймовірно, призводить до незначного впливу (або не впливає зовсім) на кількість учасників, у яких за 24 місяці погіршилося функціонування порівняно з плацебо (докази з одного дослідження за участю 439 осіб);

Докази дуже невизначені щодо впливу ритуксимабу на самопочуття та серйозні шкідливі ефекти.

Ймовірно, дещо збільшує кількість людей, які перенесли поширені інфекції, порівняно з інтерфероном бета або глатірамера ацетатом (докази з одного дослідження за участю 5477 осіб) та наталізумабом (докази із двох досліджень за участю 5001 людини). У порівнянні ритуксимабу з фінголімодом та окрелізумабом докази невизначені.

Лемтрада – гуманізоване моноклональне антитіло для лікування дорослих пацієнтів із рецидивно-ремітивним розсіяним склерозом з активним перебігом захворювання за клінічними ознаками або даними візуалізуючих обстежень (МОЗ України, 2019). Препарат має високу ефективність, а також стабільний і контрольований профіль безпеки та переносимості, що продемонстровано в ході клінічних досліджень (Vermersch P. et al., 2018). Дані основних та розширених довгострокових клінічних досліджень свідчать про те, що тривала клінічна ефективність препарату Лемтрада може бути пов'язана з особливими якісними змінами у процесі репопуляції лімфоцитів імунної системи (Gallo P. et al., 2017).

Список використаних джерел

1. <https://ukrayinska.libretexts.org>
2. <https://medach.pro/post/2083>
3. <https://uk.m.wikipedia.org/wiki>
4. https://microbiology.nuph.edu.ua/wp-content/uploads/2018/11/12_
5. https://moodle.znu.edu.ua/pluginfile.php/62399/mod_resource/content/1/1.pdf
6. <https://www.bsmu.edu.ua/blog/suchasni-perspektivi-likuvannya-rozsiyanogo-skleroza/>

УДК 591.481.3

Пищченко В. В.,

канд. біол. наук, доцент, завідувач кафедри анатомії, клінічної анатомії, оперативної хірургії патоморфології та судової медицини ЧНУ імені Петра Могили, м. Миколаїв, Україна

Черно В. С.,

д-р мед. наук, професор кафедри анатомії Полтавського державного медичного університету, м. Полтава, Україна

МОРФОЛОГІЧНІ ЗМІНИ ЕПІФІЗУ ЩУРІВ ЗА УМОВ ХРОНІЧНОЇ ІНТОКСИКАЦІЇ СВИНЦЕМ

Бурхливий розвиток промисловості призвів до прогресуючого збільшення рівня забруднення навколишнього середовища та впливу на організм значної кількості важких металів. Одним із найбільш поширених і токсичних важких металів присутніх у довкіллі є свинець. Інтотоксикація свинцем супроводжується ознаками десинхронозу та порушенням адаптаційних процесів, що призводить до виникнення хвороб [1]. Одним із органів центральної ендокринної системи, який активно залучається до адаптаційних процесів і забезпечує підтримання гомеостазу та старт стресорної реакції є епіфіз [2]. Проте патогістологічним змінам епіфізу, за умов впливу свинцю приділено недостатньо уваги.

Метою нашого дослідження було вивчення морфологічних змін епіфіза за умов хронічної інтоксикації ацетатом свинцю.

Матеріал і методи дослідження. Дослідження проведено на 12 дорослих статевозрілих щурах-самцях лінії Wistar з масою тіла 200-240 г. Тварини утримувались у стандартних умовах віварію при природному освітленні та мали вільний доступ до їжі і питної води. Піддослідних тварин розподілили на 2 групи: контрольну і дослідну. Тварини контрольної групи перебували за звичайних умов віварію без впливу додаткових факторів. Тваринам дослідної групи моделювали інтоксикацію ацетатом свинцю щоденним упродовж 30 діб інтрагастральним

введенням у дозі 0,3 мг/кг [3]. Для дослідження морфологічних змін в епіфізі, щурів виводили з експерименту на 1 добу після останнього введення ацетату свинцю шляхом одномоментної декапітації під тіопентановим наркозом з розрахунку 25 мг/кг маси тіла внутрішньоочередно. Після завершення процедури декапітації вилучали головний мозок тварин і фіксували у 10% розчині нейтрального формаліну. Після виділення епіфізу була проведена дегідратація у спиртах зростаючої концентрації, після чого матеріал заливали у парафін, виготовляли зрізи товщиною 4-5 мкм на ротаційному мікротомі напівавтоматичного типу «Microm» (Німеччина) та фарбували гематоксилін-еозин за стандартною методикою. Після заключення зрізів у канадський бальзам вивчали препарати під мікроскопом марки «Carl Zeiss» (Німеччина) при збільшенні біокуляру $\times 10$, об'єктиву $\times 20$, $\times 40$.

Результати дослідження та їх обговорення. При гістологічному дослідженні епіфізів піддослідних тварин після 30-добової інтоксикації ацетатом свинцю були виявлені ознаки набряку у периферичній зоні паренхіми, а також зміни у структурі пінеальних клітин периферичного регіону. Морфологічні зміни були обумовлені наявністю великої кількості пінеалоцитів зі збільшеним об'ємом оптично прозорої цитоплазми та наявністю кіст різного розміру заповнених світлою прозорою рідиною. Світлі пінеалоцити периферичного регіону паренхіми органу виглядали набряклими, внаслідок збільшення морфометричних параметрів, переважно за рахунок збільшення площі цитоплазми.

Виявлені і зміни у щільності розміщення пінеалоцитів у паренхімі епіфізу. Встановлено, що кількість пінеальних клітин в одному полі зору мікроскопу зменшувалася відносно інтактну, що можна пояснити наявністю великої кількості клітин зі збільшеним об'ємом цитоплазми та кіст, за рахунок яких збільшувалась відстань між сусідніми клітинами. Встановлено, що скупченість пінеалоцитів зі збільшеним об'ємом цитоплазми та кіст великого розміру спостерігалася переважно у підкапсулярній та периферичній зонах епіфізу. По мірі наближення до центральної частини паренхіми об'єм цитоплазми пінеалоцитів та кіст зменшувався. Слід зауважити, що зменшувалась і кількість кіст порівняно з периферичною зоною епіфізу. Виявлені морфологічні зміни свідчать про розвиток гідропічної дистрофії, яка переходить у некроз з утворенням кіст. Наявність у периферичній зоні паренхіми великої кількості вакуолізованих клітин і кіст свідчить про затримку секреції гормонів. Необхідно відмітити, що у вакуолізованих пінеалоцитах ядра мали овальну або округлу форму і займали або центральні позиції або відтіснялись вакуолою до периферії клітини. Зустрічались ядра світлих клітин які знаходились на різних стадіях мітозу. Нами були виявлені і пінеалоцити з ознаками каріорексису і каріолізісу, що проявляються зменшенням розмірів ядра, знебарвленням ядерної субстанції і ядерця та утворенням «тіней» ядер з послідуочим їхнім розчиненням. Більшість ядер перебували у стані каріорексису про що свідчить зменшення їхньої середньої площі. Виявлені і зміни у співвідношенні між темними та світлими клітинами порівняно з інтактною групою. Визначено, що у тварин, які перебували в умовах 30-добової інтоксикації ацетатом свинцю кількість світлих клітин збільшилась на 8,95 %, а темних зменшилась на відповідний відсоток. Виявлені зміни у співвідношенні клітин свідчать про перетворення темних клітин на світлі, що є проявом адаптації для підтримання синтезувальної функції органу.

Висновки: Хронічний вплив ацетату свинцю призводить до морфологічної перебудови периферичного та підкапсулярного регіону паренхіми епіфізу, що проявляється зниженням загальної кількості пінеалоцитів, появою кіст, вакуолізацією цитоплазми різного ступеню. Виявлені зміни свідчать про наростання дистрофічних та дистрофічнонекротичних змін.

Список використаних джерел

1. Stepanchuk VV. Ontohenetychni osoblyvosti tsyrkadiannykh khronorytmiv vil'noradykal'noho homeostazu za umov svyntsevoho otruyennya. *Klinichna ta eksperymental'na patolohiya*. 2014; 13(2):131-133. [in Ukrainian].
2. Chebotar LD, Tsvyakh OO, Larycheva OM. *Orhanni efekty melatoninu*. Mykolayiv: Politekhnik; 2018. 235 s. [in Ukrainian].
3. Hordiyenko VV, Kosuba RB, Perepelytsya OO. Fitokhimichna korektsiya nakopychennya vazhkykh metaliv za umov eksperymental'noho metalotoksykozu. *Klinichna ta eksperymental'na patolohiya*. 2017; 1(59):68-71. [in Ukrainian].

*Чуватова В. І.,
студентка V курсу ННМІ,
Свердлова М. В.,
канд. мед. наук, старший викладач
кафедри терапевтичних дисциплін ННМІ,
ЧНУ імені Петра Могили, м. Миколаїв, Україна*

АБСЦЕС ЛЕГЕНЬ

Абсцес легень – захворювання, що характеризується наявністю в легенях обмеженого вогнища некрозу із формуванням однієї або декількох порожнин деструкції, заповнених гноєм і оточених перифокальною інфільтрацією, внаслідок гнійного або гнильного розплавлення легеневої тканини під впливом інфекції. За класифікацією виділяють гострий, затяжний і хронічний абсцес легень [1]. Перехід гострого абсцесу в хронічну форму відбувається у 10-15% людей. Діагностувати хронічний абсцес можливо не раніше, ніж через 60 днів від початку гострого процесу.

Причини, що призводять до розвитку деструктивних уражень легень, різноманітні. Основним є сполучення взаємодія наступних факторів: гострого інфекційного запального процесу в паренхімі легень; порушення бронхіальної прохідності; порушення кровообігу, кровопостачання і утворення некрозу легеневої тканини. Для формування абсцесу легень основну роль відіграє різноманітна переважно кокова флора (стафілококи, стрептококи). Доведено, що стафілококова пневмонія частіше за все є причиною формування абсцесу на ураженій ділянці. За механізмом розвитку виділяють бронхолегеневі (зокрема аспіраційні), гематогенно-емболічні, посттравматичні та лімфогенні абсцеси плеври. Сприятливим фоном до розвитку абсцесів легень є хронічні бронхолегеневі захворювання - хронічний обструктивний бронхіт (у курців), бронхоектази, бронхіальна астма. Абсцеси легень ускладнюють перебіг пневмоній переважно у осіб з імунodefіцитом - алкоголіків, наркоманів, ВІЛ-інфікованих. Різко порушують загальну резистентність організму та сприяють розвитку абсцесів легень інфекційні захворювання (наприклад, грип), важка травма, захворювання крові, гіповітаміноз, цукровий діабет.

В патогенезі формування абсцесу має місце динаміка патологічних процесів у легенях, в якій виділяють наступні стадії: 1. стадія інфільтрації; 2. стадія розпаду і утворення порожнин; 3. дренування абсцесу; 4. стадія загоєння. Збудники проникають до паренхіми легень через дихальні шляхи, рідше гематогенно, лімфогенно, шляхом розповсюдження з сусідніх органів та тканин. Велике значення має аспірація (мікроаспірація) інфікованого слизу та слини з носоглотки, а також і шлункового вмісту. Крім того, абсцеси легень можуть виникати при закритих травмах та проникаючих пораненнях грудної клітини. При абсцесі спочатку спостерігається обмежена запальна інфільтрація з гнійним розплавленням легеневої тканини та формуванням порожнини розпаду, що оточена грануляційним валом. В подальшому (через 2-3 тижня) настає прорив гнійного вогнища у бронх; при доброденуванні стінки порожнини спадаються з формуванням рубця або ділянки пневмосклерозу.

За клінічною класифікацією виділяють гострий, затяжний та хронічний абсцес [1]. У перебігу гострих абсцесів легень умовно виділяють два періоди, які суттєво відрізняються за клінічними проявами та лабораторними даними:

1. Перший період (інфільтративно-некротичний) – від моменту формування абсцесу до його прориву у дренуючий бронх.

2. Другий період (дренування гнійника) – прорив гнійника у дренуючий бронх.

Синдром загальної інтоксикації розвивається уже на початку захворювання [2]. Зростає загальне нездужання, слабкість, адинамія. Температура тіла підвищується до 39 С і більше, з'являються озноби. Часто, при відходженні мокроти пацієнту легше і температура знижується, але лише на певний проміжок часу. Інколи може виникати «змазаний початок», зумовлений або зниженою імунною реактивністю хворого (цукровий діабет, алкоголізм), або первинно анаеробним характером збудника. В обох випадках прогноз захворювання тяжкий. Плевральний синдром характерний для субплевральної локалізації абсцесу: з'являються гострі, різкі болі у грудях, які підсилюються при глибокому вдиху. Локалізація болю відповідає локалізації нагноювання. При ураженні базальних сегментів внаслідок залучення до процесу зворотного нерву з'являється ірадіація болю у шию – френікусфеномен. Кашель може бути виражений різною мірою – від поверхневого слабого до тяжкого інтенсивного. Збільшення сили кашлю часто є провісником прориву гнійника у бронх, бо кашель виникає внаслідок подразнення вмістом гнійника та запальним ексудатом рецепторних зон бронхіальної стінки. Задишка зумовлена як виключенням із респіраторного процесу значної кількості легеневої тканини, так і зниженням вентиляції легень – глибина дихання значно зменшується, оскільки глибокий вдих викликає біль. Захворювання, як правило, виникає на фоні одно- або двобічної пневмонії, найчастіше аспіраційного генезу або гриппозної. Клінічна картина в стадії формування гнійної порожнини в легені визначається домінуванням симптомів гнійно-резорбтивної лихоманки, що пов'язана з нагноєнням, резорбцією продуктів розпаду тканин і життєдіяльності мікробів та значними втратами білку. У хворих в цей період спостерігається висока, іноді гектична температура, озноб, підвищена пітливість, ознаки інтоксикації, часто турбує кашель, біль у грудях. Харкотиння гнійне, якщо тільки абсцес не ізольований повністю від бронхів. Іноді виявляються прожилки крові. Біль у грудях вказує на ураження плеври.

Фізикальне обстеження. Для абсцесу легень характерна наявність ділянки укорочення перкуторного звуку з послабленням дихання. Також в цій ділянці можливі середньопухирчасті та дрібнопухирчасті хрипи [3]. При великій порожнині абсцесу може вислуховуватись тимпаніт та амфоричне дихання. В гострій стадії запалення спостерігаються суттєві втрати електролітів та білку, що при відсутності адекватної компенсації стає причиною водно-електролітних та волемічних розладів. В результаті у хворих зменшується маса тіла та можуть виникати гіпопротеїнемічні набряки нижніх кінцівок. Хронічний абсцес переважно розвивається на тлі несприятливого затяжного перебігу гострого абсцесу. Виділяють такі форми хронічного абсцесу:

- хронічний абсцес у вигляді одиночної порожнини з вираженою фіброзною капсулою і перифокальною зоною пневмонічної інфільтрації;
- обмежений пневмосклероз з великою кількістю різних за розміром абсцесів; обмежений піосклероз легень, що на рентгенографії проявляється ділянками затемнення та просвітлення;
- бронхоектази, які можуть бути розповсюдженими або обмеженими.

В клініці хронічного абсцесу окрім типової симптоматики можливе схуднення, розвиток анемії та гіпертрофічної легеневої остеоартропатії. При фізикальному обстеженні в даному випадку може не спостерігатись відхилень від норми, хоча іноді вислуховуються вологі та сухі хрипи. При важкому перебігу хронічного абсцесу на фоні вираженої інтоксикації можливе прогресування серцевої, печінкової та ниркової недостатності.

Дані додаткових методів дослідження:

1. Загальний аналіз крові. Зміни у гострому періоді типові для тяжких запальних процесів – лейкоцитоз із вираженим зсувом лейкоцитарної формули ліворуч. У хворих із зниженою імунною реактивністю, особливо тих, що перенесли грип, при анаеробному характері процесу нерідко спостерігається лейкопенія. Зсув лейкоцитарної формули ліворуч до мієлоцитів, промієлоцитів точно відповідає тяжкості процесу. Відносна та абсолютна лімфопенія характерна для тяжкого перебігу процесу. Збільшення ШОЕ, зменшення гемоглобіну, еритроцитів [4].

2. Загальний аналіз сечі. Характерна протеїнурія, циліндрурія (синдром токсичної нирки). Зниження видільної функції нирок проявляється ізостенурією, зниженням діурезу.

3. Біохімічний аналіз крові: зниження вмісту альбумінів, збільшення – альфа-1-глобулінів і бета-глобулінів, сіалових кислот, фібрину, серумкоїду, підвищенням рівня креатиніну сироватки крові. Гіпопротеїнемія зумовлена втратами білку з гноєм та дисфункцією печінки.

4. Дослідження мокроту має велике значення для діагностики деструктивних пульмонітів та контролю динаміки процесу. Для загального аналізу щодня збирають всю мокроту й фіксують її кількість та органолептичні властивості – гнильна, гнійна, із домішкою крові. При відстоюванні мокрота хворих із абсцесами розділяється на 3 шари. Верхній шар пінистий – слиз із домішками гною. Середній шар – непрозора тягуча рідина, суміш слини із серозною рідиною. Нижній шар – суміш крихтоподібного тканинного детриту, напівзруйнованих фрагментів легеневої тканини (пробки Дітріха) і великої кількості гною. Бактеріологічні дослідження мокроту проводяться для виявлення збудника легеневого нагноювання. Бактеріоскопія мазку мокроту з попереднім забарвленням різноманітними засобами дозволяє ідентифікувати різні мікроорганізми за їх морфологічними особливостями. Посів мокроту на різні поживні середовища для культивування дозволяє установити етіологію нагноювання.

5. Рентгенологічне дослідження органів грудної порожнини відіграє ключову роль у діагностиці абсцесу легень. На початковій стадії захворювання на рентгенограмах грудної клітки можна бачити сегментарне або дольове ущільнення, яке стає сферичним через розтягнення гноєм. Поява одного або декількох прояснень на фоні гомогенного затемнення в легені свідчить про формування солітарного або множинних абсцесів. Надалі множинні дрібні порожнини можуть зливатися в більші, в яких, після прориву абсцесу в бронх та відкашлювання харкотиння, починають визначатися рівні рідини [5].

6. Додаткову інформацію про кількість та локалізацію абсцесів, а також про появу супутнього плеврального випоту, який погано видно на рентгенограмах, можна одержати при комп'ютерній томографії легень. Застосовують також звичайну і комп'ютерну абсцесографію – трансторакальне введення в порожнину деструкції водорозчинних рентгеноконтрасних препаратів. Розташування гнійного вогнища поблизу грудної стінки дозволяє проводити його пункції під ультразвуковим контролем [6].

7. Імунологічні дослідження виконуються для оцінки реактивності хворих з метою адекватної її корекції. Порушення клітинного імунітету проявляється значним зниженням кількості Т-лімфоцитів периферичної крові із вираженим зниженням вмісту Т-активних лімфоцитів. Зміни більш виражені у осіб із тяжким перебігом захворювання. Зазнають змін і показники гуморального імунітету. Рівень імуноглобулінів збільшується вже на самому початку захворювання. При сприятливому перебігу хвороби кількість імуноглобулінів продовжує збільшуватися протягом наступних кількох місяців, при несприятливому відбувається їх різке зниження.

8. Торакоскопія. Показанням до проведення торакоскопії є наявність емпієми плеври або пневмотораксу. Дослідження дозволяє виявляти бронхоплевральні нориці, а також виконати біопсію плеври або легені для уточнення етіології захворювання.

Диференційну діагностику слід проводити з бронхогенним раком, бронхоектазами, емпіємою плеври з бронхоплевральними норицями, туберкульозом та іншими грибокними ураженнями легень, інфікованою легеневою булою або повітряною кістою, що розпадається, легеневою секвестрацією, піддіафрагмальним або печінковим (амебним, ехінококовим) абсцесом із перфорацією в бронх, а також гранулематозом Вегенера.

До ускладнень абсцесу легені можна віднести емпієму плеври, піопневмоторакс, легенеvu кровотечу та септичний стан. Наслідком гострого абсцесу легені, крім повного одужання з рубцюванням (облітерацією) порожнини, може бути так зване «клінічне одужання» з очищенням порожнини, що добре дрениється через бронх, її стабілізацією і перетворенням на повітряну кісту. При невеликих розмірах така кіста може бути безсимптомною, але при несприятливих обставинах (інфекція, порушення дренажу) у ній може з'явитися рідина і виникнути рецидив нагноєння [7].

Хворим із гострим гнійно-деструктивним захворюванням легень проводиться комплексна інтенсивна терапія, яка включає: забезпечення оптимального дронування порожнин розпаду; антибактеріальну терапію; корекцію волемічних порушень; дезінтоксикаційну терапію (плазмаферез, непряме електрохімічне окислення крові за допомогою гіпохлориту натрію); за показаннями - парентеральне харчування, інфузію компонентів крові тощо.

Для відновлення прохідності бронхів, що дрениють абсцес, проводять їх санацію, в якій провідне місце належить бронхоскопії. Із урахуванням даних попереднього рентгенологічного дослідження фібробронхоскопія дозволяє виконати катетеризацію бронха, що дрениє гнійне вогнище, промити його і ввести антисептики, протеолітичні ферменти, антибіотики. Для поліпшення відходження харкотиння використовують медикаментозні засоби (муколітики, бронхолітики), лікувальну фізкультуру, дихальну гімнастику, фізіотерапевтичне лікування. До виділення збудника (із харкотиння, рідини БАЛ, крові) та його верифікації проводять емпіричну антибактеріальну терапію. Надалі підбір антибіотиків залежить від чутливості до них ідентифікованих збудників. Антибіотиками вибору є амоксицилін/клавулонова кислота або ампіцилін / сульбактам – в/в; можливе застосування цефоперазону / сульбактаму в/в; бензилпеніциліну + метронідазолу в/в, потім амоксициліну + метронідазолу всередину (ступінчаста терапія). До альтернативних препаратів відносять: лінкозамід + аміноглікозид або цефалоспорин III-IV покоління; фторхінолон II-III покоління + метронідазол; фторхінолон IV покоління; карбапенем. З метою протизапальної терапії, зняття болю та набряку доцільним є призначення нестероїдних протизапальних засобів із селективною дією строком не менш ніж на 5 діб. Ослабленим або паралізованим хворим іноді показана трахеотомія і відсмоктування гною. Інколи дронування полегшується після бронхоскопії з аспірацією [8]. Хірургічний дренаж застосовується вкрай рідко, оскільки антибіотики зазвичай достатньо ефективні. Показанням до оперативного лікування гострих інфекційних деструкцій є: неефективність комплексу консервативних і малоінвазивних хірургічних методів лікування; розвиток ускладнень; перехід у хронічний абсцес. Резекція уражених ділянок легені показана у тих випадках, коли гнійник у легені чітко відмежований, а об'єм відділів, що залишаються, достатній для нормальної життєдіяльності. Резекція легені показана при неефективності антибіотико терапії і, особливо, при підозрі на бронхогенний рак. Пульмонектомія буває необхідною при множинних абсцесах або гангрені легень, що не піддається медикаментозному лікуванню [9].

Абсцес легень – патологічний процес, який характеризується формуванням однієї або декількох порожнин в легенеvій тканині, відокремлених фіброзною стінкою, в результаті некрозу та гнійного розплавлення. Більшість абсцесів піддаються терапевтичному консервативному лікуванню, але за необхідністю може бути застосоване хірургічне. Через 4-5 тижнів хворі повністю одужують. Якщо після двох місяців не відбувається рубцювання абсцесу, то він вважається хронічним.

Список використаних джерел

1. Ільюк І. А. Легенева недостатність – сучасний погляд на проблему. *Biomedical and biosocial anthropology*. 2015. № 24. С. 196-201.
2. Передерій В. Г., Ткач С. М. Основи внутрішньої медицини : підруч. для студ. вищ. мед. навч. закл. Т. 1. Захворювання органів дихання. Нова книга, 2018.
3. Свінціцький А. С., Гаєвські П. Внутрішні хвороби. Підручник, заснований на принципах доказової медицини 2018/19: підручник. Польща, Краків, 2018.
4. Практикум з внутрішньої медицини (навчальний посібник для практичних занять та самостійної роботи студентів 4 курсу) Модуль 1. Пульмонологія.
5. Помилки в діагностиці абсцесів легень / Р. Ю. Чурилін, І. О. Вороньжев, В. В. Сирота, Д. В. Сергєєв // *Радіологічний вісник*. – 2018.
6. Променева діагностика ускладненого перебігу гострих абсцесів легень / Р. Ю. Чурилін, І. О. Вороньжев, В. В. Сирота, Д. В. Сергєєв // *Радіологічний вісник*. – 2018.
7. Diagnosis, treatment and prognosis of lung abscess / A. Loukeri et al. *Pneumon*. 2015. Vol. 28. Issue 1.
8. Ендоскопічні методи дронування хронічних абсцесів легенів та оцінка їх ефективності за допомогою сонографії / В. В. Бойко, А. А. Серенко, А. Г. Краснояружський [та ін.] // *Клінічна хірургія*. – 2018. – Т. 85, № 5.
9. Surgical management of lung abscess: from open drainage to pulmonary resection / J.-H. Zhang, S.-M. Yang, C.-H. How, Y.-F. Ciou. *Journal of Visualized Surgery*. 2018. Vol. 4.

*Усов В. Я.,
д-р мед. наук, старший науковий співробітник,
професор кафедри педіатрії і хірургічних дисциплін
Рильков О. Е.,
аспірант кафедри педіатрії і хірургічних дисциплін
ЧНУ імені Петра Могили, м. Миколаїв, Україна*

БІОХІМІЧНІ ПОКАЗНИКИ СЛІЗНОЇ РІДИНИ ЯК МАРКЕРИ ЗАПАЛЬНИХ ПРОЦЕСІВ В ТКАНИНАХ ОКА У ПАЦІЄНТІВ З ПТЕРИГІУМОМ

Тригером розвитку птеригіуму можуть бути як фізичні, так і хімічні чинники. До того ж, останнім часом обговорюється також роль папіломавірусної інфекції. Вважають, що вона може виступати в ролі провокуючого фактора, ініціюючи розвиток раніше запущених аутоімунних процесів. Таким чином, на сьогоднішній день етіопатогенез птеригіуму ще остаточно не вивчений. У сучасній клінічній офтальмології прийнято думку про аутоімунну природу захворювання. Клітини імунітету починають «атакувати» поверхневі структури ока. Запалення, що розвивається, носить проліферативний характер і характеризується активацією фібробластів, що призводить до розростання сполучнотканинних структур. Важливу роль у патогенезі птеригіуму відіграє зміна біохімічних характеристик тканин переднього відділу ока та слезової рідини, дослідження якої має діагностичну значимість. Враховуючи, що при хірургічному втручанні при видаленні птеригіуму є досить висока ймовірність розвитку оксидативного стресу та запалення в тканинах ока нашу увагу привернув неоптерин та малоновий діальдегід (МДА) в якості біомаркерів визначення тяжкості перебігу патологічного процесу в кон'юнктиві.

Мета: дослідити рівень неоптерину та МДА в слізній рідині пацієнтів з птеригіумом.

Дослідження були проведені у здорових пацієнтів, які проходили медичний огляд (норма), та у хворих з рецидивуючим та не рецидивуючим (група порівняння) птеригіумом незалежно від статі. Всі пацієнти обстежені за допомогою офтальмологічних методів. В слізній рідині хворих з рецидивуючим та нерцидивуючим птеригіумом, а також у здорових пацієнтів визначали рівень неоптерину та МДА. Отримані результати обробляли за допомогою статистичної програми «Statistica»

В результаті досліджень було виявлено підвищення рівня маркерів запалення (неоптерину) та оксидативного стресу (МДА) в слізній рідині хворих з птеригіумом різного ступеня виразності в залежності від ступеню патологічних змін в кон'юнктиві порівняно з нормою. Виявлено більш суттєве зростання вмісту неоптерину та МДА в слізній рідині хворих з рецидивуючим птеригіумом на 56% ($p < 0,01$) по відношенню до хворих на не рецидивуючий птеригіум.

Проведені дослідження та кореляційний аналіз по Спірмену свідчать про можливість використання рівня неоптерину та МДА в якості біомаркеру стану тканин переднього відділу ока у хворих з птеригіумом з метою прогнозування розвитку рецидивування цього захворювання.

Список використаних джерел

1. Bradley JC, Yang W, Bradley RH, Reid TW, Schwab IR (2010) The science of pterygia. Br J Ophthalmol 94(7):815–820. <https://doi.org/10.1136/bjo.2008.151852>
2. Chui J, Di Girolamo N, Wakefield D, Coroneo MT (2008) The pathogenesis of pterygium: current concepts and their therapeutic implications. Ocul Surf 6(1):24–43. [https://doi.org/10.1016/s1542-0124\(12\)70103-9](https://doi.org/10.1016/s1542-0124(12)70103-9)
3. Wanzeler ACV, Barbosa IAF, Duarte B, Borges D, Barbosa EB, Kamiji D, Huarachi DRG, Melo MB, Alves M (2019) Mechanisms and biomarker candidates in pterygium development. Arq Bras Oftalmol 82(6):528–536. <https://doi.org/10.5935/0004-2749.20190103>
4. Rokohl AC, Heindl LM, Cursiefen C (2021) Pterygium: pathogenesis, diagnosis and treatment. Ophthalmologe. <https://doi.org/10.1007/s00347-021-01366-9>

*Усов В. Я.,
д-р мед. наук, старший науковий співробітник,
професор кафедри педіатрії і хірургічних дисциплін
Шамрай Х. С.,
аспірант кафедри педіатрії та хірургічних дисциплін,
ЧНУ імені Петра Могили, м. Миколаїв, Україна*

ПАТОГЕНЕТИЧНА РОЛЬ МАРКЕРА ЗАПАЛЕННЯ БЕТА-2-МІКРОГЛОБУЛІНА У ПАЦІЄНТІВ З БАКТЕРІАЛЬНИМ БЛЕФАРИТОМ

Відомо, що розвитку хронічного блефариту сприяють різні патогенні чинники або їх поєднання. Хронічний перебіг цього захворювання може призводити до виникнення запального процесу як в кон'юнктиві, так і в рогівці, порушуючи як функцію слізних залоз та змінюючи хімічний склад слізної рідини. Встановлено, що при різних запальних процесах в тканинах ока має місце порушення балансу між антиоксидантним статусом та станом процесів пероксидації, що являється тригером погіршення клінічного стану органа зору і розвитку ускладнень. Відомо також, що рівні бета-2-мікроглобуліну в сироватці крові значно підвищені при різних формах увеїту у пацієнтів. Передбачається, що сироватковий бета-2-мікроглобулін можна розглядати як надійний параметр ступеня тяжкості гострого ідіопатичного переднього увеїту, а також як корисний маркер для оцінки ефективності лікарських засобів, особливо у випадках, що важко вилікувати (Ling et al., 2016; D'Souza et al., 2021).

Тому метою нашого дослідження було вивчення рівня маркера запалення бета-2-мікроглобуліну в слізній рідині у пацієнтів з бактеріальним блефаритом.

Дослідження були проведені у здорових пацієнтів (норма), у хворих з блефаритом неінфекційної етіології (група порівняння) та з бактеріальним блефаритом. Всі пацієнти підлягали обстеженню за допомогою клініко-функціональних, мікробіологічних, лабораторних та офтальмологічних методів. В слізній рідині пацієнтів визначали вміст бета-2-мікроглобуліну. Отримані результати обробляли за допомогою статистичної програми «Statistica».

В результаті проведення біохімічних досліджень нами було встановлено підвищення рівня бета-2-мікроглобуліну в слізній рідині у хворих з блефаритом як неінфекційної етіології, так і у хворих з бактеріальним блефаритом по відношенню до норми. При бактеріальному блефариті рівень бета-2-мікроглобуліну в слізній рідині виразно та достовірно значуще зростає відносно групи порівняння. Виявлений виразний позитивний кореляційний зв'язок з інтегральним показником клінічних ознак хронічного запалення повік та кон'юнктиви у пацієнтів з бактеріальним блефаритом.

Отримані дані свідчать про можливість використання бета-2-мікроглобуліну в якості маркера запального процесу в передньому відділі ока у хворих з блефаритом вивчення рівня якого буде сприяти підвищенню ефективності лікування бактеріального блефариту.

Список використаних джерел

1. Auw-Haedrich C., Reinhard T. Chronische Blefaritis. Pathogenese, klinischer Verlauf und therapeutische Ansätze // Ophthalmologie. – 2007. – Vol. 104. – P. 817-828.
2. Craig JP, et al., TFOS DEWS II Report Executive Summary, The Ocular Surface (2017), <http://dx.doi.org/10.1016/j.jtos.2017.08.003>
3. Drozhzhina G.I. Inflammatory diseases of the eyelids. - Odessa, 2011. - 86 p.
4. Drozhzhyna G.I., Sereda E.V., Gaydamaka T.B., Molodaia A.L. Efficacy of using antibacterial fusidic acid drops in patients with red eye // J.ophthalmol.(Ukraine). 2017;1:34-37. <https://doi.org/10.31288/oftalmolzh201713437>
5. Nazarchuk G.G., Saldan Yu.I., Nazarchuk O.A. Retrospective study of anterior eye segment purulent-inflammatory diseases' etiology structure // Oftalmol Zh. 2014;6:60-65 <https://doi.org/10.31288/oftalmolzh201466065>

Фащенко В. А.,
лікар-невролог МЦ «Експерт Хелс»,
аспірант кафедри терапевтичних дисциплін ННМІ
Храмцов Д.М.,
канд. мед. наук,
доцент кафедри терапевтичних дисциплін ННМІ,
ЧНУ імені Петра Могили, м. Миколаїв, Україна

ДОСЛІДЖЕННЯ ЕФЕКТИВНОСТІ рТМС ПРИ ПОСТІНСУЛЬТНИХ ДЕПРЕСІЯХ: ВПЛИВ НА ЯКІСТЬ ЖИТТЯ І РЕЗУЛЬТАТ РЕАБІЛІТАЦІЇ

Інсульт є однією з основних проблем охорони здоров'я у світі через високий рівень захворюваності, смертності та інвалідності [1]. Постінсультна депресія (ПІД) як одна з основних перешкод у процесі відновлення після інсульту привертає все більше уваги [2]. Дослідження показали, що ПІД асоціюється зі збільшенням фізичної інвалідності, погіршенням когнітивних і соціальних функцій, низькою якістю життя, високими ризиками повторного інсульту та суїциду [3]. Тому лікування ПІД може сприяти функціональному відновленню після інсульту [4]. Показано, що частота ПІД у хворих на ішемічний інсульт перевищує 30% [5]. Фактори ризику розвитку ПІД включають жіночу стать, психіатричні захворювання в анамнезі, великі або множинні інсульти, травми лобних відділів або базальних гангліїв, перенесений інсульт протягом останнього року, погану соціальну підтримку та виражену інвалідність [6].

В останні десятиліття транскраніальна магнітна стимуляція широко використовується в лікуванні психічних розладів, особливо при великому депресивному розладі (ВДР) [7]. Ряд досліджень показав, що транскраніальна магнітна стимуляція є ефективною і безпечною для пацієнтів з ВДР [8]. Можливим механізмом може бути ряд фізіологічних ефектів, індукованих сфокусованим магнітним полем на певні ділянки мозку, що підвищують рівень нейротрофічних факторів мозку (BDNF) і посилюють метаболізм глюкози в корі головного мозку та інших специфічних нейронних мережах [9]. Однак, питання наскільки рТМС є ефективною для пацієнтів саме з постінсультною депресією залишається відкритим. Деякі дослідження продемонстрували багатообіцяючі результати. Маючи для цього необхідне технічне оснащення у МЦ «Експерт Хелс», ми провели своє дослідження ефективності рТМС при постінсультних депресіях.

За період з 01.03.23 р. до 15.09.23 р. до медичного центру звернулося 114 пацієнтів, що перенесли ішемічний інсульт, з яких у 26 було виявлено постінсультну депресію. Після оцінки за шкалою депресії Бека у 5 пацієнтів було виявлено субдепресію, у 12 помірну депресію, у 6 депресію середньої тяжкості та тяжку депресію у 3 пацієнтів. На початок курсу рТМС кожен пацієнт отримував антидепресанти щонайменше 3 місяці, в результаті чого 12 пацієнтів (4 з групи з субдепресією, 5 з групи з помірною депресією, 3 з групи з депресією середньої тяжкості) відмітили покращення якості життя, а їх оцінка за шкалою Бека покращилася.

Для рТМС було обрано протокол лікування депресії, що був схвалений FDA з рівнем доказовості «А» (стимуляція дорсолатеральної префронтальної кори 120% ПМВ 10 Гц). Кожен з пацієнтів пройшов курс з 15 стимуляцій, а саме тричі на тиждень упродовж 5 тижнів. При повторному тестуванні після курсу рТМС із 14 пацієнтів, що не відмічали покращення від прийому препаратів антидепресантів дев'ять (1 із групи з субдепресією, 4 із групи з помірною депресією, 2 із групи з депресією середньої тяжкості і 2 із групи з тяжкою депресією) відмітили покращення, а їх оцінка за шкалою Бека покращилася. Із 12 пацієнтів, що відмічали покращення від прийому препаратів антидепресантів 7 відмітили подальше покращення після рТМС, а їх оцінка за шкалою Бека покращилася.

Проведене дослідження вказує на перспективність методу рТМС у боротьбі з ПІД, і, як результат, у покращенні якості життя пацієнтів, прогнозу результату їх реабілітації, у зниженні ризиків повторних інсультів, суїцидів та зниженні смертності. Однак формування більш точної та доказової статистики вимагає подальших досліджень.

Список використаних джерел

1. Mozaffarian D, Benjamin EJ, Go AS, Arnett DK, Blaha MJ, Cushman M, de Ferranti S, Després JP, Fullerton HJ, Howard VJ, Huffman MD, Judd SE, Kissela BM, Lackland DT, Lichtman JH, Lisabeth LD, Liu S, Mackey RH, Matchar DB, McGuire DK, Mohler ER 3rd, Moy CS, Muntner P, Mussolino ME, Nasir K, Neumar RW, Nichol G, Palaniappan L, Pandey DK, Reeves MJ, Rodriguez CJ, Sorlie PD, Stein J, Towfighi A, Turan TN, Virani SS, Willey JZ, Woo D, Yeh RW, Turner MB; American Heart Association Statistics Committee and Stroke Statistics Subcommittee. Heart disease and stroke statistics--2015 update: a report from the American Heart Association. *Circulation*. 2015 Jan 27;131(4):e29-322. doi: 10.1161/CIR.000000000000152. Epub 2014 Dec 17. Erratum in: *Circulation*. 2015 Jun 16;131(24):e535. Erratum in: *Circulation*. 2016 Feb 23;133(8):e417. PMID: 25520374.
2. Ramasubbu R, Robinson RG, Flint AJ, Kosier T, Price TR. Functional impairment associated with acute poststroke depression: the Stroke Data Bank Study. *J Neuropsychiatry Clin Neurosci*. 1998 Winter;10(1):26-33. doi: 10.1176/jnp.10.1.26. PMID: 9547463.

3. Terroni L, Sobreiro MFM, Conforto AB, Adda CC, Guajardo VD, de Lucia MCS, Fráguas R. Association among depression, cognitive impairment and executive dysfunction after stroke. *Dement Neuropsychol.* 2012 Jul-Sep;6(3):152-157. doi: 10.1590/S1980-57642012DN06030007. PMID: 29213789; PMCID: PMC5618962.
4. Morris PL, Raphael B, Robinson RG. Clinical depression is associated with impaired recovery from stroke. *Med J Aust.* 1992 Aug 17;157(4):239-42. doi: 10.5694/j.1326-5377.1992.tb137126.x. PMID: 1435438.
5. Муратова, Т. М., Храмцов, Д. М., Ворохта, Ю. М., Вікарєнко, М. С., Храмцов, Д. Н., Ворохта, Ю. Н., & Вікарєнко, М. С. (2019). Профілактика постінсультної депресії в умовах інсультного центру.
6. Medeiros GC, Roy D, Kontos N, Beach SR. Post-stroke depression: A 2020 updated review. *Gen Hosp Psychiatry.* 2020 Sep-Oct;66:70-80. doi: 10.1016/j.genhosppsych.2020.06.011. Epub 2020 Jun 27. PMID: 32717644.
7. Peters SK, Dunlop K, Downar J. Cortico-Striatal-Thalamic Loop Circuits of the Salience Network: A Central Pathway in Psychiatric Disease and Treatment. *Front Syst Neurosci.* 2016 Dec 27;10:104. doi: 10.3389/fnsys.2016.00104. PMID: 28082874; PMCID: PMC5187454.
8. Perera T, George MS, Grammer G, Janicak PG, Pascual-Leone A, Wirecki TS. The Clinical TMS Society Consensus Review and Treatment Recommendations for TMS Therapy for Major Depressive Disorder. *Brain Stimul.* 2016 May-Jun;9(3):336-346. doi: 10.1016/j.brs.2016.03.010. Epub 2016 Mar 16. PMID: 27090022; PMCID: PMC5612370.
9. Noda Y, Silverstein WK, Barr MS, Vila-Rodriguez F, Downar J, Rajji TK, Fitzgerald PB, Mulsant BH, Vigod SN, Daskalakis ZJ, Blumberger DM. Neurobiological mechanisms of repetitive transcranial magnetic stimulation of the dorsolateral prefrontal cortex in depression: a systematic review. *Psychol Med.* 2015 Dec;45(16):3411-32. doi: 10.1017/S0033291715001609. Epub 2015 Sep 9. PMID: 26349810.

УДК 615.825:616.831-005.1

*Храмцов Д. М.,
канд. мед. наук,
доцент кафедри терапевтичних дисциплін ННМІ,
Квасневська Н. Ф.,
асистент, б/с кафедри
терапевтичних дисциплін ННМІ,
ЧНУ імені Петра Могили, м. Миколаїв, Україна*

БІОМАРКЕРИ ПРОГНОЗУ У РЕАБІЛІТАЦІЇ ПОСТІНСУЛЬТНИХ ХВОРИХ

Функціональне відновлення після інсульту є складним процесом, що включає різні біологічні події та систематичну реорганізацію структури та функцій мозку. Раніше більшість досліджень функціонального відновлення після інсульту зосереджувалися на руховій сфері, особливо на функціях паретичної верхньої кінцівки. Більшість пацієнтів, які перенесли інсульт, можуть відновити майже 70% своїх втрачених рухових порушень верхніх кінцівок протягом перших трьох-шести місяців після інсульту, що відомо як правило пропорційного відновлення [1]. Воно передбачає, що пацієнти з інсультом відчувають певний ступінь передбачуваного функціонального відновлення внаслідок спонтанного неврологічного відновлення, а рівень початкового порушення рухової функції пояснює значну частку дисперсії у ступені відновлення [2]. Це правило також спостерігається в інших сферах відновлення пов'язаних з інсультом дефіцитів, таких як рухова здатність нижніх кінцівок [3], зорово-просторовий неглект та афазія [4]. Проте деякі дослідники зазначають, що правило пропорційного відновлення в основному керується математичним зв'язком, і тому не може використовуватися для точного прогнозування функціонального прогнозу після інсульту [4].

Точне прогнозування функціонального відновлення після інсульту вимагає застосування різноманітних прогностичних біомаркерів. Як правило, прогностичні біомаркери вимірюються на різних стадіях після початку інсульту, а саме у гостру/ранню й підгостру стадію інсульту – менше ніж через 4 тижні після початку інсульту, та пізню підгостру/ранню хронічну стадію інсульту – через три-шість місяців після інсульту [6]. Біомаркерами можуть бути як дані нейровізуалізації, так й дані нейрофізіологічних досліджень структурного та функціонального стану мозку. З іншого боку, молекулярні біомаркери також стають додатковим допоміжним інструментом для прогнозування постінсультного прогнозу [7]. Молекулярні біомаркери можуть кількісно визначити рівень пошкодження нейронів і гліальних клітин, тим самим надаючи розуміння механізмів, що лежать в основі пошкодження [8, 9]. Таким чином, не втрачає актуальності пошук біомаркерів, які б надійно відображали процеси репарації нервової тканини після інсульту і слугували для передбачення функціонального прогнозу після інсульту.

Метою дослідження є оцінка прогностичної цінності різних біомаркерів функціонального прогнозу після перенесеного інсульту.

Дослідження виконане на базі медичного центру «Експерт-Хелс» у 2020-2023 роках. Обстежено 189 пацієнтів що перенесли ішемічний інсульт середньої тяжкості (при надходженні до стаціонару NIHSS 5-15 балів). Всім пацієнтам проводили комплексне обстеження з використанням високопольного МРТ, електроенцефалографію (ЕЕГ) у

стані спокою, холтеровське моніторування серцевого ритму, оцінювали функцію верхньої кінцівки за допомогою тесту Fugl-Meyer FMA-UE, нижньої кінцівки за допомогою тесту Fugl-Meyer FMA-LE. Статистична обробка виконана за допомогою програмного забезпечення MS Excel (США).

Нейрофізіологічні вимірювання та нейровізуалізація мозку використовувалися як прогностичні біомаркери для прогнозування відновлення після інсульту. Нейрофізіологічні дослідження з використанням електроенцефалографії у стані спокою (ЕЕГ) виявили міжпівкульну асиметрію, зумовлену збільшенням низькочастотних коливань і зменшенням високочастотних коливань в іпсилезійній півкулі відносно протилежної сторони, що вказувало на індивідуальний потенціал відновлення. Величина соматосенсорних викликаних потенціалів і пов'язаної з подіями десинхронізації, викликані рухом на пов'язаній із завданням ЕЕГ, була позитивно пов'язана з кількістю відновлення. Негативний прогноз щодо відновлення був пов'язаний із візуалізацією ознак незворотнього ушкодження кортикоспинального тракту та інших анатомічних рухових зв'язків. Найвищу діагностичну точність (90%) мала комплексна оцінка яка об'єднувала нейровізуалізаційні, нейрофізіологічні та функціональні тести. Широкий спектр молекулярних, генетичних та епігенетичних біомаркерів, включаючи показники гемостазу, запалення, ремоделювання тканин, апоптозу, окислювальний стрес, інфекцію, метаболізм, мозкові, нейроендокринні та серцеві біомаркери також можуть бути використані для оцінки прогнозу функціонального відновлення після інсульту. Однак застосування молекулярних біомаркерів у рутинній клінічній практиці вимагає досліджень у великій когорті хворих.

Список використаних джерел

1. Kundert R, Goldsmith J, Veerbeek JM, Krakauer JW, Luft AR. What the Proportional Recovery Rule Is (and Is Not): Methodological and Statistical Considerations. *Neurorehabil Neural Repair*. 2019 Nov;33(11):876-887. doi: 10.1177/1545968319872996. Epub 2019 Sep 15. PMID: 31524062; PMCID: PMC6854610.
2. Krakauer JW, Marshall RS. The proportional recovery rule for stroke revisited. *Ann Neurol*. 2015 Dec;78(6):845-7. doi: 10.1002/ana.24537. Epub 2015 Nov 13. PMID: 26435166.
3. Stinear CM. Prediction of motor recovery after stroke: advances in biomarkers. *Lancet Neurol*. 2017 Oct;16(10):826-836. doi: 10.1016/S1474-4422(17)30283-1. Epub 2017 Sep 12. PMID: 28920888.
4. Mandeville ET, Ayata C, Zheng Y, Mandeville JB. Translational MR Neuroimaging of Stroke and Recovery. *Transl Stroke Res*. 2017 Feb;8(1):22-32. doi: 10.1007/s12975-016-0497-z. Epub 2016 Aug 31. PMID: 27578048; PMCID: PMC5243530.
5. Abdullahi A, Truijen S, Saeys W. Neurobiology of Recovery of Motor Function after Stroke: The Central Nervous System Biomarker Effects of Constraint-Induced Movement Therapy. *Neural Plast*. 2020 Jun 15;2020:9484298. doi: 10.1155/2020/9484298. PMID: 32617098; PMCID: PMC7312560.
6. Храмцов Д. М., Ворохта Ю. М., Сазонов В. Ю., Грищенко Г. В., Котов С. А. Інструменти оцінки функції верхньої кінцівки у хворих що перенесли інсульт: прогностична роль екстензії пальців кисті. *УЖМБС* 2021, 6(5): 247–254
7. Laaksonen K, Ward NS. Biomarkers of plasticity for stroke recovery. *Handb Clin Neurol*. 2022;184:287-298. doi: 10.1016/B978-0-12-819410-2.00033-3. PMID: 35034742.
8. Pekny M, Wilhelmsson U, Stokowska A, Tatlisumak T, Jood K, Pekna M. Neurofilament Light Chain (NfL) in Blood-A Biomarker Predicting Unfavourable Outcome in the Acute Phase and Improvement in the Late Phase after Stroke. *Cells*. 2021 Jun 18;10(6):1537. doi: 10.3390/cells10061537. PMID: 34207058; PMCID: PMC8235722.
9. Simpkins AN, Janowski M, Oz HS, Roberts J, Bix G, Doré S, Stowe AM. Biomarker Application for Precision Medicine in Stroke. *Transl Stroke Res*. 2020 Aug;11(4):615-627. doi: 10.1007/s12975-019-00762-3. Epub 2019 Dec 18. PMID: 31848851; PMCID: PMC7299765.

УДК 616.24-002.5-071(043.2)

Чеботарь М. Е.,
студентка VI курсу ННМІ,

Шевченко К. С.,
студентка VI курсу ННМІ,

Свердлова М.В.,

канд. мед. наук, старший викладач
кафедри терапевтичних дисциплін ННМІ,
ЧНУ імені Петра Могили, м. Миколаїв, Україна

ТРУДНОЩІ ДИФЕРЕНЦІЙНОЇ ДІАГНОСТИКИ ІНФІЛЬТРАТИВНОГО ТУБЕРКУЛЬОЗУ

Сучасність ставить перед людством постійно зростаючі завдання. Проблема захворюваності туберкульозу була і лишається однією з найгостріших та дискусійних тем. Актуальність диференціальної діагностики інфільтративного туберкульозу наголошується на кількох важливих аспектах. За даними ряду авторів частота помилкової діагностики туберкульозу складає 34-40%. При цьому має місце як гіпо-, так і гіпердіагностика.

Туберкульоз залишається однією із глобальних загроз громадському здоров'ю. Точна діагностика та початок лікування інфільтративного туберкульозу важливі для запобігання поширенню інфекції та зниження захворюваності.

Метою даної роботи є поглиблення комплексу вмінь, навичок та інших компетенцій, достатніх для вирішення труднощів диференційної діагностики інфільтративного туберкульозу та пневмоній, а також проведення власного наукового дослідження, результати якого мають практичне значення.

В своїй роботі, опираючись на теоретичних даних авторів, виконували аналіз бактеріальних досліджень мокротиння на мікобактерії туберкульозу, молекулярно-генетичних методів діагностики туберкульозу, дослідження резистентності до протитуберкульозних препаратів, варіативності скарг, анамнезу, рентгенологічної картини, клінічних даних, лабораторних методів дослідження та бронхоскопії. Диференційну діагностику проводили з пневмоніями.

Чимало захворювань, в першу чергу, пневмонія, мають схожі з туберкульозом клінічні прояви та рентгенологічні зміни в легенях. Проведення дифдіагностики інфільтраційного туберкульозу утруднене при відсутності МБТ в мокротинні, саме тому необхідно враховувати анамнестичні дані, особливості клінічної картини захворювання, застосовувати мікробіологічні, рентгенологічні, інструментальні та інші методи дослідження.

Інфільтративний туберкульоз легень – специфічний ексудативно-пневмонічний процес протяжністю більше 10 мм зі схильністю до прогресуючого перебігу, відноситься до реакцій гіперчутливості сповільненого типу. Захворювання має повільний розвиток, саме тому особлива увага має приділятися анамнестичним даним. Діагностується у 60% вперше виявлених хворих на туберкульоз легень. Інфільтрат – це туберкульозне вогнище із перифокальним запаленням, що розвивається навколо свіжих або старих вогнищ. Свіжі вогнища виникають внаслідок: а) екзогенної суперінфекції; б) ендогенної реактивації. Затемнення на рентгенограмі має «доріжку» до кореня, неоднорідну структуру через вогнищевих включень, переважну локалізацію у верхніх відділах легень. Виявлення мікобактерій у мокроті підтверджує туберкульозну етіологію процесу.

Пневмонії – запальне ураження паренхіми легень, обумовлене інфекційними факторами.

Плевропневмонія (крупозна пневмонія, лобарна пневмонія, фібриозна пневмонія) характеризується поширеним ураженням легеневої паренхіми – кілька сегментів або доля легені. У патологічний процес часто залучається плевра – «плевропневмонія».

Діагностичні критерії плевропневмонії:

- гострий початок після переохолодження або перенесеного бронхіту, трахеїту, фарингіту;
- виражені інтоксикаційні симптоми (остуда, температура тіла 40-41 °С, що стійко утримується з наступним критичним зниженням, головний біль, виражена слабкість, млявість) і бронхо-легенево-плевральний синдром (біль у грудній клітці, сильний кашель із харкотинням часто іржавого кольору, задишка);
- стадійність захворювання, яка втрачається при своєчасному лікуванні;
- чіткі перкуторні і аускультативні зміни в легенях (вислуховується багато розсіяних сухих і вологих хрипів);
- значний лейкоцитоз ($20 \times 10^9/\text{л}$), кількість паличкоядерних нейтрофілів понад 10 - 15 %, значно збільшена ШОЕ;
- рентгенологічно наявна інтенсивна гомогенна інфільтрація сегмента, частки (часток), яка переважно розміщена в середній і нижній частках, рідше у верхній; визначається випинання межі ураженої частки, залучення у процес плеври;
- швидкий клінічний ефект і розсмоктування пневмонії під впливом антибіотикотерапії. При лікуванні добрий ефект отримують від пеніцилінів з інгібіторами бета - лактамаз, макролідів, фторхінолонів, цефалоспоринів 2 - 3 генерації.

Вірусна пневмонія з атиповим перебігом - клініка таких пневмоній характеризується незначною симптоматикою, іноді має поступовий початок. Особливістю захворювання є слабка вираженість загальної інтоксикації на фоні виражених катаральних явищ. Захворювання іноді має тривалий перебіг - до 2 міс.

Діагностичні критерії вірусної пневмонії з атиповим перебігом:

- у хворих на вірусну пневмонію з атиповим перебігом переважають скарги на сильний біль у грудях, остуду, задишку, головний біль. При інфільтративному туберкульозі ці симптоми або відсутні, або виражені незначно;
- рентгенологічна картина відрізняється різко вираженим сітчастим рисунком внаслідок перибронхіальних і периваскулярних тяжів, що відходять від розширеного і запально зміненого кореня легені.

Легеневий еозинофільний інфільтрат (легенева еозинофілія, еозинофільна пневмонія, синдром Леффлера) – захворювання, причиною якого є сенсibilізація організму алергенами різного походження: паразитарні (аскаридоз, опісторхоз, трихінельоз тощо), лікарські засоби (антибіотики, аспірин, фурадонін), хімічні речовини, алергени рослинного походження та харчових продуктів.

Діагностичні критерії еозинофільного інфільтрату:

- в анамнезі – алергічні захворювання, контакт з алергенами, глистяна інвазія;
- клінічні прояви характеризуються незначними симптомами інтоксикації;
- наявний кашель із харкотинням «канаркового» (жовтого) кольору, що зумовлено значним вмістом кристалів Шарко-Лейдена, які утворюються при розпаді еозинофілів;
- велика кількість еозинофілів у крові (10 - 70 %) і харкотинні;

– рентгенологічно: у різних відділах легень видно одну або декілька гомогенних тіней різної форми і величини, невеликої інтенсивності, з розпливчастими контурами, які швидко з'являються і зникають.

– під дією десенсибілізуючої терапії, а інколи без лікування - швидка нормалізація стану хворого і рентгенологічної картини.

– позитивні шкірні реакції на відповідний алерген.

Стафілококова і стрептококова пневмонія частіше виникає у дітей. Особливістю цих пневмоній є виражена інтоксикація, кашель з мокротою з прожилками крові, швидка зміна рентгенологічної картини протягом 1-2 тижнів. Часто на одній рентгенограмі можна виявити усі стадії пневмонії, включаючи ускладнення у вигляді емпієми плеври.

Діагностичні критерії стафілококової та стрептококової пневмоній:

– фебрильна або висока лихоманка впродовж 3 діб і більше, інтоксикація, сухий або вологий кашель.

– зв'язок із гострою респіраторною вірусною інфекцією (ГРВІ), чинник переохолодження, респіраторний синдром.

– синдром дихальної недостатності, синдром токсикозу - бліда шкіра, ціаноз шкіри та слизових, глухість тонів серця, ембріокардія, парез кишечника.

– при перкусії грудної клітки спостерігається скорочення, притуплення перкуторного звуку над проекцією інфільтрації легеневої тканини та тимпаніт при інтерстиціальному процесі, при аускультатії легень зменшення інтенсивності дихання над вогнищем запалення, а при розсмоктуванні процесу з'являються хрипи, різні за інтенсивністю та кількістю.

– аналіз крові : лейкоцитоз $> 12,0 \times 10^9/\text{л}$, $> 5\%$ паличкоядерних нейтрофілів, швидкість осідання еритроцитів (ШОЕ) перевищує 20 мм/год. Підвищення титру антистрептолізину підтверджує цей діаг-ноз. Виявлення у слизі глотки великої кількості β -гемолітичного стрептококу групи А є непрямим підтвердженням стрептококової етіології пневмонії. Біохімічне дослідження крові – наявність С-реактивного білка, підвищений рівень сіалових кислот, гіпергаммаглобулінемія.

– рентгенологічно характеризуються масивними інфільтратами сегментарного або полісегментарного характеру в різних частках легень.

– мікробіологічне дослідження проводять із метою верифікації збудника захворювання.

Інфаркт легені – це некроз ділянки легені внаслідок порушення кровообігу в системі легеневої артерії. Причиною інфаркту легень є тромбоемболія гілок легеневої артерії. Кашель, біль у грудях, кровохаркання є спільними симптомами для інфільтративного туберкульозу легень і для інфаркту. Проте для інфаркту характерний раптовий початок захворювання (біль, кровохаркання, задишка), підвищення температури приєднується пізніше. Улюблена локалізація інфаркту – в нижніх відділах справа, хоча можливе його формування в будь-якій ділянці легень. Цим інфаркт відрізняється від туберкульозного інфільтрату, для якого характерна негомогенна структура, бронхогенні вогнища, інша локалізація.

Діагностичні критерії інфаркту легені:

– наявність в анамнезі тромбофлебіту вен нижніх кінцівок і малого таза, септичного ендокардиту, ревмокардиту, вад серця (особливо мітральних з миготливою аритмією), інфаркту міокарда, перелому кісток, пологів, оперативних втручань;

– раптовий початок звичайно відповідає моменту закупорки тромбом або емболом однієї з гілок легеневої артерії;

– типова клінічна триада: кашель, гострий біль в грудній клітці (зумовлений реактивним плевритом біля основи інфаркту), кровохаркання. Наявні також задишка, тахікардія, температура тіла, яка підвищується до $37,2 - 39,0^\circ\text{C}$;

– над зоною інфаркту – притуплення, бронхіальне дихання, крепітація, шум тертя плеври; акцент і роздвоєння II тону над легеневою артерією;

– рентгенологічно-гомогенна або неоднорідна тінь у формі трикутника з вершиною, оберненою до кореня легені. Тінь іноді може мати круглясту, овальну чи неправильну форму, яка частіше локалізується в середній або нижній частках легені. Тінь має добре або погано окреслені краї (за типом пневмонії, інфільтрату, ателектазу);

– на ЕКГ – перевантаження правих відділів серця;

– у крові відмічаються ознаки гіперкоагуляції.

В усіх випадках на користь туберкульозного походження захворювання говорять виражені, часто гіперергічні туберкулінові проби або їх наростання, мікрополіаденія, наявність параспецифічних реакцій, контакт із хворим активною формою туберкульозу.

Причини помилкової діагностики пневмонії замість інфільтративного туберкульозу: нижньочасткова локалізація інфільтрату, гострий початок туберкульозного процесу за типом пневмонії, негативні результати бактеріоскопічного дослідження мокротиння на КСБ, зміни на рентгенограмах, схожі на пневмонічну інфільтрацію.

Причини помилкової діагностики ТБ замість пневмонії:

– верхньочасткова локалізація пневмонічної інфільтрації;

– поступовий початок пневмонії, затяжний перебіг пневмонії.

Найбільше число діагностичних помилок спостерігається при інфільтративному туберкульозі легень. Для постановки діагнозу інфільтративного туберкульозу необхідно враховувати, що він розвивається у осіб, давно

інфікованих МБТ, і особливістю є те що хворі мають в легенях залишкові післятуберкульозні зміни. Не існує рентгенологічних специфічних проявів, які дозволяють розрізнити туберкульоз і пневмонію. Пневмонія може виникати в верхній долі, можуть визначатись ділянки розпаду. Рентгенологічне обстеження дозволяє виявити лише зміни в легенях та їх динаміку. Диференціальна діагностика допомагає пацієнтам отримати найбільш підходяще та ефективне лікування, що сприяє покращенню їх здоров'я та якості життя. Точна діагностика та структуроване лікування інфільтративного туберкульозу важливі для досягнення цілей контролю туберкульозу, встановлених Всесвітньою організацією охорони здоров'я. Таким чином, правильна диференціальна діагностика інфільтративного туберкульозу має велике значення, як для індивідуальних пацієнтів, так і для громадського здоров'я на глобальному рівні.

Список використаних джерел

1. Синопальников А. И. Внебольничная пневмония: диагностика и дифференциальная диагностика // Атмосфера. Пульмонология и аллергология. 2003. – №3. – С.7-10.
2. Фтизиатрия: учебник / В. И. Петренко. – К.: Медицина, 2008. – 488 с.
3. Филиппов В. Дифференциальная диагностика заболеваний легких // Врач. – 2001. – №2. – С.8-10.
4. Dynamics of cytokines and role of immunocorrection in nosocomial pneumonia / V. P. Kuznetsov, E. V. Markelova, E. V. Silich et al. // Russ. J. Immunol. 2002. – Vol.7. – №2. – P.151-160.

УДК 612.82:612.114](043.2)

Черно В. С.,

*д-р мед. наук, професор кафедри анатомії,
Полтавський державний медичний університет, м. Полтава,*

Берега І. В.,

аспірант

*кафедри анатомії, клінічної анатомії,
патоморфології та судової медицини*

Гаврилюк І. М.,

завідувач лабораторії

*кафедри анатомії, клінічної анатомії,
патоморфології та судової медицини*

ЧНУ імені Петра Могили м. Миколаїв, Україна

КЛАСИФІКАЦІЯ ВНУТРІШНЬО ПАЗУШНИХ УТВОРЕНЬ ТВЕРДОЇ ОБОЛОНИ ГОЛОВНОГО МОЗКУ ЛЮДИНИ ЗГІДНО МАКРОСКОПІЧНИХ ДОСЛІДЖЕНЬ

Внутрішньо пазушні утворення (ВПУ) – це комплекс анатомічних утворень внутрішньої стінки пазух твердої оболони головного мозку (ТОГМ) людини, дослідження яких створює актуальність розробки окремої класифікації згідно функцій які вони виконують та особливостей розташування в просвіті пазух ТОГМ. Аналіз літературних джерел засвідчує що питання щодо класифікації ВПУ не розглядалось, хоча їм надаються певні функціональні значення для регуляції кровотоку.

Мета дослідження: за результатами досліджень розробити попередню класифікацію ВПУ згідно їх розташування та функцій які вони виконують.

Матеріалами для виконання поставленої мети були використані фіксовані у 10% розчині формаліну препаровані пазухи ТОГМ та макрофотознімки які були отримані за допомогою мікроскопа МБС-10 та цифровою камерою «Sigeta M3 CMOS 8500» та програмним забезпеченням обробки зображень Top View.

Трабекули здебільшого розташовані близько від країв стінок пазух у місцях переходу однієї стінки в іншу та на внутрішніх стінках, а також при переході з пазухи в пазуху. Вони являють собою складки стінки пазухи, яка виступає у його просвіт. Висота складок варіює від 0,1-0,3 см. За рахунок цього трабекули можуть приймати участь у перерозподілі кровотоку, тобто виконують регуляторну функцію. Як правило біля трабекул зустрічаються щілиноподібні гирла вен, які мають вигляд вузьких щілин із заокругленими краями. На одному із країв щілиноподібного отвору помітні досить тонкі ендотеліальні складки, які виконують регуляторну функцію. Під час проходження пульсової хвилі, запобігають попаданню крові із просвіту пазухи через щілиноподібне гирло у просвіт вен твердої мозкової оболонки. Також існують гирла вен які не мають додаткових утворень. У таких випадках вони мають вигляд округлих або овальних отворів. Здебільшого гирла вен розташовані у кутах пазухи, або на її внутрішніх стінках.

У просвіті пазух виявлялися нитки супротиву, які мають вигляд утворень округлої або овальної форми довжиною близько 0,5 – 1,5 сантиметра з широкими основами з обох кінців. Розташовані вони у місцях переходу однієї стінки в іншу – між двома внутрішніми або зовнішньою і внутрішньою. Виконують опорну функцію, тобто під час проходження пульсової хвилі перешкоджають надмірному розтягненню або розриву стінки пазухи.

Перегородки широкі з довжиною 0,4 – 1 сантиметра, і з широкими кінцями з обох боків. Розміщені вони у кутах пазух або ближче до місця переходу однієї стінки пазухи в іншу, і є додатковими утвореннями для укріплення місця переходу, тобто виконують опорну функцію. Приймаючи участь у перерозподілі кров'яних потоків, здійснюючи регуляторну функцію.

У місцях переходу пазух на їх внутрішніх стінках зустрічалися ендотеліальні подушки, які розташовані білатерально симетрично. Вони мають вигляд овальних або округлих виростів стінки пазухи виступаючи у її просвіт від 0,3 до 0,7 сантиметрів, діаметром від 0,5 до 1,5 сантиметрів. Від цих овальних або округлих утворень у різні боки відходять 4–6 невеличких сполучнотканинних хорд довжиною від 0,2 до 0,5 сантиметрів. На нашу думку ендотеліальні подушки виконують функцію клапану, тобто під час проходження пульсової хвилі вони можуть звужувати просвіт пазухи тим самим запобігаючи зворотному току крові. Виконують регуляторну функцію.

При макроскопічному дослідженні люменальної поверхні пазух, біля кута і в заглибленнях внутрішніх стінок зустрічалися скупчення ворсинок, які виступали у просвіт пазухи. Висота цих ворсинок від 0,3 до 0,6 сантиметрів. Ці ворсинки похідні павутинної оболонки – пахіонові грануляції, вони виконують функцію реабсорбції спинномозкової рідини у венозну кров, яка заповнює пазухи ТМО.

Питання щодо класифікації ВПУ залишається відкритим оскільки потребує більш детального вивчення з урахуванням даних гістологічного дослідження.

За результатами досліджень розробили попередню класифікацію ВПУ згідно їх розташування та функцій які вони виконують:

1. регуляторні (перегородки, трабекули);
2. живильні (трабекули, перегородки, кровоносні судини, гирла вен);
3. резистивні (нитки супротиву);
4. обмінні (пахіонові грануляції);
5. розподільні (трабекули, ендотеліальні подушки).

Список використаних джерел

1. Черно В. С. Рельєф внутрішньої поверхні поперечних пазух твердої оболони головного мозку / В. С. Черно // Світ медицини та біології. – 2013. – №1. – С. 190–192.
2. Черно В. С. Особливості будови внутрішньої поверхні сигмоподібної пазухи твердої оболони головного мозку / В. С. Черно // Світ медицини та біології. – 2013. – № 2-2 (38). – С. 99–101.
3. Черно В. С. Особливості будови внутрішньої поверхні стінок та внутрішньопазухні утворення прямої пазухи твердої оболони головного мозку людини / В. С. Черно // Світ медицини та біології. – 2013. – №3-1 (39). – С. 50–53.

УДК 615.8: 616. 831- 005.1](043.2)

Яблонська Т. М.,

*канд. мед. наук, доцент кафедри
терапевтичних дисциплін ННМІ,*

Ільницька В. О.,

*магістрант 2 року навчання
спеціальності 227 «Фізична терапія, ерготерапія», ННМІ,
ЧНУ імені Петра Могили, м. Миколаїв, Україна*

СТРАТЕГІЧНИЙ МЕНЕДЖМЕНТ ФІЗИЧНОЇ ТЕРАПІЇ У ПОСТІНСУЛЬТНИХ ХВОРИХ

Згідно офіційної статистики МОЗ України станом на 2020 рік гострі порушення мозкового кровообігу (ГПМК) посідають друге місце за причиною смертності. Показник летальності від інсульту в нашій країні в 2 рази перевищує аналогічний показник у країнах Європейського Союзу [1]. За останні роки щорічно спостерігається 100000- 110000 випадків інсультів, серед яких більше 35% – становлять особи працездатного віку [2,3].

Соціальна значущість проблеми реабілітації постінсультних пацієнтів зумовлюється високим рівнем інвалідизації та низьким рівнем інтеграції в суспільство осіб цієї нозології. ГПМК є однією з причин стійкої втрати працездатності населення в усьому світі, а інвалідизація від інсульту займає перше місце серед причин первинної інвалідизації. Серед виживших після інсульту пацієнтів лише 10% повертаються до незалежного життя і праці [4].

Доведено також, що перші шість місяців (в гострому й ранньому періоді інсульту) відзначається найбільша ефективність реабілітації. Тривалість її не обмежена часом, відновлення може тривати і у пізньому відновному періоді інсульту [4].

Проте немає достатньої кількості науково розроблених програм фізичної реабілітації хворих, що перенесли гостре порушення мозкового кровообігу у віддаленому періоді інсульту [5]. Унаслідок повного або часткового геміпарезу чи геміплегії, майже у 60% хворих виникає порушення опорної і взагалі рухової функцій організму. І

це суттєво порушує функцію ходьби [3]. В зв'язку з цим у пацієнтів розвиваються різного роду трофічні порушення, погіршується рухливість суглобів та дестабілізується загальний стан серцево-судинної системи. Як наслідок підвищується ризик повторного інсульту та незворотних патологічних змін у організмі, що може призвести до летального результату.

Для успішного відновлення та профілактики повторних випадків інсульту рання мобілізація хворих на ГПМК є одним із головних завдань фізичної терапії [2]. Відсутні також комплексні програми щодо вирішення проблем відновлення фізичної, нейропсихічної й мовної сфери хворих, що перенесли гостре порушення мозкового кровообігу, саме в пізньому періоді [4].

В ранньому відновному періоді ЛФК включає індивідуальні і індивідуально-групові заняття в поєднанні з точковим масажем, аутогенним тренуванням. Вони направлені на активне розслаблення і локальну стимулюючу дію на ізольовані групи м'язів паретичних кінцівок. Крім створення психотерапевтичного середовища, концентрація хворих в ранньому відновному періоді інсульту забезпечує проведення групових занять з ЛФК. Багаторазові заняття ЛФК впродовж дня передбачаються: РГТ, ЛГ, самостійне виконання вправ хворими. Завдяки збільшення його фізичної активності в комплексі занять додається тренування навичок самообслуговування і елементи трудової терапії [5].

Загальновідомо, що реабілітація після інсульту – це комплекс заходів (медикаментозних, психо-фізіо- і кінезітерапевтичних), спрямованих на пом'якшення його наслідків, попередження ускладнень, тренування кардіореспіраторної системи й відновлення рухових функцій, мінімізація ризику повторного інсульту, корекцію емоційних й когнітивних порушень, а також намагання домогтися повного відновлення працездатності пацієнта та його соціальної активності.

В умовах реабілітаційного центру на III етапі з постінсультними хворими доцільно проводити лікувальну гімнастику в басейні. Водне середовище, в якому здійснюються лікувальні рухи, здійснює додаткову дію на організм людини, тепла вода (36-37°C) знижує тонус мускулатури, зменшує ступінь контрактури, покращуючи трофіку тканин, зменшуючи застійні явища і підсилюючи кровообіг.

Основними принципами реабілітаційного процесу є ранній початок, індивідуальний підхід (реабілітаційна програма для кожного пацієнта будується з урахуванням діагнозу (ішемічний, геморагічний інсульт), обширності вогнища ураження, давності захворювання, віку, супутніх захворювань, характерологічних особливостей пацієнта; систематичність і тривалість відновлювальних заходів [5,6].

Основними засобами фізичної реабілітації в постінсультному періоді є пози, пасивні й активні фізичні вправи, дихальна гімнастика, масаж, гідрокінезітерапія, імпульсні струми, відновлювальний масаж.

Основними принципами постінсультної реабілітації є:

1) максимально ранній початок реабілітаційних заходів (якщо дозволяє стан здоров'я пацієнта, то починають з перших днів); 2) систематичність і тривалість; 3) адекватність і комплексність (завдяки синхронній роботі міждисциплінарної команди можливе найбільш повноцінне відновлення утрачених функцій після перенесеного інсульту) [3].

Важливим є постійне використання дихальних вправ, в тому числі і дренажних, задля профілактики застійних явищ в легенях (профілактика гіпостатичних пневмоній). Ефективним є надування гумових кульок, іграшок (5–7 разів на день). Конкретний зміст кінезітерапевтичної програми визначається для хворого ступенем ушкодження мозкової тканини, його локалізацією. [7]

Всупереч існуючій думці, що при інсульті реабілітація повинна розпочинатися після виписки зі стаціонару, починати кінезітерапію у постінсультному періоді потрібно після ліквідації загрози життю пацієнта, використовуючи принцип раннього початку фізичної терапії. І чим раніше розпочати, тим кращих результатів можна досягти.

Аналіз літератури, присвячений проблемі реабілітації інвалідів з наслідками перенесеного гострого порушення мозкового кровообігу, дозволив зробити висновки про те, що проблема судинно-мозкових захворювань є найбільш актуальною у сучасній медицині світу.

В наукових дослідженнях продовжує залишатися актуальним завдання розробки програм фізичної реабілітації, спрямованих на підвищення рівня рухової функції, поліпшення якості життя, покращення когнітивних функцій таких хворих.

Наявність ознак рухових та когнітивних порушень у пацієнтів з перенесеним гострим порушенням мозкового кровообігу вимагає розробки програми індивідуальних та інтенсивних реабілітаційних заходів з метою відновлення функцій мозку та адекватного лікування всіх можливих проявів, які погіршують ефективність реабілітаційних заходів та якість життя хворих після інсульту.

Список використаних джерел

1. Білянський О. Ю. Фізична реабілітація осіб другого зрілого віку після мозкового ішемічного інсульту: Автореф. дис... канд. наук з фізичного виховання і спорту: спец. 24.00.03 «Фізична реабілітація». – Львів, 2007. – 20 с.
2. Вакуленко Л. О. та ін. Лікувальний масаж. – Тернопіль: Укрмедкнига, 2005. – 448 с.

3. Драганова О. В. Фізична реабілітація постінсультних хворих в пізньому відновлювальному періоді / О. В. Драганова, Т. В. Барішок // Педагогіка, психологія та медико-біологічні проблеми фізичного виховання і спорту. – 2009. – № 7. – С. 55-58.
4. Коваленко В. М. Медико-соціальні аспекти хвороб системи кровообігу / В. М. Коваленко, В. М. Корнацький, Т. С. Манойленко. – К., 2009. – 145с.
5. Копчак О.О. Особливості постінсультних когнітивних порушень у пацієнтів з метаболічним синдромом/ О.О.Копчак // Міжнародний неврологічний журнал. –2012. –№3(49). – С.88–95.
6. Мільченко К. Особливості застосування засобів фізичної терапії та ерготерапії при мозковому ішемічному інсульті на ранньому етапі лікування / К. Мільченко К., Ю.О Лянной // Проблеми здоров'я, фізичної терапії, реабілітації та ерготерапії . м. Суми, 6 грудня 2019. С.53-58.
7. Рокошевська В. В. Модель індивідуальної програми фізичної реабілітації після перенесеного мозкового геморагічного інсульту / В. В. Рокашевська // Молода спортивна наука України: зб. наукових праць з галузі фізичної культури і спорту. – Л., 2008. –Вип.12. – Т.3.– С.193–196.

УДК 615.8: 616. 89 - 008.454](043.2)

*Яблонська Т. М.,
канд. мед. наук, доцент кафедри
терапевтичних дисциплін ННМІ,
Андрєєва М. Д.,
магістрант 2 року навчання
спеціальності 227 «Фізична терапія, ерготерапія» ННМІ,
ЧНУ імені Петра Могили, м. Миколаїв, Україна*

ФІЗИЧНА ТЕРАПІЯ У КОМПЛЕКСНІЙ РЕАБІЛІТАЦІЇ ОСІБ З ДЕПРЕСИВНИМИ РОЗЛАДАМИ

Депресія є поширеним розладом, який вражає понад 120 мільйонів людей у всьому світі, тобто, як мінімум, 1 з кожних 5 людей протягом його життя. Цей розлад здійснює суттєвий вплив на організм людини, та, при відсутності лікування, може призвести до інвалідизації [7].

Класичним методом лікування, прийнятим у всьому світі, є використання антидепресантних засобів. При цьому і інші терапевтичні альтернативи отримали зростаючу увагу в останні роки. Зокрема, для пацієнтів з депресією можуть бути корисними методи фізичної активності, а саме, терапевтичні вправи, які можуть бути доповненням, а подекуди й альтернативою до медикаментозного лікування.

Так, Аравіцька М. Г. зазначає, що депресія – це захворювання, яке характеризується постійним пригніченим станом та втратою цікавості до будь-якої діяльності, що зазвичай приносить задоволення, а також нездатністю виконувати повсякденні справи. Наприклад, в осіб, які страждають тривалий час від хронічних захворювань, зокрема діабету чи гіпертонії, удвічі частіше розвивається депресія, а у разі двох та більше тривалих періодів захворювання ймовірність розвитку депресії підвищується в 7 разів. В свою чергу, розвиток психічних захворювань спричиняє поступовий розвиток фізичних. В осіб, які хворіють на ожиріння, на 55% частіше виникає депресія, а за наявності депресії на 58% частіше розвивається ожиріння [1].

Також Аравіцька М. Г. вказує, що депресія знижує комплаєнтність хворих, тобто ускладнює розвиток довірчих усвідомлених відносин між фахівцем і пацієнтом, в ході яких останній готовий рівноправно співпрацювати з спеціалістом, слідувати його розпорядженням і рекомендаціям на основі отриманої інформації. Депресивні пацієнти схильні до сумнівів, нерішучості, невіри в благополучний результат через почуття безвиході, провини, апатії та апатії [1].

Досить часто (в 50-85% випадків) у людей, які перенесли депресивний епізод, виникає рецидив. Про це говорить Т. І. Мюллер в статті «Recovery after 5 years of unremitting major depressive disorder», яка була опублікована в журналі «Archives of General Psychiatry» [5].

Ребрик Ю. Ю. та Ульяницька Н. Я. в своїй роботі дослідили, що фізична активність – фактор способу життя, який пов'язаний з імунною функцією, нейропротектором та енергетичним метаболізмом. Він модулює клітинні та молекулярні процеси в мозку, які життєво важливі для емоційного та когнітивного здоров'я. Фізична активність оптимізує реакцію на стрес, рівень і функцію, вироблення міокіну, рівні фактора транскрипції, мітохондріальну щільність, активність оксиду азоту, реактивне виробництво кисню та активність білкінази, метаболітичнуреніну, регуляцію глюкози, астроцитарне здоров'я та фактори росту. Дисрегуляція цих взаємопов'язаних процесів може вплинути на депресію. Конвергентні дані свідчать про те, що фізична активність покращує емоційну та когнітивну функцію у людей з депресією, особливо у людей з супутніми неврологічними розладами [2].

Дослідники з Іранського дослідницького центру Спортивної медицини опублікували роботу, в якій розглядалась роль фізичних вправ у боротьбі з депресією зі спробою запропонувати програму фізичних вправ для людей, які страждають на депресію. Позитивна роль фізичних вправ у питанні профілактики та лікування депресій була

доведена у багатьох попередніх роботах. В деяких з них ефект від занять фізичними вправами був дуже дієвим. Автори наголошують, що перевага фізичних вправ у тому, що їх можна поєднувати з іншими терапевтичними методами та ліками. Окрім цього, на відміну від ліків, вони не мають побічних ефектів, тому незамінні для вагітних жінок, дітей та підлітків.

Також багатьма дослідженнями доведено, що аеробна програма навантажень дозволяє знизити рецидив, порівняно з медикаментозним лікуванням депресії. Фізичні вправи допомагають не тільки у боротьбі з депресією, зумовленою зовнішніми факторами, але й депресії в наслідок ослаблення організму.

Науковці Л. Ванкел і Б. Бергер аналізували зміни в емоційному стані та соціальній активності осіб, які займаються спортом. Учені спостерігали позитивні зміни в якості життя та пояснювали це тим, що заняття спортом є своєрідним випробуванням власних сил та здібностей, що допомагають розвинути різні компетентності [6].

Дослідники стверджують, що аеробні (наприклад, біг, плавання) і анаеробні (наприклад, силове тренування) вправи є ефективними для зниження симптомів депресії та покращання настрою у пацієнтів. Навіть зміна розпорядку дня на користь збільшення фізичної активності вдома, на роботі, в транспорті, дає позитивний результат у боротьбі з депресією. (кінець 6 слайда)

Американські вчені проаналізували дані 90 досліджень, в яких взяли участь понад 10,5 тис. пацієнтів з хронічними захворюваннями, які ведуть малорухливий спосіб життя, і виявили, що фізичні вправи допомагають боротися з депресивним станом.

Пацієнти, які протягом 17 тижнів виконували силові або аеробні вправи три рази на тиждень по 42 хв., відчували себе значно краще, ніж пацієнти, які виконували фізичні вправи середньої або високої інтенсивності.

Таким чином, пацієнтам з хронічними захворюваннями потрібні не просто фізичні вправи, а чітка програма регулярної фізичної активності.

Knubbenetal порівняв щоденні 30-хвилинні вправи або ходьбу протягом 10 днів (з інтервалами 3 хв між помірною і більш енергійною ходьбою на біговій доріжці) з розтяжкою і релаксаційними вправами в хворих з проявами легкої та помірної депресії. Через 10 днів група хворих показала значно нижчі депресивні симптоми порівняно з контрольною групою [3].

В іншому дослідженні Legrand і Neff терапевтичні вправи було додано протягом перших двох тижнів стаціонарного лікування депресії, і це показало значне зниження показників депресії в групах, що виконують легкі терапевтичні вправи або розтягування з найвищим ефектом, що відбувається в групі з активним фізичним навантаженням [7].

Шахар-Малах та ін. опублікували попередні результати дослідження в невеликій вибірці стаціонарних хворих (n=12), порівнюючи три тижні терапевтичних вправ з вправами на розтягування. Ці автори повідомили про значне зниження тяжкості симптомів тільки в групі де проводились терапевтичні вправи. Нарешті, Крог і його колеги опублікували результати дослідження, порівнюючи три місяці терапевтичних вправ з розтягненням в амбулаторному зразку з депресією (n=115). Вони виявили значне поліпшення депресії як в групі з терапевтичними вправами, так і в групі розтягування [4].

Сахарук Л. Ю. у своїй роботі зазначає, що при роботі з пацієнтами, які страждають на депресивний розлад, необхідно дотримуватись принципів дозування фізичної активності. Проводити діагностичну оцінку функціональних можливостей пацієнта; звертати увагу на наявність суїцидальних думок; врахувати супутні соматичні захворювання та стани; аналізувати можливу побічну дію медикаментів; індивідуально підбирати засоби та методи активації фізичної активності. Під час занять обов'язково потрібно проводити моніторинг рівня артеріального тиску та частоти серцевих скорочень. Також фізичні терапевти повинні звертати увагу на мотивацію пацієнтів для отримання кращих терапевтичних результатів лікування.

Таким чином, терапевтичні вправи є перспективним нефармакологічним методом лікування депресивних розладів, що показує ефекти, які можна порівняти або які можуть перевищувати інші методи лікування депресії першої лінії. При цьому фізичні вправи доступні фінансово, не мають побічних негативних ефектів та покращують загальний стан здоров'я. Враховуючи, що основна складність застосування вправ при депресії полягає у відсутності мотивації пацієнта, їх поєднання з психотерапією здається перспективним напрямком практичної психології.

Більшість національних систем охорони здоров'я ще недостатньо реагують на зміни у наданні необхідної допомоги пацієнтам із розладами психіки. Україна входить до числа держав, де кількість зафіксованих випадків постійно зменшується. За ініціативи ВООЗ в Україні затверджено Постанову КМУ від 27 грудня 2017 р. № 1011-р «Концепція розвитку охорони психічного здоров'я на період до 2030 року» [8].

Одним із напрямів підвищення доступності психіатричної допомоги пацієнтам є децентралізація та розвиток позастанціонарної форми надання спеціалізованої допомоги, поліпшення допомоги на рівні первинної ланки, розвиток мультидисциплінарних команд та міжгалузевої співпраці, розширення програми реімбурсації ЛЗ для лікування пацієнтів в амбулаторних умовах [9].

Зараз в багатьох лікарнях України присутні відділення реабілітації або фізичні терапевти у штаті, проте, це не стосується психіатричних стаціонарів. Отже, оскільки методи фізичної активності мають позитивний вплив на фізичний та психоемоційний стан хворих з депресивними розладами, доцільно було б ініціювати розробку пакету реабілітаційної допомоги для хворих на депресію.

Фізична терапія є перспективним немедикаментозним методом лікування депресивних розладів, що показує ефекти, які перевищують за ефективністю інші методи лікування депресії першої лінії. Фізичні вправи доступні фінансово, не мають побічних негативних ефектів та покращують емоційний стан та загальний стан здоров'я людини. Враховуючи, що основна складність застосування вправ при депресії полягає у відсутності мотивації пацієнта, їх поєднання з психотерапією здається перспективним напрямком у відновному лікуванні таких розладів з розробкою пакету реабілітаційної допомоги для хворих на депресію.

Список використаних джерел

1. Аравіцька, М. Динаміка якості життя хворих з ожирінням під впливом програми фізичної реабілітації / М. Г. Аравіцька, О. Б. Лазарева // Спортивна медицина і фізична реабілітація. – 2017. – № 1. – С. 72-78.
2. Ребрик, Ю. Ю., Ульяницька Н. Я. Застосування фізичної терапії у лікуванні депресивних станів.// Реабілітаційні та фізкультурно-рекреаційні аспекти розвитку людини (Rehabilitation & recreation) 10(2022): 45-51.
3. Деніелссон Л., Норас А. М., Ваєрн М., Карлссон Дж. Вправи в лікуванні великої депресії: систематичний огляд, що оцінює якість доказів. Фізіотерапія, теорія і практика. 2013. No 29(8). С. 573-585.
4. Квам С., Клеппе К. Л., Нордхус І. Х. і Ховланд А. Вправа як лікування депресії: мета-аналіз. Журнал афективних розладів. Том 202. 2016. С. 67-86
5. Mueller, Timothy I., et al. Recovery after 5 years of unremitting major depressive disorder. Archives of general psychiatry 53.9 (1996): 794-799.
6. Wankel, Leonard M., and Bonnie G. Berger. The personal and social benefits of sport and physical activity (1991).
7. Legrand, Fabien D., and Elise M. Neff. Efficacy of exercise as an adjunct treatment for clinically depressed inpatients during the initial stages of antidepressant pharmacotherapy: an open randomized controlled trial. Journal of affective disorders 191 (2016): 139-144.
8. Розпорядження Кабінету Міністрів України № 1018-р від 27. 12. 2017 р. «Концепція розвитку охорони психічного здоров'я в Україні на період до 2030 року». – Режим доступу: <https://zakon.rada.gov.ua/laws/show/1018-2017-p>
9. Наказ МОЗ № 1881 від 18. 12. 2017 р. «Про затвердження об'єму надання вторинної (спеціалізованої) медичної допомоги, що повинен забезпечуватися багатoproфільними лікарнями інтенсивного лікування першого і другого рівня, та Змін до порядку регіоналізації пренатальної допомоги». – Режим доступу: <https://zakon.rada.gov.ua/laws/show/z1292-18#Text>

УДК 616.921.5-008.6-053.2:578.821](043.2)

Яковенко Н. О.,
канд. мед. наук, доцент
кафедри педіатрії та хірургічних дисциплін,
Нужна О. К.,
канд. мед. наук, доцент
кафедри анатомії, клінічної анатомії,
патоанатомії та судової медицини
ЧНУ імені Петра Могили, м. Миколаїв, Україна

КАВАСАКІ–ПОДІБНИЙ СИНДРОМ У ДІТЕЙ З COVID–19

Коронавірусна хвороба (COVID-19) – це інфекційне захворювання, спричинене нещодавно відкритим коронавірусом SARS-CoV-2, який є членом сімейства бетакоронавірусів. У більшості людей це захворювання перебігає безсимптомно або з незначними чи помірними проявами з боку респіраторної системи. У меншості пацієнтів розвивається важке захворювання. Це більш характерно для літніх пацієнтів і пацієнтів із супутніми патологіями, такими як цукровий діабет, серцево-судинні захворювання та інші. Діти зазвичай хворіють легше ніж дорослі.

Незважаючи на те, що у дітей COVID-19 перебігає легше, в них частіше, ніж у дорослих, трапляється постковідний синдром, відомий як MIS-C – мультисистемний запальний синдром (або так званий Кавасакі-подібний синдром).

Мультисистемний запальний синдром – це педіатричний гіперзапальний розлад, спричинений важким гострим респіраторним синдромом, викликаним SARS-CoV-2. Деякі клінічні прояви MIS-C імітують симптоми хвороби Кавасакі (ХК) [1]. Хвороба Кавасакі – це васкуліт середніх судин невизначеної етіології, який зазвичай вражає дітей віком до 5 років [2, 3]. Роулі та ін. ще в 2004 році висунули гіпотезу про те, що невідомий респіраторний інфекційний агент із тропністю до судинної тканини, ймовірно, вірус, може бути пов'язаний з етіологією ХК [4].

Пандемія COVID-19 почалась в кінці 2019 року. А вже в квітні 2020 року Verdoni et al. повідомили про 30-кратне збільшення захворюваності на ХК та «хворобу, подібну до Кавасакі», з початку цієї пандемії [5, 6, 7]. Крім того, автори відзначили посилення тяжкості захворювання у пацієнтів із ХК протягом цього періоду. Різні світові спільноти використовували різні терміни для опису цього стану: синдром Кавасакі (Kawasaki-like syndrome

(KLS)), атипична хвороба Кавасакі (Atypical Kawasaki disease), неповна хвороба Кавасакі (Incomplete Kawasaki disease), індукований SARS-CoV-2 гіперзапальний синдром Кавасакі (SARS-CoV-2-induced Kawasaki-like Hyperinflammatory Syndrome (SCiKH Syndrome)) і Kawa-COVID-19 [6, 8]. В той же час CDC назвали цей стан MIS-C – Multisystem inflammatory syndrome in children, а BOOЗ та Королівський коледж педіатрії та дитячого здоров'я використали іншу термінологію: Multisystem inflammatory disorder in children and adolescents та Pediatric inflammatory multisystem syndrome temporally associated with SARS-CoV-2 (PIMS-TS) відповідно [9, 10].

Як правило, MIS-C розвивається через 4–6 тижнів після зараження SARS-CoV-2 і, імовірно, ініціюється адаптивною імунною відповіддю. Лихоманка є універсальною ознакою пацієнтів з MIS-C та ХК. Згідно з даними досліджень американських вчених більшість пацієнтів з MIS-C (71%) мали ураження чотирьох або більше систем органів. Пацієнти з характеристиками, що відповідали ХК, зазвичай мали ураження менше ніж 5 систем органів [7].

Незважаючи на мультисистемне залучення як при MIS-C так і при ХК, найбільш вираженими є серцево-судинні прояви та ускладнення [6, 11]. Аномалії коронарних артерій Coronary artery abnormalities (CAA) були зареєстровані у 9–24% пацієнтів з MIS-C [6, 7, 12, 13]. У більшості пацієнтів CAA були представлені дилатаціями або невеликими аневризмами. Також повідомлялося про перикардит, перикардіальний випіт і клапанну регургітацію [6, 7, 14]. Електрокардіографічні відхилення включали подовження інтервалу PR, зміни зубця Т і сегмента ST. У дітей з ХК середня частота розвитку аневризм у нелікованих пацієнтів складає 18–23% [15], при чому в ряді випадків, частіше у пацієнтів чоловічої статі, розвиваються гігантські аневризми [16]. Крім того у дітей з ХК, реєструються дилатації коронарних артерій, ураження клапанів, коронарний стеноз та рідко інфаркт міокарду [15, 16]. Серцеві біомаркери, включаючи рівні NT-pro-BNP і тропоніну, були надзвичайно високими при MIS-C, порівняно з ХК і вказували на серцеву недостатність і пошкодження міокарда при MIS-C [6, 7, 12, 13]. Симптоматичний міокардит був зареєстрований у 40–80% пацієнтів з MIS-C [5, 6, 7], в той час, як у пацієнтів із ХК, був виявлений у менше ніж 5% випадків [17, 18]. Гемодинамічна нестабільність наявна у 60–80% пацієнтів з MIS-C [6, 7, 11, 12] і є рідкістю для пацієнтів із ХК [19].

Шлунково-кишкові прояви (біль у животі, діарея, блювота), шок і коагулопатія є більш поширеними у пацієнтів з MIS-C, але є незвичними для класичної ХК [7, 19]. Класична ХК є поширеною у країнах Північно-Східної Азії, тоді як про MIS-C частіше повідомляють у пацієнтів африканської, латиноамериканської національності. ХК часто зустрічається у дітей віком до 5 років, тоді як MIS-C частіше реєструється у дітей старшого віку (7,5–10 років) [5, 6, 7, 9, 12]. На відміну від ХК, при MIS-C немає значного переважання пацієнтів чоловічої статі. Шкірні прояви характерні для дітей з ХК, а при MIS-C зустрічаються менше ніж в 50% випадків [19]. Неврологічні симптоми, такі як головний біль, менінгеальні ознаки та зміна сенсорної системи також є більш характерними для MIS-C [5, 6, 12]. Лімфаденопатія більш характерна для пацієнтів з ХК ніж MIS-C. Пацієнти з MIS-C зазвичай мають нижчу кількість тромбоцитів і вищі рівні феритину порівняно з пацієнтами з ХК. Лімфопенія більш характерна для пацієнтів з MIS-C, в той час, як нейтрофільний лейкоцитоз є характерною ознакою ХК [6, 7, 12, 13, 14].

Таким чином, MIS-C – це гіперзапальний синдром, що вражає кілька органів і викликається інфекцією SARS-CoV-2. Хоча клінічні прояви MIS-C і ХК можуть збігатися, це, здається, все ж таки дві різні клінічні одиниці. Але наскільки тісно вони пов'язані і перекликаються, ще до кінця не з'ясовано і потребує подальшого дослідження.

Список використаних джерел

1. Akca UK, Kesici S, Ozsurekci Y, Aykan HH, Batu ED, Atalay E, et al. Kawasaki-like disease in children with COVID-19. *Rheumatol Int.* 2020. 40(12): 2105–2115
2. Jindal AK, Paliana RK, Prithvi A, Guleria S, Singh S. Kawasaki disease: characteristics, diagnosis and unusual presentations. *Expert Rev Clin Immunol.* 2019
3. Singh S, Jindal AK, Paliana RK. Diagnosis of Kawasaki disease. *Int J Rheum Dis.* 2018. 21(1): 36–44
4. Rowley AH, Baker SC, Shulman ST, Garcia FL, Guzman-Cottrill JA, Chou P et al. Detection of antigen in bronchial epithelium and macrophages in acute Kawasaki disease by use of synthetic antibody. *J Infect Dis.* 2004. 190 (4):856–865
5. Verdoni L, Mazza A, Gervasoni A, Martelli L, Ruggeri M, Ciuffreda M et al. An outbreak of severe Kawasaki-like disease at the Italian epicentre of the SARS-CoV-2 epidemic: an observational cohort study. *Lancet.* 2020. 395(10239):1771–1778
6. Pouletty M, Borocco C, Ouldali N, Caseris M, Basmaci R, Lachaume N et al. Paediatric multisystem inflammatory syndrome temporally associated with SARS-CoV-2 mimicking Kawasaki disease (Kawa-COVID-19): a multicentre cohort. *Ann Rheum Dis.* 2020. 79(8):999–1006
7. Feldstein LR, Rose EB, Horwitz SM, Collins JP, Newhams MM, Son MBF et al. Multisystem inflammatory syndrome in US Children and adolescents. *N Engl J Med.* 2020. 383(4):334–346
8. Licciardi F, Pruccoli G, Denina M, Parodi E, Taglietto M, Rosati S et al. SARS-CoV-2-induced Kawasaki-like hyperinflammatory syndrome: a novel COVID phenotype in children. *Pediatrics.* 2020. 146(2):20201711

9. Multisystem inflammatory syndrome in children and adolescents with COVID-19. Scientific brief: World Health Organisation. 2020 May [cited 2020 May 15]. Available from: <https://www.who.int/publications-detail/multisystem-inflammatory-syndrome-in-children-and-adolescents-with-covid-19>.
10. Royal College of Pediatrics and Child Health. Guidance—Pediatric multisystem inflammatory syndrome temporally associated with COVID-19. 2020. Available from: <https://www.rcpch.ac.uk/resources/guidance-pediatric-multisystem-inflammatory-syndrometemporally-associated-covid-19>
11. Centers for Disease Control and Prevention. Emergency preparedness and response: Health alert network. Available from: <https://emergency.cdc.gov/han/2020/han00432.asp>
12. Toubiana J, Poirault C, Corsia A, Bajolle F, Fourgeaud J, Angoulvant F et al. Kawasaki-like multisystem inflammatory syndrome in children during the covid-19 pandemic in Paris, France: prospective observational study. *BMJ*. 2020. 369:m2094
13. Dionne A, Dahdah N. Myocarditis and Kawasaki disease. *Int J Rheum Dis*. 2018. 21(1):45–49
14. Perez-Toledo M, Faustini SE, Jossi SE, Shields AM, Kanthimathinathan HK, Allen JD et al. Serology confirms SARS-CoV-2 infection in PCR-negative children presenting with Paediatric Inflammatory Multi-System Syndrome. *MedRxiv Prepr Serv Health Sci*. 2020. Available from: <https://doi.org/10.1101/2020.06.05.20123117>
15. Охотникова ЕН, Гладуш ЮИ, Иванова ТП, Усова ЕИ, Ткачева ТН, Зарудня ОФ та ін. Хвороба Кавасаки – безрецидивний системний васкуліт з непередбаченими наслідками. *Клінічна імунологія, алергологія, інфектологія*. 2009.10(29). Доступно: <https://kiai.com.ua/ru/archive/2009/10%2829%29/article-396/bolezni-kawasaki-bezrecidivnyy-sistemnyy-vaskulit-s-nepredskazuemymi-posledstviyami>
16. Guidelines for Diagnosis and Management of Cardiovascular Sequelae in Kawasaki Disease (JCS 2013) . *Circulation Journal*. 2014.78: 2521-2562. Available from: https://www.jstage.jst.go.jp/article/circj/78/10/78_CJ-66-0096/pdf
17. Pilia RK, Jindal AK, Bhattarai D, Naganur SH, Singh S. Cardiovascular involvement in Kawasaki disease is much more than mere coronary arteritis. *Front Pediatr*. 2020. 8:526969. Available from: <https://doi.org/10.3389/fped.2020.526969>
18. Cheung EW, Zachariah P, Gorelik M, Boneparth A, Kernie SG, Orange JS, Milner JD. Multisystem inflammatory syndrome related to COVID-19 in previously healthy children and adolescents in New York City. *JAMA*. 2020. 324(3):294–296
19. Kabeerdoss, J., Pilia, R.K., Karkhele, R. et al. Severe COVID-19, multisystem inflammatory syndrome in children, and Kawasaki disease: immunological mechanisms, clinical manifestations and management. *Rheumatol Int*. (2021).41:19–32. Available from: <https://doi.org/10.1007/s00296-020-04749-4>

Підсекція:

ЗАБЕЗПЕЧЕННЯ ЯКОСТІ ЛІКІВ ТА ПЕРСПЕКТИВИ АПТЕЧНОГО ВИРОБНИЦТВА НА СУЧАСНОМУ ЕТАПІ РОЗВИТКУ ФАРМАЦЕВТИЧНОГО РИНКУ УКРАЇНИ

УДК 615.12-026.26(043.2)

*Шмалько О. О.,
канд. фарм. наук, доцент,
доцент кафедри фармації, фармакології,
медичної, біоорганічної та біологічної хімії,
ЧНУ імені Петра Могили, м. Миколаїв, Україна*

МОБІЛЬНІ АПТЕКИ: ПОЗИТИВИ ТА УСКЛАДНЕННЯ

Топ-новиною фармацевтичної галузі України стало рішення КМУ від 04.08.2023 р. № 809 «Про внесення змін до Ліцензійних умов провадження господарської діяльності з виробництва лікарських засобів, оптової та роздрібною торгівлі лікарськими засобами, імпорту лікарських засобів (крім активних фармацевтичних інгредієнтів)». Ця тема найбільш активно обговорювана у професійному середовищі, як в засобах масової інформації, так і в громадських професійних організаціях та й в порядку неформального професійного спілкування. Які ж думки висловлюються з приводу мобільних аптек? Позиції найрізноманітніші: від переможних реляцій на кшталт «на решті доступність ліків буде забезпечена» до вкрай радикальних як то «ще одна можливість для всякого роду порушень, в тому числі і розповсюдження субстандартного, а то і фальсифікованого фармацевтичного товару». Очевидно, що дане рішення створило підстави для таких вкрай протилежних позицій. Безумовно, що палітра думок та непорозумінь буде до тих пір поки не з'явиться конкретика, яка має бути дуже чітко і недвозначно виписана в ліцензійних умовах з роздрібною торгівлі лікарськими засобами.

Викладемо свій погляд на проблематику, що витикає із зазначеного рішення уряду. Так, на перший погляд такий вид фармацевтичної допомоги, як робота мобільних аптек, особливо в умовах, коли в країні війна, наявність деокупованих та прифронтових територій, – це позитив. І це повною мірою відповідає вимогам національної лікарської політики в напрямку доступність. Разом з тим, є сумнівні аспекти цього питання. А саме, на наш погляд, в ліцензійних умовах необхідна чітка конкретика, де саме мають працювати мобільні аптеки, в сільській місцевості взагалі, це села і селища, чи лише в селах? Вважаємо, що мобільні аптеки повинні працювати виключно в тих селах, де відсутні аптеки та стаціонарні аптечні пункти. В іншому випадку буде створене підґрунтя для нездорової конкуренції. Без такої жорсткої норми немає ніякої гарантії, що власник мобільного аптечного пункту не намагатиметься «знімати вершки» у великому селі чи селищі, де функціонують інші аптеки. Що у підсумку може привести до занепаду навіть тих небагатьох, але ще функціонуючих сільських аптек. Виникає також сумнів в логічності положення, яке закладене в самому рішенні про те, що мобільні аптечні пункти можуть створювати лише суб'єкти, які вже мають ліцензії на роздрібну торгівлю лікарськими засобами. У чому сумнівність такого підходу? Доступність до ліків в сільській місцевості саме на рівні віддалених сіл – це проблема національної системи охорони здоров'я. Якщо ж держава визнає таку проблему, то, на наше переконання, вона має залучити для вирішення проблеми максимальну кількість фахівців. Положення про те, що дозволено створювати мобільні аптечні пункти лише діючим ліцензіатам, значно обмежує число потенційних бажуючих. Виходить, що з одного боку, держава визнає проблему, декларує шлях її подолання і водночас ускладнює сам цей шлях.

Крім цього, держава прямо чи опосередковано підсилює монополію окремих аптечних мереж. Фахівцям фармації добре відомо, що фармацевтичний ринок України все більше монополізується. На прикладі Миколаївської області можна відзначити, що 70% ринку займають аптечні мережі «АНЦ», «Подорожник», «Медсервіс», «Бажаємо здоров'я». І цей процес має тенденцію до збільшення. Зрозуміло, що і такий сектор, як робота мобільних аптек, скоріше за все буде захоплено відомими аптечними мережами. Тоді постає питання, а як же антимонопольне законодавство, яке покликане обмежувати, а не сприяти монополізації окремих галузей економіки? На наш погляд, гідним для розгляду є підхід, який дозволяє отримувати ліцензію на окремих вид фармацевтичної діяльності як робота мобільного аптечного пункту. Основними вимогами мають бути: повна вища фармацевтична освіта, відповідність єдиним кваліфікаційним вимогам, наявність складського приміщення, яке відповідає б усім вимогам законодавства щодо зберігання лікарських засобів та виробів медичного призначення відповідно до їхніх фізико-хімічних властивостей, наявність автомобіля відповідних характеристик та реєстрація фахівця як ФОП.

Наріжним каменем при вирішенні надважливого соціального питання забезпечення доступності ліків для жителів сільської місцевості має стати не чинна ліцензія на роздрібну торгівлю ліками, а фахівець з відповідним рівнем освіти, з порядністю та бажанням реалізувати свої професійні якості. Завдання держави – створити такому фахівцеві відповідні умови та забезпечити дієвий, а не епізодичний контроль. Саме такий підхід значно спростив би вирішення зазначеної проблеми.

Список використаних джерел

1. Закон України «Про захист економічної конкуренції» від 11.01.2001 р. URL: <https://zakon.rada.gov.ua/laws/show/2210-14#Text>
2. Постанова КМУ від 04.08.2023 р. № 809 «Про внесення змін до Ліцензійних умов провадження господарської діяльності з виробництва лікарських засобів, оптової та роздрібною торгівлі лікарськими засобами, імпорту лікарських засобів (крім активних фармацевтичних інгредієнтів)». URL: <https://zakon.rada.gov.ua/laws/show/809-2023-%D0%BF#Text>
3. Постанова КМУ від 30.11.2016 р. № 929 «Про затвердження Ліцензійних умов провадження господарської діяльності з виробництва лікарських засобів, оптової та роздрібною торгівлі лікарськими засобами, імпорту лікарських засобів (крім активних фармацевтичних інгредієнтів)». URL: <https://zakon.rada.gov.ua/laws/show/929-2016-%D0%BF#Text>

УДК 612.822:159.944.4](043.2)

*Лебідь С. Г.,
канд. пед. наук, доцент,
доцент кафедри фармації, фармакології,
медичної, біоорганічної та біологічної хімії,
ЧНУ імені Петра Могили, м. Миколаїв, Україна*

НЕЙРОБІОЛОГІЧНІ АСПЕКТИ СТРЕСУ ТА ПРОГРАМА З ЙОГО ПОДОЛАННЯ

В умовах воєнного стану в Україні й пов'язаного з ним постійного стресу у людей актуальною є розробка доступних для широкого загалу програм та рекомендацій щодо подолання стресу та відновлення організму. Стрес – це комплексна фізіологічна реакція організму на зовнішні подразники, яка включає в себе активацію нервової системи. Під впливом стресу, головний нервовий центр, амігдала, активує нервовий шлях «бій або втеча», що призводить до вивільнення стресових гормонів, таких як адреналін та кортизол. Нейрони, що виділяють гамма-амінобутерову кислоту (GABA), грають важливу роль у згладжуванні стресової відповіді, роблячи нас менш чутливими до стресових факторів. Під час стресу, амігдала тісно взаємодіє з переднім корковим мозком, що відповідає за розуміння та обробку інформації. Гіпоталамус, інший ключовий головний центр, ініціює відповідь «бій або втеча» через активацію симпатичної нервової системи.

Під дією стресу гіпоталамус активується і надсилає сигнали до гіпофіза для вивільнення адренокортикотропного гормону, що в свою чергу стимулює кору надниркових залоз для виділення кортизолу. Кортизол, відомий як «гормон стресу», має широкий вплив на організм, включаючи регулювання цукру в крові та запуск запальних процесів.

Довготривалі епізоди стресу можуть призводити до розвитку психічних захворювань, таких як депресія і тривожні розлади. Психічні розлади можуть впливати на фізіологічні процеси мозку, призводячи до дисбалансу хімічних речовин.

Стрес може призводити до збільшення кров'яного тиску та підвищення ризику серцево-судинних захворювань. Також, стрес може впливати на імунну систему, призводячи до зниження опірності інфекціям та запаленням.

Способи подолання стресу:

- Фізична активність, така як регулярна фізична вправа, може допомогти знизити рівень стресу, активуючи виробництво ендорфінів – «гормонів щастя».
- Медитація та релаксація можуть впливати на нейрохімічні процеси в мозку та знижувати активність стресової відповіді.

Загальна програма відновлення організму від стресу на основі його нейробіологічних аспектів має включати наступні елементи:

1. Фізична активність:

Регулярна фізична активність, така як біг, плавання або йога, допомагає знизити рівень стресу шляхом стимулювання виділення ендорфінів. Рекомендується проводити щонайменше 30 хвилин помірного фізичного навантаження щодня.

2. Здорове харчування:

Дієта, багата на антиоксиданти, вітаміни та мінерали, може покращити функцію мозку та підвищити стійкість до стресу. Необхідним є включення до раціону достатньої кількості фруктів, овочів, повноцінних білків та здорових жирів.

3. Медитація та релаксація:

Практика медитації та глибокої релаксації може допомогти знизити активність амігдали та реакцію «бій або втеча». Деякі техніки, такі як медитація на увагу на дихання або прогресивна м'язова релаксація, можуть бути корисними.

4. Сон:

Регулярний, якісний сон є важливим для відновлення організму. Важливим є забезпечення зручних умов для сну, дотримання режиму.

5. Соціальна підтримка:

Підтримка від родини та друзів може грати важливу роль у подоланні стресу.

6. Позитивний спосіб мислення:

Практика позитивного мислення та акцент на приємних речах у житті може допомогти знизити рівень тривожності та стресу.

7. Психологічна підтримка:

У важких випадках, консультація з психологом або психіатром може бути корисною для вирішення психічних проблем, пов'язаних зі стресом.

8. Відпочинок:

Необхідно виділяти час для відпочинку і розваг.

Враховуючи вищевикладені аспекти, можна запропонувати програму відновлення організму від стресу, як для індивідуальних занять з самовідновлення, так і для тренерів, якими можуть бути психологи, психотерапевти, соціальні працівники, педагоги тощо. Програма спрямована на баланс фізичного та психологічного здоров'я та може допомогти відновитися від стресу на основі принципів нейробіології.

План для модуля з 10 занять з подолання стресу:

Заняття 1: «Введення в стрес та його вплив на організм». Інформаційний блок про природу стресу та його фізіологічний вплив. Вправи на розслаблення м'язів.

Заняття 2: «Фізична активність і стресове розслаблення». Разом з фізичним тренером розігрів та базове фізичне тренувальне заняття. Глибоке дихання та релаксаційні практики.

Заняття 3: «Медитація та свідоме дихання». Введення в основи медитації та її користь для стресового подолання. Вправи на увагу на дихання.

Заняття 4: «Творчість та виразна мистецька діяльність». Сеанс малювання або творчості за вибором учасників. Обговорення творчих способів виразу емоцій.

Заняття 5: «Фізична активність та йога». Йога-сесія для зміцнення тіла та розслаблення розуму. Дихальні вправи на основі йогічних технік.

Заняття 6: «Масаж та глибока релаксація». Вивчення основ масажу для самомасажу. Прогресивна м'язова релаксація.

Заняття 7: «Музика та звукова терапія». Прослуховування музики з релаксаційним ефектом. Глибока медитація з використанням звукових інструментів.

Заняття 8: «Техніки управління стресом». Вивчення методів управління стресом і тривожністю. Практичні вправи на використання цих методів.

Заняття 9: «Природа та відпочинок на свіжому повітрі». Прогулянка або відпочинок на природі.

Заняття 10: «Заключне заняття: Практика та рефлексія». Рецензування навичок, отриманих на попередніх заняттях. Заклучна медитація та релаксація для підсумкового відчуття спокою.

Кожне заняття спрямоване на різні аспекти подолання стресу, включаючи фізичну активність, релаксацію, дихальні практики, творчість та інші методи. Регулярна практика допоможе учасникам покращити фізичне та емоційне благополуччя.

УДК 378.091.3.018.43:54](477)(043.2)

Невинський О. Г.,

канд. техн. наук, доцент,

доцент кафедри фармації, фармакології,

медичної, біоорганічної та біологічної хімії,

ЧНУ імені Петра Могили, м. Миколаїв, Україна

Невинська М. І.,

вчитель вищої категорії,

Миколаївський базовий медичний фаховий коледж, м. Миколаїв, Україна

ВИКЛАДАННЯ ХІМІЇ В УМОВАХ ДИСТАНЦІЙНОГО НАВЧАННЯ ПІД ЧАС ВОЄННОГО СТАНУ В УКРАЇНІ

Перехід закладів освіти України на дистанційну форму навчання, починаючи з березня 2019 р., був зумовлений пандемією, викликаною загрозою поширення коронавірусної хвороби, спричиненої SARS-CoV-2. Але вже через три роки така форма освітнього процесу набула ще більшої актуальності у зв'язку із вторгненням російської федерації на територію нашої держави та запровадженням воєнного стану. У зв'язку з цим було рекомендовано,

за можливості, здійснювати навчання у дистанційній формі, забезпечуючи тим самим умови доступності, безперервності та безпечності для всіх учасників освітнього процесу, незалежно від їх місця перебування.

Пандемія та війна внесли суттєві корективи у організацію онлайн-режиму навчання здобувачів вищої фармацевтичної освіти. Вивчення дисциплін «Загальна та неорганічна хімія», «Органічна хімія», «Біологічна хімія» тощо (надалі – хімія) у дистанційній формі під час підготовки провізорів першого (бакалаврського) рівня за спеціальністю 226 «Фармація, промислова фармація» вимагає застосування відповідних актуальних методів навчання, які сприяли б кращому засвоєнню програмного матеріалу, оскільки головне завдання вищезазначених дисциплін як фундаментальних дисциплін – забезпечити науковий підхід та закласти нові теоретичні основи фармацевтичного мислення майбутнього бакалавра фармації.

У цей непростий час маємо концентрувати увагу на психоемоційному стані студентів, встановленні з ними довірливих взаємин, створенню відчуття безпеки та підтримки. Тому доводиться розробляти заняття з урахуванням таких фактів:

- внаслідок сильних емоційних переживань когнітивні можливості мозку значно погіршуються, тому людині набагато складніше сприймати нову інформацію і відтворювати раніше засвоєну;
- наслідки стресу можуть проявлятися у вигляді надмірної непосидючості, дратівливості, агресії чи навпаки – апатії й замкнутості;
- серед студентів є такі, що прибули із тимчасово окупованих територій та зон активних бойових дій; нажаль, є такі, що втратили рідних та близьких. Їхня психіка наразі надзвичайно вразлива.

Тому починаємо заняття у нових реаліях з дружнього спілкування та підтримки. Усім своїм виглядом педагог повинен випромінювати спокій, впевненість, добродушність та готовність вислухати й розрадити.

Дослідники визначають дистанційне навчання як засіб реалізації процесу навчання у вищому навчальному закладі, в основу якого покладено використання сучасних інформаційних та телекомунікаційних технологій, що дозволяють навчатись на відстані без безпосереднього, особистого контакту між викладачем та студентами. Така форма організації освітнього процесу ґрунтується на використанні як кращих традиційних методів навчання, так і новітніх інформаційних та телекомунікаційних технологій, а також на принципах самостійного навчання студентів.

Основу освітнього процесу в дистанційній освіті складає цілеспрямована й контрольована інтенсивна самостійна робота студентів на онлайн-заняттях та, ще більшою мірою, поза ними, студент може вчитися в зручному для себе і більш безпечному місці, за індивідуальним розкладом, маючи при собі комплект спеціальних засобів навчання і узгоджену можливість контакту з викладачем під час онлайн-занять та онлайн-консультацій.

За цих умов щоб як слід підготуватися до заняття (лекції або практичного заняття) викладачеві недостатньо мати не тільки якісні конспекти і необхідне обладнання – кожне заняття вимагає додаткових знань та цікавої супутньої інформації з курсу хімії. Саме в цьому і допомагають онлайн-сервіси, на яких можна знайти безліч додаткової інформації, а враховуючи дистанційне навчання, студенти здебільшого можуть самостійно опанувати додаткову інформацію до заняття.

При дистанційному навчанні збільшується можливість використання ілюстративного матеріалу, відеофільмів, комп'ютерних навчальних програм. Якщо студент мотивований і здатний до самостійної роботи, то добре організоване дистанційне навчання дозволяє отримати якісну вищу освіту для даної спеціальності.

Як показує практика, якісне навчальне відео з хімії, може успішно донести матеріал до студента під час дистанційного навчання. При цьому сам факт навчання за допомогою Інтернету є стимулом для сучасного студента, оскільки вони мають можливість вчитися в зручний для них час. Відеоматеріали з хімії дозволяють не тільки розкривати основні поняття, але й вміщують також мініатюрні ролики, що наочно демонструють різні хімічні процеси. Тут потенціал інтернет-технологій дійсно безмежний: сучасна комп'ютерна графіка дозволяє створювати ефектні динамічні та статичні моделі, які забезпечують високі стандарти наочності досліджуваного матеріалу. Саме тому сучасний викладач має безліч можливостей для того, щоб якісно підготуватися та провести онлайн-заняття, відповідно дистанційне навчання загалом може проходити на високому методичному рівні.

Під час дистанційного навчання на заняттях з хімії ми використовували сервіси та платформи, які допомогли урізноманітнити заняття, а саме:

1. Сервіси MOODLE та Google Classroom – це основні платформи, на яких здійснювалося навчання студентів, де створювались команди з навчальної дисципліни і канали окремих груп. На цих платформах розміщено текстовий зміст лекційного матеріалу та практичних занять, завдання до розглянутих тем, додаткову інформацію для студентів, яка не увійшла до онлайн-занять, проведених в ZOOM. На платформі велось оцінювання якості оформлення практичних робіт та виконання письмових завдань студентів, проводився тестовий контроль знань, відбувалося спілкування з студентами стосовно допущених ними помилок у виконаних завданнях.

2. ZOOM – це сервіс, який використовувався для проведення онлайн-занять у вигляді відеоконференцій.

3. Існують програми для активізації уваги студентів, наприклад, Kahoot. Значною перевагою даної платформи є кольоровий і динамічний інтерфейс. Вона надає можливість не тільки створювати онлайн-тести, а й вбудовувати малюнки, схеми, графіки, таблиці, а також аудіо і відео контент, який допомагає краще представити матеріал, зробити його більш цікавим та доступним для розуміння.

4. Також для зв'язку зі студентами використовувались Viber і Telegram.

Під час дистанційного навчання на заняттях з хімії ми дотримувалися таких принципів навчання: гуманізації, взаємозв'язку теорії з практикою, наочності та неперервності навчання. Під тиском технічного розвитку суспільства освіта втрачає гуманістичний зміст, вона перетворюється на вивчення вузького спектра професійних знань і вмій. Але освіта має бути не просто навчанням, лише передавати здобувачам освіти певну суму знань, а й виховувати інтелектуально розвинену, творчу особистість, формувати в неї загальнолюдські, моральні цінності і переконання, що дуже важливо у цей надзвичайно важкий для нас і нашої Батьківщини час. Саме тому, на нашу думку, принцип гуманізації навчання є невід'ємною складовою підготовки студентів, зокрема і на заняттях з хімії.

Також запорукою успішного навчання є поєднання теоретичного матеріалу і практичної діяльності, оскільки сучасне суспільство потребує фахівців-провізорів, які володіють дослідницькими вміннями у вирішенні практичних завдань. Концепція модернізації освіти акцентує увагу науково-педагогічних працівників на підготовці студентів, які швидко виявляють проблеми, знаходять способи їх вирішення, самостійно здійснюють відповідальний вибір, прогнозують можливі наслідки.

Однак без ґрунтовної теоретичної підготовки це зробити неможливо. Саме тому на практичних заняттях з хімії ми дотримувалися принципу взаємозв'язку, поєднували теоретичний матеріал із практичною діяльністю студентів (активність на заняттях, проектна діяльність, домашній хімічний експеримент тощо.)

Невід'ємною складовою процесу опанування хімії є наочний матеріал. Наочність означає чуттєве пізнання, яке є джерелом знань. Отже, чим більше наочності, тим більше опори на чуттєве знання, тим краще розвиваються розумові здібності студентів. Наочні засоби навчання вдосконалюються і стають все більш зручними та ефективними. Дистанційне навчання спонукає викладача не тільки застосовувати наочні посібники, а й різноманітні сайти, де можна побачити змодельовані хімічні процеси, об'єкти, а також самостійно створити моделі. Наочні засоби сприяють кращому засвоєнню знань з хімії, тому принцип наочності для вивчення хімії є вкрай важливим.

Ще одним принципом навчання якого ми дотримувалися під час занять, був принцип неперервності освіти. Реалізація концепції неперервної освіти, яка покликана забезпечити гармонійний розвиток кожної особистості, виховати в кожному студентові усвідомлену потребу в підвищенні рівня своїх знань, забезпечувалась нами на заняттях з хімії за допомогою технологій дистанційного навчання. Згідно з розкладом проводилися онлайн-лекції та практичні заняття, на яких обов'язково виконувалися лабораторні роботи, систематично здійснювалась перевірка знань студентів, викладач і студент були постійно на зв'язку.

Реальне спілкування в синхронному режимі в ході онлайн-занять дозволяє не лише повідомити матеріал, а й психологічно підтримати здобувачів освіти, організувати їх навколо вирішення завдань навчання, частково переключити їх увагу з реальних обставин сьогодення на перспективу повернення до звичних умов життя. Використання ж асинхронного режиму дозволяє здобувачам вищої освіти реалізувати потенціал інформаційно-комунікаційних технологій та через девайси перебувати на зв'язку практично 24/7.

На нашу думку, дистанційно проведене практичне заняття не може замінити традиційні заняття офлайн. Але розв'язання ситуаційних завдань з їх обговорюванням, активна дискусія в процесі заняття в певній мірі сприяє формуванню комунікативних навичок.

Таким чином, важливою тенденцією викладання хімічних дисциплін у ВНЗ медичного профілю у теперішній час є збільшення обсягу дистанційного навчання, що у свою чергу потребує високого рівня комп'ютеризації й інформатизації. Це має свої позитивні і негативні сторони. На сьогоднішній день залишається проблема недостатньо якісного мобільного зв'язку та доступу до мережі Інтернет. За грамотної організації навчального процесу негативні моменти можуть бути суттєво зменшені. Але, без сумніву, в майбутньому заміна очного навчання дистанційним для студентів галузі знань 22 «Медицина», зокрема спеціальності 226 «Фармація, промислова фармація» не є доцільною. Ця удосконалена часом форма може бути невід'ємною складовою організації навчального процесу.

Підсекція:

АКТУАЛЬНІ ПРОБЛЕМИ МЕДИКО-БІОЛОГІЧНИХ НАУК

УДК 616-092.18:616-002

*Клименко М. О.,
д-р мед. наук, професор, професор
кафедри медичної біології та фізики, мікробіології, гістології, фізіології та патофізіології,
ЧНУ імені Петра Могили, м. Миколаїв, Україна*

ЗАПАЛЕННЯ – АТЕРОСКЛЕРОЗ – ІШЕМІЯ – ЗАПАЛЕННЯ

В останні два десятиріччя інтенсивно розвивається уявлення про атеросклероз як хронічне запальне захворювання судин, а саме артерій. Традиційно атеросклероз розглядався як хвороба накопичення холестерину, яка полягає у відкладанні в інтимі артерій ліпопротеїнів низької та дуже низької щільності (ЛПНЩ, ЛПДНЩ), які надходять з крові. Згідно визначення ВООЗ, атеросклероз – це різні поєднання змін інтими артерій, які виявляються у вигляді осередкового відкладання ліпідів, складних сполук вуглеводів, елементів крові та циркулюючих у ній продуктів, утворення сполучної тканини і відкладання кальцію. Іншими словами, йдеться про утворення в інтимі артерій атеросклеротичних бляшок, які включають різні клітини, ліпіди та тканинний детрит. Зокрема, ЛПНЩ та ЛПДНЩ, захоплені скавенджер-рецепторами, викликають постійну інфільтрацію атеросклеротичних бляшок імунозапальними клітинами. Вважається, що гіпотезу про те, що атеросклероз є запальним захворюванням, вперше висунув Рассел Росс у 1999 р. на підставі спостережень про те, що моноцити крові проникають в інтиму артерій (у жирову смужку).

У патогенезі атеросклерозу беруть участь клітини судин – ендотеліоцити, гладком'язові клітини, фібробласти адвентицію, тромбоцити, та імунозапальні клітини – моноцити/макрофаги, лімфоцити, нейтрофіли, тучні клітини, НК-клітини, дендроцити. Ці клітини виконують різноманітні ефекторні функції щодо імунної відповіді і запалення та є джерелами численних медіаторів цих процесів. Потенційними антигенами при атеросклерозі, які ініціюють запальний процес та залучають імунозапальні клітини, можуть бути епітопи, що утворюються окисленими ЛПНЩ та ЛПДНЩ в судинній стінці, а також антигени, що вивільняються з апоптотичних клітин в атеросклеротичних бляшках. У процесі атеросклерозу задіяні численні запальні сигнальні шляхи – Toll-подібні рецептори, NLRP3-інфламасома, пропротеїнкконвертаза субтилізин/кексин типу 9 (PCSK9), Notch, Wnt. Експериментальні та клінічні спостереження свідчать, що активація або пригнічення вродженого та адаптивного імунітету і запалення відповідним чином модулюють атеросклеротичний процес.

Звуження просвіту артерій атеросклеротичними бляшками призводить до ішемії та гіпоксії тканин, зокрема до ішемічної хвороби серця, ішемії головного мозку (з можливим розвитком його атрофії та атеросклеротичного слабумства) тощо. При відкладенні на атеросклеротичних бляшках тромбів та повному перекритті артерії виникає некроз тканини – інфаркт міокарду, осередковий ішемічний інфаркт (інсульт) мозку. Уражені атеросклерозом артерії стають ламкими і можуть розриватися, що призводить до геморагічного інсульту.

З огляду на встановлену роль запалення в патогенезі атеросклерозу, зрозуміло, що в лікуванні останнього поряд з традиційними підходами, такими, як зниження рівнів ліпідів та глюкози в крові, ефективною може бути протизапальна терапія, особливо таргетна – інгібітори інтерлейкінів, інгібітори NLRP3-інфламасоми, інгібітор p38 MAPK, антагоніст P-селектину, інгібітори ліпопротеїн-асоційованої фосфоліпази A2 та секреторної фосфоліпази A2 (Lp-PLA2, sPLA2), сукцинобукол – фенольний антиоксидант, який виявляє протизапальну дію шляхом зв'язування з судинно-клітинною адгезивною молекулою-1 (VCAM-1).

Окрім того, що запалення відіграє роль у патогенезі атеросклерозу, останній виявляється запаленням: тривала ішемія/гіпоксія тканин проявляється низькоступеневим дифузним хронічним запаленням, гостре ішемічне порушення (некроз) – гострим запаленням. В обох випадках запалення супроводжується системною запальною відповіддю (SIR), звісно, різної виразності.

Наведене вказує на доцільність та важливість подальших досліджень клітинних та молекулярних механізмів запалення при атеросклерозі та його ускладненнях, а також методів лікування, заснованих на ролі запалення в патогенезі атеросклерозу.

Козій М. С.,

д-р. біол. наук, професор кафедри медичної біології та фізики,
мікробіології, гістології, фізіології та патофізіології,

Марченко В. В.,

студент 2 курсу,

навчально-науковий медичний інститут

ЧНУ імені Петра Могили, м. Миколаїв, Україна

ПАТОЛОГІЧНІ ЗМІНИ ПЕЧІНКИ *Stenopharyngodon idella Valenciennes, 1844* В УМОВАХ ТРАНСФОРМАЦІЇ ГІДРОЦИКЛУ КАХОВСЬКОГО ВОДОСХОВИЩА

В умовах війни швидко зростаюча і багатофакторна антропогенна дія на акваторії водосховищ набула катастрофічних масштабів, що відчутно позначається на скороченні чисельності популяцій водних організмів. При цьому слід зазначити, що організми гідробіонтів тваринного походження є досить потужним фактором накопичення хімічних речовин у гідросфері. Відомо, що водні організми представлені кінцевою ланкою гідроекосистем, через що приймають головний тягар антропогенних трансформацій [3, 4, 5, 6, 7, 8]. Нині накопичено певний фактичний матеріал щодо вивчення морфофункціональних особливостей органів різних видів риб [2], проте вплив на печінку риб агротехнічних токсикантів нового покоління у спеціальній літературі описан недостатньо. Зокрема, препарат «VALUB» (ГДК 0,055 мг/л) порівняно недавно застосовується в агротехнічній практиці півдня України. Інсектицид досить ефективний через свій широкий спектр дії. З екологічної позиції цікавить вивчення особливостей реакцій печінки риб на новий препарат, як відповідь на трансформування умов існування в результаті забруднення прибережних акваторій активними ґрунтовими стоками, що провоковані підвищенням рівня води внаслідок руйнування системи Каховського водосховища. Виходячи з вищесказаного, здійснення у цьому напрямку моніторингових досліджень органів-мішеней має актуальність та перспективність.

Виявлено, що в трансформованих умовах існування функції печінки зміщуються. Ця обставина в межах певної зони призводить до вузької клітинної спеціалізації. У нашому випадку практично у всіх особин, які зазнали тривалого впливу високих концентрацій «VALUB», була виявлена жирова дистрофія. У цитоплазмі клітин є світлі, різної величини вакуолі. Дрібні вакуолі зливаються, утворюючи при цьому як більші, так і одну велику вакуолю. Велика вакуоля зміщує ядро до периферії клітини. Цитоплазма таких клітин власне представляє вузький еозинофільний обідок. В окремих випадках жирові вакуолі суміжних клітин або самі клітини при злитті утворюють жирові кісти. У таких структурах ядра зникають і без'ядерні клітини утворюють великі ділянки.

Функціональна недостатність органу супроводжується збільшенням кількості ретикулярної тканини у паренхімі. Збільшення вмісту колагенових волокон відповідає морфологічній картині фіброзу. Усунення клітинної функції супроводжується певними зрушеннями цитологічних характеристик.

Жирова гіпертрофія печінки риб може бути наслідком порушення обмінних процесів як в результаті трансформування кровотоку на локальній ділянці органу, так і в результаті токсикантів [1, 2]. У разі повільного розвитку жирової дистрофії спостерігається помірне зменшення та нерізке стискання органодів гепатоцитів, яке не викликає помітних змін. При жировій дистрофії, що швидко розвивається, ядро орієнтується центрально, що свідчить про ліпофанероз – найбільш важку форму жирової дистрофії, що супроводжується функціональною недостатністю паренхіми.

Жирове переродження клітин печінки пов'язане з низькою виживаністю особин через акумуляцію жиророзчинних отрут. Отже, отримані дані дозволяють характеризувати екологічну ситуацію, що склалася на акваторіях Дніпра і Південного Бугу як загалом несприятливу для відтворення видів, що мають підвищену резистентність до змін параметрів навколишнього середовища.

У перспективі вивчення трансформацій на мікрорівні дає можливість своєчасно виявляти ступінь патології, що дозволить як своєчасно вирішувати існуючі проблеми, а й знаходити адекватні методи попередження.

Список використаних джерел

1. Козій М. С. Оценка современного состояния гистологической техники и пути усовершенствования изучения ихтиофауны: монография. – Херсон: Олди-плюс, 2009. – 310 с.
2. Козій М. С. Гистоморфологические особенности ихтиофауны Юга Украины: монография. – Херсон: Олди-плюс, 2011. – 180 с.
3. Bashir A., Lan J. P. Hepatic and gonadal lesions in medaka (*Oryzias latipes*) exposed to trichloroacetic acid as embryos. Proc. IV Internat. Symp. Aquatic Animal Health. New Orleans. ISAAN. 2002. P. 238-239.
4. Beckman B. R. Copper intoxication in chinook salmon (*Oncorhynchus tshawytscha*) induced by natural spring-water: effect on gill Na^+ , K^+ -ATP-hase, hematocrit and plasma glucose. *Fish Aquat. Sci.* 1988. N8. P. 1430-1435.
5. Bolotova N. L., Konovalov A. F. Morphopathologic analysis of zander (*Stizostedion lucioperca* L.) in Beloe Lake. 28 Congr. Internat. Ass. Theor. Applied Limnol. Pt.3. Melbourn. 2003. P. 1609-1612.
6. Lukin A., Sharova J. Assessment of fish health status in the Pechora river: effects of contamination. *Ecotoxicology and Environmental Safety.* 2011. V. 74(3). P. 335-365.

7. Parashar R. S., Banerjee T. K. Toxic impact of lethal concentration of lead nitrate on the gills of air-breathing catfish *Heteropneustes fossilis* (Bloch). Ver. Arh. 2002. V.72(3). P. 167-183.

8. Simonato J. D., Guedes C. L. Biochemical, physiological and histological changes in the neotropical fish *Prochilodus lineatus* exposed to diesel oil. *Ecotoxicology and Environmental Safety*. 2008. V.69(1). P. 112-120.

UDC 581.524.13:57.047

Korolyova Olga,

*Associate Professor of the Department of Medical Biology and Physics,
Microbiology, Histology, Physiology and Pathophysiology,*

Yaremchuk Olga,

*Senior Lecturer of the Department of Medical Biology and Physics,
Microbiology, Histology, Physiology and Pathophysiology,*

Yaremchuk Bogdan,

*5rd year student of the Phylology Department,
Petro Mohyla Black Sea National University, Mykolaiv, Ukraine*

PHYSICAL AND CHEMICAL PROPERTIES AND ALLELOPATHIC ACTIVITY OF WATER-SOLUBLE INFLORESCENCES AILANTHUS

Allelopathy is a specific form of biotic bonds, expressed in the positive or negative interaction of plant organisms in phytocenosis by isolating physiologically active organic substances. Allelopathic interference causes structural and functional changes in the life of the plant organism. This phenomenon should be taken into account in economic production to prevent soil fatigue in monoculture, to control weeds and pathogens, with joint cultivation in the culture of medicinal plants, as well as in the introduction of new species (Grodzinsky et al., 1990). The rapid settlement of introduced plant species with invasive properties in natural biotopes leads to a violation of the structure of aboriginal phytocenosis, and these processes take place including with the participation of allelopathic effects (Burda, Ignatyuk, 2011).

According to the literature, the ailant is the highest (hereinafter - *A. altissima*) has a pronounced allelopathic activity in relation to other plants, and (together with *Clematis vitalba*, *Acer negundo*, *Robinia pseudoacacia*) belongs to the group of allelopathically potent (Didyk, 2000). *A. altissima* accumulates a number of biologically active substances, due to which some of its parts are used in medicine (Medicinal plants, 1992), and also has high phytotoxicity (Lakhno, Kozlova, 1997). At the same time, fruits *A. altissima* are poisonous, and inflorescences have an allergic effect. In phytocenoses, the allelopathic interaction of plants is carried out mainly through the soil with the help of knees - water-soluble and volatile physiologically active allelopathic substances present in plant secretions in the form of a complex mixture (Grodzinsky et al., 1990).

Purpose - to establish the presence of allelopathic activity of water-soluble inflorescences *A. altissima*. Plant material for the experiment was collected from generative individuals *A. altissima* in August 2023 Allelopathic activity was determined in laboratory conditions by a biological test on the seeds of watercress (*Lepidium sativum* L.) during its germination according to the method of A.M. Grodzinsky. For analysis, soil filtrate was taken with the addition of a raw mass of inflorescences; control was the seeds of watercress grown on distilled water (its germination was 100%). The obtained parameters were compared with our previous data on allelopathic activity of pregenerative *A. altissima* in the conditions of the Nikolaev region (Koroleva, Gural, 2013).

As a result of our research, it was established that the chemicals of soil filtrate with the addition of a raw mass of inflorescences *A. altissima* have a depressing effect on the growth processes of test objects - the germination of watercress seeds was 67% (compared with the germination of seeds in the control of 100%). Comparative analysis showed that the vegetative green mass *A.* has the greatest allelopathic effect on the germination of watercress seeds. *altissima* (44% cress seed germination), the raw mass of the inflorescences gave a greater percentage of germination (67%), but the latter did not exceed the allelopathic effect of the root secretions of pregenerative individuals *A. altissima* in the rhizosphere (78%).

Thus, in laboratory conditions in *A. altissima* established allelopathic activity of generative organs: water-soluble secretions of ailant inflorescences suppressed germination and development of watercress seeds (seed germination - 67%). Therefore, not only the vegetative mass *A.* can have an allelopathic effect in phytocenoses. *altissima* when accumulating it in the soil, but also the components of the generative sphere. In this regard, the prospects for further research are the study of allelopathic properties of water-soluble secretions of *A.* fruits. *altissima*.

Yaremchuk Olga,
Senior Lecturer of the Department of Medical Biology and Physics,
Microbiology, Histology, Physiology and Pathophysiology,
Yaremchuk Bogdan,
5rd year student of the Phylology Department,
Korolyova Olga,
Associate Professor of the Department of Medical Biology and Physics,
Microbiology, Histology, Physiology and Pathophysiology,
Marchenko Vladislav,
2nd year student of the Medical Institute,
Petro Mohyla Black Sea National University, Mykolaiv, Ukraine

USE OF DISTANCE LEARNING TECHNOLOGIES IN UKRAINIAN MEDICAL INSTITUTIONS IN THE CONDITION OF WAR

The primary objective of the educational program "Medicine" is to train high-level specialists equipped with relevant knowledge and practical skills. These professionals will be capable of carrying out the diagnostic process, identifying leading symptoms and syndromes, formulating preliminary and final clinical diagnoses under the supervision of a supervising physician, and understanding the principles of disease treatment and prevention. Additionally, they will be skilled in making informed decisions based on existing algorithms, conducting scientific research, and possessing effective communication and interpersonal skills.

Now, let's move on to a case study that examines the adaptation of the educational process in medical higher education institutions during times of war. This comprehensive study involved monitoring the experiences of 9,000 respondents from 7 universities. The findings shed light on the challenges faced and the strategies implemented to ensure the smooth functioning of the educational system.

In the context of martial law, it was essential to rapidly adapt the education system to the prevailing challenges. Our focus was on organizing the educational process efficiently to meet the needs of the students and maintain the quality of education. We explored various formats for organizing the educational process, specifically for the academic years 2021/2022 and 2022/2023. Distance learning emerged as a significant advantage during this period. It allowed for regular in-service training and facilitated online sessions when attending in person was not possible due to valid reasons. The highly visualized and virtualized learning content was available 24/7, offering flexibility to the students. Moreover, the easy transition between learning formats encouraged motivation and increased student self-organization.

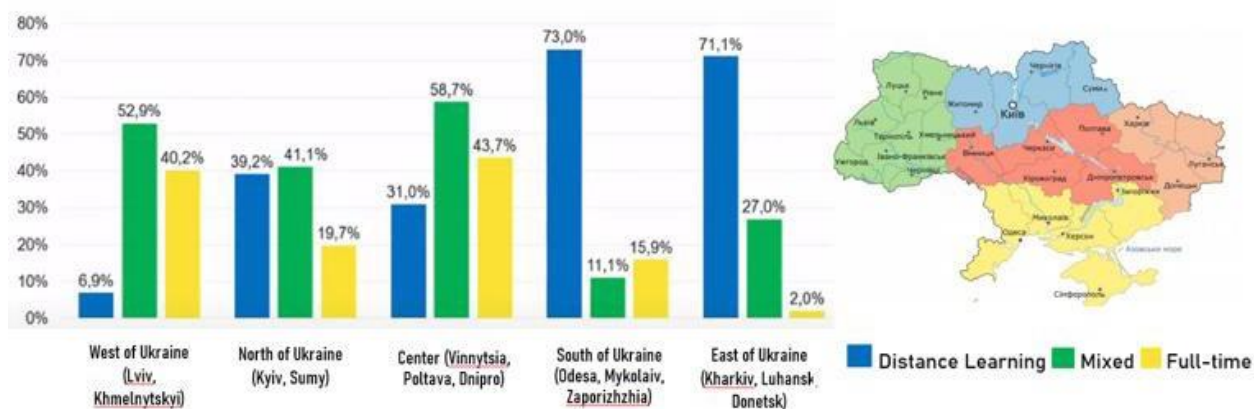

Pic. 1. Format of organizing the educational process: the regional aspect

However, it is important to acknowledge the weaknesses and risks associated with distance learning. The negative impact of the war on the overall level of satisfaction among educational process participants was observed. Additionally, challenges such as the inability to ensure a regular schedule, a decrease in synchronous classes, and concerns about the security of full-time education were reported. Unsolved issues related to material and technical support of educational institutions, along with a stable decrease in attendance rates and academic performance, were also identified. Both external and internal factors negatively affected the quality of the educational process.

To gain a better understanding of the participants' satisfaction with the organization of work during martial law, a detailed examination was conducted. This analysis aimed to assess the level of satisfaction among all stakeholders involved in the educational process.

Based on the overall survey results, a satisfaction index was calculated. This index serves as a comprehensive measure of satisfaction, taking into account the feedback received from various participants. It provides valuable insights into the strengths and areas for improvement in the organization of work during this challenging period.

Effective communication tools played a crucial role in ensuring the success of the educational process. By utilizing appropriate communication channels, we were able to address concerns, provide guidance, and foster a supportive learning environment.

Motivation for distance learning was another critical aspect to consider. In the pre-quarantine period, limited experience and the use of digital learning technologies were observed. However, during the quarantine and war periods, extensive experience in distance learning was gained, and digital competences were developed among all participants of the educational process.

Efficient informing of the educational process participants in the conditions of distance learning was essential. The learning management system (LMS) Moodle emerged as a valuable tool. It is a free and widely used LMS in Ukraine, holding the 4th position in agreement according to elearningindustry.com. Additionally, the use of AWS for Moodle database enhanced the efficiency of the system.

To assess practical skills and psychological readiness, an objective structured practical (clinical) exam is conducted. This component evaluates students' ability to apply theoretical knowledge, perform medical manipulations, and communicate effectively with patients.

In conclusion, the educational program "Medicine" aims to produce high-level specialists equipped with relevant knowledge and practical skills. Despite the challenges posed by the war, the adaptation of the educational process has been successful. Distance learning has emerged as an advantageous format, with its flexibility, regular in-service training, and easy transition between learning formats. However, we must address the weaknesses and risks associated with distance learning to ensure the quality of education remains uncompromised.

References

1. Poplavska, S. V. Hordiiichuk, O. V. Antonov, M. V. Kiriachok, O. V. Horai // FORMATION OF HEALTH-PRESERVING COMPETENCE OF HIGHER EDUCATION SEEKERS DURING UKRAINIAN LANGUAGE CLASSES IN THE CONDITIONS OF DISTANCE LEARNING IN INSTITUTIONS OF HIGHER MEDICAL EDUCATION S. D. DOI 10.35433/pedagogy.1(108).2022.136-143

УДК 612.172 + 612.176 + 612.4.

Чеботар Л. Д.,

*доцент кафедри медичної біології та фізики,
мікробіології, гістології, фізіології та патофізіології,*

Ларичева О. М.,

*доцент кафедри фармації, фармакології,
медичної, біоорганічної та біологічної хімії,*

Непсіна Г. В.,

*завідувач лабораторії кафедри фармації, фармакології,
медичної, біоорганічної та біологічної хімії*

ЧНУ імені Петра Могили, м. Миколаїв, Україна

ХАРАКТЕРИСТИКА ПОКАЗНИКІВ МАТЕМАТИЧНОГО АНАЛІЗУ СЕРЦЕВОГО РИТМУ В УМОВАХ АДРЕНАЛІНОВОЇ МІОКАРДІОДИСТРОФІЇ НА ТЛІ НАДЛИШКУ МЕЛАТОНІНУ

Активна участь гормону пінеальної залози мелатоніну на сучасному етапі показало різноманіття його фізіологічних функцій в організмі, серед яких найбільш виражена антиоксидантна, імуномодуюча та стреспротекторна дія. Порушення рівня й ритму секреції мелатоніну є причиною розвитку ряду серцево-судинних захворювань. Тому для уточнення ролі мелатоніну в функціонуванні серця і розвитку адаптаційних змін при зазначених станах ми вважали за необхідне використати методичні підходи, а саме – математичний аналіз серцевого ритму, який би дозволив дати інтегральну оцінку діяльності серця.

Метою даного дослідження є оцінка функціонального стану серця на основі аналізу серцевого ритму при експериментальній гіперфункції епіфіза, ускладненій адреналіновою міокардіодистрофією.

Експериментальна частина роботи виконана на білих щурах-самцях лінії Wistar середньою масою 220–260 г, які утримувались в умовах віварію на стандартному раціоні в умовах природної зміни світлової та темної частин доби. Усі втручання та забій тварин проводилися з дотриманням принципів «Європейської конвенції про захист хребетних тварин, які використовуються для експериментальних та наукових цілей».

У експерименті вивчався вплив дії гіперфункції епіфіза, яка була ускладнена адреналіновою кардіодистрофією (АМД). Тварини були розподілені на такі групи: тварини першої групи знаходились в звичайних умовах

віварію – контрольна група (8 тварин). Щури, які знаходились в умовах 10-добової гіперфункції епіфізу, утворили другу групу. Гіперфункція епіфізу відтворювалася введенням мелатоніну внутрішньошлунково у дозі 1 мг/кг маси на добу, третя група – тварини з АМД (15 щурів), четверта група – тварини, у яких розвиток АМД проходив на фоні гіперфункції епіфізу.

Експериментальна модель серцевої патології – адреналінова міокардіодистрофія – відтворювалася шляхом введення адреналіну гідрохлориду з розрахунку 0,5 мг/кг маси одноразово. Ступінь напруги регуляторних механізмів та механізмів нервової регуляції оцінювалася за математичним аналізом варіабельності ритму серця.

Результати дослідження показали, що вегетативна регуляція серця за аналізом серцевого ритму в умовах адреналінової міокардіодистрофії свідчить про збільшення значень індексу напруги (ІН) і показника вегетативного балансу (ПВБ) при зниженні значень частоти серцевих скорочень (ЧСС), що призводить до зниження симпатoadреналової стимуляції.

Математичний аналіз серцевого ритму в умовах гіперфункції на тлі АМД виявив у щурів зниження величини ЧСС та індекс ІН через 2 години після введення адреналіну, але через добу ЧСС залишилося на рівні двогодинного значення та збільшився індекс напруження через добу. Ця направленість не співпадає з контрольними показниками на ЕКГ після введення адреналіну. Але ПВБ через добу знизився. Можливо, введення адреналіну посилює функцію симпатичної нервової системи, а на тлі гіпермелатоніемії посилюється функція парасимпатичної нервової системи, що знижує ризик аритмій та інфаркту міокарда. Ці дані пояснюються тим, що введення мелатоніну призводить до підвищення парасимпатичного тону, гальмуванню вільно-радикальних реакцій та зниженню електричної нестабільності міокарду.

Таким чином, проведені дослідження показали, що однією з переваг в умовах гіперфункції епіфіза, що сприяє максимальній кардіопротекції мелатоніну, є домінуюча роль парасимпатичних процесів у механізмах адаптації серця до умов АМД. Вчасна та достатня активація мелатоніну забезпечує високу ефективність компенсаторно-приспосувальних змін та відіграє позитивну роль у підвищенні резистентності міокарду.

Отже, отримані нами результати дозволяють стверджувати, що введення мелатоніну на тлі АМД виявляє загальну коригуючу дію щодо відновлення функціонального стану серця.

Підсекції:

- **ОПТИМІЗАЦІЯ ПРОЦЕСУ ФІЗИЧНОГО ВИХОВАННЯ ОЗДОРОВЧО-РЕКРЕАЦІЙНИМИ ЗАСОБАМИ ТА ЇХ ВПЛИВ НА ДИНАМІКУ ПОКАЗНИКІВ ФУНКЦІОНАЛЬНОГО СТАНУ ОРГАНІЗМУ СТУДЕНТСЬКОЇ МОЛОДІ;**
- **СУЧАСНІ ОЗДОРОВЧО-ПЕДАГОГІЧНІ ТЕХНОЛОГІЇ У ФІЗИЧНОМУ ВИХОВАННІ**

УДК 796.015.6-057.875+612.825.8-057.875](043.2)

*Біла А. А.,
старший викладач кафедри
медико-біологічних основ спорту та
фізкультурно-спортивної реабілітації,
ЧНУ імені Петра Могили, м. Миколаїв, Україна*

ПОРІВНЯЛЬНИЙ АНАЛІЗ ТЕМПУ Й КОНЦЕНТРАЦІЇ ВИКОНАННЯ РОЗУМОВОГО ТА ФІЗИЧНОГО НАВАНТАЖЕННЯ У СТУДЕНТІВ

Функціонування симпатичної та парасимпатичної ланок вегетативної нервової системи вже довгий час цікавлять фізіологів, які вивчають особливості механізмів діяльності автономної нервової системи, та лікарів, які стикаються з різними проявами захворювань серцево-судинної системи, де вегетативні порушення відіграють велике значення [1]. Зокрема, саме тонус вегетативної нервової системи є проявом гомеостатичного стану організму людини та паралельно є механізмом його стабілізації. Так, під вегетативним тонусом розуміють відносно стабільні характеристики вегетативних показників у стані спокою. Зокрема, активну участь у забезпеченні тонусу беруть регуляторні апарати, що підтримують метаболічну рівновагу організму, а також співвідношення між симпатичною та парасимпатичною ланками. Порушення роботи тонусу вегетативної нервової системи може виникати з різних причин: стрес, фізичні навантаження, спадково-конституціональні чинники та ін. [2].

Мета дослідження – проаналізувати відмінності темпу та концентрації виконання навантажень (розумового, фізичного) у студентів із різними типами вегетативної регуляції.

У дослідженні взяли участь 128 студентів (63 жіночої та 65 чоловічої статі) у віці 17-25 років, які навчалися у Чорноморському національному університеті імені Петра Могили.

У всіх студентів було визначено показники варіабельності серцевого ритму (ІН – індекс напруження, VLF – потужність хвиль дуже низької чистоти) за допомогою ритмографа «МПФІ ритмограф-1» та програмного забезпечення EasyHRV (ТОВ «АСТЕР-АЙТІ», Харків). На основі отриманих даних студенти були поділені на чотири групи згідно експрес-оцінки функціонального стану регуляторних систем (Шлик Н.І., 2014) [4]: з помірним переважанням центральної регуляції (I тип), з вираженим переважанням центральної регуляції (II тип), з помірним переважанням автономної регуляції (III тип) та з вираженим переважанням автономної регуляції (IV тип).

У якості розумового навантаження нами було використано методику Кривоносова М.В. зі співавт. (2001), яка полягала у відшукуванні й виділенні зазначеної літери в тестових таблицях, які склалися із стандартних блоків. За допомогою даної методики було визначено час та темп виконання завдання [3].

Зокрема, фізичне навантаження полягало в проходженні дистанції 2000 м на гребному тренажері Concept-2, за допомогою якого було визначено час проходження дистанції та темп гребка.

Статистичне оброблення результатів досліджень проведено із використанням програмного забезпечення IBM SPSS Statistics 23. Було розраховано показники описової статистики (середнє значення (X), стандартне квадратичне відхилення (m). Для порівняння отриманих даних використано непараметричні критерій Манна-Уїтні за рівнем значущості $p < 0,05$.

Згідно отриманих даних табл. 1. можна зазначити, що достовірні відмінності значень часу проходження дистанції спостерігалися між студентами із вираженим переважанням центральної регуляції (II тип) та представниками I, III й IV групи. Так, максимальне значення часу виконання фізичного навантаження спостерігалось у студентів із вираженим переважанням центральної регуляції (II тип), що свідчить про великі витрати часу. Зокрема, мінімальне значення часу проходження дистанції було виявлено в представників із вираженим переважанням автономної регуляції (IV тип), що свідчить про найменші витрати часу. Однак, слід зазначити, що значення даного показника у студентів I, III та IV групи значно не відрізнялися. Зокрема, між значеннями темпу виконання фізичного навантаження у різних групах достовірних відмінностей не спостерігалися. Однак максимальний темп виконання навантаження було виявлено в представників із вираженим переважанням автономної регуляції (IV тип), що свідчить про швидке виконання фізичної діяльності. Так, мінімальним значенням темпу проходження дистанції характеризувалися студенти з помірним переважанням центральної регуляції (I тип), але різниця між даним значенням та значеннями у представників із помірним переважанням автономної регуляції (III тип) й

вираженим переважанням автономної регуляції (IV тип) була незначною.

Таблиця 1

Порівняння середніх значень часу та темпу проходження дистанції 2000 м на Concept2

Група	Показник	X±m	Критерій	Значення
I тип	час проходження дистанції, с	567,50±68,32	Z=-3,633 ⁽¹⁻²⁾ Z=-0,813 ⁽¹⁻³⁾ Z=-0,711 ⁽¹⁻⁴⁾	p=0,000* p=0,416 p=0,477
	темп, гребків/хв	28,72±3,85	Z=-0,182 ⁽¹⁻²⁾ Z=-0,307 ⁽¹⁻³⁾ Z=-1,028 ⁽¹⁻⁴⁾	p=0,856 p=0,759 p=0,304
II тип	час проходження дистанції, с	685,64±88,25	Z=-3,224 ⁽²⁻³⁾	p=0,001**
	темп, гребків/хв	29,00±5,23	Z=-0,396 ⁽²⁻³⁾	p=0,692
III тип	час проходження дистанції, с	586,67±66,56	Z=-1,311 ⁽³⁻⁴⁾	p=0,190 ⁽³⁻⁴⁾
	темп, гребків/хв	29,07±3,53	Z=-1,039 ⁽³⁻⁴⁾	p=0,299 ⁽³⁻⁴⁾
IV тип	час проходження дистанції, с	557,00±100,43	Z=-2,096 ⁽²⁻⁴⁾	p=0,036***
	темп, гребків/хв	31,00±4,18	Z=-0,870 ⁽²⁻⁴⁾	p=0,384

Примітка: * - відмінності значень показників студентів з I та II типами вегетативної регуляції достовірні за критерієм Манна-Уїтні ($p < 0,05$)

** - відмінності значень показників студентів з II та III типами вегетативної регуляції достовірні за критерієм Манна-Уїтні ($p < 0,05$)

*** - відмінності значень показників студентів з II та IV типами вегетативної регуляції достовірні за критерієм Манна-Уїтні ($p < 0,05$)

(^()) – визначення достовірності між типами вегетативної регуляції

Згідно табл. 2. можна визначити, що достовірних відмінностей між значеннями показників розумового навантаження студентів із різними домінуючими типами вегетативної регуляції не спостерігалось. Однак максимальне значення часу та мінімальний темп виконання розумового навантаження спостерігалися у студентів із вираженим переважанням центральної регуляції (II тип), що свідчить про повільне виконання зазначеної роботи із великою витратою часу. Так, мінімальне значення часу та максимальний темп виконання розумового навантаження було виявлено в представників із вираженим переважанням автономної регуляції (IV тип), що свідчить про швидке виконання розумової діяльності із найменшою витратою часу.

Таблиця 2

Порівняння середніх значень часу та темпу виконання розумової роботи
(за методикою Кривоносова М. В. та ін., 2001)

Група	Показник	X±m	Критерій	Значення
I тип	час виконання завдання, с	735,32±321,28	Z=-1,403 ⁽¹⁻²⁾ Z=-1,277 ⁽¹⁻³⁾ Z=-0,060 ⁽¹⁻⁴⁾	p=0,161 p=0,202 p=0,952
	темп виконання завдання, знаків/хв	496,85±273,92	Z=-1,403 ⁽¹⁻²⁾ Z=-1,277 ⁽¹⁻³⁾ Z=-0,060 ⁽¹⁻⁴⁾	p=0,161 p=0,202 p=0,952
II тип	час виконання завдання, с	843,75±272,30	Z=-0,348 ⁽²⁻³⁾	p=0,728
	темп виконання завдання, знаків/хв	381,85±101,31	Z=-0,348 ⁽²⁻³⁾	p=0,728
III тип	час виконання завдання, с	813,68±341,30	Z=-0,521 ⁽³⁻⁴⁾	p=0,603
	темп виконання завдання, знаків/хв	439,14±232,64	Z=-0,521 ⁽³⁻⁴⁾	p=0,603
IV тип	час виконання завдання, с	697,50±275,77	Z=-0,677 ⁽²⁻⁴⁾	p=0,499
	темп виконання завдання, знаків/хв	535,35±332,53	Z=-0,677 ⁽²⁻⁴⁾	p=0,499

Примітка: (^()) – визначення достовірності між типами вегетативної регуляції

Отже, встановлено, що студенти із різними домінуючими типами вегетативної регуляції мають відмінності у темпі та часі виконання розумового та фізичного навантаження. Зокрема, після виконання фізичної роботи між студентами із вираженим переважанням центральної регуляції (II тип) та представниками I, III й IV групи було виявлено достовірні відмінності за часом проходження дистанції, причому найменші витрати часу спостерігалися у представників із вираженим переважанням автономної регуляції (IV тип). Однак достовірних відмінностей у значеннях темпу виконання фізичного навантаження, часу та темпу виконання розумової роботи між групами не виявлено.

Список використаних джерел

1. Ісаєва І. М., Маракушин Д. І., Кармазіна І. С., Глоба Н. С. Стан та перспективи вивчення артеріальної гіпотензії як фактора, який обумовлює адаптаційні можливості сучасної молоді. *Український журнал медицини, біології та спорту*. 2018. Том 3, № 6 (15). С. 245-253. <https://doi.org/10.26693/jmbs03.06.245>
2. Латіна Г. О. Оцінка вегетативної регуляції серцевого ритму студентів-спортсменів при фізичному навантаженні. *Наука і освіта*. 2012. № 4. С. 108-111.
3. Спосіб діагностики інформаційного навантаження друкованих видань для дітей та підлітків : пат. 43719 Україна : МПК А61В10/00. № у 2001063812 ; заявл. 06.06.2001 ; опубл. 17.12.2001, Бюл. № 11. 6 с.
4. Shlyk N. I. Management of Athletic Training Taking into Account Individual Heart Rate Variability Characteristics. *Human Physiology*. 2016. 42(6), 655–664. <https://doi.org/10.1134/S0362119716060189>

УДК 793.093.1:[797.12:681.5.08](477)

Бондаренко І. Г.,
канд. наук з фіз. вих., доцент, доцент кафедри
олімпійського та професійного спорту,
Бондаренко О. В.,
старший викладач кафедри
теорії та методики фізичного виховання,
ЧНУ імені Петра Могили, м. Миколаїв, Україна

АНАЛІЗ ТЕХНІЧНИХ РЕЗУЛЬТАТІВ ЧЕМПІОНАТУ УКРАЇНИ 2023 РОКУ З ВЕСЛУВАННЯ АКАДЕМІЧНОГО НА ЕРГОМЕТРАХ

У Стратегії розвитку фізичної культури і спорту на період до 2028 року визначено пріоритети державної політики, серед яких, сприяння участі українських спортсменів у міжнародних змаганнях, підвищення авторитету держави у світовому спортивному русі. В напрямі «Спорт вищих досягнень» розглядаються проблеми, що потребують розв'язання. Причинами виникнення проблеми є зменшення граничної кількості спортсменів, які потенційно можуть перейти до спорту вищих досягнень, недостатня кількість тренерів відповідної кваліфікації, втрата фахових тренерів і спеціалістів, непопулярність спортивної кар'єри серед молоді та ін. Стратегічні цілі реалізації цієї Стратегії є: Україна – спортивна держава, що входить до країн-лідерів, де створено умови та можливості для ефективної підготовки спортсменів світового рівня. Очікувані результати реалізації – досягнення не нижче 21-го загальнокомандного місця на Іграх XXXIV Олімпіади 2028 року, м. Лос-Анджелес (США).

І. Г. Бондаренко (2021) визначені основні тенденції в розвитку веслувальних видів спорту: розвиток веслування у приміщенні; розвиток видів веслування, які поєднуються з іншими видами спорту; розвиток веслувальних видів спорту для людей з обмеженими можливостями; урахування гендерної ознаки, зростання кількості учасників спортсменів-жінок; зростання ролі телебачення та мережі Інтернет у розвитку веслувальних видів ті ін. [1, 5].

В результаті досліджень (2020) було проаналізовано показники учасників чемпіонату України на ергометрах, як одного з етапів відбору до збірної команди України з академічного веслування. Визначено середні показники часу тестування на ергометрах на дистанції 2000 м у спортсменів відкритої категорії. Визначено, що вік спортсменів корелює з результатами проходження дистанції 2000 м: чоловіки ($r = -0,633$; $p < 0,01$), чоловіки легкої ваги ($r = -0,677$; $p < 0,05$), жінки – ($r = -0,554$; $p < 0,01$), жінки легкої ваги ($r = -0,618$; $p > 0,05$), що свідчить про значення спортивного досвіду та набутого рівня підготовленості більш дорослих спортсменів. Визначено кореляцію між масою тіла спортсменів-чоловіків відкритої категорії та часом долаття дистанції 2000 м та 5000 м: ($r = -0,317$; $p < 0,05$; $r = -0,388$; $p < 0,01$). З'ясовано наявність тісних взаємозв'язків між часом долаття дистанції 2000 м та дистанції 5000 м у всіх групах спортсменів. Визначено формулу регресійного рівняння, що дозволяє прогнозувати час проходження дистанції 2000 м за результатом дистанції 5000 м [2].

Ряд науковців досліджували зв'язок результатів спортсменів на веслувальному ергометрі на дистанції 2000 та остаточні рейтинги на чемпіонаті світу з академічного веслування ($n=638$) веслярів як чоловіків, так і жінок. Найвищий показник кореляції спостерігався між результатами проходження дистанції 2000 м на ергометрі та рейтингом спортсменів серед веслярів, які виступають в класах човнів 1х чоловіки легкої ваги ($r = 0,78$; $P = 0,005$),

1х (жінки, $r = 0,75$; $P = 0,002$), 1х чоловіки ($r = 0,72$; $P = 0,004$) та у «двійках» парних серед чоловіків легкої ваги ($r = 0,72$; $P < 0,001$). Для прогнозування остаточних рейтингів на основі показників веслувального ергометра на 2000 м для кожного класу човнів, в якому кореляція перевищувала $r = 0,50$ було використано лінійну регресію. Відмічено, що рівняння регресії можна використовувати для визначення прогнозу виступу весляра на чемпіонаті світу з академічного веслування [6].

Мета дослідження – визначити фактори, які впливають на змагальний результат, зокрема проходження дистанції 2000 м.

Методи дослідження: аналіз наукових джерел, аналіз протоколів технічних результатів Чемпіонату України на ергометрах 2023 р., в яких було надано інформацію щодо віку, спортивної кваліфікації, результатів проходження дистанції 2000 м та 6000 м, розподілу місць за двома видами змагань. Також більш докладно надано інформацію щодо проходження дистанції 2000 м: середній час проходження 500 м, середній темп, час проходження кожного відрізка 500 м. В протоколах результатів змагань на 6000 м – середня потужність, середній темп, середній показник проходження 500 м. Застосовано кореляційний аналіз.

Чемпіонат України з веслування академічного на ергометрах проводиться з метою популяризації академічного веслування, виявлення найбільш підготовлених спортсменів зі складу збірної команди України, визначення спеціальної працездатності та індивідуального рейтингу спортсменів, підвищення мотивації та рівня спортивної майстерності серед веслярів [4]. У 2023 році змагання проходили на дистанції 2000 м та 6000 м. Серед чоловіків ($n=26$) взяли участь у змаганнях спортсмени кваліфікації КМС ($n=2$), МС ($n=15$), МСМК ($n=7$), ЗМС ($n=2$). Середній вік спортсменів становив 27,6 років. В змаганнях взяли участь 5 спортсменів легкої ваги КМС ($n=2$), МС ($n=3$). Здолали дві дистанції 2000 м та 6000 м 11 спортсменок: 1 розряд ($n=1$), МС ($n=6$), МСМК ($n=2$), ЗМС ($n=2$), середній вік яких становив 27 років, як і у спортсменок легкої ваги МС ($n=5$), МСМК ($n=1$).

З'ясовано наявність тісних взаємозв'язків між часом долавання дистанції 2000 м та дистанції 6000 м у спортсменів-чоловіків ($r = 0,70$).

На рисунку 1 показано формулу регресійного рівняння, що дозволяє прогнозувати результат на дистанції 2000 м, де y – результат (в секундах) проходження дистанції 2000 м, а x – результат (в секундах) проходження дистанції 6000 м (рис.1).



Рисунок 1 – Взаємозв'язок між часом проходження дистанції 6000 м (с) та часом проходження дистанції 2000 м (с) на веслувальних ергометрах (чоловіки, $n=26$), Чемпіонат України з веслування академічного 2023 р.

Аналіз документів, офіційних сайтів, наукових джерел дозволив узагальнити дані щодо уваги науковців до аналізу виступів спортсменів на різних дистанціях на веслувальному ергометрі. Перспективним напрямком подальших досліджень вважаємо подальше вивчення факторів впливу на час проходження дистанції 2000 м на веслувальних ергометрах з метою вдосконалення відбору перспективних спортсменів.

Список використаних джерел

1. Бондаренко І.Г., Бондаренко О.В. Практикум з веслування : навч. посібник. Миколаїв : Вид-во ЧНУ ім. Петра Могили, 2021. 136 с.
2. Дослідження результатів Чемпіонату України з веслування на ергометрах як етап відбору до національної збірної команди, *Вісник Кам'янець-Подільського національного університету імені Івана Огієнка. Фізичне виховання, спорт і здоров'я людини* / І.Г. Бондаренко та ін. 2020. Вип.16. С. 11-18. doi: 10.32626/2309-8082.2020-16.11-17
3. Положення Федерації академічного веслування України (ФАВУ) «Система відбору та комплектування екіпажів молодіжної (до 23 років) команди України з веслування академічного у 2023 році для участі у чемпіонатах світу та Європи». [Електронний ресурс]. – режим доступу: https://rowingukraine.org/assets/files/2023/docs/systema_vidboru_u23_2023.pdf
4. Регламент проведення чемпіонату України з веслування академічного на ергометрах серед молоді до 23-х років .Режим доступу: https://rowingukraine.org/assets/files/2023/docs/reglament_chukr_concept_2023_u23.pdf
5. Сучасні тенденції розвитку веслування у світі. *Вісник Кам'янець-Подільського національного*

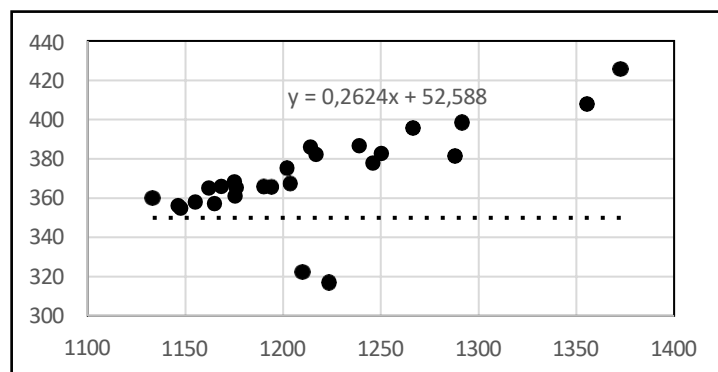
університету імені Івана Огієнка. *Фізичне виховання, спорт і здоров'я людини* / І.Г. Бондаренко та ін. 2021. Вип.20. С.26–34. doi: doi: 10.32626/2309-8082.2021-20.26-33

6. Mikulic, P., Smolianovic, T., Bojanic, I., Hannafin, JO A., Matkovic, Branka R.. Relationship between 2000-m rowing ergometer performance times and World Rowing Championships rankings in elite-standard rowers. *Journal of Sports Sciences*, 2009. 27(9). С. 907–913. DOI: 10.1080/02640410902911950

УДК 378:796.05

*Бутенко А.,
старший викладач кафедри фізичного виховання,
спеціальної фізичної підготовки і спорту,
Військовий інститут телекомунікацій та
інформатизації імені Героїв Крут, м. Київ*

СПЕЦІАЛЬНА ФІЗИЧНА ПІДГОТОВКА КУРСАНТІВ-ЗВ'ЯЗКІВЦІВ - ВИКЛИКИ СЬОГОДЕННЯ

Розвиток Збройних Сил нерозривно пов'язаний з розвитком систем управління, важливою складовою яких є системи військового зв'язку.

Війська зв'язку та кібербезпеки Збройних сил України – це спеціальні війська ЗС України, призначені для забезпечення функціонування системи зв'язку та інформаційних систем, систем бойового управління та оповіщення, їх нарощування в мирний час, особливий період, в умовах надзвичайного та воєнного стану з метою вирішення завдань забезпечення управління військами (силами) ЗС України, здійснення заходів функціонування національної системи кібербезпеки України.

За роки незалежності війська зв'язку ЗСУ брали участь у всіх заходах військової підготовки військ. На стратегічних, командно-штабних, спеціальних та дослідних навчаннях війська зв'язку виконували завдання по забезпеченню управління частинами ЗСУ. Воїни-зв'язківці забезпечували управління частинами Військово-Морських Сил під час морських походів українських кораблів, частинами Військово-Повітряних Сил під час виконання завдань українськими літаками за межами України.

Війська зв'язку включають вузлові та лінійні з'єднання, частини технічного забезпечення зв'язку та автоматизованих систем управління, служби фельд'єгерсько-поштового зв'язку. Структура складу військ зв'язку України свідчить про те, що фахівці-зв'язківці представлені в кожній структурі військ, відповідно до цього вони повинні мати оптимальний рівень фізичної підготовки для боєздатності військовослужбовців.

У системі фізичної культури курсантів-зв'язківців особливе місце належить фізичній підготовці, яка представляє освітній процес, спрямований на виховання фізичних якостей та розвиток функціональних можливостей особового складу, що створюють сприятливі умови для удосконалення всіх сторін підготовки. Фізична підготовка є базовою, тому її побудову потрібно організувати з урахуванням індивідуальних особливостей молодого організму, засвоєнням і використанням технічних засобів контролю в навчально-тренувальному процесі.

Спеціальна фізична підготовка курсантів передбачає розвиток загальних та спеціальних фізичних якостей (рис.1), які забезпечують ефективне виконання бойових / військово-професійних завдань.



Рис. 1. Фізична підготовка курсантів

Військово-професійна (бойова) діяльність курсантів-зв'язківців відбувається в екстремальних умовах зовнішнього середовища за наявності таких несприятливих чинників: постійне перебування у стані нервового і фізичного напруження, втоми і стресу; низька рухова активність під час довготривалого перебування в умовах обмеженого простору; утримання та перенесення на собі значної ваги (зброя, спорядження, боєприпаси, засоби зв'язку); необхідність діяти вночі, не регламентованість рухового режиму та інше.

Сучасні наукові дані свідчать, що ефективність підготовки курсантів-зв'язківців може бути досягнута тільки в тому випадку, коли враховуються всі види підготовки, а високий рівень досягнень у фізичній підготовленості обумовлює необхідність постійного їх удосконалення.

Сьогодні Збройні Сили України перебувають на етапі реформування та розвитку. Основною метою реформування є створення боєздатних, мобільних, якісно підготовлених, професійних Збройних Сил, здатних швидко реагувати на реальні та потенційні загрози національній безпеці у воєнній сфері, ефективно стримувати та гарантовано ліквідувати (локалізувати, нейтралізувати) збройний конфлікт на ранній стадії його виникнення, не допускаючи переростання в масштабну агресію, та спроможних брати активну участь у міжнародних заходах з підтримання миру і безпеки. Основою бойового вдосконалення військ є всебічна підготовка особового складу військових частин і підрозділів до бойової діяльності. Фізична підготовка військовослужбовців завжди була і залишається важливою складовою частиною системи бойової підготовки військ.

При підготовці тез частково використано матеріали Звіту про науково-дослідну роботу «Обґрунтування норм фізичного та психоемоційного навантаження військовослужбовців під час ведення бойових дій» (шифр «Гармонія»)

*Головаченко І. В.,
викладач кафедри ТМФВ,*

*Димов К. В.,
викладач кафедри ТМФВ,*

*Мінь М. О.,
канд. іст. наук, доцент,*

*доцент кафедри ТМФВ,
ЧНУ імені Петра Могили, м. Миколаїв, Україна*

ЗАЦІКАВЛЕНІСТЬ СТУДЕНТІВ ВИЩИХ НАВЧАЛЬНИХ ЗАКЛАДІВ ДО СИСТЕМАТИЧНИХ ЗАНЯТЬ ФІЗИЧНОЮ КУЛЬТУРОЮ ТА СПОРТОМ

Дослідження останніх років показало, що інтерес та зацікавленість студентів вищих навчальних закладів до систематичних занять фізичною культурою та спортом поступово знижується. Для цього студенти мають низку причин: значне теоретичне навантаження, захоплення кіберспортом та комп'ютерними іграми, поглиблення у віртуальний світ цифрових технологій. Крім того, значною мірою змінюються пріоритетні напрямки молоді. Дослідники вказують, що учні загальноосвітніх шкіл на заняттях з фізичної культури мають «руховий голод». Так, згідно з дослідженнями ще в середньому та старшому шкільному віці у учнів спостерігається байдуже ставлення до фізичної культури (у середньому шкільному віці таких хлопців 2%, дівчаток – 5%; старшому – відповідно, 22% та 43%). У деяких дітей старшого шкільного віку сформовано навіть негативне ставлення до фізичних вправ (4% юнаків та 7% дівчат). Дослідник зазначає, що з причин зниження інтересу до фізичної культури є недостатні: професійна підготовка вчителів фізичної культури; громадська та професійна активність вчителів та всього педагогічного колективу; увагу до розвитку пізнавального інтересу до фізичних вправ у позаурочний час; недоліки у змісті та методиці уроків фізичної культури; низький рівень матеріально-технічної бази шкіл. Лише 23% студентів-першокурсників у шкільні роки брали участь у роботі спортивних секцій. Так, інтерес у дітей до занять фізичною культурою та спортом значною мірою закладається ще у школі.

Відповідно, дзеркальні процеси мають місце і у вузах. За дослідженням І.Г. Бондаренко задоволення від занять спортом отримують студенти I курсу – 60%, II курсу – 49%, III курсу – 10%, IV курсу – 15%. Однією з причин такого стану речей є недостатньо сформований інтерес до занять фізичною культурою та спортом у дітей, який є абсолютно індивідуальним та відноситься до мотиваційної сфери особистості. Його психологічною основою є внутрішня мотивація, що виникає за умов зовнішньої мотивації: вимог викладача, значення мети занять, під впливом фізичних вправ, необхідності підготуватися до занять тощо. Таким чином, важливо сформулювати мотив у молодій людини до занять спортом. Мотивація - це стан психіки, що спонукає людину здійснювати певні види дій. Основні характеристики мотивації – інтенсивність та стійкість. Інтерес формується лише внаслідок внутрішньої мотивації, виникає лише тоді, коли зовнішні мотиви та цілі відповідають можливостям молодій людині, тобто для неї не дуже складними, але й не легкими. Також важлива роль у формуванні інтересу до занять фізкультурою належить тренеру, викладачеві, вчителю фізичного виховання. Ретельна організація проведення занять, тренувань, спортивних змагань вимагають від викладача високої внутрішньої організації, високого рівня професійної підготовки. Особистий приклад викладача грає вирішальну роль у формуванні мотивації до занять фізичною культурою. Так, частина опитаних студентів вказали, що вирішальну роль у виборі спортивної дисципліни, у якій вони досягли високих результатів, для них зіграв шкільний вчитель фізкультури, а 12% сказали, що тренер для них завжди був взірцем справжнього спортсмена та наставника, 17% відзначили високий професіоналізм та педагогічну майстерність викладачів університету.

Останні дослідження показали, що високий рівень фізичного розвитку мають лише 10% юнаків та 6% дівчат, середній відповідно – 37% та 36%, низький – у 26% юнаків та 27% дівчат, а 5% студентів відвідують заняття з фізичного виховання у спеціальній медичній групі. Досліджуючи мотиваційні аспекти через призму інтересу до занять фізкультурою та спортом було виявлено, що 86% студентів позитивно ставляться до фізичного виховання та спорту, 70% вважають, що заняття спортом зміцнюють здоров'я, з них 40% доводять, що спорт потрібен їм для подальшої успішної професійної кар'єри, 43% – для навчання в університеті, 16% – для створення міцних сімейних відносин. На запитання «що означає термін здоров'я» відповіли, що це наявність великої фізичної сили (38%), постійний добрий настрій (28%) та відсутність хвороб (30%), 45% мають на меті сформувати гарну спортивну фігуру. Але 17% студентів не вважають заняття спортом корисним, деякі (1,5%) навіть шкідливими, а 5% студентів взагалі не хочуть надалі займатися фізичною культурою та спортом. Безумовно, важливо виховати у дітей стійкий інтерес до занять фізичною культурою, спортом, спрямований на зміцнення здоров'я, формування необхідних рухових якостей, бажання та вміння самостійно займатися фізичними вправами. Дослідження показало, що 25% студентів люблять займатися фізичними вправами самостійно, а 30% групи. Водночас регулярні перепустки занять студентами з фізкультури свідчать про відсутність у них інтересу до спорту. Так на заняття з фізичного виховання регулярно спізнюється до 30% студентів, а 26% надають хибні документи у разі їх відсутності на заняттях. Досліджуючи цю проблематику, авторами було встановлено, що 10% тих студентів, які досить активно займалися спортом, мали значні спортивні досягнення та мали на меті присвятити частину свого життя спорту,

втратили інтерес до спорту та перестали займатися спортом через внутрішнє вигорання, пов'язане зі значними фізичними навантаженнями, жорстким регламентом спортивних змагань, проблемами у навчанні тощо. Крім того, 5% з них скаржилися на погіршення стану здоров'я, переважно, що спричинило втрату інтересу до спорту. Так 10% студентів вважають, що фізичне виховання забирає багато сил, 18% зазнають сильної втоми, а 3% студентів взагалі не займаються руховою діяльністю.

Процес формування інтересу до фізичного виховання та спорту є тривалим та багатограним і починається ще у шкільні роки. Фізичне виховання у системі навчання вузів спрямоване на формування сталого інтересу до занять фізкультурою та спортом. Наявність мотивації зміцнює інтерес до спорту. У той же час, значне теоретичне навантаження не дає студентам багато часу займатися фізкультурою, на це є об'єктивні причини. Важлива роль у формуванні мотиваційних аспектів, інтересу до занять фізичної культурою і спортом належить викладачеві фізичного виховання, на якого державою покладається відповідальність за фізичний розвиток підростаючого покоління.

Список використаних джерел

1. Бондаренко І.Г. Формування мотивації до занять у секціях з веслування студентів вищих навчальних закладів / І.Г. Бондаренко // Педагогічні науки : [зб. наук. праць]. – Миколаїв : МДГУ, 2005. – Т. 42, № 29. – С. 174–178.
2. Буренко М.С. Ставлення учнів до процесу фізичного виховання у школі / Буренко М.С. // Вісник Чернігівського національного педагогічного університету імені Т.Г. Шевченка [Текст]. Вип. 129. Т. I / Чернігівський національний педагогічний університет імені Т.Г. Шевченка ; гол. ред. Носко М.О. – Чернігів: ЧНПУ, 2015. – 44 с. (Серія: педагогічні науки. Фізичне виховання та спорт).
3. Васкан І., Цюпак Ю. Інтерес до виховання в учнів середнього шкільного віку: [Електронний ресурс]. – Режим доступу: <http://esnuir.eenu.edu.ua/bitstream/123456789/4639/1/Vaskan.pdf>

УДК 796.32(076)

Мініц М. О.,
канд. іст. наук, доцент,
доцент кафедри ТМФВ,
Жигadlo Г. Б.,

канд. пед. наук, доцент,
завідувач кафедри ТМФВ,

ЧНУ імені Петра Могили, м. Миколаїв, Україна

СТРІТБОЛ ТА ЙОГО ОСОБЛИВОСТІ: ТЕСТИ ЗІ СТРІТБОЛУ



Предметом вивчення навчальної дисципліни «практикум зі стрітболу» є фізичний розвиток, функціональне удосконалення організму, навчання основним життєво-важливим руховим навичкам, вмінням; є якісна, динамічна характеристика рівня розвитку і реалізації можливостей людини, що забезпечує біологічний потенціал його життєдіяльності, необхідний для гармонійного розвитку. Предметом вивчення навчального предмету (стрітбол) також є встановлення загальних закономірностей впливу засобів фізичного виховання та спорту на організм людини, корекція та оптимізація їх застосування у навчальному процесі для забезпечення високого рівня соматичного здоров'я.

Метою вивчення дисципліни «практикум зі стрітболу» є послідовне формування у студентів факультету фізичного виховання та спорту фахівця відповідного рівня освіти (бакалавра), підготовка майбутніх фахівців до високопродуктивної праці, виховання у студентів потреби в систематичних заняттях фізичними вправами для підтримки належного фізичного та психічного стану в залежності від психофізичних навантажень та з урахуванням особливостей їх майбутньої професійної діяльності, зміцнення здоров'я, а також отримання умінь і навичок для застосування різноманітних засобів фізичної культури в майбутньої профілактично-лікувальної діяльності та формування у всіх верств населення престижності здоров'я.

В процесі навчання методики та техніки гри у стрітбол базовими елементами виступають загальні закономірності навчального процесу, які базуються на методиці навчання гри у баскетбол. У той же час є певні відмінності, наприклад, тривалість гри у стрітбол значно коротша ніж у баскетбол, тобто темп гри є значно вищим. До того ж м'яч достатньо швидко переходить від однієї команди до іншої. Переміщення гравців відбувається на половині баскетбольного майданчика. Троє гравців значно частіше володіють м'ячем, ніж гравці баскетбольної команди під час гри. Тому виникає необхідність формувати у гравців вуличного баскетболу переважно спритність, стрибучість, вміння швидко приймати ефективні рішення, миттєво реагувати на зміни в грі. Фізичні дані, майстерність володіння м'ячем, вміння взаємодіяти на спортивному майданчику з членами своєї команди вимагають

Могилянські читання–2023: досвід та тенденції розвитку суспільства в Україні: глобальний, національний та регіональний аспекти.

наявність високого рівня майстерності. Загалом навчально-тренувальний процес стрітболіста спрямований на формування різнобічно розвинутого гравця, який має чудову фізичну форму, високий рівень володіння м'ячем, ефективно взаємодіє з членами своєї команди на ігровому полі, проявляє поважне ставлення до суперника.

Після тривалого та цілеспрямованого тренувального навчання є нагальна необхідність перевірки рівня спортивної майстерності гравця у стрітбол. З цієї метою розроблені спеціальні тести, які дають певною мірою змогу перевірити, а згодом і відкоректувати систему тренування, внести деякі зміни у навчання навіть окремого гравця. Тобто, акцентувати увагу на його сильних та слабких сторонах його вмінь і навичок, зміни амплуа в команді, місце на ігровому полі тощо. Тести мають перевірити у стрітболіста, насамперед, навички індивідуального володіння м'ячем, базовим кидкам м'яча у кошик, ведення м'яча, взаємодію у парах. Тести дають можливість в балах оцінити рівень спеціальної підготовки спортсмена, показати його можливості та напрямки подальшого удосконалення навичок володіння м'ячем. Тести носять індивідуальний характер. Тести затверджуються на засіданні кафедри фізичного виховання та спорту.

Тести зі стрітболу

№ п/ч	Норма тив	К-ть разів	бали	К-ть разів	бали	К-ть разів	бали	К-ть разів	бали	К-ть разів	бали
1	Штрафний кидок: Хл. з 10 р. Дівч.з12 р	6	10	5	8	4	6	3	4	2	2
		6	10	5	8	4	6	3	4	2	2
2	Подвійний крок: Хл. з 10 р Дівч.з12 р	6	10	5	8	4	6	3	4	2	2
		6	10	5	8	4	6	3	4	2	2
3	Оберти м'яча навколо талії та колін за 20 сек. Хл: Оберти м'яча навколо талії. Дівч:	15	10	14	8	13	6	12	4	11	2
		20	10	19	8	18	6	17	4	16	2
4	Ведення м'яча між віхами (5 віх, відстань 9м.+9м.в сек) Хл: Дівч:	25	10	26	8	27	6	28	4	29	2
		30	10	31	8	32	6	33	4	34	2
5	Пас в парах (відстань 3м., час 20 сек) Хл: Дівч:	25	10	24	8	23	6	22	4	21	2
		20	10	19	8	18	6	17	4	16	2
6	Кидок м'яча у кошик з під щита ударом об щит (час 30 сек) Хл: Дівч:	25	10	24	8	23	6	22	4	21	2
		20	10	19	8	18	6	17	4	16	2

Досвід показав, що проведення тестування двічі на рік, тобто в кінці кожного семестру дає можливість тренерів, викладачу фізичного виховання вносити певні корективи у навчально-виховний та ігровий процес команди стрітболістів, спираючись на індивідуальні фізичні, психологічні, ігрові можливості гравців, а також тактичне та стратегічне планування тренувального процесу у подальшому. Крім того, тестування викликає зацікавленість у спортсменів і сприяє покращенню ігрових результатів.

УДК 378.016:797.2(072)

*Абрамов К. В.,
заслужений тренер України з плавання,
доцент б.в.з. кафедри біологічних основ спорту
та фізкультурно-спортивної реабілітації,
Петренко О. В.,
старший викладач кафедри олімпійського та професійного спорту,
ЧНУ імені Петра Могили, м. Миколаїв, Україна*

НАВЧАННЯ ТЕХНІЦІ ДИХАННЯ ПРИ ПЛАВАННІ КРОЛЕМ НА ГРУДЯХ У ДІТЕЙ 7-8 РОКІВ

Більшості тренерів складно навчити дітей дихати при плаванні кролем на грудях. Це пов'язано з неприродним положенням тіла у воді і в той же час незручним поворотом голови в сторону для виконання вдиху. У статті використовується цілісна методика навчання і нестандартні вправи, за допомогою яких ми досягаємо позитивного ефекту оволодіння технікою дихання набагато швидше, ніж при вивченні вправи за стандартною програмою.

При плаванні кролем на грудях спортсмен лягає на поверхню води в горизонтальному положенні (обличчя опущене у воду) і виконує почергові гребки руками. У той час як одна рука, злегка зігнута в лікті, виконує гребок у воді спереду назад, інша рука (також злегка зігнута в лікті, але розслаблена) рухається вперед над водою. Для вдиху плавець повертає голову обличчям убік. Після вдиху голова знову повертається обличчям вниз; Плавець робить видих у воду.

Мета дослідження – визначити ефективність використання методики навчання плаванню дітей 7-8 років на основі використання бічного положення голови і тулуба.

Гребки руками поєднуються з безперервними поперединними рухами з майже прямими ногами вгору і вниз біля поверхні води. За один повний цикл рухів руками (лівий і правий гребок) плавець встигає виконати кілька рухів ногами (ударів ногами). За кількістю цих ударів розрізняють дво-, чотирьох- і шеститактні варіанти кролю. Всі варіанти раціональні. Вибір залежить від цілей підготовки, індивідуальних особливостей плавця, умов плавання. Більшість методів початкової підготовки засновані на освоєнні техніки шеститактного кролю.

Існує безліч підручників і методичних посібників для навчання плаванню, за допомогою яких тренери вчать дітей плавати. Навчання плаванню ділиться на етапи.

1. Освоєння з водою;
2. Освоєння видиху у воду;
3. Ковзання;
4. Елементарні гребки;
5. Тренування роботи ніг кролем на грудях;
6. Навчання роботі рук кролем на грудях;
7. Координація роботи рук і ніг кролем на грудях в координації;
8. Координація роботи ніг і дихання кролем на грудях;
9. Координація роботи рук і дихання кролем на грудях;
10. Координація роботи ніг, рук і дихання кролем на грудях.
11. Плавання в повній координації рухів кролем на грудях.

У цій статті нас цікавлять пункти 8 і 9. Як правило, після проходження пунктів 1-7, на восьмій точці, де тренер повинен навчити правильному повороту голови, виникають труднощі з виконанням вдиху при плаванні кролем на грудях. Діти не можуть правильно виконувати обертання голови навколо осі.

Незважаючи на безліч вправ на суші, де використовується балетна штанга або шведська драбина, стіна, де тренер виконує певні завдання в навчанні кролевому диханню на грудях. При перенесенні на воду вправи, які ми використовуємо на суші, на жаль, виконуються недостатньо добре. Це пов'язано, перш за все, з незручним положенням тіла дитини і незручним положенням голови у воді. Часто при повороті голови школяра в вуха потрапляє вода. Найпоширенішою помилкою дитини при спробі зробити вдих є підняття голови і тренер витягує підборіддя вперед, що згодом, при закріпленні неправильного навику, виникають інші помилки при плаванні кролем на грудях.

Використовуючи вправи, де тренер, зберігаючи положення тіла, може вільно вдихати, ми можемо досягти результатів у навчанні кролевого дихання на грудях набагато швидше і якісніше.

Тіло. Для початку використовуємо такі вправи, як бічне ковзання і бічне ковзання з роботою ніг кролем на грудях. Положення рук при виконанні цих вправ, одна рука (знизу) попереду, інша (зверху), притиснута до ноги. У цій вправі ми повинні домогтися високого і рівного положення тіла у воді, а також правильного положення голови, при якому голова спирається на плече витягнутої руки, де підборіддя дивиться на плече. Рекомендуємо використовувати імітаційні вправи на суші, лежачи на килимках. Для полегшення вправ ковзання на боці, а ковзання на боці з роботою ніг можна використовувати дошку для плавання або «калабашку», тримаючи її у витягнутій руці. Виконуючи вправи, можна запропонувати дитині подивитися на плече руки, яке знаходиться зверху. Таким чином, ми досягнемо правильного положення голови при плаванні на боці, за допомогою роботи ніг кролем на грудях.

Ми домоглися правильного положення голови при вдиху, яке представлено на рисунку 1.



Рис. 1. Положення голови при вдиху

Тепер, щоб правильно видихнути, нам потрібно опустити обличчя у воду. Опускаючи обличчя в воду, завдання дитини - зберегти положення тіла на боці. При черговому вдиху голова повертається у вихідне положення, як при бічному плаванні. Таким чином ми домоглися правильного положення голови при вдиху і видиху, зберігаючи при цьому положення тіла на боці. Переконавшись, що юний спортсмен виконує правильне положення голови при вдиху і правильний поворот голови (обличчям до води) на видиху, використовуємо цю навичку і міняємо положення тіла з положення тіла на боці в положення тіла на грудях. Потім, відштовхнувшись і ковзнувши кролем ногами по грудях, на вдиху учень повертає тіло в сторону, повертаючись навколо своєї осі, а на видиху переміщається в початкове положення на грудях.

Далі ставимо учневі завдання вдихнути, але при цьому повернутися на бік не на 90°, а на 45°. Після виконання правильного вдиху і видиху, при плаванні кролем на грудях, можна використовувати тільки поворот плечей.

Коли дитина освоїла вдих і видих (дихання) при плаванні з роботою ніг кролем на грудях, переходимо до наступного завдання - навчитися координувати роботу ніг, руки і дихання, виконуючи наступні дії:

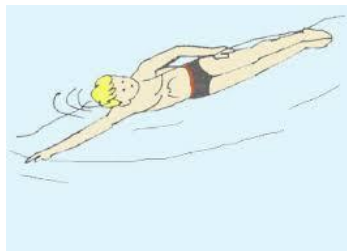
- ковзання на грудях;
- робота ніг кролем на грудях;
- гребок однією рукою, залишаючи кисть біля стегна;
- поворот тіла на 90°;
- вдих;
- поворот тулуба у вихідне положення;
- видих у воду;
- ковзання на грудях;
- робота ніг кролем на грудях;
- гребок однією рукою, залишаючи кисть біля стегна;
- поворот тіла на 45° ;
- вдих;
- поворот тулуба у вихідне положення;
- видих у воду.

Можна навчити рухати руку вперед над водою, але тільки після завершення видиху.

Далі можна сміливо давати вправи на координацію ніг і рук і дихання при плаванні кролем на грудях. Але ми виконали основне завдання - навчили координації ніг і дихання, руки і причісування.

Наші теоретичні припущення були покладені в основу педагогічного експерименту, який було проведено на базі спортивного комплексу «Зоря», м. Миколаїв з групами дітей віком 7-8 років у загальній кількості 30 осіб. Групи були поділені випадково на дві (група № 1 і група № 2) по 15 хлопців в кожній групі. Експеримент проводився протягом 3 тижнів. Тренування проходили 3 рази на тиждень по 1 годині. Хлопці групи № 1 вчили координувати дихання і роботу ніг кролем на грудях, а також координувати роботу рук кролем на грудях, використовуючи традиційний метод з поворотом голови при вдиху. Група № 2 тренувалася з використанням бічного плавання, за запропонованою нами методикою.

Після кожного тижня проводилася оцінка оволодіння технікою дихання. Результати експерименту показали, що через 3 тижні (тренувань) лише 7 з 15 осіб групи № 1 освоїли поставлені завдання, відповідно в експериментальній групі № 2 13 з 15 осіб освоїли завдання з навчання координації роботи ніг і дихання, роботи рук і дихання, що доводить ефективність використання дихального тренінгу при плаванні кролем на грудях, з використанням плавання на боці. Результати представлені в таблиці 1.

Таблиця 1

Результати засвоєння техніки дихання при плаванні кролем на грудях у дітей 7-8 років

№ тижня	Кількість дітей, які оволоділи технікою в групі 1, %	Кількість дітей, які оволоділи технікою в групі 2, %
1	13,3	20
2	33,3	53,3
3	46,7	86,7

Крім того після завершення експерименту було проведено експертну оцінку якості виконання вправи. Учасники групи 2 показали якісно кращі результати ніж у першій групі, що доводить що запропонована нами методика надає можливість сформувати технічні дії юних плавців для подальшого оволодіння та вдосконалення техніки кроля та покращення спортивного результату. Дані представлені на рисунку 2.



Рис. 2. Якість техніки дихання при плаванні кролем на грудях

Через тиждень за допомогою інноваційного способу навчання диханню з координацією роботи ніг кролем на грудях і повзання на грудях в групі № 1 ще 5 чоловік навчилися правильно дихати. В результаті, щоб покращити групу № 1, ми перейшли на нову методику навчання, де досягли ефективних результатів. Крім того, що результати дослідження показують, що оволодіння технікою дихання за запропонованою методикою відбувається ефективніше для дітей 7-8 років, констатуємо, що тренеру набагато простіше виправляти помилки при роботі з групою № 2. Для дітей виконання вправи виявляється простішим та зручнішим, що додає навчально-тренувальному процесу додатковий позитивний ефект.

Використовуючи інноваційну методику навчання кролевому диханню на грудях, за результатами дослідження ми бачимо, що тренерам легше навчати дітей, учні швидше навчаються, як показали результати учнів групи № 2. Якість виконання вправ значно покращилася. Крім того, за рахунок високого положення тіла, і опущеної голови, ми виключаємо помилки, які могли б виникнути, якщо техніка дихання кролем на грудях не якісна.

Список використаних джерел

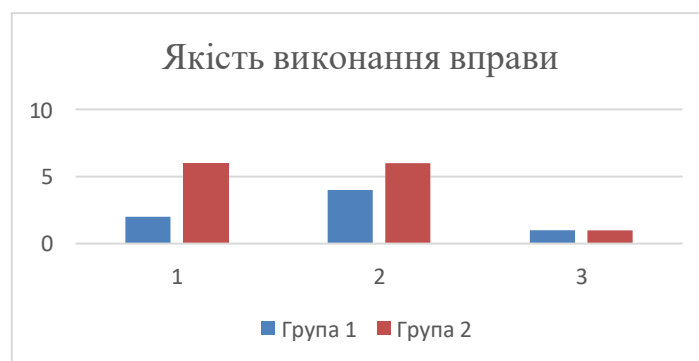
1. Глазирін І. Д. Курс лекції з плавання (рукопис). – Черкаси, 2003. – 184 с.
2. Сізова В. Ю. Дидактичні особливості використання методів випереджувального навчання початковому плаванню. Науковий часопис НПУ імені М. П. Драгоманова. 2014; 12 (53): 92-8
3. Копилов П. І. Аналіз методик здоров'я формуального навчання плавання молодших школярів. Науковий часопис НПУ імені М.П. Драгоманова. 2016; 10 (80): 55-7.
4. Ображей О. Є. Куц О. С. Методичні особливості організації та побудови занять оздоровчим плаванням дітей молодшого шкільного віку. Магістерські студії. Альманах. Вип. 14. Херсон : ХДУ, 2014. с. 121.
5. Шульга Л. М. Оздоровче плавання : навч. посіб. для студ. вищ. навч. закладів фіз. виховання і спорту. Київ : Олімпійська література, 2008. С. 232

*Сергієнко Ю. М.,
МСМК, заслужений працівник
фізичної культури і спорту України,
ст. викладач кафедри ТМФВ,
Конопляник О. В.,
ст. викладач кафедри ТМФВ,
ЧНУ імені Петра Могили, м. Миколаїв, Україна*

ЛЕГКА АТЛЕТИКА ТА ЇЇ ОСОБЛИВОСТІ: ТЕСТИ З ЛЕГКОЇ АТЛЕТИКИ



Легка атлетика - олімпійський вид спорту, що включає біг, ходьбу, стрибки та метання. Об'єднує такі дисципліни: бігові види, спортивну ходьбу, технічні види (стрибки та метання), багатоборства, пробіги (біг шосе) і кроси (біг пересіченою місцевістю). Один з основних та наймасовіших видів спорту. Легка атлетика належить до найпопулярніших видів спорту, оскільки потребує дорогих умов занять. Цим обумовлена її висока поширеність та популярність. Легка атлетика входить до програми з фізичного виховання у всіх без винятку навчальних закладів України і має на меті всебічний фізичний розвиток особистості, сприяє вдосконаленню багатьох

необхідних в житті рухових і морально-вольових якостей: формування фізичних здібностей студентів і вміння реалізовувати їх у соціально-професійній діяльності; підвищення засобами фізичної культури життєву активність органів і систем; підвищення індивідуально – стійкого поліпшення самопочуття; використання потенційних можливостей студентів для повноцінного входження в життя. А також виявлення кращих спортсменів для виступу на змаганнях.

З вище зазначеного випливає низка завдань дисципліни легка атлетика які полягають у:

- вихованні інтересу, потреби і звички до систематичних занять фізичними вправами; засвоєння техніки виконання легкоатлетичних вправ; формування знань у сфері особистої гігієни та здорового способу життя; виховання толерантності та культури поведінки; ознайомлення з основами профілактики захворюваності і травматизму в спорті; ознайомлення з основними завданнями фізичної культури і спорту в Україні, підвищення фізичної та інтелектуальної працездатності студентів.

В результаті цілеспрямованої роботи студент повинен володіти основами техніки легкоатлетичних вправ, застосовувати фізичні вправи в процесі самостійних занять і здійснювати самоконтроль за станом здоров'я, використовувати накопичені знання для саморозвитку і самоосвіти, здійснювати в соціально-професійній діяльності знання, які набуті в процесі навчання.

Таким чином для реалізації поставлених завдань необхідна цілісна система організаційних, методичних та контрольних заходів. Однією зі складових організації навчально-педагогічного процесу є планування та розробка тестових завдань та перевірка оволодіння студентом фізичних навичок та умінь. З цією метою розроблені спеціальні тести, які допомагають оцінити рівень фізичного розвитку студента. Доцільно зауважити, що контрольні нормативи з легкої атлетики включають в себе і вправи з загальної фізичної підготовки (гнучкість, сила, спритність, витривалість) без яких не можливо досягнути високих спортивних результатів.

Контрольні нормативи з легкої атлетики											
1	Гнучкість										
	Хл:	13	10	11	8	9	6	6	4	3	2
	Дівч.	20	10	18	8	16	6	9	4	6	2
2	Підні-										
	мання в										
	сід за 1 хв	53	10		8		6		4		22
	Хл.	45	10		8		6		4		2
	Дівч.										
3	Стрибок у										
	довжину з										
	місця	260	10	240	8	235	6	205	4	190	22
	Хл:	210	10	200	8	185	6	165	4	140	2
	Дівч:										2
											2

Тези доповідей

4	Згинання та розгинання рук в упорі лежачи, Хл:	44	10	38	8	32	6	26	4	20	2
		25	10	21	8	18	6	15	4	13	22
											2
5	Човниковий біг Хл: Дівч:	9.0	10	9.6	8	10.0	6	10.4	4	10.8	2
		10,4	10	10.8	8	11.3	6	11.6	4	11.8	2
											22
6	Біг 100 м Хл: Дівч	13,2	10	14.0	8	14.3	6	15.0	4	15.3	2
		14.4	10	15.5	8	16.3	6	17.0	4	17.7	2
											2

При оцінюванні досягнень з фізичного виховання та спорту враховуються:

- особисті досягнення студентів у галузі фізичного виховання та спорту;
- залучення студентів до занять в спортивних секціях (підвищення спортивної майстерності);
- участь у спортивних змаганнях усіх рівнів.

Також відпрацьована система диференціації оцінок за досягнуті спортивні результати. Загалом тестування спрямоване на виявлення слабких місць у навчально-тренувальному процесі з конкретним студентом, дозволяє у подальшому вдосконалити індивідуальну роботу з конкретною особою.

УДК 796.015-057.875(043.2)

*Слободський Ю. С.,
викладач кафедри олімпійського
та професійного спорту,
ЧНУ імені Петра Могили, м. Миколаїв, Україна*

ВПЛИВ ФУНКЦІОНАЛЬНИХ ТРЕНУВАНЬ НА ПОКАЗНИКИ ФУНКЦІОНАЛЬНОГО СТАНУ ОРГАНІЗМУ СТУДЕНТСЬКОЇ МОЛОДІ

Спираючись на результати дослідження, можна відзначити, що формування позитивної мотивації до занять фізичною культурою і спортом залежить від врахування індивідуальних особливостей, пошуку нових підходів до організації занять, введення нових видів спорту до регулярних занять студентів.

Інтенсифікація навчального процесу у вищих навчальних закладах освіти, активізація самостійної творчої роботи, збільшення психічних навантажень гостро поставили питання про впровадження в повсякденне життя студентів фізичної культури та спорту. Розвиток цивілізації породжує такі зміни в способі життя, які підвищують ступінь ризику виникнення в молодих людей захворювань серцево-судинної системи, онкологічних захворювань, ожиріння. Щоб уплинути на поведінку молодої людини з майже вже сформованим світоглядом, переконаннями, необхідні зусилля як зі сторони самої людини, так і зі сторони навчального закладу.

Вивчалися роль функціонального тренінгу в процесі самостійних занять студентів та його вплив на рівень їхньої фізичної підготовленості. Розкривалися теоретичні основи функціонального тренінгу в процесі занять фізичною культурою в старшій школі.

Функціональний тренінг як ефективний засіб фізичної підготовки неодноразово ставав предметом дослідження науковців. Зокрема розроблялася методика побудови фітнес-програм функціонального тренування з жінками першого зрілого віку. Функціональні тренування – це різноманітні заняття в різних режимах, з різними снарядами, які задіють у роботу все тіло. Такі тренування повинні бути адаптовані до вашого рівня підготовки, щоб ви мали змогу будувати здорове, функціональне тіло.

Функціональні рухи використовують універсальні шаблони рухів моторного рекрутування, вони виконуються за допомогою скорочення від ядра до кінцівок, вони є складними або багато суглобовими. Ці рухи природні та ефективні для пересування тіла та зовнішніх об'єктів. Найважливішим аспектом є їх здатність долати зовнішній опір на довгі дистанції та робити це швидко. В сукупності три атрибута (вага, дистанція та швидкість) виявляють здатність функціональних вправ виробляти високу потужність.

Програма функціонального тренування робить акцент на відпрацювання рухів, які необхідні кожній людині у ході її буденного життя. Хоча, з самого початку появи функціонального тренування використовувалася тільки спортсменами-професіоналами. Прикладом, спеціально розроблений комплекс вправ давав спринтерам можливість зробити хороший стартовий поштовх, ковзанярів і фігуристів — впевнений крок і почуття рівноваги. Пілатес традиційно вважають одним з попередників функціонального тренінгу.

Підхід до функціонального тренінгу включає в себе збалансоване поєднання анаеробного та аеробного навантаження, виходячи з поставлених цілей атлета. Відносно тренування складається у дотриманні потреб специфічності, прогресуванню та варіативності, а також відновленню оптимальних адаптацій до навантаження.

Масштабованість – вправи і тренування можна модифікувати в залежності від рівня фізичної підготовки і наявного інвентарю. Використання функціональних вправ - під час виконання таких вправ м'язи працюють і рухаються фізіологічним чином, не виникає зайвої напруги в суглобах і хребті, зменшується ймовірність травм. Побудова заняття схожа на звичайне тренування. Починати потрібно з розминки, закінчувати - затримкою і розтяжкою.

Кросфіт не є спеціалізованою фітнес-програмою, а є радше свідомою спробою оптимізувати фізичну компетенцію у кожному з десяти визнаних фітнес-доменів. Такими доменами є: серцево-судинна та дихальна витривалість, опірність, сила, гнучкість, міцність, швидкість, координація, спритність, рівновага та точність.

Основним засобом тренування являються функціональні вправи, які спрямовані на гармонійний розвиток фізичних якостей, а також м'язів та фізіологічних систем організму за рахунок зміни інтенсивності та частоти рухів під час інтервальної або циклічної роботи.

Скласти власний комплекс досить легко. Головне — врахувати наступні етапи:

Розминка: розігрівати м'язи перед тренуванням необхідно, інакше великий ризик отримання травми. Легкий біг на місці, нахили, невелика розтяжка.

Поступове зростання навантаження: починати вправи рекомендується з заняття з власною вагою, навіть якщо здається, що зі штангою буде теж легко. Збільшувати навантаження слід поступово, по мірі того, як організм справляється з поточною вагою і можна робити більше. Якщо ж із збільшеною вагою все одно працювати важко, слід відмовитися від неї, повернувшись на попередній рівень – героїчний порив організм не оцінить.

Різноманітність вправ необхідно чергувати залежно від типу — аеробні з анаеробними, статичні з активними, на рівновагу – таким чином організм буде отримувати різнопланове навантаження, задіючи різні групи м'язів. Крім того, чергування самих виключає звикання до виконуваних одноманітних дій.

Заминка: вправи, аналогічні розминці, на пару хвилин дозволять полегшити біль в м'язах не тільки зараз, але і на наступний день.

Функціональний тренінг являється програмою силової та загальної фізичної підготовки у рамках двох аспектів. По-перше, є ключовою програмою силової та загальної фізичної підготовки тому, що підготовленість, що розвивається, є основою для будь-яких інших атлетичних потреб та завдань. Це те, що потрібно всім. По-друге, це «ключова» програма силової та загальної фізичної підготовки в буквальному сенсі виконуваної центральної ролі стосовно поставлених цілей. Більшість нашої роботи зосереджується на головній функціональній осі людської тіла, що становить «ядро» та включає згинання та розгинання тазу, розгинання та обертання торса. Цільна роль функціонального тренінгу у цьому плані обумовлена простим спостереженням, що потужне розгинання таза необхідне та критично важливо для елітної спортивної працездатності. Наш досвід показує, що ніхто без здатності до потужного розгинання тазу не досягає серйозних спортивних результатів і багато, хто мав цю здатність, були відмінними атлетами. Біг, стрибки, удари кулаками та кидки. Всі ці рухи зароджуються в "ядрі".

Дивна правда в тому, що ті самі методи, що використовуються для розвитку професійних атлетів, розвивають ті ж показники і в людей різного віку. Звичайно, ми не змусимо не підготовлену людину присідати з такою самою вагою, яку робить олімпійський лижник, однак вони однаково потребують у присіданнях. Фактично, присідання є засобом підтримки функціональної незалежності тіла та підвищення фізичної підготовленості. Присідання - лише один із прикладів рухів, які є універсально цінними та необхідними, але при цьому дуже рідко використовуються будь-ким, крім досвідчених атлетів.

У процесі занять, які передбачають виконання максимально природних для організму рухів, працюють не тільки м'язи, але і кісткова система. Вона отримує певний рівень навантаження, що створюється при реальному житті і, завдяки цьому, постійно зміцнюється. Це дозволяє істотно знизити ймовірність переломів та інших травм, пов'язаних з пошкодженням кісток. Навантаження, яким піддається наш організм в процесі функціонального тренінгу, рівномірно розподіляється по всьому організму, задіючи як м'язи, так і зв'язковий апарат. Це дозволяє збільшити продуктивність тренування і прискорити процес спалювання калорій, що, неодмінно, порадує тих, хто прагне позбутися від надмірної ваги. Слід також врахувати, що ускладнення функціональних тренувань здійснюється не за рахунок збільшення використовуваної ваги, а за допомогою ускладнення виконуваних рухів. Таким чином, у процесі тренування ви уникнете небажаної надмірної напруги в суглобах і хребті, що зведе ймовірність

травм до мінімуму. Все це робить функціональний тренінг ідеальним видом рухової активності для тих, хто хоче поліпшити свій стан здоров'я і зберегти тіло красивим і підтягнутим.

Недоліки складаються з протипоказань, до яких відносять: всі захворювання серцево-судинної системи; хвороби системи дихання; тендітні кісткові тканини; хвороби сечостатевої системи; цукровий діабет; варикозне розширення вен; невралгію.

Висновки. Таким чином, функціональний тренінг стає все більш популярним серед студентської молоді, охочих займатися руховою активністю. Це відбувається, перш за все, за рахунок його універсальності, доступності та різноманітності. Функціональний тренінг дозволяє розвинути всі фізичні якості - силу, витривалість, гнучкість, швидкість і координацію рухів. Також він допомагає при схудненні за рахунок включення в роботу великої кількості м'язових волокон і прискорення метаболізму.

Список використаних джерел

1. Історія виникнення кросфіту. URL:<https://life.liga.net/porady/news/krossfit-trenirovki-dlyanachinayuschih>
2. Тисанюк В. Кросфіт – це не лише користь для організму, а естетична краса. 24.01.2019 URL:<https://kyivbattle.org/2019/01/24/volodimir-tisanyuk-krossfit-tse-nelishе-korist-dlya-organizmu-a-j-estetichna-krasa/>
3. Основні принципи кросфіту. Побудова занять. URL:<https://t1.ua/porady/44567-krossfit-shcho-tse-take-i-zchohorozpochaty.html>
4. Вправи системи «кросфіт». URL: <https://cross.expert/category/uprazhneniya>
5. Теличук Г. Живи активно. URL: <http://zhyvyaktyvno.org/index.php/news/crossfit.-scho-ce-chi-vartopochinati/>
6. Базилевич Н. О. Особливості використання нового виду спорту «Crossfit» у самостійній фізкультурно-оздоровчій роботі студентів / Н.О. Базилевич, О.С. Тонконог // Гуманітарний Вісник ДВНЗ «Переяслав-Хм. ДПУ імені Григорія Сковороди». Спецвипуск. – Переяслав-Хмельницький, 2016. – С. 136–142.
7. Ольховий О.М. Модульно-рейтингова система підготовки офіцерів-керівників занять з фізичної підготовки : автореф. дис. ... канд. наук з фіз. виховання і спорту : спец. 24.00.02 «Фіз. культура, фіз. виховання різних груп населення»/ Ольховий Олег Михайлович ; ЛДДФК. – Львів, 2005.

УДК 316

*Тихоміров А. І.,
доцент кафедри медико-біологічних основ спорту
та фізкультурно-спортивної реабілітації,
ЧНУ імені Петра Могили, м. Миколаїв, Україна*

РУХОВА АКТИВНІСТЬ СТУДЕНТІВ У РЕЖИМІ ДНЯ

Наукові дані свідчать про те, що більшість людей за дотримання правил мають можливість жити до 100 років і більше.

Мета дослідження – розглянути закономірності фізичного розвитку студентів у режимі дня.

На жаль, багато хто не дотримується найпростіших, обґрунтованих наукою норм здорового способу життя. Одні стають жертвами малорухливості (гіподинамії), інші позбавляються їжі з майже неминучим у цих випадках розвитком ожиріння, склерозу судин, а в деяких – цукрового діабету, треті не вміють відпочивати, відволікатися від навчального процесу та побутових турбот, вічно неспокійні, нервові, страждають безсонням, що зрештою призводить до численних захворювань внутрішніх органів. Деякі, піддаючись згубній звичці куріння та алкоголю, активно вкорочують своє життя.

Фізична культура відіграє значну роль у професійній діяльності студента, оскільки їхнє навчання, як правило, пов'язане зі значним напруженням уваги, зору, інтенсивною інтелектуальною діяльністю та малою рухливістю. Заняття фізичною культурою знімають стомлення нервової системи та всього організму, підвищують працездатність, сприяють зміцненню здоров'я. Як правило, заняття фізкультурою у студентів відбуваються у формі активного відпочинку. Відпочинок – стан спокою або такого роду діяльність, яка знімає стомлення та сприяє відновленню працездатності. Активний спосіб життя та відпочинок нерозривно пов'язані між собою у навчальній, виробничій та інших сферах діяльності людини. Тривала відсутність повноцінного відпочинку веде до перевтоми, що знижує захисні сили організму та може сприяти виникненню різноманітних захворювань. Раціональний режим навчання та відпочинку дозволяє зберегти здоров'я та високу працездатність протягом тривалого часу [1, с. 16].

Останні роки через високе навчальне навантаження в університеті та вдома у більшості студентів відзначається дефіцит рухів у режимі дня, недостатня рухова активність, що зумовлює появу гіпокінезії, яка може спричинити низку серйозних змін в організмі людини.

Наші дослідження свідчать, що до 82-85% денного часу більшість студентів перебувають у статичному положенні (сидячи). Навіть у старшокласників довільна рухова діяльність (ходьба, гри) займає лише 16-19% часу

Могилянські читання–2023: досвід та тенденції розвитку суспільства в Україні: глобальний, національний та регіональний аспекти.

доби, їх на організовані форми фізичного виховання припадає лише 1-3%. Загальна рухова активність дітей із вступом до школи падає майже на 50%, знижуючись від молодших класів до старших. Встановлено, що рухова активність у 10-11 класі менша, ніж у 7-8 класі, дівчатка роблять на добу менше кроків, ніж хлопчики; рухова активність у неділі більше, ніж у навчальні дні. Відзначено зміну величини рухової активності у різних навчальних семестрах. Рухова активність студентів особливо мала взимку; навесні та восени вона зростає [4, с. 172].

Студентам не тільки доводиться обмежувати свою природну рухову активність, а й тривалий час підтримувати незручну для себе статичну позу, сидячи за навчальним столом, при читанні в положенні лежачи та напівлежачи, при перегляді телевізора, під час використання планшета чи нетбука. Мало рухоме становище за робочим столом відбивається на функціонуванні багатьох систем організму студента, особливо серцево-судинної та дихальної. При тривалому сидінні дихання стає менш глибоким, обмін речовин знижується, відбувається застій крові в нижніх кінцівках, що веде до зниження працездатності всього організму і особливо мозку: знижується увага, послаблюється пам'ять, порушується координація рухів, збільшується час розумових операцій, відбуваються порушення в хребті [3, с. 174].

Негативні наслідки гіпокінезії проявляються в зниженні опірності молодого організму до простудних та інфекційних захворювань, створюються передумови для формування слабкого, нетренованого серця та пов'язаного з цим подальшого розвитку недостатності серцево-судинної системи. Гіпокінезія на тлі надмірного харчування з великим надлишком вуглеводів та жирів у денному раціоні може призвести до ожиріння.

У малорухливих студентів, особливо у тих, хто приймає неправильні пози сидіння та лежання, дуже слабкі м'язи. Вони не в змозі підтримувати тіло у правильному положенні, у них розвивається погана постава, утворюється сутулість, що веде до викривлення хребта та розвитку сколіозу [3, с. 175].

Дослідження показують досить цікаві спостереження щодо впливу обмеження рухової активності на фізичний розвиток молодого організму. Вчені встановили, що 6-7 літні діти, вже прийняті до школи, відстають у зростанні та масі тіла від однолітків, які не відвідують навчальний заклад. Різниця до кінця року виявляється значною: у хлопчиків відмінність у зростанні становить 3,2 см, в масі тіла 700 гр. А у дівчаток – відповідно 0,9 см і 1 кг 300 гр.

Встановлено пряму залежність між успішністю студентів та їх фізичним розвитком і, хоча значна частина людей не знаходить прямого взаємозв'язку навчальних оцінок та обсягу фізичних навантажень у вузі, вона існує. Механізм такого взаємозв'язку можна умовно порівняти з дією інерційних ваг (через інерцію вони не одразу переважають у той чи інший бік).

КОМПЛЕКСИ ВПРАВ РАНКОВОЇ ГІГІЄНИЧНОЇ ГІМНАСТИКИ ДЛЯ ЮНАКІВ

Місяці \ № вправи	1	2	3	4	5	6	7	8	9	10	11	12	13	14	15	ВОДНА ПРОЦЕДУРА
ВЕРЕСЕНЬ																Обтирання вологим рушником
ЖОВТЕНЬ																Обтирання мокрим руками
ЛИСТОПАД																Обтирання мокрою рукавицею
ГРУДЕНЬ																Обливання прохолодною водою
СІЧЕНЬ																Обливання холодною водою
ЛЮТИЙ																Обливання холодною водою
БЕРЕЗЕНЬ																Прохолодний душ
КВІТЕНЬ																Холодний душ
ТРАВЕНЬ																Холодний душ
ЧЕРВЕНЬ																Купання і плавання
ЛИПЕНЬ																Купання і плавання
СЕРПЕНЬ																Купання і плавання

КОМПЛЕКСИ ВПРАВ РАНКОВОЇ ГІГІЄНИЧНОЇ ГІМНАСТИКИ ДЛЯ ДІВЧАТ

Місяць \ № вправи	1	2	3	4	5	6	7	8	9	10	11	12	13	14	15	16
ВЕРЕСЕНЬ																
ЖОВТЕНЬ																
ЛИСТОПАД																
ГРУДЕНЬ																
СІЧЕНЬ																
ЛЮТИЙ																
БЕРЕЗЕНЬ																
КВІТЕНЬ																
ТРАВЕНЬ																
ЧЕРВЕНЬ																
ЛИПЕНЬ																
СЕРПЕНЬ																

В інерційних вагах навчання та заняття фізичними вправами та спортом важливо враховувати вплив двох узагальнюючих факторів: накопичення та неминучості прояву змін. Ці фактори можуть надавати позитивний та негативний вплив [5, с. 58-59].

Позитивний вплив у тому, що в регулярних заняттях з фізичного виховання і спортом накопичуються багаторічні запаси вольових якостей, стійкості до стресів, розумової працездатності. Усе це неминуче призводить до підвищення ефективності навчання у вузі.

Негативний вплив полягає в тому, що нехтування руховою активністю призводить до накопичення факторів ризику, а це неминуче рано чи пізно проявиться у захворюваннях, зниженні розумової та фізичної працездатності, утрудненнях у навчанні.

Єдина можливість нейтралізувати негативне явище, що виникає у студентів при тривалій та напруженій розумовій праці, – це активний відпочинок від занять та організована фізична діяльність.

Руховий режим студента складається в основному з ранкової фізичної зарядки (див. табл. 1, 2), рухливих ігор на свіжому повітрі, занять фізичною культурою, занять у гуртках і спортивних секціях, прогулянок перед сном, активного відпочинку у вихідні дні [3, с. 92-93].

При систематичних заняттях фізичною культурою та спортом відбувається безперервне вдосконалення органів та систем організму. У цьому і полягає позитивний вплив фізичної культури на зміцнення здоров'я. Середні показники зростання та розвитку, а також деякі функціональні показники у юних фізкультурників значно вищі, ніж у їхніх однолітків, які не займаються спортом: довжина тіла юнаків 16-17 років більша на 5,7- 6 см, маса тіла – на 8- 8,5 кг, а коло грудної клітки на 2,5-5 см, сила стиску кисті руки - на 4,5- 5,7 кг, життєва ємність легень - на 0,5-1,4 літра.

Наші дослідження показали, що у студентів, які не займаються фізичними вправами станова сила протягом року збільшувалася на 8,7 кг; у тих, хто займався фізичною культурою – на 13 кг, а у тих, хто займався, крім занять фізичним вихованням, ще й спортом – на 23 кг. М'язи становлять від 40 до 56% маси тіла і навряд чи можна очікувати хорошого здоров'я, якщо добра половина складаючих організм клітин не отримують достатнього харчування та фізичного навантаження.

Під впливом м'язової діяльності відбувається гармонійний розвиток всіх відділів центральної нервової системи. При цьому важливо, щоб фізичні навантаження були систематичними, різноманітними та не викликали перевтоми. До вищого відділу нервової системи надходять сигнали від органів чуття і від скелетних м'язів. Кора мозку переробляє величезний потік інформації та здійснює точну регуляцію діяльності організму. Фізичні вправи благотворно впливають на розвиток таких функцій нервової системи як сила, рухливість та врівноваженість нервових процесів. Навіть напружена розумова діяльність неможлива без руху. Ось студент сів і задумався над складним завданням і раптом відчув потребу пройти по кімнаті – так йому легше працювати, думати, видно,

як напружено всю мускулатуру його обличчя, рук тіла. Розумова праця вимагає мобілізації м'язових зусиль, оскільки сигнали від м'язів активізують діяльність мозку. «Ходьба оживляє та надихає мої думки. Залишаючись у спокої, я майже не можу думати; необхідно, щоб моє тіло перебувало у русі, і тоді розум теж починає рухатися», – визнання великого французького мислителя Ж.Ж. Руссо якнайкраще показує взаємозв'язок мозку з рухом. Достатня рухова активність є необхідною умовою гармонійного розвитку особистості.

Фізичні вправи сприяють хорошій роботі органів травлення, допомагаючи перетравленню та засвоєнню їжі, активізують діяльність печінки та нирок, покращують залози внутрішньої секреції: щитовидної, статевих, надниркових залоз, які грають величезну роль у зростанні та розвитку молодого організму.

Під впливом фізичних навантажень збільшується частота серцебиття, м'яз серця скорочується сильніше, підвищується викид серцем крові до магістральних судин. Постійне тренування системи кровообігу веде до її функціонального вдосконалення. Крім того, під час роботи в кровотік включається та кров, яка в спокійному стані не циркулює по судинах. Залучення до кровообігу великої маси крові не тільки тренує серце та судини, а й стимулює кровотворення.

Фізичні вправи викликають підвищену потребу організму у кисні. Внаслідок чого збільшується життєва ємність легень, покращується рухливість грудної клітки. Крім того, повне розправлення легень ліквідує застійні явища в них, служить профілактикою можливих застудних захворювань [2, с. 78].

Легені при систематичних заняттях фізичними вправами збільшуються в обсязі, дихання стає більш рідкісним і глибоким, що має велике значення для вентиляції.

Заняття фізичними вправами також викликає позитивні емоції, бадьорість, створює гарний настрій. Тому стає зрозумілим, чому студент, який пізнав «смак» фізичних вправ та спорту, прагне регулярно займатися ним.

Скільки часу потрібно відводити фізичним вправам, щоб досягти захисного ефекту? Виявляється, потрібно не так багато. Ось три головні принципи, які легко запам'ятати:

1. Тренуйтеся через день або хоча б тричі на тиждень.
2. Тренуйтеся безперервно протягом 20 хвилин.
3. Тренуйтеся енергійно, але слідкуйте за своїм диханням.

Треба пам'ятати: заняття фізичною культурою – не разовий захід, це цілеспрямоване, вольове, регулярне фізичне самовиховання протягом усього життя.

Існують три форми самостійних занять:

1. Щоденна ранкова гімнастика.
2. Академічні заняття з фізичного виховання в університеті.
3. Самостійні заняття фізкультурою та спортом (не рідше, ніж 2-3 рази на тиждень) [3, с. 86].

Важливу роль відіграє також щоденне застосування різних процедур, що гартують (обтирання і обливання холодною водою, купання).

Висновки. У роботах багатьох зарубіжних та вітчизняних учених показано, що фізично розвинені студенти виконували теоретичні та практичні завдання з дисциплін, що вивчаються, швидше, робили менше помилок, швидше відновлювалися після напруженої розумової праці.

Список використаних джерел

1. Присяжнюк С.І. Фізичне виховання : Навч. пос. – К.: Центр учбової літератури, 2008. - 504 с.
2. Тіхоміров А.І. Самостійні заняття студентів фізичними вправами. / А. І. Тіхоміров. – Навчальний посібник із фізичного виховання. Вид. друге, перероб. та дод.– Уфа: РІО БашДУ, 2005. – 122 с.
3. Тіхоміров А., Тіхомірова О. Психофізичні засади здоров'я. Книга для підлітків та батьків. / А. І. Тіхоміров. О.В. Тіхомірова – Миколаїв: Миколаївський державний педагогічний університет. 2003. – 317 с.
4. Тіхоміров А.І., Тіхомірова О.В. Філософія здоров'я. Книга для всієї родини. / А. І. Тіхоміров. О. В. Тіхомірова – Уфа: НГУ імені В.О. Сухомлинського, інститут фізичної культури, Республіканський центр соціально-психологічної допомоги сім'ї, дітям, молоді. 2010 р. – 288 с.
5. Тіхоміров А.І., Тупеев Ю.В. Реабілітація студентів після спортивних травм і захворювань: монографія / А. І. Тіхоміров, Ю. В. Тупеев. – Миколаїв: Іліон, 2019. – 384 с.

*Тупєєв Ю. В.,
канд. наук з фіз. вих. і спорту, доцент кафедри
олімпійського і професійного спорту,
декан факультету фізичного виховання і спорту,
Гетманцев С. В.,
канд. біол. наук, доцент, завідувач кафедри
медико-біологічних основ спорту та
фізкультурно-спортивної реабілітації,
ЧНУ імені Петра Могили, м. Миколаїв, Україна*

ВИКОРИСТАННЯ ІНФОРМАЦІЙНИХ ТЕХНОЛОГІЙ В СИСТЕМІ СПОРТИВНОЇ ПІДГОТОВКИ БОРЦІВ ВІЛЬНОГО СТИЛЮ

Не дивлячись на те, що зараз багато представників спортивної практики, теорії спорту підтримують ідею так званої комп'ютеризації спортивного тренування, все ж таки практичні реалізації в цій області досить рідкісні.

Аналіз літературних даних і тренерської практики показав, що існують ряд причин недостатньо високої ефективності застосування інформаційних систем в практиці підготовки спортсменів: низька кваліфікація користувачів сучасних комп'ютерних технологій і неадекватність інформаційної системи цілєзмістовій програмі тренувальної діяльності.

На нашу думку, перелік основних проблем, рішення яких дозволило б здійснити ідеї автоматизації засобів педагогічного управління, охоплює декілька важливих аспектів організації і побудови тренувального процесу.

По-перше, слід визначити місце інформаційних засобів автоматизації в учбово-тренувальному процесі, визначити методичні основи тих або інших можливих варіантів їх використання, з'ясувавши при цьому конкретну роль тренера, на об'єктивній основі розподілити функції управління між ним, обчислювальними пристроями і іншими технічними засобами навчання.

В даний час важливо не ставити під сумнів можливості інформаційних засобів і не покладати необґрунтовані надії на безмежне зростання їх можливостей, а найкращим чином використовувати наявні резерви комп'ютерних програм і тренера для вирішення практичних завдань. Сьогодні стає очевидним, що для повного використання інтелектуальних резервів людини і засобів інформатизації складні завдання слід розбивати на взаємозв'язані блоки, дії і операції, притому ті, що формалізуються, повинні виконувати інформаційні системи, а ті, що не формалізуються, – людина.

До теперішнього часу тренери фрагментарно використовують на заняттях інформаційні засоби, які не достатньо забезпечуються системою інтеграції інформаційних потоків, необхідної для вирішення управлінських завдань.

Багато дослідників з метою пошуку шляхів інтенсифікації навчання прагнули упорядкувати потоки інформації в інформаційній системі забезпечення педагогічного процесу. Це привело до появи програмованого навчання [1].

Серед більшості фахівців немає розбіжностей в тому, що інтеграція відео методів реєстрації спортивних рухів з високоефективними методами обробки їх результатів, заснованими на вже перевірених численними дослідженнями алгоритмах біомеханічного аналізу, привела до вражаючих результатів [2].

У той же час необхідно констатувати факт, що при значному числі досліджень і методичних робіт по техніці і тактиці боротьби, однією з проблем теорії і практики спортивної боротьби залишається відсутність науково обґрунтованих методичних підходів навчання техніці рухових дій на початкових етапах підготовки з використанням мультимедійних засобів [3].

В даний час стає очевидним, що найбільш перспективний шлях вдосконалення системи управління спортивною діяльністю – впровадження в тренувальний процес інформаційних технологій, що реалізують його цілєзмістову програму. Перспективність даного підходу безперечна в тренувальному процесі, як для кваліфікованих спортсменів, так і новачків.

Інформаційні технології в системі спортивної підготовки можуть здійснюватися в наступних трьох напрямках:

- як проникаюча технологія – застосування комп'ютерних технологій по окремих темах, розділах при поясненні теоретичних завдань;
- як основна, така, що визначає, найбільш значуща з використовуваних в даній технології частин;
- як монотехнологія – коли управління учбово-тренувальним процесом, включаючи діагностику і моніторинг, спирається на застосування інформаційних технологій [4].

Інформаційний підхід – це методологічна установка, відповідно до якої управління процесом розглядається як складна система переробки інформації, яка може здійснюватися як послідовно, так і паралельно. На кожному етапі цих процесів інформація зазнає певні видозміни, відбувається її кодування, виділення ознак, фільтрація, розпізнавання, вироблення рішення, формування дії у відповідь. Результат застосування подібного підходу – побудова моделі досліджуваного процесу, яка складена з гіпотетичних блоків, сполучених послідовно або паралельно і що реалізують певні функції. Відповідно інформаційна модель – система сигналів, що свідчать про динаміку об'єкту

управління, умови зовнішнього середовища і стан самої системи управління.

У роботах І.П. Ратова були сформульовані основні положення концепції "штучного управлінського середовища". Їм здійснено широке узагальнення можливостей і перспектив підвищення ефективності навчання рухам і розвитку рухових здібностей, а також була висловлена думка про можливість сполучення фізичної і інтелектуальної діяльності в умовах штучного управлінського середовища [5].

Тренер повинен мати певні уявлення про комп'ютер (не вникаючи глибоко у фізичні основи його роботи), включати і вимикати обчислювальну систему, мати навик роботи з клавіатурою персонального комп'ютера, використовувати «меню», завантажувати програму в оперативну пам'ять і запускати її, записувати інформацію на магнітний носій, вводити і редагувати текст, будувати різні зображення за допомогою графічного редактора, вирішувати параметричні задачі за готовою програмою, взаємодіяти з комп'ютером в масштабі реального часу. Крім того, тренер повинен уміти використовувати наявне сервісне програмне забезпечення (наприклад, поводитися із запитами до бази даних), застосовувати готові пакети прикладних програм, у тому числі і інтегровані пакети програм для вирішення різних завдань, мати уявлення про системне і прикладне програмне забезпечення.

Тренер повинен уміти використовувати автоматизовані навчальні системи для проєктування педагогічних програмних засобів, організувати різні режими роботи локальної мережі, глибоко розуміти сенс ланок основного технологічного ланцюжка рішення задач (об'єкт - модель - алгоритм - програма - результат) і відношення між ними, використовувати інтегровані системи засобів нових інформаційних технологій для активізації пізнавальної діяльності учнів.

Існують дві принципові можливості по впорядковуванню великого об'єму необхідної для ухвалення рішення інформації: по-перше, виявлення основних, ключових положень організації системи для ухвалення управлінського рішення з подальшою деталізацією на ієрархічно менш значущі компоненти; по-друге, широке застосування в процесі ухвалення рішення сучасних інформаційних технологій.

Рівень розвитку сучасної вільної боротьби диктує необхідність розробки сучасних методів навчання базовій техніці. Це стає можливим завдяки використанню сучасних інформаційних технологій на основі застосування спеціально розроблених комп'ютерних мультимедійних програм.

На підставі емпіричного досвіду і власних експериментальних досліджень була розроблена інформаційно-методична система «Чемпіон», що є розгалуженою програмою.

Принципові особливості розгалуженої програми можна представити таким чином:

- інформаційний кадр – містить опис техніки, частини підготовчої або такої, що підводить, вправи;
- операційний кадр – є рухове завдання, що розкриває вправу;
- основний напрям – визначає послідовність навчання базовій техніці.

Розроблені блоки інформаційно-методичної системи «Чемпіон» можна розглядати як «портфоліо», тобто моделі автентичності оцінювання, яке більшою мірою, чим традиційне, націлено на виявлення позитивних мотивів навчання і інтересу спортсменів до вибраного виду спорту; критичного відношення до навчально-тренувальної діяльності; розвитку розумової діяльності.

Метою створення «портфоліо» є демонстрація прогресу в навчанні техніці рухових дій юних спортсменів.

«Портфоліо» є не тільки сучасною ефективною формою оцінювання якості тренувальної діяльності, але і допомагає вирішувати педагогічні задачі:

- підтримувати високу мотивацію юних спортсменів;
- заохочувати їх активність і самостійність, розширювати можливості навчання і самонавчання;
- формувати уміння вчитися – ставити цілі, планувати і організувати власну тренувальну діяльність.

Кажучи про особливості учбово-тренувальних занять за допомогою мультимедіа інформаційно-методичних систем, не можна не зупинитися на змінах парадигми інформаційної взаємодії освітнього призначення, здійснюваного в інформаційно-комунікаційному наочному середовищі.

Необхідно відзначити, що у зв'язку з використанням в учбово-тренувальному процесі можливостей комп'ютерних технологій, можна спостерігати наступну трансформацію інформаційної взаємодії:

- зміни в структурі інформаційної взаємодії, які припускають появу третього суб'єкта в здійснюваний традиційно взаємообмін між суб'єктами тренувального процесу – тренер і спортсмен;
- зміни в змісті учбової інформації при інформаційній взаємодії. Поява третього суб'єкта інформаційної взаємодії дозволяє спортсменові самому вибирати зміст учбової інформації.

Список використаних джерел

1. Лапутин А.Н. Современные проблемы совершенствования технического мастерства спортсменов в олимпийском и профессиональном спорте / А.Н. Лапутин // Наука в олимпийском спорте. – 2001. – №2. – С. 38–46.
2. Шестаков М.П. Проблемы использования информационного подхода при разработке теории обучения человека движениям / М.П. Шестаков // Наука в олимпийском спорте. – 2004. – №2. – С. 108–113.
3. Тупеев Ю.В. Формирование техники двигательных действий юных борцов вольного стиля с использованием современных компьютерных технологий / Ю.В. Тупеев // XVI Международный научный конгресс "Современный олимпийский и спорт для всех": материалы конгресса. К.: Физическая культура. – 2010. – С. 560.
4. Хмельницька І.В. Біомеханічний відеокомп'ютерний аналіз спортивних рухів: метод. посіб. [для вузів фіз. виховання та спорту] / І. В. Хмельницька. – К.: Науковий світ, 2000. – 56 с.

5. Ратов И.П. Биомеханические технологии подготовки спортсменов / И.П. Ратов, Г.И. Попов, А.А. Логинов, Б.В. Шмонин. – М.: Физкультура и спорт, 2007. – 120 с.

УДК 796.012.11

Тупсєв Ю. В.,
канд. наук з фіз. вих. і спорту, доцент кафедри
олімпійського і професійного спорту,
декан факультету фізичного виховання і спорту,
Гетманцев С. В.,
канд. біол. наук, доцент, завідувач кафедри
медико-біологічних основ спорту та
фізкультурно-спортивної реабілітації,
ЧНУ імені Петра Могили, м. Миколаїв, Україна

ОСОБЛИВОСТІ ПРОЦЕСУ НАВЧАННЯ СПОРТИВНИМ РУХАМ У ВІЛЬНІЙ БОРОТЬБІ

Дидактика виділяє декілька найбільш істотних ознак процесу навчання спортивним рухам:

1. Навчання рухам розглядається як процес пізнання, особливий вид пізнавальної діяльності людини.

2. Не всяка пізнавальна діяльність пов'язана з процесом навчання. До процесу навчання відносяться тільки ті елементи пізнавальної діяльності спортсмена, які визначаються закономірностями відображення дійсності, що сформувалися в процесі еволюційного і соціального розвитку людини. Проте навчання не обмежується тільки цими формами пізнання. Його ефективна організація передбачає створення певною мірою штучних умов протікання процесу пізнання згідно з виробленими принципами і правилами, перевіреними і об'єктивізованими практикою багатьох поколінь.

3. Навчання необхідне тільки в тих випадках, коли рухове завдання саме по собі в звичайних умовах пізнавальної діяльності спортсменом вирішене бути не може.

4. Досягнення високих спортивних результатів можливе тільки в умовах спеціально організованого і цілеспрямованого процесу навчання. Рівень спортивних досягнень настільки високий, що вдосконалення людиною своєї рухової функції природним чином, як правило, не приводить до досягнення рекордних результатів.

Суть навчання рухам в спорті обумовлена послідовністю дидактичних етапів тренувальної діяльності, відповідно до яких організуються всі види учбової роботи. Рухові завдання при цьому повинні відповідати етапу тренувального процесу, індивідуальним особливостям і рівню підготовленості спортсмена. Однак, те або інше рухове завдання саме по собі не вирішує основні проблеми навчання. Воно лише створює передумови, спрямовує процес навчання, який вимагає ще спеціальної організації і управління. Рішення кожної рухової задачі в процесі навчання дозволяє учням піднятися на новий ступінь, новий рівень рухової підготовки, пройти певний її етап [1].

Основним елементом процесу навчання рухам є знання. Вони включають численні конкретні факти про ті або інші рухи, об'єднані в системи понять і правил, а також містять теоретичні узагальнення, які базуються на багаторічному передуванні практичному досвіді тренувальної і змагальної діяльності у вибраному виді спорту.

В процесі тренування знання про рухи реалізуються шляхом формування спеціальних навиків і умінь.

Вибір необхідної інформації про рухи, що пред'являються учням як зразкові, повинен здійснюватися відповідно до їх біомеханічних закономірностей при врахуванні методологічного принципу інваріантності. Способи знаходження рухів-інваріантів, придатних для об'єктивного відображення в педагогічному процесі, у свою чергу, спираються на відомі закономірності гомоморфного і ізоморфного відношення між об'єктом і його моделлю при моделюванні.

Під інваріантністю розуміють такі властивості біомеханічних характеристик рухів, які зберігаються незмінними при певних перетвореннях, зокрема деяких спрощеннях, необхідних для пред'явлення учням рухів-зразків або спеціальних вправ при технічній підготовці. Наявність інформації про кінематичну структуру базової техніки борців вільного стилю на початковому етапі дозволяє цілеспрямовано управляти учбово-тренувальним процесом, оскільки організація системи рухів передбачає вибір і ефективне використання робочих механізмів локомоторного апарату, а також вдосконалення координації нервово-м'язових зусиль і формування доцільної біодинамічної структури рухової дії [2].

У педагогіці спортивних рухів принцип інваріантності може бути використаний в двох основних напрямках:

1) для визначення стійких відносин в структурі різних видів спортивних рухів при цільовому підборі спеціальних вправ; 2) для визначення стану технічної підготовленості спортсменів шляхом зіставлення результатів навчання з еталонними зразками рухів.

Педагогіка спорту є складовою частиною загальної педагогіки. Виходячи з цього, навчання спортивним рухам можна розглядати як один з видів пізнавальної діяльності людини.

Основною вимогою при побудові послідовності вивчення техніки будь-якого виду спорту є необхідність дотримання дидактичних принципів навчання руховим діям і виділення, освоєння її базового складу [3].

При розробці методичних рекомендацій по навчанню техніці базових елементів борців вільного стилю на початковому етапі багаторічної спортивної підготовки враховувались результати експертних оцінок.

В кінці 40-х років ХХ століття почала формуватися наукова область, що іменується теорією інформації. Вивчалися різні проблеми моделювання пізнання і мислення, передачі інформації в біологічних системах, у тому числі і при навчанні. З цих позицій розглядаються принципи створення і використання абстрактних і формальних методів опису складних процесів, методи постановки інформаційних завдань, механізми самонавчання, елементи теорії повчальних систем. На нашу думку, особливо цікаві для педагогіки спорту теоретичні положення про організацію інформаційного середовища навчання, які можуть бути початковим матеріалом для розробки теоретичних основ функціонування автоматичних систем управління, що використовуються для технічної підготовки спортсменів.

Навчання рухам виходить за рамки тільки біологічної адаптації, хоча її механізми і лежать в основі біологічних закономірностей вдосконалення рухової функції. Перш за все, це високо організований і цілеспрямований процес. По своїй суті він соціальний процес. Розвивається і удосконалюється навчання залежно від тих або інших соціальних законів суспільства відповідно до потреб розвитку економіки, науки і культури, науково-технічної революції [1].

Процес навчання і вдосконалення технічної майстерності, як вид конкретної наочної діяльності, носить цілеспрямований характер. Його цілі при цьому розглядаються як очікувані результати педагогічного процесу, до яких повинні прагнути кожен тренер і спортсмен. Стосовно техніки рухових дій ці результати приведуть до таких змін їх біомеханічних характеристик, реалізація яких на практиці, як правило, забезпечує досягнення високих спортивних показників.

Процес навчання спортивним рухам розглядається як характерна форма передачі знань про рухи і освоєння спеціальних навиків, що відображають руховий досвід попередніх поколінь. У дидактиці навчання, зазвичай, розглядають як процес взаємозв'язаної діяльності тренера і спортсмена, направлений на придбання нових знань, умінь і спортивних навиків, а також на розвиток розумових і духовних здібностей учнів [4].

Русійна сила процесу навчання фізичним вправам полягає у вирішенні діалектичного протиріччя між руховими завданнями, що висуваються в ході спортивного тренування, і наявним рівнем рухових можливостей і навиків учнів, рівнем їх знань і умінь у вибраному виді спорту.

Процес навчання невід'ємний від процесу пізнання. Проте пізнання і навчання — поняття неоднозначні. Освоєння спеціальних рухових навиків і умінь — це тільки різновид пізнавальної діяльності. Спортсмен навчається вже відомим зразкам рухів і елементам техніки. Пізнавальна ж діяльність розповсюджується на ще не вивчені механізми спортивної техніки і біомеханічні закономірності побудови раціональних рухових дій. Нові знання про ці об'єкти накопичуються в процесі використання біомеханічних методів дослідження. Якість навчання значно зростає в тому випадку, якщо спортсмен не механічно сприймає пропонувані йому зразки рухів, а бере активну участь разом з науковцями і тренерами в пізнанні техніки свого виду спорту, отриманні нових фактів про неї. У такому разі він, навчаючись, дійсно пізнає нове, а, пізнаючи — навчається йому.

Сучасна методика навчання використовує компенсаторні функції органів чуття. Так, свідоме обмеження функції зорового аналізатора приводить до загострення пропріоцептивних відчуттів, що широко використовується тренерами як під час початкового навчання, так і на стадії вдосконалення рухового навичку. Сенсорне навчання спирається не тільки на багатократне повторення рухів, але і на формування невидимих, внутрішніх зв'язків відчуттів і сприйняття. Спортсмена можна і потрібно навчити гостро і активно сприймати демонстровані і відтворені техніко-тактичні дії. Використання сенсорного навчання дозволить не тільки скоротити терміни підготовки кваліфікованих єдиноборців, але і істотно підвищити рівень їх техніко-тактичної підготовленості. Отже, в процесі сприйняття рухів важливо використовувати такі методичні прийоми, які зроблять рух, що вивчається, гранично «наочним» для багатьох аналізаторів [4, 5].

Для того, щоб навчання рухам проходило найефективніше, необхідно дотримуватись певних загально педагогічних вимог до його організації. До найбільш важливих з них відноситься врахування пізнавальних і рухових можливостей спортсменів і узгодження з цим педагогічних дій тренера.

До учнів при традиційних формах організації інформаційного середовища часто не поступає в необхідному об'ємі основна інформація. Додаткова інформація про рухи в педагогічному процесі також використовується ще не повною мірою, що у багатьох випадках знижує якість навчання рухам. Вихід з такого положення — в комплексній системній дії на інформаційні потоки, що визначають структуру інформаційного середовища навчання.

Список використаних джерел

1. Лапутин А. Н. Олимпийскому спорту – высокие технологии / А. Н. Лапутин, В. И. Бобровник. – К.: Знання, 1999. – 164 с.
2. Лапутин А. Н. Современные проблемы совершенствования технического мастерства спортсменов в олимпийском и профессиональном спорте / А.Н. Лапутин // Наука в олимпийском спорте. – 2001. – №2. – С. 38–46.
3. Матвеев Л. П. Прикладно-теоретическая, техническая и тактическая подготовка спортсмена. Учеб. пособие для завершающих уровней высш. физкульт. образования / Л.П. Матвеев – М., 1998. – 44 с.
4. Бойко В. Ф. Физическая подготовка борцов / В. Ф. Бойко, Г. В. Данько. – К.: Олимпийская литература, 2004. – 224 с.

5. Тупеев Ю. В. К вопросу оптимизации обучения технике двигательных действий юных борцов. / Ю. В. Тупеев // Вісник Чернігівського державного педагогічного університету. – 2008. – Випуск 54. – С. 458–461.

УДК 796.015.132:351.748 (477)

*Харченко-Баранецька Л. Л.,
канд. наук з фіз. вих. та спорту, доцент
кафедри олімпійського та професійного спорту,
ЧНУ імені Петра Могили, м. Миколаїв, Україна*

ОРГАНІЗАЦІЯ ФІЗИЧНОЇ ПІДГОТОВКИ СПІВРОБІТНИКІВ ПОЛІЦІЇ ОСОБОВОГО ПРИЗНАЧЕННЯ

Фізична підготовка має бути одним з пріоритетних напрямків в підготовці співробітників поліції України для професійного виконання службових обов'язків. Дослідники Кузнецов М. [2], Дідіковський В.А. [1], Ясенчук В [4] займалися вивченням питань щодо фізичної підготовки бійців підрозділів особливого призначення. Фізична підготовка співробітників поліції, згідно «Положенню про організацію службової підготовки працівників Національної поліції України» [3], є складовою службової підготовки, яка передбачає комплекс заходів, які спрямовані на розвиток, формування та удосконалення певних рухових вмінь і навичок співробітника поліції, враховуючи його професійний напрямок діяльності.

Мета дослідження – проаналізувати особливості організації фізичної підготовки співробітників поліції особового призначення згідно нормативним документам.

До форм фізичної підготовки, згідно «Положенню про організацію службової підготовки працівників Національної поліції України» [3], відносять: дистанційну, самостійну підготовку та навчально-тренувальні збори. Відповідальними за організацію службової підготовки загалом, та її складових безпосередньо, є керівники поліції всіх рівнів в підпорядкованих підрозділах. Варто зазначити, що невиконання поліцейськими вимог наказу про організацію службової підготовки може бути підставою для притягнення їх до дисциплінарної відповідальності у встановленому законодавством України порядку.

Варто зазначити, що складові службової підготовки в підрозділах поліції має здійснюватися в робочий час згідно з затвердженим розкладом занять. Відносно Додатку 3 Положення про організацію службової підготовки працівників Національної поліції України (пункт 7 розділу 18 II) [3], передбачений розподіл годин за видами службової підготовки на річний цикл, що відображений в Таблиці.

Таблиця 1

Розподіл годин і річному циклі за видами службової підготовки співробітників поліції особового призначення [3]

Усього годин	Види службової підготовки						
	Функціональна	Тактична	Вогнева	Фізична	Загальнопрофільна		
					БЖД	Домедична	Психологічна
296	22	30	36	144	10	48	6

Функціональна підготовка – це підготовка співробітників поліції, яка передбачає опанування особами функціональних прав та обов'язків, що передбачені рядом нормативно-правових актів, документів.

Керівник органу, територіального підрозділу, закладу, установи поліції або його заступники на початку року затверджує розклад занять зі службової підготовки. Дозволяється змінювати протягом року 30% запланованих тематичних занять через ряд причин. Щокварталу має розроблятися графік проведення навчальних зборів наступними установами: підрозділом професійного навчання спільно з відповідним тренінговим центром, установою поліції та зацікавленими структурними підрозділами МТОНП, ГУНП.

Заняття з фізичної підготовки проводять: в структурних підрозділах МТОНП, ГУНП, в центральному органі, територіальних підрозділах, тренінговому центрі - працівники підрозділу професійного навчання, інструктори.

Варто зазначити, що якщо відсутній в підрозділі поліції, закладі, інструктор з фізичної підготовки, то тренувально-навчальні заняття може проводити поліцейський, який має фахову фізкультурно-спортивну освіту, або володіє методичними вміннями проведення 19 занять з фізичної підготовки; має спортивне звання, посвідчення інструктора з прикладних видів спорту.

Як зазначається в положенні про організацію фізкультурно-спортивної підготовки, співробітники поліції, які за станом здоров'я не допускаються до практичних занять з спортивно-фізичної підготовки за призначенням лікаря, тимчасово займаються ЛФК – лікувальною фізичною культурою. Окрім ЛФК вони зобов'язані відвідувати заняття з тактики самозахисту для засвоєння навчального матеріалу (використання спеціальних засобів та вогнепальної зброї), необхідного для виконання службових завдань, без активної (силової) участі в них.

Складові фізичної підготовленості співробітників поліції особового призначення підлягають оціночному

контролю та у підсумку заліку із службової підготовки. Даній оцінці підлягає як окремий співробітник, так і загалом підрозділ. Залік передбачений по завершенні навчального року і проводиться комісійно (до складу комісії можуть бути включені: працівники управління чи підрозділів професійного навчання, керівники структурних підрозділів центрального органу, структурних підрозділів МТОНП, ГУНП, керівники територіальних (відокремлених) підрозділів органів поліції, працівники профільних кафедр (циклів) ЗВО МВС, закладів, установ поліції, підрозділів охорони здоров'я та інших заінтересованих підрозділів).

Проаналізовані нами матеріали літературних джерел дали змогу ознайомитися з проблемами та шляхами вдосконалення фізичної підготовки поліцейських в Україні, а також дали нам можливість дослідити актуальні напрямки дослідження.

Список використаних джерел

1. Дідіковський В.А. Фізична підготовка працівників національної поліції України: Навчальний посібник / В.А. Дідіковський, Бондаренко В.В., Кузенков О.В. К.: Нац. академ. внутр. справ, ФОП Кандиба Т.П., 2019. – 98 с.
2. Кузнецов М. Організація фізичної підготовки військовослужбовців сил спеціальних операцій / М. Кузнецов // Спортивна наука України. 2016. № 5 (75). – С.13-19
3. Про затвердження Положення про підрозділи поліції особливого призначення «Корпус оперативно-раптової дії». Міністерство внутрішніх справ України, Наказ № 958 від 26.11.2018 року [Електронний ресурс]. – Режим доступу: <https://zakon.rada.gov.ua/laws/show/z1436-18#Text>
4. Ясенчук В. Фізична підготовка військовослужбовців ССО в умовах Українсько-Російського протистояння / В. Ясенчук // Педагогіка. 2018. Т.40. Вип. 2. – С. 143-154.

УДК 796.012.8-053.6(043.2)=162.1

Dariusz W. Skalski,
Akademia Wychowania Fizycznego i Sportu im. Jędrzeja Śniadeckiego, m. Gdańsk, Polska,
Lwowski Państwowy Uniwersytet Kultury Fizycznej im. Iwana Boberskiego, Ukraina,
Bogdan Kindzer,
Lwowski Państwowy Uniwersytet Kultury Fizycznej im. Iwana Boberskiego, Ukraina,
Nataliia Tsyhanovska,
Charkowska Państwowa Akademia Kultury, Ukraina,
Damian Kowalski,
Akademia Wychowania Fizycznego i Sportu im. Jędrzeja Śniadeckiego, m. Gdańsk, Polska,
Lwowski Państwowy Uniwersytet Kultury Fizycznej im. Iwana Boberskiego, Ukraina,

ROLA AKTYWNOŚCI FIZYCZNEJ W RESOCJALIZACJI OSÓB NIELETNICH

Wstęp

W celu prawidłowej i efektywnej realizacji procesu resocjalizacji społecznie niedostosowanych, niezbędne jest dobranie trafnych metod i środków pracy dydaktycznej, zmierzających do możliwie największej optymalizacji poziomu rozwoju, przygotowania do pracy i użytecznego życia w społeczeństwie. Resocjalizację należy postrzegać jako proces wychowania jednostek wykazujących wzmożone trudności w dostosowaniu się do norm społecznych, moralnych i prawnych, które wynikają ze stanu osobowości wychowanka, z jego antagonistyczno-destruktywnego ustosunkowania się do oczekiwań społecznych. Polega na stosowaniu różnych środków leczniczych, socjoterapeutycznych oraz form i metod wychowawczych obejmujących psychotechnikę, socjotechnikę i kulturo - technikę, naukę szkolną, a także pracę w warunkach izolacji lub w środowisku otwartym, półwolnościowym pod nadzorem odpowiednich osób i instytucji do tego powołanych.

Cel badań

Celem badań jest określenie kim są nieletni objęci resocjalizacją w aspekcie wpływu kultury fizycznej. Badania mają pomoc w sprecyzowaniu najważniejszych celów resocjalizacji.

Metody

Zastosowana została metoda wywiadu z kadrą pedagogiczną, w wyniku których autorzy dokonali analizy ustawy o postępowaniu w sprawach nieletnich oraz określenie granic wiekowych osób w zakresie nieletniości na przykładzie wybranego ośrodka edukacyjnego: szkolno – wychowawczego [1].

Wyniki

Kim jest nieletni objęty resocjalizacją? Według Ustawy o postępowaniu w sprawach nieletnich - nieletnim nazywamy osobę:

- o nieokreślonej dolnej granicy wieku i która nie ukończyła lat osiemnastu, wobec której stosuje się przepisy ustawy o postępowaniu w sprawach nieletnich w zakresie zapobiegania i zwalczania demoralizacji,
- która popełniła czyn karalny po ukończeniu lat 13, a przed ukończeniem lat 17,

- o nieokreślonej dolnej granicy wieku do lat 21, względem której wykonywane są środki wychowawcze i środek poprawczy [2].

Teoretycy jak i przeprowadzone wywiady przez autorów niniejszego opracowania w zakresie resocjalizacji są zgodni, że do najważniejszych celów resocjalizacji należą: odrzucanie zachowań antagonistyczno-destrukcyjnych, uruchomienie prawidłowych mechanizmów socjalizacyjnych, prospołecznych, naprawa moralna, etyczna, kulturowa, obyczajowa, ukształtowanie w odpowiedni sposób mechanizmów kontroli wewnętrznej, czyli sumienia oraz kształtowanie odpowiedzialności [3]. System resocjalizacji spełnia trzy podstawowe funkcje wobec wychowanków: opiekuńczą, wychowawczą – dydaktyczną i terapeutyczną. Wyróżnić można 3 podstawowe style wychowania:

1. Styl autorytarny: dominacja wychowawcy, podporządkowanie wychowanka, wychowanie zazwyczaj jednoznaczne restrykcyjne, metody bezpośrednie: nagrody, kary;
2. Styl partnerski: liberalny, samodzielne kształtowanie sytuacji wychowawczych, pozostawiona swoboda i niezależność dziecka, interwencja tylko w sytuacjach kryzysowych, wychowanie poprzez życiowe sytuacje;
3. Styl demokratyczny: współkreowanie wychowanka, wychowawca uczestniczy w życiu wychowanka, metody pośrednie: oddziaływanie poprzez naśladowictwo [4].

Dyskusja - wnioski

Środki wychowawcze – resocjalizacyjne, jakie sąd może orzec wobec nieletniego mają różną dotkliwość – od stosunkowo łagodnych i niezmiennających środowiska życiowego nieletniego (upomnienie, nadzór odpowiedzialny rodziców, bądź nadzór kuratora). Do bardzo surowych i oddzielających od środowiska rodzinnego – jak umieszczenie w młodzieżowym ośrodku wychowawczym a nawet w zakładzie poprawczym. Miara orzeczonego środka zależy od stopnia demoralizacji nieletniego. Aby określić czym jest demoralizacja należy zacząć od tego czym jest moralność? Moralność to w znaczeniu wartościującym jest to zgodność działań ludzkich z prawem i dobrem osób; w znaczeniu opisowym zespół uznanych norm, ocen i wzorców postępowania [5]. Człowiek jest istotą społeczną, przebywając w społecznym otoczeniu musi dostosować się do wymagań, które to otoczenia stawia każdemu członkowi. Sam proces resocjalizacji nieletnich (w tym proces twórczej resocjalizacji, do której zaliczyć można resocjalizację przez aktywność fizyczną) jest zależny od środka wychowawczego, jaki orzekł sąd wobec nieletniego. Inaczej pracuje się kuratorowi z nieletnim objętym nadzorem, ma on bowiem ograniczone „narzędzia” które może zastosować w resocjalizacji w środowisku otwartym. Inaczej wygląda praca z nieletnimi w środowisku zamkniętym np. w Młodzieżowych Ośrodkach Wychowawczych. W środowisku otwartym kurator nie jest w stanie bowiem kontrolować na co dzień, w jaki sposób nieletni spędza czas wolny. Może jedynie zmobilizować bądź zachęcić nieletniego do aktywności fizycznej poprzez rozmowę i wymienienie niewątpliwych jej zalet (oprócz budowania sylwetki i pozytywnego wpływu na zdrowie):

- aktywność fizyczna powoduje powstanie potocznie zwanego „hormonu szczęścia”, dzięki niemu ludzie są w lepszym nastroju, cieszą się z codziennych banalnych spraw,
- uprawianie sportu pozwala na kontakt z innymi ludźmi, współzawodnictwo z nimi lub z sobą samym,
- osiąganie pewnych wyników mózgi uznaje za zwycięstwo, w ten sposób poprawiamy poczucie własnej wartości i ogólne zdanie o sobie samym,
- aktywność fizyczna, to także dobry sposób na od stresowanie się i wyładowanie negatywnych emocji (nie ma nic gorszego niż duszenie ich w sobie) - ukierunkowanie takich uczuć i wyładowanie poprzez wysiłek fizyczny pozwala osiągnąć niski poziom nerwów i stresu,
- zaangażowanie się w jakąś czynność zapobiega pogłębianiu się nieprawidłowych stanów i pozwala utrzymywać równowagę psychiczną [6, 7].

W rozważaniach dotyczących twórczej resocjalizacji występują trzy kluczowe zagadnienia, które ukazują jej podstawowe założenia metodologiczne, oraz określają istotę oddziaływań. Są to w kolejności : twórczość, resocjalizacja, tożsamość [8. 9]. Można powiedzieć, że przez włączenie w proces resocjalizacji młodzieży nieprzystosowanej społecznie oddziaływań stymulujących i rozwijających jej potencjały twórcze mamy szansę uzyskać nowy efekt resocjalizacyjny w postaci odmiennych, akceptowanych społecznie parametrów tożsamościowych [10, 11].

Słowa kluczowe: kultura fizyczna, system wychowawczy, resocjalizacja, terapia

Bibliografia

1. Dykcik W., Zakres i przedmiot pedagogiki specjalnej, [w:] Pedagogika specjalna, (red. W. Dykcik, wyd. 2 poszerz.), Poznań 2001, s. 68.
2. Dziennik Ustaw: Ustawa o postępowaniu w sprawach nieletnich, 1982 nr 35 poz. 228 (z póź. zm.).
3. Encyklopedia Powszechna, PWN Warszawa 1998 s.182.
4. Gąsior H., Proces nauczania społecznie niedostosowanych [w:] Nauczanie społecznie niedostosowanych, Katowice 1992, s. 45.
5. Konopczyński M., Metody twórczej resocjalizacji, PWN Warszawa 2007, s. 21.
6. Kupczyk J., Rola wychowania fizycznego, sportu i turystyki w procesie resocjalizacji młodzieży, Poznań 1976, s. 45.
7. Lipkowski O., Wychowanie dzieci niedostosowanych społecznie, PWN Warszawa 1996 s.10.
8. Turlej S., Młodzież społecznie niedostosowana, PWN Warszawa 1982 s. 9.

9. Urban B , Stanik M. Resocjalizacja – teoria i praktyka pedagogiczna PWN Warszawa s. 303-304
10. Wójcik D. Nieprzystosowanie społeczne młodzieży PWN Warszawa 1984 s. 29.
11. Encyklopedia Powszechna, PWN Warszawa 1998 s.182.

УДК 796:070](043.2)=162.1

Dariusz W. Skalski,
Akademia Wychowania Fizycznego i Sportu im. Jędrzeja Śniadeckiego, m. Gdańsk, Polska,
Lwowski Państwowy Uniwersytet Kultury Fizycznej im. Iwana Boberskiego, Ukraina,
Paulina Kreft,
Akademia Wychowania Fizycznego i Sportu im. Jędrzeja Śniadeckiego, m. Gdańsk, Polska,
Lwowski Państwowy Uniwersytet Kultury Fizycznej im. Iwana Boberskiego, Ukraina,
Nataliia Tsyhanovska,
Charkowska Państwowa Akademia Kultury, Ukraina,
Damian Kowalski,
Akademia Wychowania Fizycznego i Sportu im. Jędrzeja Śniadeckiego, m. Gdańsk, Polska,
Lwowski Państwowy Uniwersytet Kultury Fizycznej im. Iwana Boberskiego, Ukraina

MEDIALNY SPORT I ZBIOROWE TOŻSAMOŚCI

Wstęp

Rozwój mediów masowych (prasy, radia i telewizji tradycyjnych) ściśle wiąże się ze sportem. Aktywność fizyczna, sukcesy narodowe i lokalne, rywalizacja międzynarodowa i na skalę regionalną, przekraczanie kolejnych barier, rekordy, emocje towarzyszące konkurentom i ich zmaganiom, to wszystko przyciągało i przyciąga osoby, które osobiście nie mogą brać udziału w wydarzeniach osobiście – odbiorców mediów. Dla organizacji medialnych sport jest doskonałym sprzymierzeńcem, dostarczycielem lukratywnych treści, bowiem nadawaniu sportowych przekazów towarzyszą najdroższe reklamy. Dla sportu media stanowią nośnik informacji, promocji i budowania wizerunku – elementów, bez których niemożliwy jest współczesny sponsoring i marketing sportowy. Relacje sport – media zmieniały się, głównie intensyfikowały się i hybrydowały, prowadząc od pasywnego odbioru komunikatów, przez współtworzenie ich, po mediatyzowaną aktywność sportową. Zainteresowanie społeczne sportem i jego różnymi odmianami ciągle rośnie. Dotyczy to nie tylko bezpośredniego i pośredniego uczestnictwa w widowiskach sportowych, ale także udziału w różnego rodzaju sportowych formach amatorskich (masowych) praktycznie każdego zainteresowanego.

Cel badań

W naukach społecznych szczególnie psychologii i socjologii tożsamość jest pojęciem wieloznacznym. Można ją ujmować w sposób obiektywny bądź też subiektywny. Celem badań jest poznanie i zarazem przybliżenie znaczenia tożsamości sportowej jak i stosunków społecznych łączących jednostkę (-tki) z grupami społecznymi.

Metody

Zastosowano przegląd piśmiennictwa i metodę wywiadu z kadrą trenerską, w wyniku którego autorzy dokonali analizy w zakresie sportu medialnego, promocji i sponsoringu.

Wyniki

Pierwsze kontakty sportu z prasą były wszędzie podobne. Zaczynało się od wzmianek o poszczególnych dyscyplinach sportu w prasie codziennej. W 1681 r. na łamach angielskiego „True Protestant Mercurij” ukazała się pierwsza w historii wiadomość sportowa o boksie, a w hamburskim „Patriot” zamieszczono artykuł o zaletach pływania. Tożsamość zbiorowa jest to okazywanie innym jednostkom i samemu sobie identyfikacji (utożsamiania się) z jakimiś elementami rzeczywistości społecznej. W naukach społecznych szczególnie psychologii i socjologii tożsamość jest pojęciem wieloznacznym. Rozpoczynając rozważania na temat promocji, a dokładnie sponsoringu sportu, na samym początku należy przywrócić się bliżej samemu zagadnieniu, jakim jest sport jako ważny czynnik rozwoju tak społecznego, jak i ekonomicznego. Europejska karta sportu gwarantuje wszystkim jednostkom możliwość uczestnictwa i rozwoju poprzez sport w bezpiecznym i zdrowym środowisku oraz poprzez współpracę z odpowiednimi organizacjami sportowymi. Wszystkie podmioty zaangażowane w promocje sportu, czyli rządy narodowe, organizacje sportowe na szczeblach lokalnych, regionalnych i międzynarodowych oraz potencjalni partnerzy z sektora komercyjnego powinni podjąć wszelkie starania do nawiązywania szerokiej współpracy, która przyniesie ekonomiczne korzyści im samym, a co najważniejsze pozwoli jednostkom na wewnętrzną samorealizację dzięki sportowi. Rada europejska definiuje sport jako wszelkie formy działalności fizycznej, która poprzez powszechne, okazjonalne lub zorganizowane uczestnictwo, ma na celu wyrażenie albo poprawę sprawności fizycznej, dobrego samopoczucia psychicznego, a także wywieranie wpływu na kształtowanie stosunków społecznych oraz na wyniki konkurencji na różnych jej poziomach. Rozwój współczesnego sportu odbywa się w obszarze instytucjonalnym, ekonomicznym i politycznym. Sport staje się przez to przedmiotem coraz większego zainteresowania mediów tradycyjnych i nowoczesnych, środowisk naukowych (reprezentujących takie dziedziny, jak: ekonomia, psychologia, socjologia, nauki o zarządzaniu) oraz biznesu. Sport dostarcza organizacjom medialnym lukratywnych treści, bowiem nadawaniu sportowych przekazów towarzyszą rekordowe widowiska w

telewizji, internecie oraz najdroższe reklamy. Z kolei dla sportu media stanowią nośnik informacji, promocji i budowania wizerunku – elementów, bez których niemożliwy jest współczesny sponsoring i marketing sportowy. To medialne i biznesowe zainteresowanie sportem wpływa z kolei na dalszą jego popularyzację, promocję i wspieranie finansowe. W ostatnich latach coraz częściej mówi się o różnych aspektach mediatyzacji rynkowej sportu, czyli coraz silniejszym podporządkowaniu wydarzeń sportowych wymogom ramówki, reklamodawców i sponsorów. Przejawem komercjalizacji sportu jest przekształcanie się klubów sportowych ze stowarzyszeń lub innych organizacji nie mających komercyjnego charakteru w spółki kapitałowe, działające zgodnie z zasadami kodeksu handlowego.

Dyskusja - wnioski

Tożsamość zbiorowa jest to okazywanie innym jednostkom i samemu sobie identyfikacji (utożsamiania się) z jakimiś elementami rzeczywistości społecznej. W naukach społecznych szczególnie psychologii i socjologii tożsamość jest pojęciem wieloznacznym. W naukach społecznych szczególnie psychologii i socjologii tożsamość jest pojęciem wieloznacznym. Można ją ujmować w sposób obiektywny bądź też subiektywny:

- obiektywne ujęcie kładzie nacisk na role, pozycje, stosunki społeczne łączące jednostkę z grupami społecznymi,
- tożsamość w ujęciu subiektywnym łączy się z poczuciem tożsamości oraz jej świadomością, gdzie ważne są treści wewnętrzne jednostki, takie jak rozwiązywanie konfliktów czy realizacja zadań sobie postawionych. Cechy te są charakterystyczne dla tożsamości osobistej, która ściśle powiązana jest z tożsamością społeczną.

Społeczna tożsamość odnosi się do ponadjednostkowej metryki osób o określonym statusie, członków określonej grupy kulturowej. Uderzająca koncentracja wydarzeń sportowych na obszarach miejskich niesie ze sobą przyspieszenie ich „podboju” dla aktywności ruchowej i gier, co przyczynia się do zmian w świadomości społecznej i jakości życia ich aktywnych uczestników, którzy występują w roli aktorów zmagania sportowych. Okoliczności sportu dostarczają różnych możliwości kształtowania się poczucia przynależności grupowej. Wydarzenia sportowe w rodzaju maratonu, łącząc w sobie szczególną atmosferę z określoną subkulturą (maratończyków), dostarczają jej członkom autentycznych niezwykle przeżyć, będących sprawdzianem ich możliwości fizycznych i psychicznych. Wyznaczając miejsce spotkania w ramach subkultury ultra maratończyków, stwarzają okazję do socjo - kulturowej refleksji nad elementami budującymi społeczną tożsamość uczestników wydarzeń, wśród których motyw uczestnictwa tworzy jedną Tożsamość zbiorowa jest wyrazem społecznej przynależności i zostaje oznaczona jako „zbiorowe ja”. Istnieje wiele powodów, dla których społeczna tożsamość okazuje się dla jednostki ważna. Obok tego, że dostarcza jej poczucia przynależności, wartościowo ocenianego miejsca w społecznym otoczeniu i możliwości połączenia się z innymi ludźmi, wzmacnia w jednostce samoświadomość i poczucie własnej wartości. Pytanie o społeczną tożsamość odnosi się do pełnionych tożsamościowych ról, oznaczających oczekiwane zachowanie, które wynika ze społecznej pozycji w sieci zależności społecznych stosunków. Sport oferuje możliwości tworzenia różnych form tożsamości i ich potwierdzania. Są one zależne one od „quasi-eksperymentalnie” skonstruowanych warunków sportu, w których przebiega indywidualne doświadczenie sportowe. Ponad to, sport dostarcza jednostkom możliwości wykazania się, zademonstrowania i uczynienia znaczącymi swych zalet i to w sposób nie powodujący zmian, mogących prowadzić do zagrożeń w obszarze społecznego bytowania i stosunków władzy. Sport daje również różnym grupom społecznym podstawę dla wytworzenia zbiorowej tożsamości, wyrażającej się na wiele sposobów. Przez sport okazuje się możliwe doświadczanie równocześnie ambiwalentnych zjawisk, jak np. integracji i wykluczenia. Jednym z możliwych wyjaśnień dla społecznej potrzeby identyfikowania się z grupą w sporcie i przez sport, jest społeczne pragnienie spontanicznych, bezrefleksyjnych światów doznań w kontrolowanych cywilizowanych społeczeństwach. Sport dostarcza ku temu rozlicznych możliwości. Wydarzenia sportowe charakteryzują się występowaniem niezwykłych, emocjonalnych przeżyć, które wytwarzają szczególną atmosferę i poczucie wspólnoty, co jest niezbędną przesłanką dla osiągnięcia cenionej przez uczestników maratonu społecznej tożsamości. Składają się na nią procesy identyfikacji ze sportami biegowymi i subkulturą maratończyków. Subkulturę jako identyfikującą się ze sobą zbiorowość, określają specyficzne wzorce, wartości, normy, postawy, rytuały i symbole. Proces socjalizacji w subkulturze biegaczy, w której zachodzi proces budowania tożsamości przebiega w czterech następujących po sobie fazach:

1. Faza presocjalizacji – obejmuje przyswojenie przez jednostkę wiedzy o subkulturze, np. przez kontakty z rodziną i przyjaciółmi, którzy do niej przynależą, uprawiając aktywnie sport, przez informacje medialne albo przez osobisty kontakt ze współuczestnikami subkultury, zanim jeszcze dojdzie do bezpośredniego z nią kontaktu. W tej fazie są tworzone pierwsze wartości i nastawienia odnośnie do aktywności i przynależnej do niej tożsamości.

2. Faza rekrutacji – wejście w subkulturę, które zależy od możliwości, motywacji i zainteresowań wstępującego. Rozstrzygające są tu najbliższe otoczenie, sytuacja życiowa i nierzadko przypadek.

3. Faza uspołecznienia – przejmowania sposobów zachowań, nastawienia i swego języka porozumiewania się w obrębie subkultury. W tej fazie dochodzi do identyfikacji z symbolami grupy, co prowadzi najczęściej do wzrostu zaangażowania w jej życie.
4. Faza akceptacji – ma miejsce w następstwie aprobaty przez grupę zachowań jednostki, spełniającej normy i oczekiwania subkultury. W przeciwieństwie do pierwszych trzech faz, które dotyczą konstrukcji tożsamości, w tej fazie chodzi o potwierdzenie tożsamości przez wzajemnie interakcje z członkami subkultury. Dzisiejszy sportowiec-maratończyk, dokonując autonomicznego wyboru własnego stylu życia, realizuje ponowoczesny imperatyw indywidualistyczny, jednocześnie aktywnie poszukuje możliwości kolektywnego wymiaru stylu życia, sportowego bycia razem w subkulturze, z którą się identyfikuje.

Bibliografia

1. Kuźbik P., Moterski F., Zarządzanie w sporcie, Wydawnictwo Uniwersytetu Łódzkiego, Łódź 2015, s. 72.
2. Skalski D., Zabolotna O., Kultura fizyczna w ujęciu socjologicznym. Wybrane aspekty edukacji zdrowotnej [Tom 1], Wydawnictwo Akademii Wychowania Fizycznego i Sportu im. Jędrzeja Śniadeckiego w Gdańsku, Gdańsk 2020, s. 49.
3. Sporek T., Sponsoring sportu w warunkach globalizacji. Dylematy i wyzwania, Wydawnictwo Difin, Łódź 2007, s. 39.
4. Bierkus M., Skalski D., Lizakowski P., Bezpieczeństwo zdrowotne w aspekcie aktywności fizycznej. Wybrane problemy -Tom 2, Kociewskie WOPR w Skarszewach przy udziale AMW w Gdyni i AWFIS w Gdańsku, Gdynia – Koszalin - Skarszewy 2017, s. 81.
5. Śliwerski B., Pedagogika subdyscypliny wiedzy pedagogicznej - Tom 3, Gdańskie Wydawnictwo Psychologiczne, Gdańsk 2005, s. 63.
6. Łuszczyńska A., Psychologia sportu i aktywności fizycznej. Zagadnienia kliniczne, Wydawnictwo Naukowe PWN, Warszawa 2011, s. 51.
7. Skalski D., Zabolotna O., Kultura fizyczna w ujęciu socjologicznym. Wybrane aspekty edukacji zdrowotnej [Tom 2], Wydawnictwo Akademii Wychowania Fizycznego i Sportu im. Jędrzeja Śniadeckiego w Gdańsku, Gdańsk 2021, s. 61.
8. Sznajder A., Marketing sportu, Polskie Wydawnictwo Ekonomiczne, Warszawa 2008, s. 247.

УДК 796.412:613](043.2)=162.1

Nataliia Tsyhanovska,

Charkowska Państwowa Akademia Kultury, Ukraina,

Dariusz W. Skalski,

Akademia Wychowania Fizycznego i Sportu im. Jędrzeja Śniadeckiego, m. Gdańsk, Polska,

Lwowski Państwowy Uniwersytet Kultury Fizycznej im. Iwana Boberskiego, Ukraina,

Paulina Kreft,

Akademia Wychowania Fizycznego i Sportu im. Jędrzeja Śniadeckiego, m. Gdańsk, Polska,

Lwowski Państwowy Uniwersytet Kultury Fizycznej im. Iwana Boberskiego, Ukraina,

Bogdan Kindzer,

Lwowski Państwowy Uniwersytet Kultury Fizycznej im. Iwana Boberskiego, Ukraina

REALIZACJA EDUKACJI ZDROWOTNEJ W TANECZNEJ FORMIE W DOBIE PANDEMII

Wstęp

Taniec od zarania dziejów zajmuje niezwykle ważne miejsce niemalże we wszystkich kręgach kulturowych. Taniec jest zwykle rezultatem i wyrazem radości. Każdy ma dość jasne wyobrażenie o tym, czym jest taniec, potrafi, jeśli nawet nie opisać, to przynajmniej go rozpoznać i prawdopodobnie sam kiedyś tańczył. Jest on obecny w naszym życiu od wieków niemal codziennie, począwszy od okazji świątecznych, a skończywszy na rutynowych czynnościach dnia powszedniego. Jednak trudno jednoznacznie stwierdzić, kiedy i dlaczego ludzie zaczęli tańczyć. Wiadomo, iż taniec był jedną z pierwszych form ludzkiej ekspresji. Jest to z pewnością istotny aspekt w życiu kulturalnym, zdrowotnym, socjologicznym. Pandemia z całą pewnością zmieniła w mniejszym lub większym stopniu życie każdego z nas. Przedsiębiorcy z branży tanecznej, tak jak pozostali, musieli dostosować swoje miejsca do wprowadzonych przez rząd obostrzeń, niemniej jak podkreślają, sytuacja prawna nie jest klarowna, a interpretacja przepisów bardzo trudna.

Cel badań

Taniec wykorzystywany jest także jako metoda psychoterapii. Psychoterapia tańcem i ruchem jest metodą, która wykorzystuje taniec i ruch jako proces integracji osoby w sferze emocjonalnej, poznawczej, fizycznej i społecznej. Bazuje ona na założeniu, że ruch osoby odzwierciedla indywidualny sposób myślenia i przeżywania emocji. Celem badań jest poznanie wpływu tańca na zdrowie człowieka, które znajduje odbicie w integracji psychiki i ciała, a zaburzenie – w rozdzieleniu tej integracji i somatyzacji problemów psychicznych.

Metody

Zastosowano przegląd piśmiennictwa i metodę wywiadu z kadrą trenerską tancerzy i gimnastki artystycznej w formie hybrydowej w wyniku, którego autorzy dokonali analizy w zakresie typologii funkcji tańca jak i metod psychoterapii.

Wyniki

Warto jednak najpierw zastanowić się nad samą istotą tańca. Taniec jako zabawa wywiera ogromny wpływ na rozwój psychofizyczny człowieka, dzięki temu, że:

wprowadza w radosny nastrój i dobre samopoczucie, uwalnia nas od stresu, sprzyja utrzymywaniu i odzyskiwaniu zdrowia, stwarza lepsze warunki do czynnego wypoczynku, wspomaga ogólny rozwój, głównie układ ruchowy, krążenia, przemiany materii, oddychania, rozwija sprawność fizyczną i zdolności motoryczne (głębokość, siła, zręczność, szybkość, wytrzymałość), wyrabia dodatnie cechy charakteru, w szczególności świadomą dyscyplinę i karność oraz umiejętność

zespołowego współdziałania i współzawodnictwa oraz pomaga w utrzymywaniu równowagi emocjonalnej, poczucia bezpieczeństwa i kontroli nad własnym życiem.

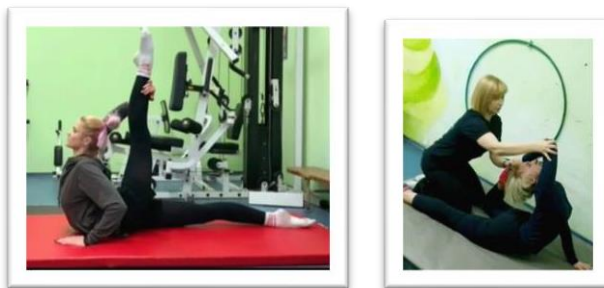

Fot. 1 i 2. Ćwiczenia zdolności motorycznych w gimnastyce artystycznej.

Źródło: Zbiory własne Natalii Tsyhanovskiej - Mistrzyni Sportu w Gimnastyce Sportowej, Kierownika Katedry Kultury Fizycznej i Zdrowia w Charkowskiej Państwowej Akademii Kultury w Ukrainie; Trener narodowej sportowej drużyny tanecznej Charkowa.

Podstawowe założenie psychoterapii, którym jest integracja jednostki, znajduje wyraz w: zmianach wewnątrzpsychicznych, rozwiązywaniu konfliktów, realizacji potencjałów jednostki, zdolności zaspokajania potrzeb, nawiązywaniu znaczących społecznych związków oraz uwolnieniu zdolności do żywotności i odprężania się. Interesującą typologię funkcji tańca opracował Anthony Shay. Powszechnie wiadomo, że ciało i emocje są ze sobą powiązane. Dodatkowo spięte ciało nie pozwala w pełni przeżywać emocji, a co za tym idzie pozwolić im odejść i poczuć się zrelaksowanym. Jednym ze sposobów ograniczania negatywnego wpływu stresu psychoemocjonalnego na samopoczucie fizyczne i psychiczne jednostki we współczesnych warunkach jest regularna aktywność fizyczna [1]. Rozciąganie łagodzi napięcie stresowe nagromadzone w mięśniach. Ostrożnie rozciągając każdą grupę mięśni, możesz stopniowo zrelaksować się nie tylko fizycznie, ale także psychicznie. Najprostszą wersją tej techniki jest powolne rozciąganie mięśni w dowolnej kolejności. Decydujące znaczenie ma tu ruch, który odwraca uwagę od sytuacji stresowych i rozładowuje napięcie [2]. Anthony Shay wyodrębnił sześć kategorii, pomijając czas ich występowania: odzwierciedlenie i potwierdzenie organizacji społecznej, nośnik świeckich i religijnych rytuałów, rozrywka społeczna lub działanie rekreacyjne, ujście psychologicznych napięć, odzwierciedlenie wartości estetycznych lub estetyczne działanie samo w sobie oraz odzwierciedlenie ekonomicznych wzorców przetrwania lub jako działalność ekonomiczna sama w sobie [3]. Zdaniem Rudolfa Labana, artysty i tancerza węgierskiego pochodzenia, te same elementy (przestrzeń, ciężar, czas i przepływ) występują zarówno w tańcu, jak i codziennych czynnościach, jednak rozróżnia je rozkład nacisku: taniec to przepływ ruchu, a praca – ciężar (teoria ruchu). Jego najważniejszym osiągnięciem stało się „ustalenie modeli ukazujących uporządkowane schematycznie możliwości ruchowe człowieka w czasie i przestrzeni” [4].

Dyskusja - wnioski

Analizując semantyczny wymiar tańca, badacze, zwłaszcza z kręgu semiotyki, porównywali komunikacyjny aspekt tańca z innymi środkami ekspresji [5]. Najczęściej z językiem. Założenie, iż oba media funkcjonują w ten sam sposób, jest błędem. Brak analogii między językiem i tańcem wynika z różnicy między konceptami, których nośnikiem jest znaczenie słów oraz perceptami przeznaczonymi do recepcji sensualnej. Taniec to przede wszystkim sztuka kinestetyczna i właśnie ten aspekt tańca, zdaniem Jacka Andersona, odróżnia go od innych sztuk performatywnych. Jedynym i podstawowym instrumentem w przypadku tańca jest ludzkie ciało. Ciało poruszając się w czasie i przestrzeni nadaje komunikat drogą kinestetyczną. Empatia między wykonawcą – emitentem a odbiorcą umożliwia transmisję informacji. Roger Garaudy zjawisko to określa mianem metakinezy [6], bezpośredniego współodczuwania, swoistej recepcji somatyczno-muskularnej. Oprócz drogi kinestetycznej, taniec może również przekazywać znaczenia poprzez cztery inne kanały: wizualny, dźwiękowy, dotykowy oraz zapachowy. Nadawca w przypadku tańca ma zatem do dyspozycji pięć kanałów transmisyjnych. Każdym z nich może on nadać inną wiadomość. Nic więc dziwnego, że możliwość błędnego odczytania komunikatu jest tu większa niż w przypadku innych form przekazu. Antropologia tańca to stosunkowo młoda dziedzina nauki. Od czasu jej nieśmiały początków znacznie dojrzała, pozwalając lepiej zrozumieć fundamentalne problemy ludzkiej egzystencji. To właśnie amerykańscy badacze podjęli trud zdefiniowania podstawowych zagadnień, jak i samej dyscypliny, a przez opracowanie metod analitycznych znacznie poszerzyli granice dyskursu, pokazując tym samym, jak patrzeć na taniec [6, 7]. Tylko szczegółowa analiza tańca i jego powiązań z innymi elementami kultury pozwalała uchwycić jego istotę, uwarunkowania społeczne oraz funkcję, którą pełni. Rozpatrując taniec jako akt komunikacyjny (nadawca–komunikat–odbiorca), najbliższą dziedzinę sztuki dla tańca ze względu na wspólne kanały przekazu (wizualny, dźwiękowy, dotykowy i kinestetyczny) stanowi teatr. Oddziaływanie na wiele zmysłów naraz wzmacnia wydzwięk komunikatu, choć jednocześnie może przyczyniać się do błędnego dekodowania informacji – różne zmysły mogą odmiennie interpretować przekazywaną wiadomość. Tancerz wysyła emocjonalny ładunek głównie za pomocą ruchu ciała, na który publiczność reaguje empatią. Jednak w okresie pandemii nie wszyscy byli i są zwolennikami formy aktywności w trybie on-line. Niektórzy sceptycznie podchodzą do tej formy zajęć, podkreślając, że mogą wpływać

na powielanie i przyswajanie błędów, ponieważ trener nie jest w stanie skontrolować postępów w taki sam sposób jak w trybie stacjonarnym. Taniec często przychodzi na myśl głównie formę aktywności fizycznej, jednak jak podkreślają tancerze, instruktorzy tańca, trenerzy gimnastyki artystycznej oraz właściciele szkół tańca - jest to również forma sztuki. Budowanie mięśni czy nawet poprawa sprawności fizycznej to często tzw. "efekt uboczny" regularnych treningów, jednak nie główny cel. Niemniej dla zawodowca kluczową sprawą jest utrzymanie swojego ciała w jak najlepszej kondycji, a pandemia wielu osobom pokrzyżowała plany. Prócz aspektu fizycznego treningi wpływają również na naszą psychikę oraz zachowania społeczne. Taniec wpływa na ogólny rozwój, naukę komunikacji i pozwala lepiej poznać samego siebie. Jednak w celu zapewnienia bezpieczeństwa zalecono szereg ograniczeń, które edukację zdrowotną w tej formie znacznie ograniczyły, czy ograniczają [8]. W związku z tym rozszerzenie tego wniosku o zagadnienia w zakresie bezpieczeństwa: zasad, procedur, ograniczeń i wytycznych oraz związanych z tym utrudnieniach będzie przedmiotem kolejnego opracowania.

Bibliografia

1. Цигановська Н., Гончар В., Батулін Д., Фізична активність як засіб зняття психоемоційної напруги. Харківська державна академія культури. 2021; (1):192-195.
2. Цигановська Н. В., Гончар В. В., Батулін Д. С., Мінімізація наслідків стресу засобами фізичної активності серед студентської молоді, Креативний простір. - 2022. - № 7. - С. 34-36.
3. Lange, R., O istocie tańca i jego przejawach w kulturze. Perspektywa antropologiczna. Polskie Wydawnictwo Muzyczne, Kraków 1988, s. 47.
4. Shay A. (J. Łumiński, Tłum.), Antropologia tańca, Wydawnictwo Uniwersytetu Warszawskiego, Warszawa 2004, s. 89.
5. Royce, A. P. (J. Łumiński, Tłum.), Antropologia tańca, Wydawnictwo Uniwersytetu Warszawskiego, Warszawa 2014, s. 93.
6. Żyłko B., Semiotyka kultury, Wydawnictwo Uniwersytetu Gdańskiego, Gdańsk 2009, s.132.
7. Skalski D., Zabolotna O., Kultura fizyczna w ujęciu socjologicznym. Wybrane aspekty edukacji zdrowotnej [Tom 1], Wydawnictwo Akademii Wychowania Fizycznego i Sportu im. Jędrzeja Śniadeckiego w Gdańsku, Gdańsk 2020, s. 128.
8. Skalski D., Zabolotna O., Kultura fizyczna w ujęciu socjologicznym. Wybrane aspekty edukacji zdrowotnej [Tom 2], Wydawnictwo Akademii Wychowania Fizycznego i Sportu im. Jędrzeja Śniadeckiego w Gdańsku, Gdańsk 2021, s. 105.

УДК 796.012.6:613](043.2)=162.1

Paulina Kreft,

*Akademia Wychowania Fizycznego i Sportu im. Jędrzeja Śniadeckiego, m. Gdańsk, Polska,
Lwowski Państwowy Uniwersytet Kultury Fizycznej im. Iwana Boberskiego, Ukraina,*

Dariusz W. Skalski,

*Akademia Wychowania Fizycznego i Sportu im. Jędrzeja Śniadeckiego, m. Gdańsk, Polska,
Lwowski Państwowy Uniwersytet Kultury Fizycznej im. Iwana Boberskiego, Ukraina,*

Nataliia Tsyhanovska,

Charkowska Państwowa Akademia Kultury, Ukraina,

Bogdan Kindzer,

Lwowski Państwowy Uniwersytet Kultury Fizycznej im. Iwana Boberskiego, Ukraina

AKTYWNOŚĆ FIZYCZNA JAKO KOMPONENT EDUKACJI ZDROWOTNEJ

Wstęp

Współczesne tempo życia i zmieniające się środowisko w jakim żyjemy, stają się bardzo często przyczyną powstawania niekorzystnych zmian w postawie naszego ciała. Dodatkowo nieprawidłowo wykonujemy czynności dnia codziennego, niewłaściwie wykorzystując możliwości swojego ciała. Pewne jego części pracują za mało, a inne zbyt dużo. Odzwierciedla się to po pewnym czasie w zaburzeniach ze strony chociażby układu ruchowego. Ludzkie ciało, aby mogło być w pełni sprawne, silne i zdrowe potrzebuje by dostarczyć jemu odpowiedniej dozy aktywności fizycznej. Aktywność jest to konkretna działalność, zdolność albo skłonność do działania. Predyspozycje do działania posiada każdy człowiek już od urodzenia. Być aktywnym to tyle samo, co być czynnym, robić coś, działać, wykonywać. Zatem wszelkie działanie jest związane z ruchem, któremu towarzyszą nasze zmysły: słuch, węch, wzrok, dotyk czy smak. Dzięki działaniu wzrasta ich wrażliwość a wraz z rozwojem stają się one dokładniejsze i bardziej precyzyjne. Stąd też istotne dla ruchu jest stwarzanie sytuacji dydaktycznych otwartych na doświadczenia zmysłowe. Poprzez stymulację dotykową tworzy się struktura "Ja", której elementem jest "Ja" cielesne. Natomiast elementem czynności motorycznych jest poczucie ciała.

Cel badań

Człowiek jako istota cielesna powinien być aktywny fizycznie, dbać o swoje ciało. Celem badań jest rozwinięcie poglądów w zakresie licznych koncepcji psychodynamicznych, które akcentują rolę cielesności i jej wrażeń w rozwoju osobowości i w wyłanianiu się podstawowych aspektów dbałości o swoje ciało w zakresie sprawności.

Metody

Zastosowano przegląd piśmiennictwa i metodę wywiadu z studentami kierunku kształcenia: wychowanie fizyczne w formie hybrydowej w wyniku, którego autorzy dokonali analizy w zakresie aktywności fizycznej, która powoduje wiele korzystnych zmian w odniesieniu do ciała człowieka i tym samym dla poszczególnych jego układów.

Wyniki

Cielesność jako element struktury „Ja”. Podejścia, które wiążą doświadczenie własnej cielesności z formowaniem się osobowości i tożsamości. Traktuje się cielesność jako istotny element struktury „Ja”. Źródła takiego ujmowania problematyki cielesności można odnaleźć już w koncepcji Williama Jamesa. Wprowadził on bowiem rozróżnienie na dwie formy doświadczenia „Ja”. Pierwsze zostało określone jako poznające „Ja”, drugie zaś – jako poznawane „Ja” (Ja empiryczne). Podstawową funkcją „Ja” jest organizacja i interpretacja doświadczeń. Jednostka staje się świadoma swojego „Ja” dzięki ciągłości, zróżnicowaniu i poczuciu własnej tożsamości. Zaś określane „Ja” empiryczne jest przez doświadczenie, które jednostka wyodrębnia ze swojej świadomości. Obejmuje ono wszystkie te doświadczenia, które związane są z właściwościami fizycznymi, ciałem oraz rzeczami należącymi do niej (ja materialne), z rolami społecznymi (ja społeczne) i z osobistymi właściwościami psychicznymi (ja duchowe). Do zaproponowanego przez Jamesa rozumienia i podziału „Ja” - nawiązuje wiele koncepcji, między innymi teoria osobowości Allporta. Opisując osobowość, Allport rezygnuje z pojęć jaźń, ego, Ja na rzecz pojęcia proprium, które obejmuje wszystkie aspekty osobowości współtworzące jej wewnętrzną jedność. Proprium dysponuje różnymi funkcjami. Pierwszą i podstawową jego funkcją jest poczucie własnego ciała, tzw. „Ja” cielesne. Tworzy je strumień doznań płynących z wnętrza organizmu (m.in. trzewi, mięśni, ścięgien, stawów i innych okolic ciała). Wrażenia cielesne zwykle odbierane są niedokładnie i mgliście. Ich świadomość wzrasta w sytuacji wysiłku fizycznego, zmysłowej przyjemności lub bólu. Poczucie własnego ciała gwarantuje odczucie odrębności własnego ciała oraz świadomość jego funkcji. Jak twierdzi Allport, jest kotwicą samoświadomości, rdzeniem, wokół którego kształtuje się osobowość [1], chociaż nie poświęcał w psychoanalizie zbyt wiele uwagi zagadnieniom ciała i cielesności, wyodrębnił body ego (cielesne ego), którą uznał za rdzenny komponent osobowości. Rozwijające się w ten sposób doświadczenie ja cielesnego zaczyna być reprezentowane w postaci obrazu ciała [2]. Staje się pierwszą świadomością, która kształtuje się dzięki empatycznej obecności matki, a dalej – formowaniu się dynamicznych obrazów, skoncentrowanych na doświadczeniach ciała pozostającego w relacji z fizycznym otoczeniem. Ja cielesne i obraz ciała są rozwijającymi się procesami, które leżą u podstaw wszelkich zmian związanych z dojrzywaniem organizmu, zapewniając poczucie spójności i ciągłości cielesnej, analogicznej do tożsamości wyrażającej się m.in. w ja psychologicznym. Podsumowując, ja cielesne pojawia się jako pierwszy podsystem Ja, umożliwiając jednostce doświadczenie swojej odrębności fizycznej, spójności i tożsamości. Do momentu ukształtowania się ja cielesnego dziecko nie jest w stanie dokonać zróżnicowania na „Ja” i nie-„Ja”, tzn. granica między dzieckiem a matką w zasadzie nie istnieje. Dopiero wyodrębnione ja cielesne umożliwia spostrzeganie i przeżywanie siebie jako odrębnego i spójnego bytu fizycznego. Ten pierwszy aspekt osobowości dostarcza również jednostce poczucia bycia autorem swoich działań („ja działałem”). Jednocześnie ja cielesne warunkuje świadomość przeżywanych emocji, tzn. tego, że należą one do własnej osoby. Stopniowo rozwój „Ja” wyłania się jako proces kształtowania i integrowania się ja cielesnego z ja psychicznym. Podstawą poczucia Ja jest ciało i jego reprezentacje umysłowe (obraz ciała), które formują się w oparciu o wielomodalne wrażenia płynące z powierzchni ciała i jego wnętrza. Rola wczesnych doświadczeń związanych z własnym ciałem w budowaniu tożsamości wyraźnie zaznacza się również w koncepcji Eriksona [3]. Traktuje on je jako podstawę kształtowania się postaw względem otoczenia, jak również jako istotny czynnik określający tożsamość własnej płci. Psychologia Gestalt, a szczególnie terapia Gestalt, prezentuje tzw. głębokie podejście do zjawisk cielesnych, traktując ciało jako istotny aspekt „Ja”, a człowieka jako całość. W tym podejściu „człowiek to zintegrowane funkcjonowanie różnorodnych aspektów całości w czasie i przestrzeni”. Dlatego też dostrzeganie problemu tylko w jakiejś jednej części jest sztucznym dzieleniem tego, co rzeczywiście stanowi jedność. To podejście integracyjne próbuje traktować każdy proces (np. konflikt, problem życiowy, objaw fizyczny) jako część większej całości zawierającej w sobie aspekty somatyczne i psychiczne. Każdy problem psychologiczny (np. uraz psychiczny) jest częścią większej figury, w której mieści się również fizyczna ekspresja (wzorec napięcia mięśniowego, oddychania itp.). I odwrotnie – każdy problem somatyczny (np. chroniczne napięcie) jest przejawem większej całości zawierającej w sobie problem psychologiczny i stanowi jego częściową ekspresję. Procesy psychologiczne i fizyczne postrzegane są jako różne aspekty tej samej całości, jaką jest organizm. Zgodnie z założeniami terapii Gestalt, „Ja” jest w równym stopniu ja cielesnym, co i ja myślącym, tzn. ma zarówno naturę fizyczną, jak i psychiczną. Nie jest „Ja” rzeczą ani statyczną strukturą, nie jest również utrwalonym zespołem cech. Jest natomiast płynnym procesem, systemem kontaktowania się i relacji ze środowiskiem, czynnikiem integrującym nowe doświadczenia. Możliwości i jakości „Ja” u zdrowej osoby są elastyczne, zmieniają się w zależności od wymagań środowiska i organizmu, a ujawniają się podczas konkretnego działania. Według terapii Gestalt, doświadczenie ciała (proces ciała) jest doświadczeniem „Ja”, ponieważ istnieje spójność między odczuwaniem siebie a odbieraniem sygnałów z ciała. Proces ciała stanowi ogólne tło, na którym wyłania się figura – pewne silniejsze wrażenia, przeżycia skupiające uwagę podmiotu [4]. Doświadczenie ciała uznawane jest za absolutną podstawę wszelkich doświadczeń ludzkich. Właśnie dlatego doznania cielesne znajdują swoje odniesienie nawet do najgłębszych problemów

„Ja”, m.in.: zaburzeń tożsamości, konfliktów emocjonalnych czy też poczucia wewnętrznej fragmentacji. Przedstawione powyżej różne sposoby ujmowania zagadnienia cielesności człowieka ujawniają próby zmagania się z błędem dualizmu ciała i psychiki. Wszystkie ze wspomnianych stanowisk, chociaż poruszają inne, istotne aspekty problemu, starają się czynić to w perspektywie ontologicznej. Według nich, ciało, współtworząc człowieka, uczestniczy również w kształtowaniu się jego osobowości. Wydaje się, że połączenie ich razem w możliwie spójną całość przybliży coraz bardziej do zrozumienia fenomenu cielesności i ja cielesnego. Kolejną rzeczą istotnie dotyczącą tematu jest Metoda Weroniki Sherborne [6]. Ruch jest naturalną potrzebą każdego człowieka, zwłaszcza dzieci. Ujawnia się poprzez różne formy aktywności w życiu codziennym. Pozwala na rozładowanie ukrytych i hamowanych uczuć, odreagowaniem napięć psychicznych. Ruch jest również sposobem wyrażania emocji i nawiązywania kontaktów i komunikowania się z otoczeniem. Jest stałym składnikiem ludzkiego życia, ma szczególne znaczenie w stymulacji dzieci głęboko upośledzonych, u których motoryka jest poważnie ograniczona. Metoda „Ruchu Rozwijającego” została opracowana w Wielkiej Brytanii i rozpropagowana w innych krajach Europy. W latach 60 - tych Weronika Sherborne wypracowała własny system ćwiczeń, oparty o teorię ruchu Rudolfa Labana, mający zastosowanie we wspomaganiu prawidłowego rozwoju dzieci i korygowaniu jego zaburzeń. W Polsce metoda została upowszechniona od połowy lat 70 - tych. Wykorzystywana jest w pracy z dziećmi prawidłowo rozwiniętych, z dziećmi z zaburzeniami w rozwoju i z różnorodnymi potrzebami. Weronika Sherborne na podstawie swoich wieloletnich doświadczeń i obserwacji ruchu, doszła do wniosku, że „wszystkie dzieci mają dwie podstawowe potrzeby: pragną czuć się dobrze we własnym ciele („jak w domu”), czyli umieć nad nim w pełni panować, po drugie odczuwają potrzebę kontaktów z innymi. Ruch Rozwijający Weroniki Sherborne jest metoda niewerbalną, poprawia komunikację dziecka z otoczeniem, uaktywnia „język ciała i ruchu.” Ze względu na słaby rozwój mowy dzieci upośledzonych umysłowo, często stosują one komunikację niewerbalną w wyrażaniu swoich myśli, potrzeb i uczuć. Podstawą porozumiewania się za pomocą ruchów jest świadomość własnego ciała, także świadomość bycia aktywnym fizycznie.

Dyskusja - wnioski

Znany jest i podkreślany w piśmiennictwie pogląd, że na aktywność fizyczną dzieci i młodzieży bardzo duży wpływ mają rodzice, a szczególnie cenne jest uprawianie różnych form ruchu w rodzinie. Poziom aktywności fizycznej młodzieży w czasie wolnym w dużym stopniu zależy od świadomości, ale także poziomu wiedzy i sytuacji materialnej rodziców. Stwierdzono, że dzieci rodziców aktywnych są częściej (niż dzieci rodziców nieaktywnych) aktywne ruchowo [7].

Uwzględniając prawidłowy rozkład różnych form aktywności fizycznej pozwalamy na utrzymanie dobrej kondycji fizycznej i zdrowia. Różnorodne formy aktywności powinny być wykorzystywane częściej (codziennie), a czynności niewymagające aktywności fizycznej, należy ograniczać. Aby skutecznie zachęcić dzieci i młodzież do zainteresowania się aktywnością fizyczną, ćwiczenia powinny być przyjemne i zróżnicowane, obejmować lekcje wychowania fizycznego i szkolne koła sportowe w szkole oraz aktywność sportową lub rekreacyjną w czasie wolnym. Na zwiększenie aktywności fizycznej dzieci ogromny wpływ ma wiedza, motywacja i aktywność rodziców, którzy poprzez dawanie dobrego przykładu i organizowanie rodzinnych, rekreacyjnych zajęć sportowych oraz branie w nich udziału z dziećmi, a także zachęcanie do aktywności fizycznej w domu, szkole i z przyjaciółmi, kształtują postawy prozdrowotne i wyrabiają w dzieciach nawyk aktywnego odpoczynku [8]. W związku z powyższą dyskusją nasuwają się na podstawie przeprowadzonych wywiadów następujące wnioski:

- ruch wpływa dobroczynnie również na sferę psychiczną, wspomaga sprawność intelektualną, daje odprężenie, ułatwia procesy adaptacyjne i poprawia samopoczucie,
- brak lub zbyt uboga aktywność ruchowa upośledza motoryczność, wydolność fizyczną dziecka, a także zwiększa możliwość występowania chorób cywilizacyjnych (otyłość, choroba wieńcowa, cukrzyca, miażdżyca),
- skutkiem spędzania zbyt długiego czasu przed telewizorem i komputerem jest: zmniejszenie zdolności uczenia się, przemęczenie fizyczne i psychiczne, kłopoty z koncentracją, niechęć do nauki, drażliwość, a nawet agresja,
- aktywność ruchowa, jest ściśle powiązana z naszym zdrowiem, istnieje konieczność harmonijnego i racjonalnego rozwoju człowieka od dzieciństwa po wiek dojrzały,
- wychowanie fizyczne, sport ma służyć wszechstronnemu rozwojowi człowieka, ma wychowywać i jednoczyć ludzi.

Bibliografia

1. Allport G. W. Osobowość i religia, Instytut Wydawniczy PAX, Warszawa 1988, s. 163.
2. Freud S., Przyszłość pewnego złudzenia, Biblioteka Ateisty (w formie cyfrowej pdf dostępna pozycja), Warszawa 1927, s.74.
3. Torończak E., Teoria stadiów rozwojowych E. Eriksona a kształtowanie decyzji zasadniczej człowieka, Studia Gdańskie XXIII, Gdańsk 2008, s. 102.
4. Melibruda J., Teoria i praktyka terapii Gestalt, [w:] Wardaszko-Łyskowska H. (red.) Terapia grupowa w psychiatrii, PZWL, Warszawa 1988, s. 57.
5. Jarosz M. (redakcja), Zasady prawidłowego żywienia dzieci i młodzieży oraz wskazówki dotyczącego zdrowego stylu życia, Instytut Żywności i Żywienia Warszawa 2008, s 198-199.
6. Bogdanowicz M., Kisiel B., Przosnysza M., Metoda Weroniki Sherborne w terapii i wspomaganiu rozwoju dziecka (wydanie II), WSiP, Warszawa 1992, s. 141.

7. Skalski D. W., Grygus I. (Redakcja naukowa), Ochrona zdrowia. Wybrane aspekty edukacyjno-medyczne, Wydawca Pomorska Szkoła Wyższa w Starogardzie Gdańskim, Starogard Gdański 2022, s. 55.

8. Skalski D. W., Nesterchuk N., Kryshchanovych S., Semenova N. (Redakcja naukowa), Zarządzanie kulturą fizyczną, zdrowiem i bezpieczeństwem. Współczesne wybrane aspekty, Wydawnictwo Pomorskiej Szkoły Wyższej w Starogardzie Gdańskim, Starogard Gdański 2021, s. 91.

УДК 796

*Лаврентьєв О. М.,
канд. наук з фіз.. виховання, доцент,
завідувач кафедри фізичного виховання, спорту та здоров'я,
Гриценко І. В.,
здобувачка вищої освіти
спеціальності 017 «Фізична культура і спорт»
Державного податкового університету, м. Ірпінь, Україна*

РОЗВИТОК ЗАГАЛЬНОЇ, СПЕЦІАЛЬНОЇ ВИТРИВАЛОСТІ МОЛОДШИХ ПІДЛІТКІВ В УМОВАХ РУХЛИВИХ СПОРТИВНИХ ІГОР

Розвиток витривалості у молодших підлітків є дуже актуальним питанням, оскільки монотонна та однотипна робота для них нецікава, їм важко зосереджувати увагу на одному процесі, тому спортивні та рухливі ігри – це найкращий засіб для розвитку витривалості.

Науковці О.В. Давиденка, С.М. Івашенко, Т.Ю. Круцевич, Р.В. Чудна зазначають, що розвиток загальної витривалості в залежності від віку має велике значення. Так, у хлопчиків високі темпи приросту витривалості з 8-9 до 10, з 11 до 12 та з 14 до 15 років. У віці від 15 до 16 років темпи розвитку загальної витривалості у юнаків різко знижуються. В інші вікові періоди спостерігаються середні темпи приросту. У дівчат з 8 до 14 років цей показник постійно звеличується, після 14 років різко зменшується [5, с. 104].

Основними засобами розвитку витривалості в шкільному віці на уроках фізичної культури є точно дозовані вправи. У 12-13 років для хлопчиків – темповий біг 200-400 м у чергуванні з ходьбою до двох хвилин, лижі – 3-3,5 км; для дівчаток – темповий біг 200-400 м у чергуванні з ходьбою до 1,5 хв., лижі – 2-2,5 км. У 16-17 років – кросовий біг, лижі – 3-4 км повторним і змінним методами [5, с. 104].

У хлопчиків швидкісна витривалість має високі природні темпи приросту у віці від 13 до 14 років та від 15 до 16 років. Середні темпи розвитку швидкісної витривалості припадають на вік від 11 до 13, від 14 до 15, від 16 до 17 років. Віковий період від 9 до 11 років характеризується низькими темпами природного розвитку швидкісної витривалості [3].

Силова витривалість у юнаків має високі темпи приросту від 13 до 18 років. Виховання цієї якості у шкільному віці, в період прогресивної зміни організму людини, має дуже велике значення [3].

Завдяки таким спеціалістам як Г.П. Грибан, Т.В. Кафтанова, Ю.С. Костюк, можна сміливо сказати, що на етапі початкового навчання основна увага приділяється поступовому збільшенню обсягу навантажень при їх невисокій інтенсивності. Ними рекомендовано наступні зразкові вправи для розвитку загальної витривалості:

- 1) біг від 300 до 800 м в максимальному і середньому темпі;
- 2) повторний пробіг відрізків дистанції, підтримуючи задану швидкість; кроси;
- 3) лижні прогулянки на пересічній місцевості з пологими підйомами;
- 4) плавання на дальність, не обмежуючи часу, але зберігаючи рівномірний ритм рухів рук і ніг [7].

Спеціальна витривалість – це здатність ефективно виконувати специфічну роботу в заданий відрізок часу на фоні втоми. Специфічною роботою баскетболіста є виконання ігрових прийомів, ефективність яких визначається рівнем розвитку швидкісної витривалості. Швидкісна витривалість виявляється як здатність виконувати ігрові дії з високою швидкістю в умовах наявної втоми. Основні засоби тренування – бігові вправи, спеціально-підготовчі (човниковий біг, слаломний біг) і основні техніко-тактичні вправи [4].

Силова витривалість проявляється по-різному і забезпечує високу ефективність ігрових дій. Рекомендуються для цього такі вправи: стрибки із положення присівши, стрибки «кенгуру», імітація кидків у стрибку, підбирання м'яча і накривань, стрибки із обтяжуванням (гантелі, набивні м'ячі, мішки з піском тощо), стрибки в глибину і висоту (з торканням предмета) серіями. Розвитку силової витривалості сприяє і використання колового тренування, в яке включаються прості за технікою виконання вправи [4].

Витривалість досягається не стільки дією спеціальних вправ, скільки використанням усього комплексу засобів, які готують організм до перенесення тривалих тренувальних навантажень [7].

Також ускладненим варіантом спеціальної вправи попадання кожного разу в кільце. Вправа виконується потоком. Баскетболісти вишикувані в колону по одному, у перших трьох по м'ячу (якщо м'ячів достатньо, то у кожного). Перший починає вправу - передачі і ловля м'яча в стіну без ведення м'яча з просуванням вперед, кидок однією рукою зверху в русі, підбір м'яча, ведення до бокової, стрибки поштовхом двома (однієї) одночасно

обертаючи м'яч навколо тулуба (або ведення навколо тулуба правої і лівої) до середньої лінії, ведення м'яча з поворотами або зміною напрямку перед собою, кидок з місця або штрафної, м'яч передають наступному або баскетболісту стає в кінець колони. Як тільки гравець виконав передачі в русі, вправу починає наступний [6].

Гра в баскетбол 6 таймів по 10 хв, також є чудовим засобом розвитку витривалості. Відпочинок між першим і другим таймом 5 хв., між другим і третім 4 хв., між третім і четвертим 3 хв., між четвертим і п'ятим 2 хв., між п'ятим і шостим 1 хв [6].

Для розвитку всіх необхідних баскетболісту фізичних якостей застосовуються такі методи, як:

1. Рівномірний (або тривалої безперервної роботи), що використовується для розвитку витривалості.
2. Змінний, відмінний від рівномірного лише характером виконуваної роботи. Цей метод сприяє розвитку спеціальної витривалості. Типовий приклад таких вправ - це сама гра.

3. Повторний як різновид переривистої роботи. Його відрізняє порівняно велика потужність виконуваних навантажень. Кожне нове повторення виконується після достатньо великого відновлюваного періоду. Застосовується при розвитку швидкості, сили, спритності. Інтервальний - різновид переривистої роботи, відмінний строгою регламентацією періодів роботи і відпочинку. Причому останні відносно невеликі, що не дозволяє організму відновитися. Цей метод найбільш придатний при розвитку швидкісної і силової витривалості.

5. Зв'язаний, суть якого полягає у виконанні таких вправ, які дозволяють одночасно розвивати фізичні якості і удосконалювати техніко-тактичні дії. Застосування цього методу необхідне для вироблення навиків більш стійких дій в умовах збиваючих чинників.

6. Ігровий, полягаючи в застосуванні різноманітних рухливих і спортивних ігор, сприяючих як найповнішому прояві і розвитку фізичних якостей.

7. Змагання, який близький до ігрового і відрізняється від нього лише тим, що як ведучий засіб використовуються різні змагання. Застосування цього методу дозволяє понад усе наблизити умови тренування до реальних ігрових [2, 3].

Наймогутнішим засобом тут виявляються офіційні змагання. В порівнянні з товаришескими зустрічами змагання викликають удвічі більше фізіологічне навантаження. Саме тому використання методу змагання стало обов'язковою частиною системи підготовки. Але частка його в роботі з дітьми і підлітками в 2-3 рази менше, ніж у дорослих кваліфікованих спортсменів [2,3].

Встановлено, що під час організації спортивних ігор (баскетбол) з підлітками неабияку частину займає фізична якість, як витривалість. Помічено, що за рівнем готовності міняються компоненти витривалості. Так це: на початку загальна витривалість, на другому силова витривалість, а на останньому спеціальна витривалість. З урахуванням цих обставин були охарактеризовані, сплановані та рекомендовані вказівки, щодо формувань навантажень до занять з фізичної культури.

Список використаних джерел

1. Вдосконалення рівня фізичної підготовленості різних груп населення / Малинський І. Й., Сергієнко Ю. П., Гулай В. С., Лаврентьєв О. М. Науковий часопис. Серія 15. Науково-педагогічні проблеми фізичної культури / фізична культура і спорт. Київ : Видавництво НПУ імені М. П. Драгоманова, 2019. Випуск 10 (118)19. С. 84-90.
2. Нестеренко Н.А., Крюковська О.С. Спеціальна фізична підготовка баскетболістів з урахуванням ігрового амплуа: / Н.А. Нестеренко, О.С. Крюковська Дніпро: Дніпроп. держ. ун-т внутр. справ, 2021. 26 с
3. Спеціальна фізична підготовка баскетболістів : навч. посібник / Є. В. Кравчук, Н. І. Горошко, Д. О. Безкорвайний, І. Ю. Садовська; Харків. нац. ун-т міськ. госп-ва ім. О. М. Бекетова. – Харків : ХНУМГ ім. О. М. Бекетова, 2022. – 140 с
4. Теорія і методика фізичного виховання: підруч. для студ. вищ. навч. закл. фіз. виховання і спорту: у 2 т. / [Т. Ю. Круцевич, Н. Є. Пангелова, О. Д. Кривчикова та ін.; за ред. Т. Ю. Круцевич]. – [2-ге вид., переробл. та доп.]. – К. : НУФВСУ, вид-во «Олімп. л-ра», 2017. – Т. 1. Загальні основи теорії і методики фізичного виховання. – 384 с.
5. Теорія і методика фізичного виховання: підруч. для студ. вищ. навч. закл. фіз. виховання і спорту: у 2 т. / [Т. Ю. Круцевич, Н. Є. Пангелова, О. Д. Кривчикова та ін.; за ред. Т. Ю. Круцевич]. – [2-ге вид., переробл. та доп.]. – К. : НУФВСУ, вид-во «Олімп. л-ра», 2017. – Т. 2. Методика фізичного виховання різних груп населення. – 448 с.
6. Фізичне виховання. Практикум. Баскетбол. / М. А. Величенко, В. Г. Фотинюк, В. В. Коротя, В. М. Тимошкін. – К.: НАУ, 2014.
7. Фізична підготовка баскетболістів: метод. рекомендації / Г. П. Грибан, Т. В. Кафтanova, Ю. С. Костюк. – Житомир: Вид-во «Рута», 2017. – 48 с.

*Лаврентьєв О. М.,
канд. наук з фіз. виховання, доцент,
завідувач кафедри фізичного виховання, спорту та здоров'я,
Снівак Ю. П.,
здобувачка вищої освіти,
спеціальності 017 «Фізична культура і спорт»,
Державний податковий університет, м. Ірпінь, Україна*

ОСОБЛИВОСТІ ФІЗИЧНОЇ АКТИВНОСТІ ЖІНОК ПЕРШОГО ПЕРІОДУ ЗРІЛОГО ВІКУ В УМОВАХ ОЗДОРОВЧОГО ФІТНЕСУ

Однією з найважливіших проблем, що стоять перед вченими та практиками, які працюють у галузі фізичної культури і спорту, оздоровчого фітнесу, є проблема адекватного та ефективного підбору засобів, методів та організаційних форм занять, завдяки яким можливо покращити фізичну підготовленість, зовнішній вигляд та стан здоров'я людей оптимальним чином [1, 2]. Відомо, що у період зрілого віку (25–35 років) необхідно постійно підтримувати високий рівень фізичної підготовленості, з урахуванням розвитку як силових якостей, так і загальної витривалості. Фахівці відзначають (Єременко Н., Ковальова Н., Бобренко С., 2019) [3], що ефективні заняття фітнесом різної спрямованості дозволяють зберегти та підвищити на тривалий час показники функціональної та фізичної підготовленості жіночого організму, а також створюють надійні умови для формування у них стійких мотивів та потреб у фізичній активності протягом наступних років життя.

Ключовим фактором успішного фізичного тренування на будь-якому рівні фізичної підготовки чи віку є відповідна розробка програми. Розробка програми для жінок першого періоду зрілого віку передбачає правильні інструкції з виконання вправ (наприклад, техніка, дихання, правильне використання обладнання), встановлення цілей (щоб програма могла націлюватись на конкретні сфери інтересу), метод оцінки прогресу тренувань у досягненні цілей тренувань на прикладі оздоровчого фітнесу.

Наукове дослідження виконувалось згідно науково-дослідної теми Державного податкового університету на 2021-2026 роки за темою «Підвищення фізичної працездатності різних груп населення у процесі занять фізичної культури і спорту» (державний реєстраційний номер 0121U113261).

Дослідження проводилося на базі фітнес – клубу «KD GYM» та в домашніх умовах, у період з 01.06.2023 – 05.08.2023. У дослідженні взяли участь (n=20) рекреаційно-активних жінок (25±6 років). До експериментальної групи (ЕГ) (n=10) постійно виконували силові вправи в тренажерному залі. До контрольної групи (КГ) (n=10) займалися домашнім фітнесом. Всі учасники (n=20) дослідження, не займаються професійним спортом, але ведуть активний спосіб життя. В (Таб. 1) наведені антропометричні дані жінок першого періоду зрілого віку.

Таблиця 1

Антропометричні дані та показники фізичного стану учасників на початку дослідження

Показники	Експериментальна група	Контрольна група
Вік (рік)	25±6	
Зріст (см)	155±15	160±7,50
Маса тіла (кг)	45±20	50±15
Обхват талії (см)	60±8,6	67±5,8
Обхват стегон (см)	91±17	98±18
Оцінка працездатності ССС (проба Руф'є)	5,1 – 10,0 «добре» (хороше серце)	5,1 – 10,0 «добре» (хороше серце)
Базова ЧСС (уд/хв.)	64±2	64±3
Базова ЧСС уд/хв. (Фолікулярна фаза)	64±2	
Базова ЧСС уд/хв. (Лютеїнова фаза)	64,7±1,9	

Примітка: - базова ЧСС отримана в стані спокою

Фактичні дані в таблиці 1 свідчать про те, що учасниці дослідження характеризувалися малою та нормальною масою тіла, нормативними розмірами обхватів та достатньо сприятливим станом серцево-судинної системи.

Результати [7] первинного тестування фізичних якостей (підняття тулуба в сід. за 1 хв., згинання і розгинання рук в упорі лежачи за 1 хв.) на початку дослідження і в кінці показали позитивну динаміку, що відображено в (Таб. 2).

Таблиця 2

Група	Червень		Серпень	
	Підйом тулуба у сид (разів)	Згинання і розгинання рук в упорі лежачи	Підйом тулуба у сид (разів)	Згинання і розгинання рук в упорі лежачи
Експериментальна	20±6 (2 бали)	7±5 (3 бали)	40±5 (5 балів)	15±3 (4 бали)
Контрольна	19±5 (2 бали)	7±2 (3 бали)	40±5 (5 балів)	15±2 (4 бали)

Тренувальні заняття двох груп тривало 60 - 90 хв., а тижневий мікроцикл складав 3-4 тренувальні дні. Дослідження ЕГ складалось з 8 вправ в тренажерному залі. Навантаження виконувалось з вагою. Основна вправа на витривалість була 10 - хвилинна їзда на велотренажері з постійною потужністю «5 рівень складності». У структурі заняття розминка тривала до 10 хвилин і включала вправи на гнучкість, локальну і регіональну м'язову силу з великим та помірним навантаженням. Заключна частина тренування тривала до 10 хвилин з елементами стретчингу. При побудові тренувальних вправ для ЕГ враховувалися особливості перебігу специфічного біологічного циклу жіночого організму ОМЦ.

Дослідження КГ складалось з аналогічних/схожих 8 вправ, націлених на ту ж групу м'язів, що і в ЕГ, які б учасники могли виконувати в домашніх умовах з підручним спорядженням. Основна вправа на витривалість складалася з комплексу вправ, яку виконували протягом 10 хвилин: біг на місці, стрибки у бічному випаді, паукова планка, дотик колін руками, удари ногами вперед та у сторони, стрибки «зірочка».

У досліджуваних постійно вимірювали оцінку втоми (від 0 до 10), яка оцінювалася під час занять з використанням візуальних аналогових шкал. Крім того, жінки двох груп в ході дослідження намагались дотримуватись правил раціонального харчування.

Варто зауважити, що сам процес тренування не забезпечує оптимального збільшення м'язової сили та продуктивності. Швидше, це величина індивідуальних зусиль і систематичне структурування тренувальних стимулів, які в кінцевому підсумку визначають результати, пов'язані з тренуваннями. Таким чином, програми тренувань повинні бути індивідуальними (наприклад, на основі індивідуальних цілей), щоб максимізувати результати [5].

В даному дослідженні порівнювалися структури тренувань в спортивному залі та домашніх умовах і було виявлено покращення у двох групах. Результати вторинного тестування фізичних якостей (піднімання тулуба в сид. за 1 хв., згинання і розгинання рук в упорі лежачи за 1 хв.) свідчили про високий та достатній рівень. Ми показали важливість тренування у жінок, як такого, що покращує загальну м'язову силу, потужність та фізичну працездатність.

Також, у учасниць двох груп відмічено цілий ряд позитивних змін у стані здоров'я, визначених шляхом опитування і анкетування. У результаті занять у них знизилася кількість захворювань протягом контрольного періоду, відмічено поліпшення самопочуття під час менструального циклу, прилив сил, легкість рухів, бадьорість, гарний настрій та бажання тренуватися, що свідчить про позитивну дію занять на організм жінок. Одержані дані свідчать про те, що розроблена та реалізована програма тренування ефективна у двох групах. Основним чинником досягнення позитивних результатів слід вважати врахування індивідуальних, психологічних і морфофункціональних характеристик жіночого стану, що дозволило використовувати вправи силової спрямованості, раціональні за об'ємом і характером дії.

Перед підходом до вибору тренування слід звернути увагу на конкретні потреби та цілі. Розробка програми тренування повинна бути спочатку простою для не підготовлених осіб, але повинна стати більш конкретною з більшою варіацією гострих змінних програми під час прогресування. Маніпулювання програмними змінними можна виконувати багатьма способами, багато з яких є корисними для просування, якщо вони дотримуються загальних принципів. Прогрес можна максимізувати шляхом включення в програму специфічності та варіації тренувань.

Список використаних джерел

1. Завійська В. Дослідження ефективності занять шейпінгом жінок першого періоду зрілого віку. Молода спортивна наука України. 2015. Т. 4. С. 35–39.
2. Зінченко Н.М. Вплив занять аквафітнесом на фізіологічні показники жінок першого періоду зрілого віку з надлишковою вагою. Вісник Чернігівського національного педагогічного університету. Серія : Педагогічні науки. Фізичне виховання та спорт. 2017. Вип. 147(2). С. 53–55.
3. Ефективність рекреаційно-оздоровчих занять з елементами спортивних ігор для жінок першого періоду зрілого віку. Ковальова Н., Єременко Н., Ковальов В., Назаренко Л., Константиновська Н. Молодіжний науковий вісник Східноєвропейського національного університету імені Лесі Українки. 2019. Вип. 36. С. 52–58.
4. Кремер В. Дж. і Н. А. Ратамесс. Фізіологія фізичного тренування: сучасні проблеми. Ортоп. фіз. Терапія

Клін. North Am.: Exerc. техн. 9:4. Філадельфія: WB Saunders, 2000, стор. 467–513.

5. Флек С. Дж. і В. Дж. Кремер. Розробка програм навчання опору, 2-е видання. Champaign, IL: Human Kinetics Books, 1997, стор. 1–115.

6. Лаврентьев О. М., Співак Ю. П., Ільченко В. П. Особливості фізичного навантаження жінок першого періоду зрілого віку під час фаз ОМЦ. Науковий часопис Національного педагогічного університету імені М.П.Драгоманова. Серія № 15. Науково-педагогіч. проблеми фізичної культури (фізична культура і спорт): зб. Наукових праць / За ред. О. В. Тимошенка. – Київ : Видавництво УДУ імені М.П. Драгоманова, 2023. – Випуск 9 (169) 23. – С. 81 – 85.

7. Про затвердження тестів і нормативів для осіб, щорічне оцінювання фізичної підготовленості яких проводиться на добровільних засадах, Інструкції про організацію його проведення та форми Звіту про результати його проведення. – Наказ Міністерства молоді та спорту України від 04.10.2018 № 4607. – Київ.

УДК 37.032:796.011.3 – 057.87

*Малинський І. Й.,
канд. наук з фіз. виховання, професор,
професор кафедри фізичного виховання, спорту та здоров'я,
Щирський В.Ю.,
здобувач вищої освіти,
спеціальності 017 «Фізична культура і спорт»,
Державний податковий університет, м. Ірпінь, Україна*

ОСОБЛИВОСТІ ФІЗИЧНОЇ ПІДГОТОВКИ ФУТБОЛІСТІВ НА БАЗОВОМУ ЕТАПІ ПІДГОТОВКИ

Тенденції розвитку футболу на сучасному етапі показують, що ігрова діяльність футболіста залежить від рівня його фізичної підготовленості, що є основою для прояву техніко-тактичної майстерності.

За певними даними фахівців у футболістів віком 12-15 років спортивна майстерність більшою мірою залежить від таких факторів, як маса і довжина тіла, фізична працездатність, швидкісно-силові якості.

Для оцінки фізичної підготовленості футболістів фахівцями футболу розроблені різні тести, що дозволяють ефективно контролювати тренувальний процес. Як свідчать сучасні науковці, для ефективної підготовки юних футболістів необхідно розробляти програми підготовки з урахуванням їх індивідуальних якостей [4].

У зв'язку з цим актуальними на сьогодні є питання дослідження фізичної, технічної і тактичної підготовки. Це підвищує ефективність тренувального процесу, а також дозволяє раціональніше його вибудувувати [1].

Відомо, що фізична підготовка футболістів – один із найважливіших факторів, від якого залежить ефективність командних, групових й індивідуальних техніко-тактичних дій [3]. Однією з провідних якостей футболістів є швидкість і швидкісно-силові якості. Роботу над розвитком швидкості й швидкісно-силових якостей необхідно виконувати на початку основної частини заняття на фоні повного відновлення організму спортсменів – за умови відсутності в попередній день фізичного навантаження середньої або значної величини. Для вдосконалення швидкісних здібностей слід використовувати повторний та ігровий методи, для підвищення швидкісно-силового потенціалу – повторний, серійний та ігровий методи виконання вправ [2].

Необхідними умовами розвитку цих якостей є невелика тривалість (до 10-15 с.) і висока (максимальна або близька до максимальної) інтенсивність виконуваних вправ. Водночас кількість повторень повинна становити не більше 4-5. Тривалість інтервалів відпочинку необхідно визначати за показниками частоти пульсу. За ЧСС, що дорівнює 110-125 уд/хв, рекомендується починати виконання наступної вправи (повторення) [2].

Удосконалення силових здібностей займає одне з провідних місць у підготовці футболістів. Слід використовувати вагу власного тіла і вправи з подоланням опору партнера, а також невеликі обтяження. Рекомендована кількість повторень – від 3 до 15, кількість підходів – 2-4, тривалість інтервалів відпочинку – 1 хв 30 с. Одним з ефективних засобів підвищення силових здібностей спортсменів є рухливі ігри й естафети з використанням набивних м'ячів та подоланням опору партнера. Особливу увагу слід приділяти тим м'язам, які несуть основне навантаження під час гри у футбол [2].

До таких м'язів належать: згинач і розгинач стегна, згинач і розгинач гомілки, підошовний згинач стопи та інші дрібні м'язові групи нижніх кінцівок.

Рекомендована кількість повторень – 10-16, кількість підходів – 3-5, тривалість інтервалів відпочинку – 40 с. – 1 хв. З метою удосконалення силових здібностей слід використовувати, крім вправ із вагою власного тіла, роботу з обтяженнями й на тренажерах; а в якості ефективного методу організації спортсменів рекомендується занотувати метод «тренування по колу» – так звану роботу «на станціях» [2].

Для підвищення аеробних можливостей використовують безперервний, ігровий, рідше серійний методи виконання тренувальної роботи. Основними засобами є кросовий біг, двостороння гра у футбол, баскетбол,

волейбол, гандбол з невисокою інтенсивністю. Величина інтервалів відпочинку лімітується параметрами частоти пульсу – за ЧСС, що дорівнює 135-140 уд/хв, необхідно починати виконання наступної вправи [2].

Від ступеня розвитку координаційних здібностей спортсменів залежить ефективність оволодіння ними технікою гри у футбол, тому з перших же занять необхідно підвищувати рівень розвитку спритності. З цією метою рекомендується використовувати рухливі ігри, акробатичні вправи, вправи на розучування техніки й тактики футболу, вправи з легкої атлетики, баскетболу, гандболу, волейболу [2].

Таким чином, роль фізичних вправ на розвиток фізичних якостей футболістів має безпосереднє значення на його показники, які будуть підвищуватися під час виконання програми тренувань.

Роль різних факторів також має значення, оскільки може впливати на футболіста та його працездатність в той чи інший день, враховуючи обставини, що можуть несподівано виникати.

Список використаних джерел

1. Анікеєнко Л. В., Білоконь В. П. Особливості тренувального процесу студентів-футболістів під час спортивного вдосконалення. – 2021. - С.27-30
2. Бичук І. О., Іваніцький Р. Б., Бичук О. І., Цюпак Ю. Ю. Фізична, технічна й тактична підготовка футболістів : методичні рекомендації. Луцьк, 2023. - 54 с.
3. Валькевич О. Розвиток швидкісно-силової підготовки у футболістів 13–14 років //Молодіжний науковий вісник Східноєвропейського національного університету імені Лесі Українки. – 2014. – №. 14. – С. 105-108.
4. Мозолев О. М., Молдован А., Бражанюк А. Дидактичні особливості методики фізичної та технічної підготовки юних футболістів. – Випуск 44. Том. 3. 2022. – С.41-44
5. Островський В. В., Грибан Г. П. Фізична підготовка футболістів на початковому етапі тренування //Студентська спортивна наука-2014. – 2014. – Т. 4. – С. 111-113.
6. Шевченко А. Ю., Бойченко С. В. Структура і зміст процесу підготовки юних футболістів на етапі початкової підготовки. – 2014.- С.147-155

УДК 37.032:796.011.3 – 057.87

Чаплицін В. П.,
канд. наук з фіз. виховання, доцент,
доцент кафедри фізичного виховання, спорту та здоров'я,
факультету соціально-гуманітарних технологій та менеджменту
Горбач О. В.,
здобувач вищої освіти
спеціальності 017 «Фізична культура і спорт»,
Державного податкового університету, м. Ірпінь, Україна

ОСОБЛИВОСТІ РОЗВИТКУ ФІЗИЧНИХ ЯКОСТЕЙ СПОРТСМЕНІВ-ПАУЕРЛІФТЕРІВ У ЗМАГАЛЬНОМУ ПЕРІОДІ

Головним засобом підготовки спортсменів є підвищення рівня показників фізичної, функціональної і технічної підготовленості спортсменів та дозування навантаження залежно від вагових категорій, статі та віку спортсменів. Дослідження робіт у галузі спорту, а саме у силових видів спорту велику увагу приділили спеціалісти Ю.В. Щербина (2000), М.Г. Озолін (2003), В.М. Платонов (2004, 2015), А. І. Стеценко (2009, 2013), Г.П. Грибан, П.П. Ткаченко (2013), О.М. Лаврентьев, В.І. Терещенко (2014), К.В. Пронтенко, В.Я. Андрійчук, В.В. Пронтенко, І.В. Романів (2016), В.Г. Олешко (2011, 2018), М.С. Розторгуй (2018, 2022) та інші.

Під час переддипломної практики на Базі спортивного клубу «Бойова жаба», м. Ірпінь, Київської області, було проведено дослідження, в якому прийняло участь 12 спортсменів - пауерліфтерів (n=12), що були розділені на категорії: «легка» вага 4 спортсмена (n=4), «середня» вага (n=4) та «важка» (n=4). Всі спортсмени - пауерліфтери мають стаж тренувань 3 роки та спортивної кваліфікації (I – дорослий розряд (n=7) та КМС (n=5)).

Для контролю сили плечового поясу і рук, ніг та спини нами запропонований тест «Піднімання штанги максимальної ваги». Роз'яснення, щодо виконання змагальних вправ жим лежачи, присідання зі штангою на плечах та тяга станова розкриті в відповідно до правил змагань.

В (табл.1) наведені результати дослідження щодо виконання контрольних нормативів із змагальних вправ з пауерліфтингу протягом переддипломної практики з 11.09.2023 по 17.11.2023 рр. В дослідженні прийняло участь (n=12), що були розділені на категорії: легка (n=4), середня (n=4) та важка (n=4). Всі спортсмени мають стаж тренувань 3 роки та спортивної кваліфікації (I – дорослий розряд (n=7) та КМС (n=5)).

Результати контрольних нормативів із змагальних вправ пауерліфтингу

Вагова категорія	Контрольні вправи на початку експерименту			Контрольні вправи на початку експерименту		
	Присідання зі штангою на спині	Жим лежачі	Тяга станова	Присідання зі штангою на спині	Жим лежачі	Тяга станова
Легка	150±10	105±5	190±8	157±11	115±7	195±10
Середня	188±12	144±9	220±10	194±9	155±10	230±10
Важка	199±15	170±12	250±15	205±10	181±10	260±10
Середній результат	179±12,3	139±9	220±11	186±10	150±9	229±10
%				3,91	7,91	4,1

Результати дослідження мали позитивну динаміку у зв'язку з тим, що нами був організований тренувальний процес наступним чином:

- тренувальні заняття були розподілені протягом 1 мезоциклу, який був розподілений на 10 мікроциклів (приклад організації тренувальної діяльності в 1 мікроциклі відображено в таблиці 2);
- на початку кожного нового мікроциклу відбувалась коректировка навантажень;
- протягом переддипломної практики було здійснено 4 запланованих контрольних старту (15.09.2023 р./ 29.09.2023р./ 27.10.2023 р./ 10.11.2023 р.).

Для формування сили спеціальними-допоміжними вправами нами були запропоновані вправи зі штангою. В (табл.2) наведені приклади цих вправ.

Таблиця 2

Спеціально-допоміжні вправи, що використовувались для розвитку силових якостей пауерліфтерів

№ п/п	Спеціально-допоміжні вправи зі штангою		
	Присідання зі штангою на спині	Жим лежачі	Тяга станова
1	Присідання зі штангою на плечах в розніжку	Жим штанги лежачи	Тяга штанги (становя тяга)
2	Присідання «Гаккеншмідта»	Швунг штанги із-за голови з плечей	Нахили тулуба вперед з штангою на плечах
3	Присідання зі штангою на грудях (спині)	Французький жим	Тяга. Штанга на підставі (висотою 20-25 см), стати біля снаряда, ступні під грифом.
4	Півприсяди до положення, коли кульшовий суглоб досягне рівня коліного (90°)	Лежачи на похилій лаві головою вниз (верх). Жим	Тяга обтяження до грудей (Т-тяга)
5	Стоячи, обтяження на грудях, під пятами брусок (висотою до 5 см), ступні носками в середину. Присідання	Сидячи на лаві, штанга на грудях, хват широкий. Жим	Стоячи, штанга в опущених руках, хват вузький. Тяга до підборіддя. Лікті рухаються угору, у кінцевій фазі руху -розведення плечових суглобів назад-вгору

Структура і навантаження у цих вправах були розраховані кожному учаснику окремо. Враховувались їх особисті показники: фізичне здоров'я, стать, фізичний розвиток, що відображалось в індивідуальному спортивному щоденнику спортсмена.

Так, протягом дослідження всі змагальні вправи мають позитивну динаміку і за 1 (мезоцикл) результати спортсменів зросли, а саме у вправі присідання зі штангою на спині - на 3,91%; жим лежачі - на 7,91%; тяга станова - на 4,1%.

Список використаних джерел

1. Олешко В.Г. Підготовка спортсменів у силових видах спорту : [навч.посіб.] - К.: ДІА, 2011. - 444 с. : іл. – Бібліогр.: 443 с.
2. Платонов В. Н. (2015). Система підготовки спортсменів в олімпійському спорті. Загальна теорія і її практичні додатки: підручник для тренерів : в 2 кн. Київ. : Олимп. лит., Кн. 2. 752 с.
3. Розторгуй М., Товстоног О. Алгоритмізація навчання техніки змагальних вправ у силових видах спорту на етапі початкової підготовки. Фізична активність, здоров'я і спорт. -2014. -№ 1(15).- С. 38-45.

ЗАСТОСУВАННЯ ЗДОРОВ'ЯЗБЕРІГАЮЧИХ ТЕХНОЛОГІЙ У ЗАКЛАДАХ ВИЩОЇ ОСВІТИ В УМОВАХ ВОЄННОГО СТАНУ

Одним із найважливіших завдань фізичного виховання у закладах вищої освіти в умовах воєнного стану є забезпечення формування необхідного рівня фізичного, психічного та фізіологічного розвитку здобувача освіти [1, с 32]. Вирішення цього завдання на сучасному етапі не може бути достатньо ефективним без подальшого вдосконалення системи фізичного виховання, без вивчення проблем мотивації до систематичних занять фізичною культурою. Йдеться про формування в молоді її соціальної активності в гармонії з духовним та фізичним розвитком на засадах пріоритету, здоров'я та визнання цінностей фізичної культури і спорту, тому можливості прилучення учнівської молоді на заняттях з фізичного виховання до оздоровчого фітнесу розглядається, як один із перспективних напрямів модернізації системи освіти у закладах вищої освіти в умовах воєнного стану [3, с58].

Проблемі удосконалення пріоритетних механізмів педагогічного впливу, якими у системі фізичного виховання є засоби, методи та форми організації занять з оздоровчого фітнесу, а також шляхи їхнього впровадження, останніми роками приділяється значна увага, що відображено у наукових роботах І. Р. Бондар, Л. П. Долженко, Ж. Г. Дьоміної, В. Д. Єднака, Т. Б. Кутек, Т. І. Лошицької, С. А. Савчука, О. В. Терещенка, Н. І. Турчиної, Н. І. Фалькової, О. Ю. Фанигіної та ін. [2, с. 76]. Однак, у більшості, дослідження не мають єдиної методології, а методичні рекомендації носять однобічний характер і спрямовані на розвиток одного чи кількох компонентів фізичної підготовленості або на вдосконалення тільки одного з компонентів системи педагогічного впливу на здобувачів вищої освіти. Одним з рішень покращання фізичного стану та здоров'я здобувачів вищої освіти є застосування в навчальному процесі різних фітнес-програм, основу яких складають: фітнес-програми аеробної спрямованості (ходьба, біг, плавання), фітнес-програми з використанням оздоровчих видів гімнастики (базова, танцювальна і силова аеробіка) та фітнес-програми, створені на основі оздоровчих видів гімнастики і занять силової спрямованості [6, с 4]. Ці захоплюючі та корисні заняття оздоровчою фізичною культурою, а саме фітнесом, здатні підвищити емоційний фон, щільність і ефективність процесу навчання особливо в умовах воєнного часу. Заняття з такою спрямованістю може отримати найвищий рейтинг серед студентської молоді. Завдання викладача – допомогти здобувачу вищої освіти знайти мотивацію до занять оздоровчим фітнесом, налаштувати на психологічну роботу над собою, пояснити важливість аналізу відношення до своїх дій.

Фітнес-заняття вимагають від викладача щирого бажання, відповідальності та компетентності, дотримання балансу можливостей здобувача вищої освіти з його потребами [4, 118]. Важливо допомогти йому знайти золоту середину (вид і обсяг тренувальної діяльності, здатних не марнувати, а творити), яке приносило б максимальне задоволення і можливість діяти в потрібному напрямі, одержуючи тільки користь для свого тіла.

Розглядаючи оздоровчий фітнес у системі вищої освіти науковці відзначають, що проведення занять відрізняє емоційна насиченість занять, простота і варіативність застосовуваних засобів фітнесу, можливість контролю і самоконтролю за станом здоров'я здобувачів освіти, музикальність, пластичність у виконуваних фізичних вправ [9, с. 54]. У своїй єдності компоненти з оздоровчого фітнесу можуть забезпечити досягнення соціально значущих результатів, а саме: здоров'я, фізичного розвитку, культури рухів, естетики фізичного іміджу, збереження та розвинення індивідуальних рис характеру. Перш ніж почати здобувачу вищої освіти займатися оздоровчим фітнесом, необхідно йому оцінити свої можливості (стан здоров'я, рівень фізичної підготовленості та ін.).

Використання інноваційних видів рухової активності на заняттях з фізичного виховання у закладах вищої освіти дає змогу підвищити мотивацію до занять фізичними вправами й інтерес до власного стану здоров'я під впливом здоров'язберігаючих занять з оздоровчого фітнесу. [8, с 64]. Ми вважаємо, що з метою забезпечення належного рівня фізичного виховання у закладах вищої освіти України потрібно впроваджувати здоров'язберігаючі технології, які будуть включати базові моделі проведення занять з фізичного виховання, або різні форми їх поєднання у формі онлайн (дистанційно). У нашому розумінні впровадження здоров'язберігаючих технологій з оздоровчого фітнесу для здобувачів освіти в умовах воєнного часу поділяються на такі види, а саме :

1. Секційна (спортивно-тренувальна підготовка). Створення широкої мережі як спеціалізованих спортивних, так і загальнооздоровчих секцій, гуртків, клубів з напрямком оздоровчого фітнесу. [9, с 31]
2. Традиційна (загальна фізична підготовка, заняття з ігрових видів спорту, легка атлетика, плавання і т.д.), які дають можливості як відвідувати заняття з групою, так і займатись індивідуально в спортивних секціях та оздоровчих гуртках, клубах, програмах тощо на їх вибір [3, с.56].
3. Нетрадиційна (аеробіка, шейпінг, стретчинг, аквааеробіка, фітнес, ритмічна гімнастика, кікбоксинг, пілатес і т.д.). Використання інноваційних видів рухової активності з оздоровчого фітнесу на заняттях з фізичного

виховання зі здобувачами освіти ,що дає змогу підвищити мотивацію до занять фізичними вправами й інтерес до власного стану здоров'я під впливом цих занять. [3.,с.60].

5. Індивідуальна. Закріплення за кожним здобувачем вищої освіти тренера – викладача, який виконує роль тьютора з питань оздоровлення та фізичного розвитку, рекомендує певні види фізичної активності оздоровчого фітнесу (як організовані, так і самостійні), розробляє індивідуальну програму фізичного розвитку для здобувачів вищої освіти першого року та другого року навчання у закладах вищої освіти [3.,с 61].

6. Самостійні заняття з оздоровчого фітнесу,які сприяють збільшенню рухової активності здобувачів вищої освіти, підтриманню тижневого рухового режиму, оволодінню об'ємом програми вищої школи з фізичного виховання, забезпеченню всебічного фізичного розвитку і рухової активності (оздоровча гімнастика, заняття фізичними вправами упродовж всього дня, ранкова зарядка, фізкульт минутки, фізкульт паузи). [3.,с 62].

7. Оздоровчий фітнес (оздоровчі центри). В позааудиторній діяльності необхідно створювати нестандартні ситуації, в ході яких у здобувачів вищої освіти формуються вміння володіти собою, грати, проявляти ініціативу, оволодівати якостями лідерства. [3.,с.65].

Отже, відповідно до сучасних уявлень до здоров'язберігаючих технологій у закладах вищої освіти, розвиток особистості у освітньому процесі, з одного боку, співвідноситься зі своїм соціально значимим змістом, з іншого боку – обумовлений досвідом здобувача вищої освіти як суб'єкта освітнього процесу й носія власної культури оздоровчого напрямку. Тому здоров'язберігаючі технології з оздоровчого фітнесу у закладах вищої освіти мають бути орієнтовані на формування здобувача вищої освіти як суб'єкта власної фізичної культури в умовах воєнного часу.

Список використаних джерел

1. Білецька В.В. Фізичне виховання. Оздоровчий фітнес : практикум / В.В. Білецька, І.Б. Бондаренко. – К. : НАУ, 2013. – 52 с

2. Городинська І. Створення фітнес-програм в сучасних умовах фітнес-індустрії / І. Городинська, Є. Безгребельна // Актуальні проблеми юнацького спорту : матеріали V Всеукр. наук.-практ. конф. – Херсон, 2007. – С. 76–79.

3. Довгань Н.Ю, Функціональний тренінг як форма позааудиторної спортивно-масової роботи у вищому навчальному закладі. Науковий вісник Миколаївського національного університету імені В.О.Сухомлинського. Педагогічні науки: збірник наукових праць / за ред. проф. Тетяни Степанової. №1 (56), лютий 2017. Миколаїв: МНУ ім. В. О. Сухомлинського, 2017. – С. 55-67.

4. Іващенко С.М. Визначення показників домінуючої мотивації у осіб молодого віку, які займаються фітнесом за типовими фітнес-програмами / С.М. Іващенко // Спортівна медицина. – 2012. – № 1. – С. 118–121.

5. Касацька Т. Організація фізичного виховання учнів засобами оздоровчого фітнесу / Т. Касацька, С. Гейченко // Проблеми активізації рекреаційно-оздоровчої діяльності населення : матеріали VIII Всеукр. наук.-практ. конф. з міжнар. участю. – JL, 2012. – С. 142– 156.

6. Кібальник О.Я. Застосування фітнес-технології для рухової активності та фізичної підготовленості підлітків : автореф. дис. канд. наук з фіз. виховання і спорту : [спец.] 24.00.02 «Фізична культура, фіз. виховання різних груп населення» / О.Я. Кібальник ; Львів, держ. ун-т фіз. культури. – Л., 2008. – 20 с.

7. Левицький В. Організація професійного навчання фахівців з оздоровчого фітнесу / В. Левицький // Теорія і методика фізичного виховання і спорту. – 2004. – № 2. – С. 162–169.

8. Хоули Э.Т. Оздоровительный фитнес / Э.Т. Хоули, Б.Д. Френкс. – К. : Олимпийская литература, 2000. – 367 с.

9. Foundations of professional personal training / ed. G. Anderson, M. Bates, S. Cova, R. Macdonald. – Champaign: Human Kinetics, 2008. – 310 p

10. Griban, G., Tamozhansk, G., Semeniv, B., Ostapenko, A., Honcharuk, N., Khurtenko, O., Kozibroda, L., Husarevych, O., Dovgan N., Denysovets, A., Hrynchuk, O., Prontenko, K., & Bloshchynsky. State of Physical Fitness of the Students of Ukrainian Higher Educational Institutions. International Journal of Applied Exercise Physiology, 9(5), 16–26. Retrieved from [\(http://www.ijaep.com/index.php/IJAE/article/view/975\)](http://www.ijaep.com/index.php/IJAE/article/view/975).(2020)

*Савонова О. В.,
канд. пед. наук,
доцент кафедри біологічних основ
фізичного виховання, здоров'я і спорту,
Національний університет «Чернігівський колегіум»
імені Т. Г. Шевченка, м. Чернігів, Україна*

ІНТЕРАКТИВНА СКЛАДОВА ЕЛЕКТРОННИХ НАВЧАЛЬНИХ КУРСІВ ПІДГОТОВКИ ФАХІВЦІВ ФІЗИЧНОЇ КУЛЬТУРИ І СПОРТУ: ДОСВІД РЕАЛІЗАЦІЇ

За умов запровадження в Україні військового стану актуальним залишається необхідність вирішення питань щодо забезпечення доступної та неперервної підготовки майбутніх фахівців, у тому числі з фізичної культури та спорту дистанційно або у, так званому, змішаному режимі, що викликає значні труднощі з практичної реалізації в закладах вищої освіти різних рівнів.

Результати багаторічного пошуку шляхів і визначення можливостей забезпечення ефективності організації освітнього процесу з природничо-наукової підготовки майбутніх фахівців фізичної культури і спорту в умовах дистанційного та змішаного навчання на прикладі вивчення відповідних дисциплін кафедри біологічних основ фізичного виховання, здоров'я і спорту Національного університету «Чернігівський колегіум» імені Т. Г. Шевченка дозволяє стверджувати про доцільність впровадження в освітній процес і активного використання електронних навчальних курсів, спрямованих посприяти ефективності організації аудиторної та дистанційної діяльності студентів і спонукати їх до розвитку творчих здібностей.

При створенні таких електронних навчальних курсів (курсів змішаного навчання) потрібно враховувати, що діяльність в аудиторії повинна спиратися на принципи інтерактивності з можливістю залучення студентів до роботи в малих групах, що дозволяє розвинути їх життєві навички (комунікативні навички або навички поведінки в наближених до реальності умовах та ін). Дистанційна ж діяльність з електронним курсом має передбачати виконання контрольних завдань за результатами самопідготовки на окремій освітній платформі закладу освіти, наприклад з використанням можливостей систем управління навчанням Moodle.

Створення інтерактивних електронних курсів при цьому вимагає попереднього планування і детального опису навчальних цілей і компетентностей, на досягнення яких буде спрямований окремий електронний курс з подальшою розробкою робочої навчальної програми діяльності в курсі, де визначатиметься перелік і зміст основних завдань освітньої діяльності студентів і можливі варіанти проведення запланованих інтерактивних форм роботи викладача зі студентом або студентів між собою в аудиторії, або дистанційно чи в змішаному форматі.

В інтерактивній складовій таких електронних навчальних курсів підготовки фахівців, у тому числі з фізичної культури і спорту, можуть пропонуватися завдання на опрацювання теоретичної інформації з теми, завдання для самостійного виконання вимог та діяльності лабораторно-практичних робіт, завдання для забезпечення самоконтролю і контролю викладачем набутих учасником курсу навчальних досягнень.

Висвітлення результатів опрацювання теоретичного матеріалу або виконання індивідуальних навчально-дослідних завдань практичних робіт може відбуватися у вигляді виступів-доповідей студентів перед іншими учасниками групи, у тому числі он-лайн, з використанням власноруч виробленої наочності (презентацій, інфографіки тощо).

Як показує авторський досвід, важливим є проведення колективного аналізу виступу-доповіді в групі й надання рекомендацій щодо його покращення (з питань змісту і стилю подачі інформації, покращення використаного наочного матеріалу доповіді або манери спілкування з аудиторією тощо). Така практика дозволяє навчити студентів запобігати виникненню схожих викликів у подальшому житті. А визначення спільних рішень щодо уникнення або усунення непорозумінь чи конфліктів, які виявилися під час спілкування з аудиторією під час виступу, дозволить забезпечити формування навиків успішного спілкування із слухачами.

З точки зору ефективності вдало зарекомендували себе інтерактивні завдання на самостійне опрацювання певного обсягу навчального матеріалу, які містять самостійний пошук науково-достовірної інформації на офіційних тематичних сайтах, створення студентами особистісних творчих продуктів з теми, яка вивчається, демонстрація особистісних творчих продуктів студентів для он-лайн глядачів. При цьому процес виконання завдань на самостійний пошук науково-достовірної інформації повинний бути націлений на формування навичок критичного аналізу інформаційних джерел, виокремлення головного із потоку інформації й узагальнення основної думки для створення висновків із наданням гіперпосилань на офіційні матеріали, що висвітлюють тематику окремого заняття.

Процес створення студентами особистісних творчих продуктів з теми, яка вивчається, може супроводжуватись створенням інтелект-карти, використовуючи безкоштовні он-лайн застосунки або спеціальні комп'ютерні програми, розміщені у вільному доступі в мережі Інтернет. Ідея створення таких інтелект-карт полягає у створенні візуалізації взаємозв'язків між фактами, поняттями, словами і твердженнями, що описують явища або процеси, проаналізувавши навчальну інформацію, яку пропонується вивчити.

Така форма роботи дозволяє забезпечити узагальнення результатів навчальної діяльності студентів (аудиторної або дистанційної) та їх обговорення і оцінювання студентами з подальшим надсиланням результатів роботи для оцінювання викладачем або студентами з використанням таких інструментів СУН Moodle як «завдання», «форум» або інші.

При цьому, завдяки персоніфікованому доступу студентів до системи дистанційного навчання закладу вищої освіти викладач має можливість підтримувати зворотній зв'язок із кожним учасником в групі і систематично оцінювати результати та коментувати правильність виконання запропонованих інтерактивних діяльностей, відслідковуючи успішність через електронний журнал системи.

Основними критеріями оцінювання результатів інтерактивної навчальної діяльності майбутніх фахівців фізичної культури і спорту з використанням електронних навчальних курсів можуть бути такі.

1. Загальна естетичність налаштування профілю особистого кабінету студента, а також правильність використання функцій елементів системи дистанційного навчання – для оцінювання ефективності роботи користувача в системі.

2. Конструктивність запропонованих ідей, пропозицій, зауважень та наукова достовірність наданої інформації, культура спілкування з аудиторією, уміння співпрацювати з іншими – при оцінюванні записів у форумі, коментарів-обговорень, результату створення спільного глосарію з метою визначення достатності рівня активності діяльності студента з іншими студентами в малих групах або на форумах електронного навчального курсу відповідної дисципліни в системі дистанційного навчання.

3. Змістовність, охайність, наукова достовірність наданої інформації, та естетичність виконання інфографіки, презентації чи інтелект-карти, уміння ефективно використовувати вільно-розповсюджене програмне забезпечення (застосунки) при їх створенні – при оцінюванні результатів виконання навчальних завдань з написання опорного конспекту курсу, публічного виступу з презентацією результатів дослідження теоретичних питань курсу, завдань на розв'язання дискусійних питань дисципліни у вигляді інфографіки або інтелект-карт тощо.

4. Кількість правильно наданих відповідей, наукова достовірність і змістовність записів для оцінювання результатів проходження тестування, створення звітів-есе як результату опрацювання теоретичного матеріалу курсу чи написання контрольної роботи.

Підсумовуючи сказане, варто зазначити, що викладені організаційні і методичні засади дозволяють забезпечити створення якісних інтерактивних електронних навчальних курсів як майбутніх складових відкритого освітнього, дослідницького та інформаційного простору нового типу окремого університету. Це дозволяє розширити з одного боку можливості викладача у питанні формування мотивації до саморозвитку у майбутніх фахівців під час професійного становлення, а з іншого – підвищити якість, доступність та неперервність процесу навчання з окремої дисципліни (від подачі навчального матеріалу до контролю результатів навчальної діяльності в курсі), що дозволяє забезпечити якість підготовки висококваліфікованих, конкурентоспроможних фахівців нового покоління відповідно до міжнародних стандартів.

Підсекція:

ПРОБЛЕМИ ПСИХОЛОГІЧНОГО ЗДОРОВ'Я НАСЕЛЕННЯ

УДК 378:159

*Терентьєва Н. О.,
д-р пед.наук, професор,
директор Навчально-наукового медичного інституту,
ЧНУ імені Петра Могили, м. Миколаїв, Україна*

НООСФЕРНЕ МИСЛЕННЯ ЯК ІНСТРУМЕНТ ФОРМУВАННЯ ПСИХОЛОГІЧНОЇ СТІЙКОСТІ

Ознакою соціокультурного рівня розвитку суспільства є цілеспрямоване формування та підготовка інтелектуальної еліти країни. Саме національна еліта в змозі забезпечити належний рівень розвитку країни і, репрезентуючи її на всіх рівнях, її майбутнє. Еліта, у широкому розумінні цього поняття, включає політичну, наукову, управлінську, військову, фінансову, бізнесову й інші. Надзвичайно гострим питанням на сучасному етапі розвитку українського суспільства є формування наукової еліти, оскільки сучасна наука втратила (і цей процес не зупинився) позиції: зруйновано наукові школи світового рівня, нові ж наукові школи практично не виникали протягом останніх десятиліть, що спричинило руйнацію системи інформаційного та матеріального забезпечення науки.

Світовою тенденцією залишається стійке зниження якості освіти, зумовлене такими причинами як: деструктивні інновації, недофінансування сфери освіти, падінням престижу освіти, масове впровадження педагогічно недоцільних та некоректних систем, принципів, технологій і методів, що викликає *неможливість суміщення масовості та елітарності освіти як сучасних освітніх мегатенденцій*. Системна деградація є атрибутом сучасного життя, і тому нагальною потребою стає організація автономного відновлення та розбудова освітньої галузі. Втрати, нанесені непродуманими політичними та соціально-економічними рішеннями в галузі освіти спричинили занедбаність окремих ланок освіти, що характеризується відсутністю чіткого уявлення про стан всесвітньо-історичної формаційно-цивілізаційної кризи.

Зазначене констатувалось автором ще 15 років тому, проте наразі лише посилюються деструктивні процеси, спричинені довготривалими воєнними діями, які тривають з 2014 року в Україні. Це спричинило різке зниження рівня психологічної стійкості, під якою розуміємо психічний ресурс, який ми маємо, щоб долати життєві негаразди, будувати плани та втілювати їх в життя, налагоджувати і підтримувати стосунки, а також адаптуватися до несприятливих змін». Логічно, що психологічну стійкість можна виховувати (або нарощувати), тренувати й вдосконалювати – так званий процес «нарощування» або «пошуку» необхідного ресурсу, який «відкриває нові можливості, нове бачення або навіть нових особистостей», проте зазначене є надзвичайно складним в умовах постійних воєнних дій, які нівелюють особистісні та суспільні продуктивні надбання.

І саме це вимагає реформатування мислення у бік формування відчуття, сприймання й усвідомлення себе, країни, освітнього середовища як органічної складової єдиного світового простору, що являє собою ноосферне / планетарне мислення. Ноосферна свідомість передбачає такі компоненти як наукову, феноменологічну, екологічну, гуманістичну, всесвітню свідомість та самовизначення особистості.

З позицій ноосферної концепції В. Вернадського, відповідно до якої ноосфера є геоцентричним поняттям, людина, на відміну від техносферного, антропософського, соціосферного, пневмосферного підходів (А. Павлов, І. Гревс, А. Ферсман, П. Флорентійський), не керує розвитком ноосфери, а перебуває, бере участь у її розвитку (еволюції). Це, в свою чергу, вимагає усвідомлення себе (людини) як складової, яка перебуває у постійній взаємодії та взаємозалежності з іншими складовими ноосфери, тобто потребує формування нового ноосферного мислення, яке, за нашим переконанням, може бути сформоване / або доформоване саме в університетах.

Університет як мегацентр, мегаутворення, яке містить дослідницьку, викладацьку, техніко-технологічну, навчальну, творчо-пошукову та ін. складові, необмежений територіально (відкритий освітній простір), з випереджувальним характером навчання (поєднання науки і навчання / викладання), творчим простором та умовами для саморозвитку і самовдосконалення особистості є саме тим осередком, у якому через комунікацію та дослідження відбувається формування людини майбутнього – Номо noospheratum. Наголосимо, що створення мультикультурних дослідницьких та навчальних університетських центрів (мегацентрів навчання і науки) є однією з концептуальних позицій щодо статусу та діяльності університетів (М. Євтух, Н. Терентьєва).

Кожна культура створює власний неповторний світ, який не є ізольованим або замкненим, оскільки культура є взаємопроникненою, тим самим формуючи нову думку, нове мислення й свідомість. Українська культура має свої здобутки, але є відкритою для світових надбань, активно інтегрує досягнення сучасної цивілізації.

На осмислення механізму формування людини з новим типом мислення спрямована концепція інноваційного мислення з її основними елементами: ментальна модель; ноуменальна ментальна модель; інновації. Ментальна модель, як інтегратор картин світу, ідей, парадигм, концепцій, окремих ситуацій, образу, понять тощо, враховує філософський, соціологічний, психологічний, когнітологічний та ін. аспекти, що створює можливості цілісного

світо сприйняття та пізнання його конструктів. Ноуменальна ментальність виступає як першооснова інноваційного мислення, сутність адекватного осмислення світу через генерування інновацій у суспільство як об'єктивізованого знання.

Україна може ґрунтувати освітній процес на власних національних здобутках (діяльність закладів вищої освіти усіх регіонів країни протягом шести століть), адаптуючи та трансформуючи їх відповідно до викликів сьогодення. В умовах сучасної політичної та соціально-економічної ситуації, варто пригадати певні історичні факти та події, зокрема відсутність вікового обмеження для слухачів та студентів; спонукання професорів щодо пошуку істини, відповідних джерел пізнання й впорядкування логіки мислення, що відповідає сучасним положенням теорії ноосферного та критично-інноваційного мислення.

Результатом та специфічною особливістю нової освіти є зміна типу людини, що характеризуються новим ноосферним мисленням, культурою та світоглядом.

Список використаних джерел

1. Терентьева Н. Развитие инновационного мышления у магистрантов педагогических высших учебных заведений. *Вісник Черкаського Університету. Серія Педагогічні науки*. 2009. Випуск 166. С. 180-183.
2. Терентьева Н. Якість освіти як показник інтеграційних і трансформаційних процесів у системі освіти. *Моніторинг якості освіти: теорія і практика: матеріали Всеукраїнської науково-практичної конференції*. К.: КМПУ імені Б. Д. Грінченка, 2009. С. 46-49.
3. Терентьева Н. Noospheric education in the context of sustainable development: university segment / Ноосферна освіта в контексті сталого розвитку: університетський сектор. *Conference Modern problems of education and science 2013 January 26th – 27th Budapest (Hungary) / Science and education a new dimension*. 2013. Vol. 2 March P. 38-41. URL: <http://scaspee.com/6/post/2013/01/10.html>
4. Терентьева Н.О. Формування нового мислення як ноосферного утворення. *Акмеологія – наука XXI століття : матер. IV Міжнародної науково-практичної конференції (30 трав. 2014 р., м. Київ)*. К. : Київ. ун-т ім. Б. Грінченка, 2014. С. 418-423.
5. Терентьева Н. Ноосферне мислення як інструмент формування психологічної стійкості. *Виступ на Форумі щодо Дня психічного здоров'я (10 жовтня 2023 р.)*. Міжнародний комітет Червоного Хреста. Миколаїв, Україна.

УДК 159.923.35

*Лисенкова І. П.,
д-р психол. наук, професор,
завідувач кафедри психології,
Сінько Д. Ю.,
студентка II курсу спеціальності 053 «Психологія»,
ЧНУ імені Петра Могили, м. Миколаїв, Україна*

ЗАСТОСУВАННЯ АРТ-ТЕРАПЕВТИЧНИХ ТЕХНОЛОГІЙ ПРИ РОБОТІ З ЛЮДЬМИ, ЯКІ ЗАЗНАЛИ ПСИХОТРАВМУЮЧОГО ВПЛИВУ ВІЙНИ

Кожне суспільство протягом свого існування й розвитку проходить низку подій, що формують особистий і колективний досвід. Якщо йдеться про історичні злами, то це значне випробування для психіки людей. Війна – одна з подій, що найбільше дестабілізує наше життя, тому важливо якомога раніше подбати про психологічне благополуччя. Бо, як показує історія, збройні протистояння — це часто гра в довгу, тож від рівня емоційного здоров'я залежить успіх на всіх фронтах. Тому зараз, коли триває повномасштабна війна, важливо подбати про внутрішній стан нашої нації, щоб продовжити жити, радіти життю, усвідомити власну силу та трансформувати біль у досвід.

Після пережитого травматичного досвіду, пов'язаного з війною, в людини можуть виникнути певні симптоми, на які варто звернути увагу. Йдеться, зокрема, про зміну емоційного тла та відчуття постійної загрози. Це природна реакція психіки на стресову ситуацію, особливо, якщо стрес-чинник такий потужний.

За даними українського Інституту психології імені Г.С. Костюка, підготовленими в 2020 році, близько 70 % людей, які пережили травматичні події, відновляться самостійно й не матимуть симптомів ПТСР. Інші 30 % після травматичних подій усе ж стикнуться з ПТСР, із них 20 % залишаться в посттравматичному стані або потребуватимуть глибокої психотерапевтичної роботи.

Симптоми ПТСР поділяють на чотири категорії:

- 1) повторне переживання (спогади, нічні жахи, сильні емоційні чи фізичні реакції: панічні атаки, нав'язливі стани, підвищене потовиділення і т.д.);
- 2) уникання нагадування про травму;
- 3) когнітивні / емоційні порушення;
- 4) підвищена тривожність (посилене відчуття загрози).

За 9 років війни українці розробили різні механізми для допомоги з психологічного відновлення. Одним з таких механізмів є арт-терапія. Арт-терапія реалізується як інноваційна технологія, що має в своєму арсеналі терапевтичний та коректувальний комплекси методик для пропрацювання та реадaptaції особистості у суспільстві. Як багатофункціональний вид психотерапевтичної допомоги вона сприяє вирішенню низки завдань у процесі реабілітації як військовослужбовців, так і цивільних при травматичному стресі та посттравматичних стресових розладах. При роботі травматичний досвід переноситься на образотворчі матеріали, задіюючи невербальну експресію, захисні та комунікативні аспекти метафоричного мовлення образів.

Здійснення переносу травмуючого досвіду на образи та арт-матеріали сприяє когнітивному опрацюванню внутрішніх особистісних переживань, рефлексії, а відтак вивільненню наступних почуттів як: гнів, роздратування, образа, почуття сорому, провини тощо. Використовуючи різні техніки арт-терапії можна подолати захисні механізми, які перешкоджають адаптуванню до буденного життя (витіснення травми та її наслідків), спричинюючи формування та розвиток нових конструктивних захисних механізмів, які сприяють усвідомленню нового сенсу у минулих ситуаціях. Під час роботи створюється комфортний простір безпеки, котрий сприяє вивільненню негативних емоцій, почуттів, думок та забезпечує психосоціальне відновлення, зокрема відбувається: усвідомлення проблем психічного профілю; диференціація сильних почуттів під час кризового стану та важкого періоду у житті; пошук та створення ресурсів; переосмислення минулого пережитого досвіду та прийняття себе «новим»; допомога у побудові позитивних вчинково-поведінкових, когнітивних та комунікативних патернів.

Відтак даний психотерапевтичний метод є достатньо ефективний у роботі як з військовослужбовцями, так і з цивільними, які потребують соціальної уваги, кваліфікованої цілеспрямованої реабілітації, ефективної роботи над травматичним досвідом та його наслідками як для самої особистості так і найближчого її довкілля.

Список використаних джерел

1. Андреев В. І. Основи педагогічної конфліктології. К., 2003. 217 с.
2. Леонов Н. І. Основи конфліктології: Навчальний посібник. К., 2004. 122 с.
3. Личко А. Є. Психопатії та акцентуації характеру у підлітків. К., 1983. 256 с.
4. Личко А. Є. Типи акцентуацій характеру та психопатій у підлітків. К., 1999. 416 с.
5. Лінчевський Е. Е. Конфлікти у спілкуванні та спілкування у конфлікті: Навчальний посібник. Харків, 2000. 72 с.
6. Самохвалова А. Г. Акцентуації характеру як фактор ускладненого спілкування підлітків. *Вісник КДУ. Психологія. Соціокінетика*. К., 2013. № 4. С. 47-53.

УДК 159.9

*Астремська І. В.,
канд. психол. наук, доцент кафедри психології,
ЧНУ імені Петра Могили, м. Миколаїв, Україна*

АГРЕСИВНА ПОВЕДІНКА ДІТЕЙ ДОШКІЛЬНОГО ВІКУ

Дитяча агресивність – одне з тяжких випробувань для батьків. Діти самі часто не можуть впоратися зі своєю агресивністю, і коли вони стають дорослими, проблема управління агресивною поведінкою залишається для них надзвичайно важливою.

Під агресивністю розуміють дії дитини, спрямовані на нанесення фізичної чи психічної шкоди (шкоди) іншій людині чи самій собі. Дитина також може виявляти агресивність проти тварин чи матеріальних об'єктів.

Агресивність дітей може виявлятися у нанесенні ударів кулаками батькам та незнайомим, а також у тому, що дитина мучить тварин, розбиває посуд, псує меблі, рве зошити, книги братів і сестер, кусається, закидає однолітків камінням тощо. Нерідко агресивність дітей спрямовується на самого себе: вони рвуть свій одяг, наносять собі рани, головою б'ються об двері.

Агресивні дії у дитини можна спостерігати вже з раннього дитинства. У перші роки життя агресія проявляється майже виключно в імпульсивних нападах упертості, які часто не піддаються управлінню дорослими. Виражається це, найчастіше, спалахами злості чи гніву, що супроводжуються криком, бриканням, кусанням, забіякою.

До трьох років скарги на впертість сина чи доньки звучать наполегливіше. У цей час діти 2-х – 3-х років потрапляють у дитячі садки, де, як відзначають М. Д. Лісіна, В. С. Мухіна, Л. Д. Кошелева, починає формуватися досвід взаємодії з однолітками як процес більш або менш тривалої підтримки та розгортання дій, вкладених у іншого. У цей період конфлікти між дітьми найчастіше виникають у ситуації мати річ, зазвичай іграшку. Прояв агресивності у цьому віці, головним чином, залежить від реакції та відношення батьків до тим чи іншим форм поведінки. Якщо батьки та вихователі ставляться нетерпимо до будь-яких проявів відкритої агресії, то в результаті можуть формуватися символічні форми агресивності, такі як скиглі, пирхання, впертість, непослух та інші види опору, а також прояви непрямої агресії

Як зазначає І. А. Фурманов, що у цьому віці посилюється «дослідницький інстинкт», і в той же час малюк стикається з цілою системою нових, для його досвіду, заборон, обмежень та соціальних обов'язків. Потрапляючи

в конфліктну ситуацію між спонтанним інтересом та батьківським «не можна», дитина мимоволі відчуває сильну депривацію – обмеження можливості задоволення потреб. Інакше кажучи, призводить до стану фрустрації. Дитина сприймає цю ситуацію як акт відкидання з боку батьків. Немоżliвість вирішення цього конфлікту призводить до того, що в ньому прокидається агресія, розпач, агресивні тенденції.

Однак якщо раніше батьки на агресивність дитини реагували пестощами, то тепер вони частіше вдаються до погроз, позбавлення задоволень, ізоляції.

А. Фромм, вказує на існування феномена «перенесення», який у три-чотири роки є однією з найпростіших ознак агресивності. Суть його в тому, що дитина не наважується в цьому віці відкрито виливати свою агресивність на матір і переносить гнів і агресивність на інший, набагато нешкідливіший об'єкт. Дитина не може взяти гору над матір'ю з батьком, перш за все тому, що вони дорослі та користуються реальним авторитетом. До того ж дитині вже щеплено почуття поваги та слухняності, нехай навіть із застосуванням загроз та покарань.

Дитина до актів насильства може відносити досить широкий спектр дій, до якого включаються навіть такі, як позбавлення ласощів, іграшки, вербальні навіювання, сказані підвищеним тоном.

Проблема агресивності у молодшому дошкільному віці збігається із кризою трьох років. Як вважав Д. Б. Ельконін, криза трьох років – це криза соціальних відносин, а усяка криза відносин є криза свого «Я». Л. С. Виготський вказував, що у цих симптомах дитина постає як важковихована. Дитина, яка не завдавала турбот і труднощів, тепер виступає як істота, яка стає важкою для дорослих. Завдяки цьому створюється враження, що дитина різко змінилася протягом короткої час. З «бєбі», якого носили на руках, вона перетворилась на норовливу, уперту, негативну, заперечливу, ревнуючу або деспотичну, так що відразу весь його вигляд у ній змінюється.

Гармонійні стосунки доставляють почуття величезного задоволення батькам у їхній важкій справі виховання особистості, їх щоденні зусилля збагачують життя.

УДК 159.923

*Дрозд О. В.,
канд. пед. наук, доцент кафедри психології,
ЧНУ імені Петра Могили, м. Миколаїв, Україна*

ДО ПРОБЛЕМИ РОЗВИТКУ ФРУСТРАЦІЙНОЇ ТОЛЕРАНТНОСТІ ОСОБИСТОСТІ

Зацікавленість наукової спільноти толерантністю, на нашу думку, зумовлена гострою соціальною потребою сучасності, оскільки людуству став необхідний гуманістичний елемент, здатний подолати дискримінацію в міжособистісних стосунках. Таким каталізатором людського порозуміння вчені одноставно визнали толерантність. Незважаючи на підвищену увагу до поняття толерантності, за своїм семантичним наповненням воно вирізняється складністю, різноманітністю та дискусійним характером.

Загальнотеоретичні положення проблеми формування толерантності розглядаються в наукових доробках вітчизняних і зарубіжних учених: О. Безносюк, Р. Бернс, М. Бубер, П. Кінг, А. Маслоу, К. Поппер, К. Уейт, М. Уоллер, Д. Хейд та ін. Психологічні основи толерантності вивчали Л. Братченко, О. Кононко, Г. Костюк, Л. Озадовська, Г. Солдатова, О. Шемякіна. Дослідників соціології, серед яких Р. Дарендорф, Г. Зіммель, Л. Козер, С. Кримський, М. Мамардашвілі, цікавили рушійні сили толерантності.

Так, Б. Гершунський уводить поняття «менталітет толерантності», «толерантна поведінка», «толерантна свідомість» [2]. У свою чергу, І. Крейн зосереджує увагу на «Універсальності Толерантності Мислення», яка у її вищому вияві інсайту реалізується у різних екстремальних ситуаціях (стихійні лиха, нещасні випадки, «зухвали» втечі, викрадення, врятування тощо), а також у великих наукових відкриттях і поетичних шедеврах [3, с. 26].

Дж. Салліван і Дж. Маркус дають таке визначення: толерантність означає прийняття згоди про «правила гри» та бажання застосовувати їх до всіх учасників однаковою мірою [4, с. 50].

На думку В. Ханстантинова, толерантність виступає засобом оперування з багатоманітністю, який дозволяє скеровувати конфлікти в мирне, ненасильницьке русло та є важливою передумовою досягнення й підтримки довіри та згоди в суспільстві [4, с. 5]. У психологічній площині компонентами толерантності виступають емпатія, комунікативна толерантність, прийняття себе та прийняття інших.

Підсумовуючи викладене, можна узагальнити, що толерантність – це складна й багатоаспектна проблема. Її розглядають як внутрішню суперечність між особистісною автономією та моральною нормативністю, як важливий складник інтелігентності, що не дозволяє відмінностям переростати в конфлікти, і у кожному із запропонованих визначень відображено головну сутність толерантності: поважати права інших бути такими, які вони є, та не допускати заповідання їм шкоди.

Розглянемо більш розлого сутність поняття «фрустраційна толерантність», інтерес до якого посилюється у зв'язку з війною. Коли на життєвому шляху виникають перешкоди, які об'єктивно чи за суб'єктивним сприйняттям є нездоланими, то це призводить до появи фрустрації як відповідного психічного стану переживання невдачі, зумовленого неможливістю задоволення деяких потреб, який виникає за наявності реальних чи уявних неборних перешкод на шляху до певної мети.

Так, О. Холодова, зазначає, що фрустраційна толерантність – це особистісна стійкість до впливів деструктивних чинників, які містяться в умовах діяльності [5]. На думку А. Большакової, фрустрація супроводжується цілою гамою негативних емоцій: гнівом, роздратуванням, почуттям провини тощо [1]. Разом з тим, стійкість до дії фрустраторів розглядають як постійну, генетично зумовлену особистісну характеристику.

У свою чергу, стійкість до фрустраторів, в основі якої лежить здатність до адекватної оцінки фрустраційної ситуації та передбачення виходу з неї дослідники називають «фрустраційною толерантністю». Високий (сформований) рівень фрустраційної толерантності виступає умовою більш сприятливого подолання адаптаційної кризи до ситуації невизначеності або стресу у нових умовах середовища, полегшує протікання цієї кризи, підтримуючи формування певної стабільності та визначеності життєвої ситуації особистості. Отже, фрустраційна толерантність – це психічна стійкість, особистісна здатність протистояти зовнішнім впливам, що виводять людину зі стану нервово-психічної рівноваги, і самостійно повертатися в стан психічної рівноваги.

Для розвитку фрустраційної толерантності важливо комплексно підходити до проблеми. По-перше, знати свої сильні і слабкі сторони, мати високий рівень толерантності до невизначеності, бути конгруентним, згадувати попередній досвід подолання кризових ситуацій, вчитися зміщувати акцент із емоційної сфери на когнітивну. По-друге, обмірковуючи зміст попередніх обставин і переживань, особистість здатна трансформувати існуючий досвід «там і тоді» на ситуацію «тут і тепер», розуміючи, що в деяких випадках неможливо ніяк уплинути на ситуацію, а лише прийняти її. Таким чином, виховуючи у собі оптимізм, адже фрустраційну толерантність вважають компонентом оптимізму,

Список використаних джерел

1. Большакова А. Н. Фрустрационная толерантность как составляющая психологической готовности пожарных к профессиональной деятельности в критических условиях : дис. ... канд. психол. наук : 19.00.09 ; Херсон, 2017. 191 с.
2. Гершунский Б. С. Толерантность в системе ценностно–целевых приоритетов образования. *Педагогика*. 2012. № 7. С. 3–12.
3. Крейн І. Концепція толерантності як універсальної категорії еволюції розуму: метапідхід / І. Крейн // Вісник Національної Академії наук України. 2016. № 11. С. 22–42.
4. Ханстантинов В. О. Політичний вимір толерантності: ідеї та проблеми: монографія. Миколаїв: Вид-во ЧДУ імені Петра Могили, 2011. 336 с.
5. Холодова О. В. Психологічні засоби запобігання та корекції фрустрації у професійній діяльності молодих учителів : автореф. дис. ... канд. психол. наук : 19.00.05 ; Інститут психології ім. Г.С. Костюка АПН України. Київ, 2013. 18 с.

УДК159.9

*Кучманіч І. М.,
канд. психол. наук, доцент кафедри психології,
ЧНУ імені Петра Могили, м. Миколаїв, Україна*

ОСОБЛИВОСТІ ВИКОРИСТАННЯ РЕСУРСІВ РОДУ ОСОБАМИ, ЩО ПЕРЕЖИВАЮТЬ СТРЕС ТА ПСИХОТРАВМУ

Війна, що триває на теренах України вже десятий рік, та пов'язані з нею кардинальні зміни життєдіяльності людей, зумовлюють переживання у більшості стресу та навіть психотравми. Тим більше, що більшість сімей стикаються з вимушеним переселенням, розлученням та налагодженням життя в незвичних для себе умовах, можливо в іншій країні. Все це створює складні життєві ситуації, які вимагають використання різних ресурсів тривалий час.

Складні життєві ситуації – це такі, які виникають на життєвому шляху людини, знаходяться в полі потенційних можливостей подолання нею цієї ситуації, водночас поза межами її психологічної готовності й актуальних здібностей. Така ситуація має певні особливості: вона є значущою для особистості, непередбаченою, динамічною, стресогенною, мало прогнозованою, зумовлює переживання невизначеності та неспівпадіння наявних ресурсів вимогам ситуації. Відтак, складна життєва ситуація нібито спрямовує поведінку людини та вимагає від неї вирішення нагальних завдань: розуміння ситуації, адекватне реагування на неї, протистояння обставинам, підтримку більш-менш стабільного емоційного стану та використання ресурсів [3].

Через поєднання багатьох чинників, життєві ситуації можуть ускладнюватися та викликати в особистості переживання стресу, травмуючого стресу або навіть психотравми. Глибина та складність означених переживань багато в чому залежить від ресурсів особистості.

У загальному розумінні, ресурс – все те, що може бути використано особистістю для підтримки її існування на певному рівні. Виокремлюють внутрішні та зовнішні ресурси.

Психологічні ресурси (внутрішні ресурси) – це сукупність індивідуальних особливостей людини, що дозволяють їй підтримувати та розвивати власну активність, забезпечувати психологічне благополуччя та ефективно долати життєві труднощі.

Зовнішні (соціальні) ресурси людина отримує в контакті з іншими людьми. Мова йде про соціальну підтримку, симпатію, взаємодопомогу, співчуття тощо. Через соціальні контакти людина може підтримувати належний рівень якості власного життя певний період часу [1].

До зовнішніх ресурсів можна віднести ресурси фізичного середовища (адекватна потреба їжа, транспорт, одяг, гроші, вільний час тощо) та ресурси соціального середовища. Мова йде про сім'ю та взаємини з нею (щасливий шлюб, сімейна стабільність, близьке спілкування з одним або декількома членами сімейної системи, хороші стосунки з дітьми, здоров'я дітей, спільно проведений час із коханою людиною, забезпечення всього необхідного дітям, близькі стосунки з партнером, допомога у виконанні побутових справ тощо); комунікація з друзями (близьке спілкування хоча б з одним із них, лояльність друзів); спілкування з іншими людьми (відчуття своєї цінності для інших, об'єднання з тими, хто переживав подібну ситуацію, звернення до досвіду інших людей, прив'язаність, любов інших); робота і комфорт у цій сфері (достатній час й необхідні засоби для роботи, статус, стабільність роботи, підтримка, визнання серед колег тощо); соціальні гарантії [2].

Відтак, важливим для ефективного переживання та подолання складних життєвих ситуацій є саме соціальна підтримка та досвід людей, які були в подібних обставинах. У якості таких людей можуть бути й члени сімейної системи, в тому числі й померлі. Сімейні психотерапевти вважають за доцільне звертатися до міжпоколінного наслідування копінгів у родині, зважати на засвоєння певних знань, умінь, навичок та стратегій, які призвели до ефективного подолання життєвих труднощів у попередніх поколіннях. Як правило, упродовж 4-5 поколінь у сімейній системі можна знайти людей, які стикалися з подібними ситуаціями. Важливо, що ці люди точно мають досвід виживання та ефективного подолання травмуючих ситуацій, про що свідчить продовження життєдіяльності роду.

Дослідження копінгів у сімейному контексті може базуватися на трьох етапах:

- вивчення подолання складних життєвих ситуацій сімейною системою загалом й збереження її стійкості (Як вціліла та вижила сімейна система в цих обставинах?);
- аналіз копінгів конкретної людини (Як впорався мій прадід у подібних умовах? Що саме він робив? Що давало йому сенси та сили виживати?);
- взаємозв'язок специфіки подолання складних життєвих ситуацій окремих членів системи (Які традиції допомогли у цей період збереженню цілісності сім'ї? Як спілкувалися один із одним члени сім'ї на той час? Як проводили спільно час?).

Таким чином, можемо дійти висновку, що для ефективного проживання та подолання стресових та психотравмуючих подій сьогодення, варто активізувати зовнішні ресурси, які створюють відчуття опору та допомагають впоратися з ситуаціями. У якості таких ресурсів можуть виступати історії життя членів розширеної сімейної системи. Причому неважливо, чи знає людина достеменно подробиці життєвості предків, чи володіє лише поверхневими фактами з їх біографії. Найважливішим у цьому сенсі є знаходження вдалих копінгів у попередніх поколіннях, які й спричинили пристосування родової системи до викликів життя та народження нащадків. Саме тому необхідно звертатися до історії свого роду, де є досвід проживання декілької воєн, переселення, голодоморів, репресій тощо.

Список використаних джерел

1. Даценко О. А. Психологічний ресурс особистості як наукова парадигма. *Вчені записки ТНУ імені В.І. Вернадського. Серія: Психологія*. 2020. Том 31 (70). №4. С. 22-27.
2. Matheny, K. B., Aycocck, D. W., Curlette, W. L., & Junker, G. N. (2003). The Coping Resources Inventory for Stress: A Measure of Perceived Resourcefulness. *Journal of Clinical Psychology*, 59(12), 1261– 1277. <https://doi.org/10.1002/jclp.10219>
3. Moos, R.H. and Schaefer, J.A. (1993) Coping Resources and Processes: Current Concepts and Measures. In: Goldberger, L. and Breznitz, S., Eds., *Handbook of Stress: Theoretical and Clinical Aspects*, 2nd Edition, The Free Press, New York, 234-257.

ВІДОБРАЖЕННЯ ЦІЛЬОВОЇ СПРЯМОВАНОСТІ ОСОБИСТОСТІ У СФЕРАХ ЇЇ ДІЯЛЬНОСТІ

Сучасний етап становлення України зумовлює необхідність розвитку у підростаючого покоління нових життєвих стратегій, компетентності, посилення гнучкості та мобільності соціальної поведінки. Проблема розвитку цільової спрямованості особистості є однією з найскладніших, адже вона відображається в особливостях взаємодії людини із навколишнім світом. Аналіз вітчизняної й зарубіжної літератури дав можливість виділити характерні риси цільової спрямованості, у силу яких вона займає важливе місце у житті людини. Цільова спрямованість визначається насамперед постановкою ясної цілі, але враховується не тільки усвідомлення того, чого варто досягти, але й уміння передбачати способи досягнення мети. Іншою особливістю є вміння людини підкоряти всі свої вчинки, дії й помисли обраної цілі. Третьою особливістю є неухильне, стійке прагнення досягати поставленої цілі.

У дослідженні взяли участь здобувачі вищої освіти кафедри психології Чорноморського національного університету імені Петра Могили, кількістю 60 осіб, віком 17-21 рік. Відповідно до теми, мети та напрямів експериментального дослідження була використана Методика дослідження цільової спрямованості особистості Я. В. Васильєва. Перший зріз проводився у вересні 2021 року. Результати показали, що у студентів переважала кількість цілей, пов'язаних з особистими потребами. Сфери спрямованості підлітків у вихідному списку цілей розташувалися наступним чином: на першому місці виступає егоцентрична позиція, на другому – раціональна, на третьому – альтруїстична. На той момент, відбувалося домінування егоцентричних мотивів, які спрямовані на задоволення біологічних потреб, над альтруїстичними, які спрямовані на суспільство. Дані експерименту зумовлюють необхідність пошуку шляхів, методів і засобів розвитку раціональної та альтруїстичної позицій, сімейної, дружньої, суспільної та навчальної сфер цільової спрямованості особистості.

Другий зріз відбувся у вересні 2022 року. За цей час більшість студентів приймали активну участь у волонтерській діяльності під час повномасштабного вторгнення на територію України (допомога ЗСУ, участь у заходах Червоного Хреста, допомога внутрішньо переміщеним особам і т.д.). Другий зріз, за допомогою методики дослідження цільової спрямованості особистості Я. В. Васильєва, визначив динаміку змін у кількісних характеристиках сфер та позиціях цільової спрямованості особистості.

Результати студентів, які приймали участь у волонтерській діяльності і були залучені до суспільно-корисної діяльності, вказують на кардинальну зміну порядку сфер у порівнянні з результатами першого зрізу. За даними цього року, сфери розташувалися наступним чином: дружба (23%), суспільна та сімейна (17%), навчальна (12%), самодіяльна та особистісна (11%), інтимна (9%). Такі дані свідчать про благородність та масштабність цілей, які ставлять перед собою студенти. Їх увага спрямована вже не на самого себе, а на близьких та оточуючих людей, на суспільство в цілому. Значно підвищилась кількість цілей, пов'язаних з навчанням. В кінці експерименту простежується тенденція підвищення престижності навчання в університеті та отримання знань для використання їх у подальшому житті. Деякі студенти планували залишитись працювати в організації Червоний Хрест на постійній основі. Зменшилась кількість цілей особистісної сфери, яка пов'язана із задоволенням своїх фізіологічних потреб, що є позитивним результатом суспільно-корисної роботи. Адже зосередження на власній особистості, постановка суто егоцентричних цілей та ігнорування потреб суспільства призводить до сталості у розвитку і, навіть, деградації особистості у зв'язку з невідповідністю до норм її соціального оточення.

Результати студентів, які не брали активної участі у суспільно-корисній діяльності відзначаються сталістю і одноманітністю. Вони не були залучені до суспільної єдності, тому за кількістю цілей тут продовжує випереджати особистісна сфера. Інші сфери мають також подібний порядок розташування, як і після проведення першого зрізу: особистісна, дружба, самодіяльна, навчальна, сімейна, суспільна, інтимна. Оцінювання реалізації цілей, залежності від суб'єкта та вольове зусилля у цих респондентів мають низький бал.

Достовірне зростання позицій цільової спрямованості студентів залучених до волонтерської діяльності від переважання егоцентричної (на початку дослідження) до альтруїстичної (в кінці дослідження) підтверджують можливість і необхідність залучення молоді до суспільно-корисної діяльності у процесі їх індивідуального розвитку.

*Яблонський А. І.,
д-р психол. наук, доцент,
професор кафедри психології,
ЧНУ імені Петра Могили, м. Миколаїв, Україна*

ГУМАНІТАРНО-ПСИХОЛОГІЧНА ЕКСПЕРТИЗА ОСВІТИ

Нові цивілізаційні виклики закономірно зумовили реформування та модернізацію системи освіти у напрямі її інформатизації. На цій основі виникає так зване «інформаційне суспільство», основними характеристиками якого, на думку Д. Белла, є такі: перехід від індустріального суспільства до сервісного; вирішальне значення кодифікованого теоретичного знання для реалізації технологічних інновацій; перетворення нової інтелектуальної технології в основний інструмент системного аналізу і теорії прийняття рішень: «...інформація та теоретичне знання є стратегічними ресурсами постіндустріального суспільства» [1, с. 206]. Як бачимо, інформація, знання стають тим «фундаментальним соціальним фактом», який зумовлює економічний розвиток, перетворюючись в основне джерело вартості в постіндустріальному, інформаційному суспільстві. Це зумовлює радикальну зміну місця освіти у структурі суспільного буття, оскільки набуття нових знань, інформації, умінь, навичок, орієнтування на оновлення і розвиток стають фундаментальними характеристиками фахівця в постіндустріальній економіці. Глобальні інноваційні процеси в суспільстві супроводжуються прискореним розвитком усіх сторін суспільного буття, що поглиблює суперечність між темпами суспільного та індивідуального соціокультурного розвитку. Інноваційна освіта, яка безперервно розвивається в умовах сьогодення, вимагає психолого-педагогічного осмислення та запровадження гуманітарно-психологічної експертизи освіти як особливого методу діагностичного дослідження освітніх процесів і явищ, призначенням якої є самопізнання і рефлексія її розвитку.

Гуманітаризація освіти передбачає систему заходів, спрямованих на пріоритетний розвиток загальнокультурних компонентів у змісті освіти і, таким чином, на формування особистісної зрілості молоді, на набуття особистісного сенсу отриманих знань і соціально-культурного досвіду, спрямування освіти на формування у свідомості особистості цілісної картини світу, усвідомлення єдності людини і довкілля. У межах реалізації гуманітарної парадигми освіти постає проблема аналізу перспектив її втілення у психолого-педагогічну практику та прогнозування наслідків для соціуму. Останнє також зумовлює необхідність проведення експертного дослідження психолого-педагогічної реальності, розробки принципів методології та методик гуманітарної експертизи освіти, теоретичну основу якої складає гуманістичний підхід до освіти К. Роджерса [2].

Зауважимо, що дослідження освіти як соціокультурного інституту суспільства здійснюється в межах наук, які мають чітку гуманітарну спрямованість – філософії, соціології, педагогіки та психології. На нашу думку, призначення гуманітарно-психологічної експертизи в освіті пов'язане з розвитком і неперервними змінами, яких знає суспільство у XXI столітті. Природа такого процесу змін, механізми та засоби, можливості управління ними залишаються ще малодослідженими. Комплексна гуманітарно-психологічна експертиза стає необхідною насамперед у ситуаціях неоднозначних, де не існує однозначно правильної відповіді або рішення. Різні рішення ведуть за собою як позитивні, так і негативні наслідки, одні з них – порівняно легко передбачити, а інші – спрогнозувати неможливо. Варто також підкреслити, що у багатьох ситуаціях, які вимагають проведення комплексної гуманітарно-психологічної експертизи, важко говорити про детермінацію, прямий причинно-наслідковий зв'язок. Один із чинників тісно взаємодіє з іншими, тому довести безпосередньо, що саме спричинило певну подію досить складно. Соціально-економічна дійсність переконливо доводить, що недостатньо продумані економічні, правові, організаційні рішення здатні зумовити гострі соціальні, етнічні, конфесійні конфлікти. Водночас ефективність рішень, проєктів, програм не обмежується економічністю та результативністю як характеристиками використання засобів для досягнення мети. Сама мета діяльності, тобто уявлення про її бажані результати, може не відповідати реальним соціальним запитам, не розв'язувати важливі актуальні проблеми, а загострювати їх. Відтак, важливі та відповідальні рішення передбачають урахування багатьох безпосередньо та опосередковано діючих факторів, обставин, що неможливо без реалізації знань, досвіду фахівців-експертів. Комплексна гуманітарно-психологічна експертиза постає інтегрованим міждисциплінарним багатофункціональним методом діагностичного дослідження об'єктів освіти і за своїми завданнями виходить за межі традиційних психодіагностичних об'єктів. Уже звичним є залучення фахівців для винесення судових рішень на стадії слідства, міцно увійшли у соціальну практику психологічна, психолінгвістична, екологічна експертизи. Натомість на часі важливою є оцінка гуманітарних наслідків реалізації проєктів, програм, технологій, рішень у найрізноманітніших сферах соціального життя. Метою комплексної гуманітарно-психологічної експертизи освіти може бути: оцінка відповідності навчальних програм чинним психологічним та дидактичним вимогам; оцінка ефективності авторських та експериментальних програм, освітніх технологій і систем; оцінка готовності кадрового потенціалу до роботи в певних умовах і за відповідних технологій; оцінка ефективності адміністративно-управлінської діяльності у відповідності з нормативними державними документами; оцінка рівня розвитку здібностей людей, які навчаються [3].

Наявні у науці підходи до трактування поняття «експертиза», її змісту, об'єкту та предмету експертної діяльності дозволяють схарактеризувати її як закриту експертну дію, що відповідає сучасній практиці її застосування у сфері освіти. Водночас, серед науковців досить часто звучить критика на адресу закритої експертизи та наявних

форм її організації. При цьому акцентується увага не необхідності вдосконалення процедур експертної роботи, її професіоналізації, обмеження сфери застосування і врешті – гуманітаризації її змісту та процедур, що дозволить трансформувати експертизу у відкриту експертну дію і удосконалити її результати. Останні будуть впливати не лише фіксувати позитивні чи негативні зміни, але й впливати на ефективну зміну практики освіти та управління, на впровадження нових механізмів управління інноваціями в освіті [3].

Список використаних джерел

1. Bell. D. The social Framework of Information Society // The computer Age: A twenty year view. London, 1981, p. 206.
2. Роджерс К. Р. Теория личности / пер. В. Лях и А. Хомик. К.: PSYLIB, 2005. Режим доступу: <http://psylib.kiev.ua/>.
3. Яблонський А. І. Психологічна експертиза середньої освіти : монографія. Умань: «Видавець Сочинський М.М.», 2018. 346 с.

УДК159.923-053.6:338.48-52

*Бахтій А. О.,
студентка 665 гр. спеціальності 053 «Психологія»,
ЧНУ імені Петра Могили, м. Миколаїв, Україна*

ОСОБЛИВОСТІ ГЕНДЕРНО-РОЛЬОВИХ ОБОВ'ЯЗКІВ ЧОЛОВІКІВ ТА ЖІНОК У XXI СТОЛІТТІ

У сучасному суспільстві відбуваються бурхливі зміни, що мають своїми наслідками, зокрема, перебудову соціальних зв'язків. Соціальні статуси є складовими соціальної структури будь-якого суспільства. Це позиції, з яких відбувається взаємодія з іншими. Соціальні ролі визначаються як сукупність очікувань щодо поведінки індивіда, котрий займає певну позицію в процесі взаємодії.

Від народження кожна людина одержує приписаний статус відповідно до статі, тобто статус дівчинки/жінки та хлопчика/чоловіка з відповідними очікуваннями щодо їхньої поведінки. Проте гендерні соціальні ролі не слід розуміти як поділ усіх соціальних статусів, а відповідно, й ролей, на такі, що їх можуть виконувати лише чоловіки або жінки.

Гендер – культурно-детермінована і соціально сконструйована категорія, що характеризує певні очікування щодо ролей і поведінки чоловіків і жінок, а також взаємовідносини між ними. Гендерні ролі зумовлені диференціацією всіх членів суспільства на дві основні категорії – чоловіків і жінок – та передбачають очікувану від них ціннісно й нормативно визначену поведінку.

На основі таких особистісних факторів як орієнтація в часі та просторі, реакція на стрес, уважність та контроль своєї поведінки, швидке переключення уваги – сформувались рольові обов'язки чоловіків і жінок. Наприклад, жінки повинні сидіти вдома та доглядати дітей, чоловіки повинні ходити на роботу та приносити додому гроші. Жінки повинні прибирати і варити їсти, а чоловіки можуть головувати в сім'ї та розділяти бюджет.

Проведені опитування щодо сучасних гендерно-рольових обов'язків чоловіків і жінок показують, що жіночі гендерні ролі за останні 20 років змінилися більше порівняно з чоловічими. Так, до традиційних ролей матері і дружини додалась роль успішного професіонала, самореалізованої особистості. Водночас зростає кількість тих, хто говорить, що головування в сім'ї – це спільна справа обох. У чоловічих ролях відбулись такі зміни: ідеальний тип «справжнього чоловіка» втратив свою монолітність, межа емоційної чутливості розширюється від самовладання до певних проявів ніжності й чутливості.

Спостерігається зменшення кількості тих, хто підтримує тезу про те, що успішна кар'єра більш важливіша чоловікам, більшу важливість сексу для чоловіків, перекладання відповідальності за небажану вагітність на жінок.

Найбільш змінилась думка про те, що жінка повинна слухатися чоловіка, що роль домогосподарки – повноцінна реалізація для жінки та те, що чоловіки зазвичай розумніші за жінок. Ці стереотипи є занадто архаїчними, тому через трансформацію ролей поступово зникають.

УМОВИ РОЗВИТКУ ПРОФЕСІЙНОЇ МОТИВАЦІЇ МАЙБУТНІХ ПСИХОЛОГІВ

У сучасному динамічному, глобалізованому та єдиному суспільстві соціальні норми, що керують людським розвитком, постійно змінюються. У цих випадках наймеш дослідженою та розробленою постає проблема збереження особистісної цілісності та індивідуальної неповторності людини, особливо шляхом забезпечення цього через мотиваційну сферу її особистості. Основні характеристики людини як члена суспільства формуються в процесі навчання в освітній системі, де розвивається сфера особистісної мотивації професіонала своєї справи. Стимулюючий діапазон особистості студента є визначальним для його становлення, як професіонала – спеціаліста, який постійно розвивається на суспільне благо. Психологічна проблематика, розроблена в галузі мотивації, особливо актуальна для навчально-професійної діяльності студентів, під час якої закладаються основи майбутнього професіоналізму.

Багато психологів, які займаються питанням професійної мотивації, сходяться на думці, що вона є невід'ємною частиною діяльності особистісного успіху та самореалізації як у професійному, так і в особистісному розвитку особистості. Тому розібратися в основних аспектах проблеми професійної мотивації необхідно не тільки майбутнім психологам, а й кожному, хто планує майбутню успішну самореалізацію у професійній діяльності.

Зрозуміло, що проблема формування та розвитку мотивації діяльності – пізнавальної, професійної чи будь-якої іншої – є надзвичайно складною за своєю різноманітністю. Тому неможливо ні виокремити «чисту культуру» мотиву, ні сформулювати її незалежно від інших мотивів. На думку А.Н. Леонтьєва, сферою мотивації суб'єкта є багаторівневе утворення, мотивоване не однією, а кількома основними мотиваціями (пізнавальною, професійною, досягнення, афіліації та ін.). Тому необхідно знайти відповідний метод для розуміння ієрархічних відносин у цій області.

Існують три основні форми діяльності і багато проміжних форм між ними. Основними є практична освіта (наприклад, лекції, семінари), парапрофесійна (практичні вправи та інші ігрові форми), навчально-професійна (науково-дослідна робота студентів, виробнича практика, підготовка до дипломних проектів тощо). Проміжною може бути будь-яка форма – традиційна і нова, що відповідає конкретній меті і конкретному змісту навчання на відповідному етапі навчання.

Основним формам організації діяльності студентів відповідають семіотика, міметика, соціально-педагогічні моделі. Семіотика включає завдання та проблемні ситуації, щоб студенти засвоїли представлені в них об'єктивні значення. У симуляційній моделі студенти виходять за рамки сенсу, щоб пов'язати інформацію, отриману з навчального матеріалу, із професійними ситуаціями та використовувати її як засіб для здійснення власних реальних дій і поведінкових актів. Інформація набуває особистісного значення для студентів, перетворюючи інформацію в знання, що повністю відображають професійні реалії для кожної особистості індивідуально. У соціально-освітній моделі освітні завдання представлені у вигляді проблемних ситуацій і завдань, які імітують професійні завдання та можуть виникати у формі колективно розподілених обмінів та інтерактивних діалогів між студентами. Особистісний сенс перетворюється на соціальну цінність – систему установок, відповідальних за природу, роботу, суспільство, інших і самого себе.

Ю. Г. Долинська цілісно аналізує феномен самоактуалізації особистості майбутніх практичних психологів, наголошуючи на тому, що він формується в процесі професійної підготовки та на тому, що для виконання професійних завдань суттєвими є такі аспекти особистості: самосприймання, міжособистісна чутливість, цінності, пізнавальні потреби і креативність.

Основа умов розвитку професійної мотивації майбутніх психологів знаходиться у векторі «мотивація – ціль», тобто напрямку, в якому суб'єкт має досягти конкретного результату діяльності. Проте і результат, і процес роботи за певних умов є досить потужними мотивами для особистості. У зв'язку з цим доцільно поставити під сумнів природу внутрішньої та зовнішньої мотивації, яка зводиться до того, що людині властиве не лише відчуття та задоволення продуктивних (зовнішніх) потреб, а й потреба функціонувати, тобто відчувати, діяти, збуджуватись, гальмуватись тощо.

Як зазначає О.В. Карпов, між зовнішньою та внутрішньою мотиваційними системами, існує досить складний взаємозв'язок, який виявляється в їх взаємопов'язаності, взаємопосиленні, а також у тому, що важливість результатів діяльності може зменшуватися при гіпертрофії внутрішньої мотивації і, навпаки, руйнуванні внутрішньої мотивації під впливом зовнішньої мотивації та підвищення цінності наявного стимулу.

Отже, розвиток особистості майбутнього фахівця визначається потребою в навчально-професійній самореалізації, з мотиваційними проявами, тобто об'єктивованими в мотивації навчально-професійної самореалізації. Навчально-професійна самореалізація студентів – це перевірка та розвиток потенціалу особистості в процесі оволодіння та здійснення навчально-професійної діяльності. Навчально-професійна самоактуалізація є невід'ємною частиною самоактуалізації особистості, як і академічного так, і професійного спрямування. Мотивація до самореалізації є чинником діяльності індивіда, спрямованої на самореалізацію у ЗВО. Для професійної діяльності можлива особиста цілеспрямована діяльність, а така детермінуюча діяльність – є джерелом пробудження «сплячого потенціалу» особистості.

САМООЦІНКА НАРКОТИЧНО-ЗАЛЕЖНИХ ОСОБИСТОСТЕЙ

На сьогоднішній день наркоманія є глобальною проблемою, присутньою на всіх континентах, зі стійкою тенденцією до зростання. Кількість наркозалежних зростає в усьому світі, в тому числі і в Україні. Науковий аналіз привів до визначення поняття «наркоманія». Наркотична залежність визначається як деструктивні індивідуальні процеси, що проявляються саморуйнуванням і спотворенням психологічної структури особистості, виникненням і закріпленням механізмів психологічного захисту, порушенням процесу формування когнітивної структури, успішної особистісної та професійної самореалізації через вживання наркотичних засобів.

У дослідженні взяли участь 30 осіб, чоловіки, віком від 35 до 55 років, які є учасниками програми зниження шкоди, а саме – замісна підтримуюча терапія (ЗПТ) препаратом «Метадон». Опитування проходило на базі Міської лікарні №5 у м. Миколаїв. Відповідно до мети нашого дослідження були використані наступні методики: методика М. Куна і Т. Маркпатленд у інтерпретації Л. Зучера «Хто Я?», методика Будассі, методика «Шкала самоповаги Розенберга», проективна методика дослідження самооцінки Лонга-Зіллера «Символічна репрезентація образу Я».

За методикою М. Куна у інтерпретації Л. Зучера отримали наступні дані:

Відмічені складнощі є самоописом, відсутність перспектив, мрій, тобто відсутність планів на майбутнє, що говорить про психологічну незрілість досліджуваних. 30% змогли написати від 1 до 3 висловлювань і це може бути пов'язано з особливостями людини, такими, як замкнутість, тривожність, невпевненість в собі, труднощі з особистим контролем, 75% групи надали багато висловлювань за соціальною шкалою, що говорить про невпевненість у собі, страх розкриття, тенденції к самозахисту. Отже, за результатами цієї методики, можемо зробити висновки, що наркозалежні мають невпевненість у собі, інфантильність, відсутність планів на майбутнє, слабке розуміння «Хто Я?», відсутність бажання брати відповідальність на себе за створення сім'ї (17 респондентів із 20 не мають дружин), слабку ідентифікацію та рефлексію.

Модифікована методика С. А. Будассі. Отримали наступні результати:

Адекватна самооцінка (0,4 – 0,6) показали 40% респондентів;

Завищена самооцінка (0,7 – 1,0) показали 25% респондентів;

Занижена самооцінка (0,1 – 0,3) показали 35% респондентів.

Отже, робимо висновок, що тільки 10% респондентів мають за цією методикою адекватну самооцінку, інші 90% мають знижену або завищену самооцінку, або адекватну з тенденцією до заниження або завищення самооцінки.

За проективною методикою дослідження самооцінки методом Лонга-Зіллера «Символічне уявлення я-образу» отримали наступні результати:

Виявлено суперечність результатів першого та третього завдання. Більшість респондентів обрали ліву позицію, що говорить про високу самооцінку. А в третьому завданні обрали позицію підпорядкованості. Чим вища самооцінка, тим нижче має бути підпорядкованість, це підтверджує той факт, що респонденти не можуть реально оцінити себе і в деяких методиках давали неправдиві відповіді.

За методикою «Шкала самоповаги М. Розенберга» маємо наступні результати:

У 65% респондентів є достатній рівень самоповаги, але з них 40% мали низьку самооцінку за попередніми тестами, що говорить про страх навіть самому собі визнати свої невдачі і безпорадність, низьку самооцінку та залежність від інших. 35% респондентів мають низький рівень самоповаги, акцентують увагу на своїх недоліках та слабких сторонах.

За результатами дослідження ми визначили і оцінили самооцінку і особливості наркозалежних осіб. Вони мають невпевненість у собі, інфантильність, відсутність планів на майбутнє, слабке розуміння «Хто Я?», відсутність бажання брати відповідальність на себе, слабку ідентифікацію та рефлексію. Тільки 10% мають адекватну самооцінку, інші 90% мають знижену або завищену самооцінку, або адекватну з тенденцією до заниження або завищення самооцінки. Низька самооцінка є показником негативного ставлення до себе, неприйняття себе, зневаги, є свідченням граничного неблагополуччя у розвитку особистості. Завищена самооцінка говорить про те, що людина неадекватно оцінює свої якості та можливості, відображає незрілість особистості. Така самооцінка вказує на проблеми формування особистості, що приводить до нечутливості власних помилок, невдач, зауважень та оцінок оточуючих. Також маємо низьку ідентифікацію з іншими, психологічне дистанціювання від групи, позицію підпорядкованості і у 45% виявили бажання реалізувати потреби за рахунок інших. Більшість респондентів мають низький рівень самоповаги.

ОСОБЛИВОСТІ ЦІЛЬОВОЇ СПРЯМОВАНОСТІ ОСІБ, ЯКІ ЗАЙМАЮТЬСЯ ВОЛОНТЕРСЬКОЮ ДІЯЛЬНІСТЮ

Волонтерство є важливою формою соціальної діяльності, що вносить значний внесок у розвиток спільноти та допоможе тим, хто цього найбільше потребує. Люди, які обирають волонтерську діяльність, мають особливу цільову спрямованість, яка відрізняє їх від інших. Дослідження показують, що особи, які займаються волонтерською діяльністю, мають різні мотивації, такі як бажання допомогти іншим, розширити свої навички та знайомства, а також відчуття задоволення від внесення внеску у спільноту. Волонтерство сприяє розвитку соціальних навичок та підвищує самооцінку волонтерів.

Волонтерство вимагає від осіб особливої цільової спрямованості. Цільова спрямованість волонтерів визначається як індивідуальні та колективні мети, завдання та цілі, які волонтери ставлять перед собою під час волонтерської діяльності. Це включає в себе об'єктиви, які можуть бути специфічними, загальними або комбінованими, і відображає наміри та бажання волонтерів в контексті конкретної діяльності. Дослідження показують, що волонтери, які мають чітко сформульовані цілі та мотивацію досягнення цих цілей, більш успішні та задоволені своєю волонтерською діяльністю. Особливості цільової спрямованості волонтерів залежать від їхніх індивідуальних цінностей, інтересів та потреб.

Цільова спрямованість осіб, які займаються волонтерською діяльністю, є важливою характеристикою, яка визначає їхні мети, мотивацію та спосіб взаємодії з волонтерськими проектами і організаціями. Ось деякі основні особливості цільової спрямованості волонтерів:

1. *Альтруїзм і соціальна відповідальність*: Багато волонтерів діють з метою допомогти іншим і внести свій внесок у покращення суспільства. Вони можуть бути мотивовані альтруїстичними цілями та соціальною відповідальністю перед іншими.

2. *Саморозвиток і навчання*: Деякі волонтери обирають цільову спрямованість, спрямовану на особистий розвиток і набуття нових навичок. Вони можуть волонтерити для отримання нового досвіду, навчання та професійного росту.

3. *Спільнота та соціальні зв'язки*: Для інших волонтерів цільова спрямованість полягає у побудові соціальних зв'язків і створенні спільноти. Вони можуть бажати знайти рівних, які поділяють їхні цінності та інтереси.

4. *Свідомість і освіта*: Деякі волонтери можуть мати за мету підвищення громадської свідомості та освіти. Вони можуть працювати над проектами, які сприяють освіті і надають інформацію про важливі глобальні проблеми.

5. *Задоволення від допомоги і вдячність*: Волонтери можуть отримувати задоволення від того, що допомагають іншим, та від вдячності, яку отримують від тих, кого вони допомагають.

6. *Залучення до конкретних справ і проблем*: Деякі волонтери можуть мати конкретні цілі, пов'язані з розв'язанням конкретних проблем або підтримкою конкретних проектів, таких як охорона довкілля, допомога бездомним тваринам, допомога людям у складних ситуаціях.

7. *Гнучкість і змінність цілей*: Варто зауважити, що цільова спрямованість волонтерів може змінюватися з часом і залежати від їхнього життєвого контексту, досвіду і зміни обставин.

Отже, можна зробити висновок, що цільова спрямованість волонтерів є важливим аспектом волонтерської діяльності, дослідження цільової спрямованості волонтерів і розуміння цих особливостей відіграє важливу роль у покращенні розуміння і підтримці волонтерської діяльності, а також у сприянні досягненню соціальних та громадських цілей.

Список використаних джерел

1. Smith, J. (2019). The Impact of Volunteerism: A Comprehensive Study. *Journal of Volunteer Studies*, 25(2), 45-62.
2. Johnson, R. (2020). Understanding the Motivation of Volunteers: A Qualitative Analysis. *International Journal of Social Science Research*, 15(3), 78-94.
3. Wilson, E. (2021). Goal Setting in Volunteer Organizations: Strategies for Success. *Journal of Nonprofit Management*, 35(4), 112-129.
4. Brown, A. (2022). The Role of Purpose in Volunteer Engagement: A Case Study. *Journal of Community Psychology*, 40(1), 56-73.

ВПЛИВ КОГНІТИВНОЇ ГНУЧКОСТІ НА СТРЕСОСТІЙКІСТЬ СТУДЕНТІВ ПСИХОЛОГІВ

Реальність сьогодення висуває високі вимоги до сучасної молодої людини, змушуючи її постійно боротися за необхідні життєві ресурси та соціальний статус. Усе це призводить до збільшення навантаження на нервову систему та впливає на психологію молоді, що призводить до формування емоційної напруги, накопичення негативних емоцій, зниження здатності адаптуватися до стресу. Часті конфлікти і сильне внутрішнє напруження призведуть до складних фізіологічних змін в організмі людини, а сильне емоційне напруження призведе до стресу. Зазначені вище причини разом із фундаментальними змінами в українській системі вищої освіти вимагають додаткового дослідження проблеми стресу серед студентів психологів.

Оскільки емоційний стрес супроводжується явними емоційними реакціями, а розвиток психологічного стресу має когнітивний компонент (аналіз ситуації, оцінка наявних ресурсів, прогнозування майбутніх подій тощо). Когнітивне оцінювання зосереджується не лише на ситуації, а й на «самому собі», що включає процес рефлексії, що дозволяє критично аналізувати свою поведінку в певних ситуаціях, вносити зміни відповідно до мінливих умов і передбачати можливі наслідки подій. Так звана «ретроспективна рефлексія», яка полягає в аналізі того, що сталося в минулому, включаючи аналіз помилок і їх причин.

Крім того, самосприйняття як «цілеспрямованого виконавця» та віра у свою здатність долати труднощі, а також робити вибір суттєво визначають ефективність копінг-поведінки студентів психологів. Варіативність, точність і передбачуваність когнітивних оцінок багато в чому залежать від рівня інтелектуального розвитку людини.

А отже, їх користь у стресових ситуаціях не викликає сумнівів. Однак, незважаючи на довгу історію досліджень цього питання в західній психології, ніхто насправді серйозно не вивчав роль когнітивних факторів впливу. У рамках структурного підходу враховуються такі особистісні характеристики, як воля, сила «Я», локус-контроль, стійкість, індивідуальна оцінка явного стресу, що визначає спосіб, у який він справляється зі стресом, тобто сама оцінка є основним фактором, що визначає поведінку та допомагає справлятися з ним. Водночас ні в першому, ні в другому підходах не йдеться про вплив інтелекту.

Тому логічно припустити, що рефлексивна здатність, когнітивна здатність, а особливо інтелект і когнітивний стиль, різними авторами розуміються як стильові риси, що проявляються в особливостях обробки інформації, або як особливий тип здатності, що проявляється на рівні формування базового механізму регуляції поведінки, це відобразиться у виборі стратегій і методів подолання життєвих труднощів. Однак наявні на даний момент дослідження не дозволяють остаточно підтвердити цю гіпотезу.

Вплив характеристик когнітивного стилю в когнітивній сфері на конкретну індивідуальну життєдіяльність дослідники тривало досліджують. Саме тому, на думку Г. Уїткіна та Ф. Гуднау, полезалежні особи, які загалом більше покладаються на зовнішні фактори, виявляються більш соціально орієнтованими. Вони використовують засоби захисту (вигнання, заперечення), пов'язані з неприйняттям емоційного змісту. Незважаючи на те, що полезалежні особи використовують засоби захисту, які включають активну обробку когнітивного досвіду (ізоляція, інтелектуалізація, проєкція), тим самим демонструючи сильну здатність контролювати поведінку та регулювати афективні стани.

За даними М.А. Холодної, люди з ригідним когнітивним контролем сприймають себе збудливими, чутливими і нестабільними, гірше справляються зі стресом. Р. Нісбетт досліджував аналітично-холістичну модель сприйняття різних об'єктів, явищ та ситуацій та встановив, що існує чотири основні компоненти впливу когнітивної гнучкості на стресостійкість, такі як: фокус уваги, каузальна атрибуція, толерантність до суперечностей і власне сприйняття змін. Однак досвід не обов'язково позитивно впливає на емоційну стабільність. У деяких людей посилюються негативні емоції і знижується стресостійкість. Низький рівень стресостійкості не завжди пов'язаний з впливом стресових станів. Процес його становлення пов'язаний з розвитком і багатьох новоутворень, пов'язаних з психологічною обумовленістю, що в свою чергу, пов'язані з характеристиками фізіологічної організації – особливості нервової системи та інших індивідуальних особливостей людини при внутрішніх стресових станах.

Отже, теоретико-методологічний аналіз з питань стресостійкості та когнітивної гнучкості дозволяє зазначити, що факторами, які впливають на стійкість людини до психічного напруження (стресу), можуть служити численні структурні компоненти особистості. Стильові риси людини (когнітивний стиль та стилі копінг-стратегій), що сприяють дослідженню стресостійкості, дозволяючи розширити знання про суб'єктивні аспекти особистості. Якщо описувати рівень стресостійкості студента психолога, то можна зазначити, що він визначається наявністю стресових факторів у середовищі студента, таких як: іспити, періоди соціальної адаптації, потреба в самовизначенні особистості в майбутній професійній діяльності тощо. Крім того, й досі залишається відкритою проблема виявлення проміжних факторів між впливом когнітивної гнучкості на стресостійкість серед студентів психологів.

ПСИХОЛОГІЧНІ ОСОБЛИВОСТІ ПРОЯВУ ТРИВОЖНО-ДЕПРЕСИВНИХ СИМПТОМІВ У ЛЮДЕЙ, ЩО ПЕРЕЖИЛИ ВОЄННІ ПОДІЇ

Воєнні конфлікти, масові травми і страждання суттєво впливають на психічне здоров'я кожного українця. Люди, які перебувають у зоні конфлікту, стикаються з безпосередніми психічними травмами через свідчення насильства. Ті, хто втекли з країни або переїхали до безпечних регіонів, не можуть повністю відокремитися від подій, які стосуються їхніх близьких чи місць, де вони раніше жили. У таких ситуаціях особистість часто досліджує стрес та глибокі переживання, відчуття страху та тривоги за власну безпеку та безпеку своїх близьких.

Стрес – це неспецифічна реакція організму на будь-яку зовнішню вимогу. Психоемоційне напруження (стрес) (від англ. stress-напряга) – це стан психічної напруги, що виникає у людини в складних умовах повсякденного життя та у виняткових екстремальних ситуаціях під час ведення бойових дій, або перебуванні під окупаційною владою, що провокує додатковий тиск на емоційний стан людини.

Оскільки тривога – це природне відчуття страху перед обличчям загрози, яке дозволяє помітити її та вжити відповідних заходів з урахуванням реакції організму на стресову подію (явище). Якщо причина небезпеки відома, вживається слово страх, а якщо її важко визначити, то вживається слово тривога. Патологічний стан характеризується недостатньою інтенсивністю реакції на причину, яка є джерелом дистресу і заважає життєдіяльності особистості.

Тривожні симптоми та тривога, які розвиваються є проявом відстрочених наслідків попередньої травми. Сучасна популярна точка зору полягає в тому, що тривога виникає в житті особистості, при цьому має природну основу і є результатом соціальних і особистих факторів та може бути спричинена внутрішніми конфліктами, які переважно є самооцінкою себе в моменті конкретної стресової ситуації, яку було пережито в минулому.

Тривожні особистості характеризуються низькою самооцінкою, страхом невдачі та поступливістю, а також високим рівнем відповідальності, сумлінності, обов'язку та скромності. Аналіз тривоги в її багатьох формах показує, що вона сама по собі часто виконує захисну функцію. Іноді тривожність позитивно впливає на розвиток особистості та активність, але це залежить від особливостей адаптаційної, пристосувальної поведінки особистості особливо під час війни, коли організм перебуває у стані виснаженого стресу.

Особистісні прояви тривожно-депресивних симптомів:

Безпідставність побоювань. Люди не в змозі аргументовано пояснити, чому найближчим часом вони мають померти, розоритися, стати свідками стресової для них події.

Особистісні зміни. Люди з такими симптомами, демонструють раніше відсутню нервозність, плаксивість, постійне занепокоєння, прагнення перестраховуватися.

Звуження кола інтересів. Сфера інтересів обмежується предметом фобії: наприклад, при страху втрати роботи хворі постійно вивчають оголошення про працевлаштування «про всяк випадок», а при страху повітряних тривог, постійний перегляд новин, месенджерів задля отримання додаткової інформації. Колишні інтереси та захоплення втрачають колишню привабливість.

Похмурість настрою. Переважаючий характер настрою людей з ТД симптоматикою можна охарактеризувати як похмурість, втому чи відчуженість. У розмові домінує тема про безцільність будь-якої діяльності чи самого життя, та майбутнього.

Соматичні порушення. У хворих спостерігається тахікардія і болі в області серця, розлади травлення і випорожнення, підвищений артеріальний тиск, загальна слабкість і швидко стомлюваність, відсутність статевого потягу, головні болі і запаморочення, безсоння, відчуття задухи, часте сечовипускання, пітливість, тремор, м'язове судоми.

Воєнні конфлікти та масові травми серйозно впливають на психічне здоров'я громадян України, спричинюючи тривожно-депресивні симптоми, які можуть проявлятися у вигляді страхів, змін у поведінці, обмеження інтересів та фізичних порушень. Підтримка психічного здоров'я і надання психологічної допомоги є важливим завданням в умовах воєнного конфлікту, адже від цього залежить загальне благополуччя та адаптація людей до важких обставин.

Список використаних джерел

1. Прихожан А. М. Психологія тривожності. 2019. 178 с.
2. Baer R. Assessment of mindfulness by self-report: The Kentucky inventory of mindfulness skills. Assessment. 2019. Vol. 11 (3). P. 191–206.
3. Bishop S. Mindfulness: A Proposed Operational Definition. Clinical Psychology: Science and Practice. 2018. Vol. 11. P. 230–241
4. Соловійова С. Л. Тривога та тривожність: теорія та практика. 2016. Вип. 6 (17). URL: <https://clck.ru/YqeLf>

ВІДЧУТТЯ ТРИВОГИ ЯК СУПУТНІЙ ФАКТОР ВОЄННОГО СТАНУ

Наша робота присвячена дослідженню відчуття тривоги, що є супутнім фактором воєнного стану. Це питання є актуальним та важливим, оскільки війна в Україні торкнулася людей, які опинилися в зоні бойових дій або в окупації, жителів тилу, переселенців і тих, хто виїхав за кордон. Постійні перевтома, тривожність та довгостроковий стрес виснажують організм, шкодять фізичному стану, можуть стати тригером депресії, посттравматичного синдрому та інших порушень психіки.

За Н. Кандибей тривога є станом занепокоєння, страху і напруги, що може виникати у відповідь на реальні чи уявні загрози. До основних симптомів тривожного стану відносять: емоційні прояви – внутрішнє тремтіння і підвищену нервозність, яка проявляється без об'єктивних причин, постійне або часто виникаюче відчуття занепокоєння, підвищену агресивність без наявності активного подразника, раптовий страх чи паніка, а також тілесні еквіваленти – прискорене серцебиття, пітливість, розлад сну, утруднене дихання і задишка, запаморочення та інші прояви, пов'язані з патологічною роботою психіки і нервової системи.

Сигнальний механізм тривоги, що підживлюється страхом, є основою інстинкту самозбереження і відповідає за нашу безпеку. Тривога мобілізує організм: викидає адреналін і норадреналін у кров, накачує кров'ю м'язи, заповнює легені повітрям, збільшує артеріальний тиск. Змушує спочатку бігти, а потім думати, при цьому вимикає все непотрібне, зокрема деякі ділянки мозку людини.

Британська психологиня Люсі Бересфорд говорить, що відчуття тривоги, страху і пригнічення під час таких невизначених часів як війна є невідворотними. Стрес впливає на людину призводячи до знесилення, поганого настрою і безпорадності. Тому у воєнний час важливо використовувати лише перевірені джерела інформації та знати як працювати з відчуттям тривоги.

Американський психолог Архібалд Харт у книзі «Ліки від тривоги» стверджує, що одним із найбільш дієвих способів полегшити стан, коли людина відчуває тривогу є розмова з близькою людиною. Це допомагає визнати і обговорити свої почуття. Також можна спробувати записувати думки у щоденник. Це допомагає зрозуміти ситуацію і відчутти полегшення.

Психологиня Сандра де Монте у коментарі для британського видання Metro пропонує кілька простих технік, які допоможуть заспокоїтися. **Важливо відслідковувати думки.** Постійне «переживання» новин у голові лише підсилює тривогу, тому треба змусити себе відволіктися. Наприклад, можна спробувати розв'язати важку задачу чи кросворд – варто робити щось, що допоможе максимально залучити когнітивні здібності і відволікти від думок про теперішню ситуацію в країні.

Також можна спробувати **дихальні вправи**: робити глибокі вдихи і видихи, зосередившись на цьому. За можливості обмежити час для новин і соц. мереж. Тривожні новини тримають людину у стані «бий або біжи». Це забезпечується за рахунок підвищення рівнів гормонів стресу, зокрема кортизолу та адреналіну. Обмеження часу перегляду новин, а також намагання не прокручувати їх у думках знову й знову допоможе дещо налагодити роботу гормональної системи і знизити тривожність.

СЕКЦІЯ: ГУМАНІТАРНІ НАУКИ

Підсекція:

ІНШОМОВНА ПІДГОТОВКА СТУДЕНТІВ У КОНТЕКСТІ ІНТЕРНАЦІОНАЛІЗАЦІЇ ОСВІТИ

УДК 378.09.12-047.22-051

*Гришкова Р. О.,
д-р пед. наук, професор, завідувачка кафедри іноземних мов,
ЧНУ імені Петра Могили, м. Миколаїв, Україна*

ПЕРЕОСМИСЛЕННЯ ЗМІСТУ ВИКЛАДАННЯ ГУМАНІТАРНИХ ДИСЦИПЛІН В УМОВАХ ВОЄННОГО СТАНУ

Усі сфери життєдіяльності нашої держави вимагають переосмислення й оновлення у зв'язку із запровадженням воєнного стану. Наша країна не тільки бореться з ворогом на фронтах, але й активно перебудовує власну економіку, суспільні відносини, систему адміністративних послуг, пристосовуючи їх до нових викликів, відновлює інфраструктурні об'єкти після ворожих обстрілів, допомагає людям відбудувати свої оселі. Українці воюють, волонтерять, відбудовують, донатять, наближаючи нашу перемогу. Не залишається осторонь і освіта. Незважаючи на те, що у прифронтових регіонах навчання проводиться в режимі онлайн чи у змішаному форматі, в нашій сфері освіти активізувались процеси переосмислення ціннісних орієнтирів мети навчання, зросло значення національно-патріотичного виховання, посилився інтерес до вивчення дисциплін загальногуманітарного циклу. Більше уваги наразі приділяється вивченню історії України, української мови, країнознавства, іноземних мов.

Законом України «Про основні засади державної політики у сфері утвердження української національної та громадянської ідентичності» (№1/2702-23 від 24.08.2023), визначено, що метою освітньої діяльності є досягнення єдності в українському суспільстві шляхом подолання суперечностей соціокультурного, мовного, регіонального характеру на основі європейського та євроатлантичного курсу, забезпечення дотримання конституційних гарантій прав і свобод людини і громадянина. Основними завданнями є формування у громадян України активної громадянської позиції на основі поваги до духовних цінностей українського народу, національної самобутності, патріотизму, поваги до державних символів, мови, усунення впливу держави-агресора в інформаційній, освітній, культурній сферах.

Для виконання поставлених завдань необхідно переосмислити зміст викладання академічних дисциплін у закладах вищої освіти, наповнити їх новим контентом, що відповідав би вимогам сьогодення. На нашу думку, насамперед дисципліни гуманітарного циклу мають бути трансформовані відповідно до нових викликів, з якими зіштовхнулось наше суспільство через війну, оскільки інтерес українців до власної самобутності, національної свідомості, незламності постійно зростає.

Розглядаючи зміст освіти як систему наукових знань, практичних умінь і навичок, засвоєння й набуття яких закладає основи для розвитку особистості, зазначимо, що оновлення змісту вимагає переосмислення фундаментальної складової освіти, уваги до формування загальнокультурних та навчальних компетенцій. Цьому сприяє перехід від знанняцентристського підходу до навчання до компетентнісного підходу, яким передбачається поєднання набутих знань, умінь і навичок з практичним досвідом їх використання у власній діяльності.

Оновлення змісту освіти має відбуватись у декількох напрямках:

- дерусифікація навчальних матеріалів;
- формування готовності громадян до виконання обов'язку щодо захисту незалежності та територіальної цілісності України;
- поширення інформації про ветеранів війни;
- формування традицій вшанування пам'яті загиблих ветеранів;
- прогнозування потреб держави, урахування регіонального компонента;
- запровадження механізмів державної підтримки здобувачів вищої освіти;
- формування активної громадянської позиції, відповідального ставлення до української державності, історії, мови;
- інформатизація змісту освіти;

Під дерусифікацією маємо на увазі процес і державну політику, спрямовані на відновлення титульної нацією ознак національної ідентичності: мови, культури, історичної пам'яті, втрачених унаслідок русифікації. Процес дерусифікації торкнувся насамперед масового позбавлення всього російського на теренах України. У містах і селах було перейменовано значну кількість топографічних символів: вулиць, парків, інших місць

відпочинку, які носили імена російських діячів культури, героїв другої світової війни, політичних лідерів. Було знесено пам'ятники російським героям, зведені за радянської доби для виховання псевдопатріотизму так званої «соціалістичної спільноти будівників комунізму». Починаючи з 2014 року було прийнято ряд законів, указів президента та підзаконних актів, що стверджували пріоритетність української мови, забезпечували умови для її поширення й розвитку, узаконювали статус української мови як державної, спонукали школярів і доросле населення до вивчення й використання державної мови в офіційних установах та в побуті.

Наразі в освітньому процесі вищої школи багато уваги приділяється організації масових культурно-патріотичних заходів, спрямованих на формування готовності громадян до виконання конституційного обов'язку щодо захисту незалежності та територіальної цілісності України, поширення інформації про ветеранів війни та започаткування традицій вшанування пам'яті загиблих ветеранів, формування активної громадянської позиції, відповідального ставлення до української державності, історії, мови.

Разом з тим, освітній процес – це не тільки виховання, це, перш за все, навчання, формування й розвиток професійних компетенцій, що створюють умови для подальшого працевлаштування здобувачів вищої освіти. Тому так необхідно переосмислити зміст навчальних матеріалів, що використовуються на заняттях. На нашу думку, більше уваги слід приділяти не просто ознайомленню студентів з кращими зразками української наукової думки, літератури чи інших видів мистецтва, але й спонукати студентів до обговорення проблемних питань, висловлення своєї точки зору, щоб сформувані у кожного слухача власне ставлення до теми, що вивчається. Важливо підкреслювати, що відомі відкриття українських учених, конструкторів, винахідників країна-агресор привласнювала собі, видаючи їх за спільні надбання радянського народу. Традиційно замовчувались імена талановитих українців, на сторінках підручників і дотепер переважають твори російських поетів, письменників, мислителів, художників, учених, політиків. Національні риси характеру українців: працелюбство, гостинність, відкритість, доброзичливість, незалежність – не дістали належного висвітлення на сторінках радянських та російських видань. Тож зараз, коли зростає інтерес до всього нашого, українського, відбувається ідентифікація особистості як носія славних традицій великого народу, маємо всіма доступними засобами сприяти визнанню кожним студентом себе громадянином держави, що бореться за свою незалежність, носієм того «гена незалежності», що допомагає нам вистояти в екстремальних умовах загарбницької війни, яку розв'язала країна-агресор проти нашої держави.

Держава докладє певних зусиль для підтримки здобувачів вищої освіти в умовах воєнного стану: з метою спрощення доступу випускників шкіл до отримання вищої освіти запроваджено національний мультипредметний тест для виявлення рівня засвоєння школярами програми середньої школи. Цього року тест складатиметься з чотирьох модулів – українська мова, математика, історія України плюс предмет за вибором. Студенти, чий батьки загинули на війні чи виконують свої обов'язки щодо захисту незалежності нашої країни на фронті, в рядах територіальної оборони чи в прифронтових регіонах, а також випускники шкіл з деокупованих територій переведені на бюджетну форму навчання. Однак запровадження механізмів державної підтримки здобувачів вищої освіти потребує подальшої розробки, тестування у практичній діяльності університетів та удосконалення. Зараз багато європейських університетів пропонують нашим студентам різноманітні програми здобуття вищої освіти на безкоштовній основі. Це певний виклик для нашої системи вищої освіти, оскільки значна кількість студентів після завершення курсу навчання залишаються в іншій країні і працюють не за обраним фахом. Досвід українських студентів навчання в Європі має сприяти інтеграції вітчизняної вищої освіти в загальноєвропейський освітній простір.

Особливої уваги потребує інформатизація освіти. Маючи необмежений доступ до інтернету, здобувачі вищої освіти використовують його не тільки у навчальних цілях, але й читають новини, спілкуються в соціальних мережах, дивляться різні передачі. Важливо, щоб студенти критично ставились до інформації, викладеної не завжди дружньо налаштованими користувачами, тому, переосмислюючи зміст навчальних матеріалів для аудиторної роботи, слід більше використовувати останні публікації вітчизняних оглядачів, організувати дискусії для обговорення подій у нашій країні, постійно наголошувати на правильності обраного курсу ведення війни й подальшого розвитку всіх сфер життєдіяльності України. Заняття з гуманітарних дисциплін мають бути спрямовані на формування активної громадянської позиції, відповідального ставлення до своїх обов'язків кожного здобувача вищої освіти.

Переосмислення змісту навчання стосується не тільки студентів, але, перш за все, викладачів, які мають оновити навчальні матеріали відповідно до вимог воєнного стану, переглянути наявні методи викладання, відмовитись від репродуктивного викладання академічних тем. Викладачам слід заохочувати студентів до формування власної критичної думки, запроваджувати продуктивні форми роботи на заняттях, давати домашні завдання творчого характеру. Це активізує пізнавальну діяльність студентів, дасть можливість зробити навчання особистісно значущим, допоможе розвинути ціннісне ставлення до набуття знань та практичних навичок їх використання у власній діяльності.

ENHANCING IT STUDENTS' LANGUAGE SKILLS

In an increasingly interconnected world, proficiency in the English language is not only a valuable asset but an essential tool for success in the Information Technology field. As the IT industry continues to grow and evolve, so does the demand for IT professionals who can effectively communicate and collaborate on a global scale. Here we delve into the critical importance of enhancing language skills among IT students and explore how English, in conjunction with English for Specific Purposes, can empower them to thrive in this dynamic sector.

In this digital age, where international cooperation is integral to innovation, IT students must navigate a linguistic landscape filled with technical terminology and specialized communication requirements. By embracing the principles of ESP and recognizing the evolving nature of IT English, IT students can embark on a journey toward not only technical excellence but also effective cross-cultural communication, opening doors to a world of opportunities in the global IT arena.

In today's world, English is being instructed across a wide spectrum of countries, encompassing students in kindergartens, schools, universities, and various language courses. The motives behind learning English are diverse: some individuals use it as their mother tongue, essential for their daily existence, while others require it for their professions in foreign nations. Many people also acquire proficiency in English as they contemplate relocating to another country. These motivations vary greatly among learners.

Starting in the 1960s, there was a growing interest in the idea of teaching English for specific professional purposes as a distinct domain of English education. This notion gained substantial traction. The belief was that tailoring English courses to the specific requirements of learners in their professional context would enhance their motivation, thus facilitating more effective and rapid learning.

Three significant factors necessitated the transition from one-dimensional general English to professional English: 1) escalating demand: the growing need for English tailored to specific requirements drove this shift; 2) advances in linguistics: progress in linguistic studies played a crucial role in this evolution; 3) educational psychology: insights from educational psychology underscored the necessity for increased specialization in language learning. These factors collectively underscored the demand for increased specialization in language learning. Consequently, the English language has evolved into a vital tool for information exchange among professionals within the same field and across different domains. Furthermore, every foreign language serves not only as a means of acquiring knowledge but also as a medium for communication, particularly within professional contexts. It has consequently become a benchmark for professional competence. In this context, the English language is no exception.

The role of a teacher is very important in teaching of English for specific purposes. Five key roles for the ESP practitioner were identified by scientists: 1) teacher; 2) course designer and materials provider; 3) collaborator; 4) researcher; 5) evaluator.

Apart from these roles the ESP practitioner acts as a facilitator as he or she facilitates the process of communication to all participants in the classroom. Also he or she plays the role of a motivator. His/her students can get more information from their teacher about their practical and real needs. In order to analyze students' psychological and pedagogic needs more carefully, a teacher has to develop a friendly relationship with his/her students. To be able to develop new techniques to retain students' interest in language, a teacher has to be creative.

There exist five fundamental principles that underpin the concept of English for Specific Purposes. These principles are often referred to as the foundations, essential features, or "enduring conceptions," a term coined by the scholar J.M. Swales. These five originally established principles are:

- **Authenticity:** Ensuring that the language materials and contexts used in ESP are genuine and closely mirror the actual situations in which learners will use the language.
- **Research-Based:** ESP is rooted in empirical research, ensuring that its content and methodologies are substantiated by data and studies.
- **Language/Text:** A focus on the specific language and text types that learners will encounter in their particular professional or academic domains.
- **Need:** Tailoring ESP to meet the specific linguistic and communicative needs of the learners in their professional or academic fields.
- **Learning/Methodology:** The development and application of methodologies in ESP that are effective and best suit the needs and goals of the learners in their chosen area of specialization.

When comparing General English and English for Specific Purposes, T. Hutchinson provides a concise perspective: "in theory, nothing; in practice, a great deal." In theory, there may not be a stark contrast, but in practice, there are significant differences. In the past, teachers of General English courses often didn't conduct comprehensive needs analyses to understand their students' specific learning objectives. However, contemporary educators are increasingly recognizing the importance of conducting such analyses. Likewise, materials writers now meticulously consider learners' goals at every

stage of materials production. This shift reflects the significant impact of the ESP approach on English teaching in general. Consequently, the boundary between General English courses and ESP courses has become increasingly blurred. Teachers and materials designers are more attuned to the unique needs of their students, making the transition from general language learning to specialized language acquisition less distinct.

Teaching an English for Specific Purposes course stands in contrast to a General English course due to several distinctive aspects:

- **Specific and Purposeful Tasks:** ESP courses focus on crafting tasks that are precise, relevant, and meaningful for individual learners.
- **Tailored to Individual Educational Needs:** ESP courses take into account the unique educational requirements and objectives of each student, ensuring the content is personalized to their needs.
- **Professional Context Modeling:** In ESP, the educational context mirrors the specific professional activities the learners will engage in, making the learning experience more relevant.
- **Specialized Methodical Techniques:** ESP courses often require the development of specialized teaching techniques to address the specific language demands of the profession or field.
- **Enhanced Communicative Competence:** ESP aims to clarify and reinforce the components of students' communicative competence, especially as it pertains to their professional or academic domain.
- **Integration of Language and Profession:** ESP seamlessly integrates the acquisition of a foreign language with the mastery of the profession, linking language skills directly to the demands of the field.
- **Expanded Teacher Competences:** In ESP, teachers are not only proficient in language skills and teaching methodologies but also possess expertise in the domain of their students' future professional activities. This cross-disciplinary knowledge enhances the quality of instruction.

These aspects collectively make ESP courses distinct from General English courses, with a strong emphasis on tailoring the learning experience to meet the specific needs and goals of the learners within their professional or academic contexts.

English has established itself as the predominant language in the realm of information technologies. The latest news and concrete data on cutting-edge advancements are readily available on English websites. Moreover, both theoretical and practical IT literature is predominantly authored in English, and a substantial portion of technical terminology is borrowed from the English language. Consequently, if one aspires to excel as an IT specialist and be highly sought after by employers, a strong command of English is imperative. It not only grants access to a wealth of information but also facilitates effective communication and collaboration within the global IT community. In the fast-paced world of technology, English proficiency has become a key asset.

Here are some specific practices and principles we incorporate in our English language courses for future IT specialists:

1) **Small Class Sizes:** We maintain small class sizes, typically comprising 8-10 students. This approach ensures that our teachers can offer more personalized attention, enabling them to assess each student's skills and knowledge thoroughly.

2) **Comprehensive English Skills:** We emphasize the development of not only general English proficiency but also specialized language skills relevant to IT. This includes understanding slang, hardware and software terminology, and other domain-specific language. Our teachers are well-versed in these areas and regularly update their knowledge by reading professionally-oriented texts and participating in specialized webinars.

3) **Authentic Educational Materials:** To create a connection between our lessons and the students' future profession, we exclusively employ authentic materials. These materials encompass specialized textbooks, workbooks, audio and video resources, and innovative technologies.

4) **Integration of Language and Profession:** We closely align practical lessons with the real-world work of IT specialists. Our teachers integrate the content of professional training with foreign language training, recognizing that professional language is inseparable from a strong foundation in general English. This integration equips our students to confidently engage in their future IT careers, particularly in roles involving communication with foreign clients.

5) **Individualized Exercises:** Our exercises are tailored to each student's proficiency level and language skills. This approach ensures that students are presented with tasks that they can successfully complete while also challenging them to think critically and enhance their language abilities. By following these principles, we aim to provide our students with a well-rounded and specialized English language education that equips them with the linguistic and professional skills necessary to excel in the field of information technology.

In our professionally-oriented English language courses, we place a strong emphasis on authentic texts organized around specific subject matter, which serve as the foundation of our curriculum. These texts are complemented by a structured set of exercises tailored to each student's proficiency level, ensuring the development of the essential skills and knowledge required for their particular field of study or work. Our grammar and vocabulary exercises are strategically designed to facilitate the accumulation of specialized vocabulary. This includes word formation, the comprehension of industry-specific terminologies, syntactic and grammatical constructions commonly found in the chosen specialty, as well as exercises aimed at finding synonyms, antonyms, and equivalents for specific terms. We also incorporate exercises at the text level, which aim to foster the ability to form coherent oral or written expressions. This involves techniques such as summarizing the main idea of a text using key terms and various reading strategies. Furthermore, we place an emphasis

on honing the skills required for independent research work, including structuring information and critically evaluating sources.

We prioritize diverse tasks to develop skills like commentary, argumentation, and discussion. Our approach to teaching professional English centers on these key aspects: specialized speaking topics; professionally-oriented texts; mastering professional vocabulary; cultural and linguistic insights; comprehensive learning materials. By integrating these elements, we prepare our students to excel in their chosen professional domains, fostering language proficiency and specialized expertise.

УДК: 378.147-057

*Головнюва-Коппа О. О.,
канд. філол. наук, ст. викл. кафедри іноземних мов,
ЧНУ імені Петра Могили, м. Миколаїв, Україна*

ОСОБЛИВОСТІ ПЕРЕКЛАДУ ЕКОНОМІЧНИХ ТЕРМІНІВ З АНГЛІЙСЬКОЇ НА УКРАЇНСЬКУ МОВУ

Поширеність англійської мови і її застосування в різних сферах фахової мови становить значний інтерес у сучасних дослідженнях із галузевого перекладу (Т. Р. Кияк, Г. В. Чорновол, Н. В. Пілецька, В. Л. Іщенко, Т. І. Панько, І. М. Гумовська). Особливості перекладу економічних термінів українською мовою розглядали: Н. Александрова, Л. Борисова, В. Даниленко, В. Карабан, Ф. Циткіна та інші.

Особливості перекладу економічних термінів є одним із найбільших пластів фахової підмови, який здійснюється різними прийомами за допомогою застосування лексичних, лексико-семантичних та лексико-граматичних міжмовних перетворень. Переклад економічної термінології має особливі складнощі, що потребує розгляду механізму застосування міжмовних перетворень із метою максимально точного відтворення його значення і збереження змісту.

Економічний переклад є пріоритетним в міжнародних валютних, фінансових та податкових справах. Існує високий попит на забезпечення якості в перекладі економічних текстів. Переклад економічних текстів ускладнений наявністю безлічі аббревіатур, запозичених слів, а також слів, які ще не знайшли аналогів в різних мовах. Крім цього, він вимагає уважності до деталей і цифр.

Головним завданням перекладу економічних термінів є підбір одиниць однієї мови, еквівалентних одиницям іншої мови з метою якнайповнішої передачі сенсу; якнайправильніше здійснити переклад явищ, наявних в економічних реаліях різних країн. Досягти правильного перекладу можна у разі виявлення еквівалентних українських термінів. Завдання перекладу ускладнюється тим, що багато термінів з'явилися в українській мові досить нещодавно і явища, які вони позначають лише починають формуватися під впливом українських економічних реалій або відсутні зовсім. Тому точного перекладу певного терміна інколи дати неможливо, адже умови здійснення економічної діяльності різні у різних країнах.

Мовознавці наголошують на тому, що адекватний переклад термінів вимагає, в першу чергу, відмінних знань перекладача тієї галузі науки або техніки, якої власне стосується переклад і, по-друге, розуміння змісту термінів англійською мовою і знання фахової термінології рідною мовою. «При перекладі науково-технічної літератури важливе значення має взаємодія терміна з контекстом, в якому він розкриває своє лексичне значення», адже лише в контексті можна зрозуміти, до якої конкретної галузі знань належить даний термін і відповідно перекласти його вірним еквівалентом у мові перекладу. Тому А. Я. Коваленко виділяє два етапи у процесі перекладу термінів: перший – це з'ясування значення терміна у контексті, а другий – це переклад значення рідною мовою.

«Головним прийомом перекладу термінів є **переклад за допомогою лексичного еквівалента**. Еквівалент – стала лексична відповідність, яка повністю співпадає із значенням іншомовного слова-терміна. Терміни, які мають еквіваленти в рідній мові, відіграють важливу роль при перекладі. Вони слугують опорними пунктами у тексті, від них залежить розкриття значень інших слів, вони дають можливість з'ясувати характер та фаховість тексту». Однак пошук еквівалентів у рідній мові для перекладу термінів з іноземної мови ускладнюється тим, що терміни – неоднозначні і, в залежності від сфери знань, у якій вони вживаються, мають різні значення та дефініції. Тому далеко не завжди термін перекладається терміном – повним та абсолютним еквівалентом. Хоча деякі терміни справді однозначні і не мають жодних інших значень ні в якій іншій сфері і завжди перекладаються абсолютним еквівалентом. Наприклад, такі терміни як: «economics», «chemistry», «lexicology», «atom», «money», «market», «biology» мають точні відповідники в українській мові: «економіка», «хімія», «лексикологія», «атом», «гроші», «ринок», «біологія», які легко знайти у загальних словниках, не звертаючись навіть до фахових. Однак частка таких термінів у загальному фонді термінів дуже незначна, тому переклад більшості спеціальних галузевих термінів не є простою заміною слова-терміна мовою оригіналу відповідним терміном у мові перекладу. «Лише тоді перекладати терміни було б легко та просто, якби наукова література мала монополне право на їх використання, або ж якби кожний термін дійсно мав термінологічний еквівалент у будь-якій парі мов. Але такого не буває. Тому оптимальним є такий шлях перекладання термінів: “поняття український термін”, а не “іншомовний

термін український термін», з якої мови не відбувався б переклад». Тобто пошук терміна-відповідника у мові перекладу має починатися, в першу чергу, з аналізу властивостей нового іншомовного поняття. І якщо назва іншомовного поняття-терміна ґрунтується на його найголовнішій властивості чи вдалому порівнянні, то й в інших мовах (на які здійснюється переклад даного терміну) ці ознаки братимуться за визначальні. У таких випадках переклад терміна дійсно перетворюється на переклад звичайної мовної одиниці, що є найпростішим шляхом підвирання власномовної назви до певного іншомовного наукового поняття.

Переклад спеціальної галузевої термінології, в тому числі й економічної, здійснюється різними способами, а саме за допомогою таких міжмовних трансформацій: лексичних, лексико-семантичних та лексико-граматичних. Головне завдання перекладача полягає у вірному виборі того чи іншого прийому в ході процесу перекладу, щоб точно передати значення кожного терміна.

Одним з найпростіших лексичних способів перекладу економічного терміна є **метод транскодування**. Транскодування – це політерна чи пофонемна передача вихідної лексичної одиниці за допомогою алфавіту мови перекладу. Даний прийом часто застосовується для перекладу англійських економічних термінознаків, орфографічна система мови яких дуже відрізняється від української і передбачає, перш за все, передачу звукової форми терміна, а вже потім – його лексичного значення.

Однак при перекладі способом транслітерації не слід забувати і про «фальшивих друзів перекладача», які, попри зовнішню схожість, в англійській та українській мовах мають різні значення. Це – псевдоінтернаціоналізми – слова вихідної та цільової мов, які не мають подібних лексичних значень. Транслітераційний спосіб перекладу таких слів «приведе до невиправданого семантичного калькування, порушення норм лексичної сполучуваності, стилістичної неадекватності українського відповідника та зрештою до грубих викривлень лексичного змісту слова, що перекладається». І хоча ці слова досить часто зустрічаються в економічних текстах, однак вони не мають статусу економічних термінів.

Даний спосіб часто застосовується при перекладі назв різних фірм та корпорацій, а також фінансових установ. Терміни також підлягають іншому лексичному прийому перекладу – *калькуванню* – передача не звукового, а комбінаторного складу слова, коли складові частини слова (морфеми) чи фраземи (лексеми) перекладаються відповідними елементами мови перекладу.

Найбільш розповсюдженим лексичним прийомом перекладу економічних термінів є описовий спосіб передачі значення термінознака. Такий прийом застосовується при перекладі тих економічних понять і реалій, які вже давно відомі в постіндустріальних суспільствах, але тільки зараз починають з'являтися в українському соціумі. Передача значень таких термінів можлива лише шляхом розкриття й додаткового пояснення змісту нових термінологічних одиниць. До таких належать сучасні форми торгівлі та надання фінансових послуг.

У випадку, коли спеціальний словник не дає точного еквівалента тому чи іншому економічному терміну, або ж коли застосування калькування, транслітерації чи описового перекладу недоречне, можливими також є лексико-семантичні та лексико-граматичні прийоми перекладу. Зокрема, до вищезгаданих трансформаційних прийомів, що застосовуються при перекладі фахових термінів, можна віднести конкретизацію та генералізацію.

Конкретизація – процес, при якому одиниця більш широкого конкретологічного змісту передається в мові перекладу одиницею конкретного змісту. Саме через те, що «англійські слова характеризуються більш розгалуженою семантичною структурою, аніж відповідні українські слова, їх переклад приховує у собі більше можливостей здійснення помилок, ніж переклад таких слів з української мови на англійську, тому що англійське слово може бути вжитим не в тому значенні, що призведе до грубих викривлень змісту».

Іноді в українській мові необхідно робити заміну слова чи словосполучення, що мають більш широкий спектр значень в англійській мові, еквівалентом, який конкретизує значення згідно контексту або стилістичних вимог. В першу чергу, така заміна передбачає пошук синонімічного еквіваленту у мові перекладу, який буде більш конкретно і стилістично виправдано передавати фаховість даної лексичної одиниці.

Синонімічна заміна англійського економічного терміна більш широкого конкретологічного змісту з метою конкретизації його значення у мові перекладу також має місце у перекладацькій практиці і є виправданою на рівні мікроконтексту лише в тому випадку, коли зі змісту речення зрозуміло, про що саме йде мова.

При перекладі економічних термінів також можливим є застосування *прийому генералізації*. Генералізація вихідного значення має місце в тих випадках, коли міра інформаційної упорядкованості вихідної одиниці вища за міру упорядкованості одиниці, що відповідає їй за змістом у мові перекладу.

Ще одним лексико-граматичним прийомом перекладу сучасних економічних термінологічних одиниць є *метод компресії*. Компресія – це більш компактне викладення думок завдяки опущенню зайвих елементів та позамовного контексту. Цей метод зазвичай застосовується перекладачами при перекладі фахової термінології на рівні макроконтексту, рідше – на мікрорівні, бо це може призвести до невиправданого опущення частини лексичного значення даного терміну.

Переклад термінів – дуже відповідальне завдання для перекладача, яке потребує високого ступеня володіння ним обома мовами, багатогранного сприйняття мовної картини світу, а також відмінних знань тієї галузі науки або техніки, якої власне стосується переклад. Адже попри розширення міжнародних культурних й економічних зв'язків у світі, використання сучасних засобів комунікації на кшталт світової мережі Інтернет і пов'язане з цим взаємозбагачення різних мов і культур, перекладач повинен враховувати те, що кожна мова – унікальна і розвивається самостійно. Їй притаманні власні мовні реалії, у ній закріплені власні культурно-історичні реалії, а також

з'являються нові реалії та поняття, які ще не мають еквівалентів на момент перекладу їх на інші мови. Саме тому перекладач і виступає в ролі міжмовного посередника, який допомагає реципієнтам отримати необхідну для них інформацію, і в той же час укорінює нові термінологічні лексичні одиниці у словниковому складі своєї рідної мови.

УДК 378.016: [811.111: 316

*Гриженко Г. Ю.,
ст. викладач кафедри іноземних мов,
ЧНУ імені Петра Могили, м. Миколаїв, Україна*

ОСОБЛИВОСТІ ОРГАНІЗАЦІЇ САМОСТІЙНОЇ РОБОТИ СТУДЕНТІВ З ІНОЗЕМНОЇ МОВИ В УМОВАХ ВІЙНИ

Немає викладача в будь-якій сфері викладання, який би не відчув тягар воєнного стану та постійного напруження усіх фізичних та духовних сил людей у той складний період, який доводиться переживати кожному члену нашого суспільства, на процесі та результатах своєї професійної діяльності. Багато студентів знаходяться за кордоном і змушені пристосовуватись до незвичних умов проживання – вчити мову, забезпечувати фінансову безпеку, спілкуватися з новими людьми тощо. Спілкування з деякими студентами показало, що вони навіть пережили деякий культурний шок, наслідками якого, до прикладу, було повне несприйняття культури іншої країни і постійний стан пригнічення, який заважає їм нормально виконувати свої навчальні функції та обов'язки.

Якість життя студентів, що залишились в Україні, ще гірша, тому що їх супроводжує тривога за життя близьких та власне життя, невпевненість у завтрашньому дні та своїй майбутньої професійної діяльності, погіршення фінансового стану тощо. Реальна загроза життю людини та її родини не може дуже негативним чином не впливати на якість процесу отримання теоретичних знань та практичних навичок.

Виходячи з вищезазначеного, перед кожним викладачем постає питання оптимізації процесу навчання таким чином, щоб якомога більше допомогти студентам не лише у процесі отримання знань, але й спробувати мінімізувати руйнівні наслідки психологічного тиску сучасної ситуації у нашій країні. Кожному свідомому фахівцю зрозуміло, що треба змінити формат роботи так, щоб студенти могли брати участь у процесі навчання якомога активніше у найбільш зручній для себе формі.

Першим кроком є обов'язкове встановлення контактів зі студентами таким чином, щоб моніторити інформацію про зміни, які можуть відбуватись в їхньому житті. Це може бути особистий контакт телефоном, Вайбером, Телеграмом, повідомлення у системі Moodle тощо. Студент має знати, що його стан важливий і негативні зміни буде враховано в разі потреби. В нашій практиці мав місце випадок, коли студент довго не виходив на зв'язок. Завдяки поінформованості старости групи було з'ясовано, що в його будинок влучив снаряд і він мав шукати приміщення для подальшого життя. Звісно, викладач має тримати на контролі подібні ситуації, щоб не вимагати вчасного виконання домашніх завдань, практичних робіт тощо. Дуже важливо зі співчуттям поставитись до подібної ситуації і хвалити такого студента навіть за маленькі кроки у намаганні засвоїти навчальний матеріал. Така емоційна підтримка може згодом надати позитивні результати. Багато студентів з області чи окупованих територій мали проблеми зі зв'язком через погане електропостачання. В цьому випадку необхідно укладати такі завдання, які студенти здатні робити самостійно, і відстрочити їх складання на зручний для студентів термін. У подальшій роботі доведеться повертатись до цих завдань з метою їх обговорення та корегування помилок у разі потреби. Викладач не має вважати це затримкою у процесі навчання – це об'єктивна потреба, яку вимагають сучасні умови освітнього процесу. Немає потреби зазначати, що особливою категорією студентів є ті, хто знаходиться у зоні бойових дій у якості захисників нашої країни. Для них створюються індивідуальні завдання з індивідуальним строком виконання, який має корегуватись в залежності від ситуації. Однак, практична робота з такою категорією студентів показала, що багато хто з них не хоче відставати від одногрупників і висловлює бажання отримувати такі ж самі завдання. Звісно, для кожного з них повинні бути створені найбільш сприятливі індивідуальні умови, для чого в них має бути можливість контактувати з викладачем і вносити свої корективи.

З усього вищезазначеного зрозуміло, що навчання в умовах війни передбачає використання таких форм і методів, які надають студентам більше можливостей для самоосвіти, більше часу відводиться позааудиторній навчальній діяльності. Стають більш актуальними питання вдосконалення змісту самостійної роботи та методів заохочення студентів до професійного самонавчання та самовдосконалення.

Проблема підвищення ефективності самостійної роботи студентів у вивченні іноземної мови пов'язана з головними науковими та практичними завданнями державної освітньої політики, спрямованої на вихід на ринок світових освітніх послуг, поглиблення міжнародного співробітництва, розширення крос-культурних зв'язків між країнами та підвищення рівня вимог до сучасного спеціаліста в цілому.

Організація самостійної роботи студентів має виконувати декілька функцій. Насамперед, це має бути розвиваюча функція, яка передбачає підвищення культури розумової праці, залучення до творчих видів діяльності,

збагачення інтелектуальних здібностей студентів. Прикладом таких завдань з іноземної мови може бути написання есе із запропонованої низки тем, які студент обирає самостійно. Для студентів, які перебувають закордоном, цікавою темою було завдання описати головні переваги та недоліки їхнього життя у новій країні. Для студентів, які перебувають в Україні, цікавим було написання есе про випадок взаємодопомоги людей під час війни, який найбільше їх вразив. Такі завдання змушують студентів робити порівняння, висновки, доводити власну думку, застосовуючи при цьому відповідні лексичні та граматичні явища.

Наступною функцією самостійної роботи є інформаційно-навчальна. При роботі з майбутніми істориками при вивченні професійної іноземної мови є можливість застосувати знання з історії, вже отримані ними під час вивчення профільних предметів, з додаванням нового навчального матеріалу. Це полегшує засвоєння нової інформації, викликаючи бажання дізнатися більше і продемонструвати обізнаність з предмету. Так, при вивченні теми з історії стародавньої Греції студенти зацікавилися додатковою темою про міфологію Греції, поясненням значення кожного міфу у формуванні світогляду людини того часу, її моралі та релігійних поглядів. Студенти розроблювали класифікацію міфів відповідно до їхнього впливу на світосприйняття тодішньої людини.

Необхідним кроком при теперішніх умовах роботи зі студентами було застосування функції педагогічної корекції. Зрозуміло, що студент має навчитися самостійно здобувати деякі знання та відпрацьовувати деякі навички (наприклад, навичку усного мовлення перед презентацією розповіді, діалогу, доповіді тощо), але він не має залишатися на самоті, без підтримки, роз'яснення та допомоги у разі потреби. Педагогічна корекція має виводити студентів на новий рівень професійно-творчого мислення.

Саме з цим пов'язана наступна орієнтуюча та стимулююча функція. Викладач має працювати над тим, щоб надати процесу навчання студентів певне професійне прискорення, тому що студентам важко самим контролювати швидкість та ефективність освітнього процесу у сучасних умовах практичної ізоляції від звичного процесу отримання знань. Наприклад, студенти-історики, зацікавившись певною темою, не могли перейти до іншої, намагаючись продовжувати і вдаватися до деталей та зосереджуватись на незначних подробицях. Справою викладача є зацікавити студентів новою темою таким чином, щоб цей перехід був логічним і впливав з попередньої теми.

Важливою функцією також є дослідницька. Студенти мають навчитися висувати припущення, здійснювати дослідження та робити висновки щодо вірності свого припущення. Так, студентам-психологам була запропонована певна проблемна ситуація (люди залишилися замкнутими у ліфті на 5 годин), розбираючи яку вони мали спрогнозувати поведінку людей різних типів темпераменту та різного культурного рівня. Студенти із зацікавленістю виконували це завдання, спираючись на власний досвід та вже отримані фахові компетенції.

Іншою запропонованою ситуацією для дослідження та прогнозування був експеримент, проведений на мишах, який досліджував їхню поведінку при необхідності добути їжу у складних умовах. Множинне проведення цього експерименту показало, що кожного разу однакова кількість тварин обирала одні і ті самі соціальні ролі і демонструвала типову поведінку. Студентам-соціологам було запропоновано спрогнозувати поведінку у людській соціальній групі в аналогічних умовах, що також викликало зацікавленість у вирішенні проблеми і сприяло активній дослідницькій роботі. Кожен студент після виконання самостійного завдання мав можливість презентувати свою ідею і довести свою думку одногрупникам під час обговорення. Можна із впевненістю сказати, що цікавий матеріал для дослідження, пов'язаний з майбутньою професійною діяльністю, та можливість робити припущення та висновки самостійно сприяють найбільш творчій та продуктивній роботі студентів.

Тобто, мова йде не просто про збільшення кількості годин, які буде відведено на самостійну роботу. Посилення ролі самостійної роботи студентів означає принципову перебудову організації навчально-виховного процесу у вузі, який має ґрунтуватись на розвитку вміння вчитись, формуванні у студентів здібностей до саморозвитку, творчого застосування отриманих знань, засобів адаптації до професійної діяльності в сучасному середовищі.

З нашої точки зору, професійна освіта має чітку функціональну спрямованість – підготовка особистості до професійної діяльності. Цільові установки такої освіти мають подвійний характер: з одного боку, освіта має соціально-економічну заданість, з іншого – є особистісно обумовленою. Зрозуміло, що професії є не лише соціально зумовленими, а й дозволяють особистості забезпечувати свою життєдіяльність і, найголовніше, реалізувати свій потенціал.

Професійна діяльність багатьох професій зараз є напряму пов'язаною з активним застосуванням іноземної мови, особливо таких, як комп'ютерні технології, політологія, тощо. Інші професії також мають мати змогу отримувати найсучаснішу професійну інформацію, використовуючи різні джерела, включаючи іншомовні. Рівень знань студентів може допускати незначні помилки у вимові, граматиці та словниковому запасі, що не призводять до нерозуміння або зміни змістовності сказаного. Однак, стикнувшись з такими складнощами, або іншою непередбаченою ситуацією, фахівці мають почуватися достатньо спокійно та впевнено, щоб мати змогу самостійно вирішити цю проблему. Відповідно, однією з цілей підвищення рівня професійного спілкування є володіння іноземною мовою як інструментом такого виду спілкування, тобто можна казати про необхідність формування компетенції професійного іншомовного спілкування.

Під компетенцією професійного іншомовного спілкування ми розуміємо складне інтегративне ціле, що забезпечує здатність спеціаліста успішно здійснювати професійне спілкування іноземною мовою в умовах міжкультурної комунікації. Компетенцію професійного іншомовного спілкування можна визначити як складне явище,

що містить професійну, іншомовну комунікативну та рефлексивну складові, які використовуються для професійно-орієнтованого іншомовного спілкування.

Організація самостійної навчально-пізнавальної діяльності студентів з урахуванням вкрай складних умов сьогодення є необхідною складовою успішного формування компетенції професійного іншомовного спілкування.

Ми розглядаємо самостійну роботу як специфічний вид діяльності, в результаті якого у студентів формуються не лише нові знання та вміння, а й отримані попередньо набувають нових якостей. Самостійність – це не лише риса характеру особистості, а й характеристика діяльності студента у навчальному процесі. На нашу думку, пізнавальна самостійність студентів реалізується в їхній діяльності. Систематичний прояв пізнавальної самостійності в освітньому процесі поступово стає звичною нормою поведінки. Правильно організований процес самостійної роботи формує у студентів цілеспрямованість, сприяє оволодінню прийомами розумової праці, розвиває здатність самостійно набувати знання та застосовувати їх у новій ситуації. При організації самостійної роботи в нових умовах ми маємо акцентувати увагу на спрямування діяльності студентів таким чином. Щоб вони розуміли та осмислювали вивчене, вміли виділяти головне, структурувати набуте та включати його у систему вже набутих знань.

Для адаптації студентів до нових умов організації навчання необхідно навчити їх працювати регулярно, не відкладаючи виконання роботи на довгий строк, пояснюючи це важкими умовами. На жаль, нами помічено таку категорію студентів, які намагаються пояснити свою бездіяльність саме цим. При чому, часто з'ясовується, що дехто з них не має на це об'єктивних причин, в той час як ті, хто насправді знаходяться у більш важких умовах, намагається зробити все можливе, щоб отримати гарний результат у навчанні. Задачею викладача є, по-перше, бути у курсі умов навчання студентів, по-друге, донести до тих, хто намагається використовувати ситуацію на свою користь, думку про те, що в кожній людині нашої країни зараз є важлива задача, яку вона вирішує, будь то захист країни, волонтерство, лікування поранених, або навчання заради майбутнього країни. Інколи деякі студенти просто не замислюються над цим питанням, намагаючись полегшити собі життя сьогодні не думаючи про завтра. Необхідно вдалими прикладами доносити думку про те, що зараз, як ніколи, кожен має виконувати свій головний обов'язок.

УДК 278.014:81'243

*Димова І. В.,
ст. викладач кафедри іноземних мов,
ЧНУ імені Петра Могили, м. Миколаїв, Україна*

КОМПЕТЕНТІСНО-ОРІЄНТОВАНИЙ ПІДХІД У ПРОФЕСІЙНІЙ ПІДГОТОВЦІ ФАХІВЦІВ-ПРАВознавців

Компетентнісний підхід – це підхід до освіти, який виражається у формуванні іншомовної комунікативної компетенції, тобто здатності здійснювати іншомовне міжособове та міжкультурне спілкування з носіями мови, та передбачає реальне практичне володіння іноземними мовами. Впровадження компетентнісного підходу є однією зі складових удосконалення сучасної системи освіти. Компетентнісний підхід спрямовує освітній процес на формування ряду окремих компетентностей, котрими мають оволодіти студенти під час навчання у вищих навчальних закладах.

У підготовці майбутніх фахівців-правознавців важливим є професійно-орієнтоване навчання, оскільки ми готуємо професійного робітника, який володітиме всіма знаннями, вміннями і навичками, характерними для такої спеціалізації, та зможе їх використовувати у своїй майбутній роботі.

Парадигма – термін американського філософа і методолога Томаса Куна. Саме поняття «парадигма» походить від давньогрецького слова «paradeigma» і означає «приклад, зразок». Т. Кун запозичив цей термін з граматики, де парадигмою називається сукупність граматичних елементів, що утворюють єдине правило. За Т. Куном парадигмою називається сукупність методів і прийомів, якими користується та чи інша наукова або філософська спільнота, об'єднана загальною науковою чи філософською ідеологією, на відміну від інших спільнот, об'єднаних іншою ідеологією і, відповідно, мають свої парадигми. У сучасній педагогіці термін «парадигма» вживається як концептуальна модель освіти. Існує безліч освітніх парадигм.

Компетентнісно-орієнтована парадигма передбачає, що освітній процес буде спрямований на формування і розвиток основних компетентностей особистості, що є актуальним завданням для сучасної вищої школи.

Професійна компетентність – це базове поняття у професійно-орієнтованому навчанні. Найбільш повне і точне, на нашу думку, визначення терміну «професійна компетентність» дав науковець О. Ю. Єфремов. За його визначенням «професійна компетентність» – це характеристика особистості, яка визначає здатність і готовність вирішувати професійні проблеми і завдання, що виникають у реальних ситуаціях професійної діяльності, з використанням знань, навичок, умінь, професійного та життєвого досвіду, цінностей і культури. Її зміст включає сукупність ключових, базових і спеціальних компетентностей. Ключові компетентності необхідні для будь-якої професійної діяльності, пов'язані з успіхом особистості в сучасному світі. Виявляються, насамперед, у здатності

вирішувати професійні завдання на основі використання інформації; комунікації, в тому числі іноземною мовою; соціально-правових основ поведінки особистості в громадському суспільстві. Базові компетентності відображають специфіку певної професійної діяльності (управлінської, інженерної, педагогічної, медичної та ін.). Спеціальні компетентності відображають специфіку конкретної предметної або надпредметної сфери професійної діяльності. Їх можна розглядати як реалізацію ключових і базових компетентностей в конкретній галузі професійної діяльності.

Процес формування професійної компетентності починається з системи професійної освіти, яку надають вищі навчальні заклади, та продовжує розвиватися вже безпосередньо на робочому місці фахівця.

За освітньо-кваліфікаційною характеристикою професійна компетентність фахівця правознавця складається з таких компетенцій: соціально-особистісні, загальнонаукові, інструментальні та професійні. До соціально-особистісних компетенцій відносяться: чесність; інтелігентність, дотримання етичних норм поведінки; відповідальність, турбота про якість роботи, що виконується; адаптивність і комунікабельність; порядність; дисциплінованість; здатність до критики й самокритики, толерантність та ін. Базові знання основ філософії, психології, педагогіки, що сприяють розвитку загальної культури й соціалізації особистості, схильності до естетичних цінностей; базові знання в області правознавства; базові знання науково-методичних основ і стандартів в області інформаційних технологій та вміння використовувати усі ці знання відносяться до загальнонаукових компетенцій. Інструментальні компетенції включають здатність до дослідницької роботи, здатність до роботи в команді, здатність аналізувати та систематизувати науково-технічну, природничо-наукову та загальнонаукову інформацію, професійне володіння комп'ютером та інформаційними технологіями, здатність до письмової й усної комунікації рідною мовою, знання англійської та інших мов. Професійні компетенції включають ряд загально-професійних і спеціалізовано-професійних знань та умінь.

Крім того, кожен професійно-компетентний фахівець повинен володіти вісьмома ключовими (базовими) компетенціями, незважаючи на те, у якій сфері він працює. За Європейською довідковою системою ключових компетенцій фахівець повинен володіти такими компетенціями:

- уміння спілкуватися рідною мовою: здатність висловлювати та інтерпретувати поняття, думки, почуття та факти як в усній, так і в писемній формі;
- уміння спілкуватися іноземною мовою: включає все, що стосується рідної мови, а також навички посередництва (узагальнення, парафразування, усний або письмовий переклад) та міжкультурне розуміння;
- розуміння навколишнього середовища і здатність застосовувати знання і технології до людських потреб (у медицині, транспорті або зв'язку);
- інформаційно-комунікаційна компетенція: впевнене і критичне використання інформаційних та комунікаційних технологій для роботи, відпочинку та спілкування;
- уміння вчитися: здатність ефективно управляти своїм навчанням у групах або індивідуально;
- соціальна та громадянська компетенція: здатність ефективно, конструктивно і активно брати участь у громадському і трудовому житті;
- підприємницька та лідерська компетенція: здатність втілювати ідеї у реальність за допомогою креативності, вводити інновації, планувати і управляти проектами;
- культурна обізнаність та розуміння специфіки вираження різних культур: вміння цінувати творчу важливість ідей, досвіду та емоцій у музиці, літературі, образотворчому та виконавському мистецтві.

УДК 821.111.09:007](043.2)

*Диндаренко О. А.,
ст. викладач кафедри іноземних мов,
ЧНУ імені Петра Могили, м. Миколаїв, Україна*

THE LITERARY HERITAGE OF R. KIPLING FROM THE POINT OF VIEW OF JOURNALISM

The article deals with the investigation of the role of the Eastern and Western philosophic ideas in both the writer's career and the heritage of the English postcolonial literature. For the first time in the history of the modern Ukrainian Literary Studies the link between the novel "Kim" and a number of short stories in creating the image of India has been made to reach translation objectives. As R. Kipling's narratives often involve the journalist-narrator as the narrative correspondent: the man-on-the-spot with information for a reading audience, whose narrative persona is not always objective or distanced from the events that unfold, could we relate it to the writer himself, as the figures are akin in journalistic mediation and interpretation of news? The advanced ideas in culture-related issues about India, gender questions and tendencies of cross- and multi-culturalism provide changing the perception of R. Kipling's literary heritage as orientalist into a cosmopolitan one. In our attempt to compare the main issues of Ukrainian translation, we try to propose possible perspectives of further study of the writer's literary works in the content of the post-colonial studies with the gradual change of the traditional points of view on the author, imposed by Edward Said and Sara Suleri

Through centuries we have got used to describing Kipling as the imperial story-teller or the preeminent bard of the British Empire, but we also have a goal of our investigation to show an alternative portrait of a cosmopolitan R. Kipling, the one indebted more to journalism and its quest for novelty, gender equality and adventure, as the man-on-the-spot. Involving the up-to-date research of the translation objectives in studying R. Kipling's literary heritage by the Ukrainian and foreign experts, we'll try to enforce the unbiased perception of the author as the one with cross- and multi-cultural ideas of relation between Indian and Anglo-Indian society and creating the image of India as eternal in its philosophy and changing in its everyday life.

The numerous renowned researchers of the postcolonial critics, such as: Homi Bhabha, Sara Suleri, H. Tiffin, Edward Said, M. Pratt, A. Lawson, P. Brantlinger, B. Ashcroft, G. Griffiths, W. Harris, J. Clifford, Gobind, J. Rignall and others studied the heritage of R. Kipling, but there are still no profound works on the topic of our research, particularly from the point of view of comparing and studying the genesis of the ideas of the English writer of the first part of the twentieth century R. Kipling as for the role of the East and the West in portraying the image of India. There are only random critical comments, proposed by M. Strikha, L. Herasymchuk as representatives of Ukrainian Literary Studies School.

The scientific novelty of our research implies the restoration of R. Kipling's reputation of the cosmopolitan author through the impartial, objective and unbiased study of his literary heritage, especially of the novel "Kim" in the context of the postcolonial discourse, oriental studies, gender problem, and the tendencies of cross- and multi-culturalism. The theoretical importance of our research is that it gives opportunity to the deeper further study of the literary heritage of R. Kipling changing the orientalist view upon him.

The main goal of the article is to reach the new translation objectives and perspectives in studying the restored heritage of R. Kipling's novels and short stories by the Ukrainian and Russian experts and critics and in the first place thanks to the reconsideration of the imperial story-teller's image, transformed into the journalist-reporter - a cosmopolitan one.

Once E. Said mentioned that "... every work of culture represents a certain perception of the momentum, and we have to correlate it with the different points of view it caused later...". So, we'll try to prove that R. Kipling managed to create the image of India with its national cultural peculiarities of language, nature, history, religion and philosophy, which are eternal, independent from the British rule.

Concluding on the topic of studying the use of literary tropes in creating the image of India with its natural colouring and culture and religious peculiarities in the novel "Kim", we can state that with the help of language realia, tropes, numerous substantial names of folklore, philosophical and mythological knowledge of the writer, R. Kipling managed to create the image of India with its eternal pre-British past, which has been preserved and valued up to now. Thus, we have to change our traditional view of the author and his literary heritage, from the typical orientalist one of the postcolonial critics into the avant-garde cosmopolitan perception.

The phenomenon of R. Kipling is still disputable and involves a number of experts, according to Maksym Strikha, a well-known Ukrainian literary critic. Endless attempts to explain his popularity with his renowned notorious past, love of exotics, and political engagement, won't in the least help us approach the level of understanding the literary phenomenon called "Rudyard Kipling" (or "the Iron Rudyard" – as he was called by the friends and the enemies and opponents, putting quite different pretext into the term. R. Kipling embodies one of the greatest men of letters, with his unique style or writing and unprecedented talent, though being quite an ordinary person from the first sight, whose literary career and heritage can be judged from their unique, personal laws and rules, peculiarities and atmosphere. T. S. Eliot was the first to do this in his foreword to the Collection of Kipling's Poetry, he has arranged and selected. T. S. Eliot mentions that there were many poets aspired to create poetry, but all of them could be easily forgotten, with the exception of the satirical *ones*. Whilst R. Kipling created real poetry, though not aspired to compose it at the beginning. So, what T. S. Eliot stresses as peculiar, is this desire to become "the author of ballads ... T. S. Eliot is simultaneously broadening and expanding the meaning of the word "ballad". Events are focused more in the narrative ballads, the aim of which is to cause certain emotions. Poetry, lyrics is a secondary matter in them, usually subconscious, and the shape of such ballads – short rhymed stanzas. The reader's attention is concentrated on the events and characters, the content of the ballad must be simple to be easily understood by the audience. When the ballad is dramatized, the next presentation enforces the effect of the previous one, but the complete understanding ought to be reached directly after the first one. The metric shape must be simple, the one not attracting much attention, though repetition and refrain could add the effect of a spell to the ballad... Ballads are prevalently read out-loud to reach the best effect. But still this simple form and shape is combined with the fabulous talent of the man of letters, eloquence, a unique use of phrases and rhythm. Ballad stanzas must be shorter, the scheme of rhythm should be rather simplified in order to be quickly apprehended, the refrain promotes repetition, where the possible number of rhythmical variations is restricted.

M. Strikha considers, that "the phenomenon of R. Kipling is that he manages to create a great number of forms and shapes for his ballads: each of which is so perfect and best suits the content and the atmosphere of the literary work. At the same time rhyming is not so regular: monotonous rhythm is present, where it is required, though there is a number of deviations from the classical metric shape and form".

Unfortunately, these positive remarks about the talent of the writer were made posthumously. The reputation of R. Kipling as a writer had started to decline long before this. If the first books by R. Kipling were criticized from the aesthetical critical point of view, at the beginning of the twentieth century more important reasons for criticizing and blaming the author appeared. Humanity entered the new epoch of radical social, political and religious transformations, on the background of which R. Kipling, with his strong belief in the unique historical mission of Great Britain looked like an

anachronism. The intellectual elite of society avoided him, and for the young post-war avant-garde poets, T.S. Eliot and Ezra Pound, with their complicated refined symbolism, Kipling, who spoke the common language for the millions, was perceived more as a “bard of imperialism” and the builder of Empire, similar to Cecil Rhodes.

This odious label was attached to R. Kipling, though one of its initiators, T.S. Eliot, contributed much to reviving the good literary reputation of the writer as a talented one. So we have to state clearly that R. Kipling, who lost his young son in 1915 in the battle of Loos, the one of Anglo-Boer war, during the WW I, and his little daughter, who died of grave illness, had never praised the suppression of the colonized countries and their people. For him “the white man’s burden” first and foremost meant the honest, hard, painstaking work, sacrificing one’s own life for the sake of other civilizations’ and their people’s well-being and educating. Sure, it was a naïve and mistaken point of view, but it doesn’t justify the tendency of vulgarism and persecuting the author’s ideas in the time of cult and post-cult literary critics development.

The more these biased ideas about R. Kipling are opposed by the author in his famous “Ballad of East and West” with the first opening lines, which are translated as follows: “Захід є Захід, а Схід є Схід, і їм не зійтися вдвох, допоки Землю і Небеса на Суд не покличе Бог” - are usually wrongfully interpreted and drawn away from the context as if the proof of the writer’s idea of the eternal antagonism of the two civilizations and their systems of values, views, mentality and laws and customs. In fact, the whole ballad is a consequent refute of this thesis, the ardent hymn to the power of the human spirit, giving opportunity to people to overcome any prejudices and give each other a helping hand. Taking into consideration that after these two most frequently cited stanzas follow the two completely the opposite ones, equivalent in translation: “Та Сходу і Заходу вже нема, границь нема поготів, як сильні стають лицем у лице, хоч вони із різних світів!”

R. Kipling met the WW I with the chauvinistic poem-call “If”. Later he would become aware of this useless bloodshed and would create the tragic, full of deep sarcasm “Epitaphs of war” and “Gethsemane”. The idea of the ruthless, bloody, atrocious war and its role in the history of mankind at first was conveyed in the poem “On the March” – a poem, unexpectedly, against the author’s plan, became one of the most powerful anti-war European poems.

After the WW I and the death of his beloved son in it, the writer had been living an isolated life, separated himself from the rest of the world and minimized his social environ. Until his last day of life he had been writing, but “the iron curtain” or “a stud wall of misunderstanding”, which he had built himself, appeared between him and his readers and audience. Three years before his death he wrote in his short poem “The Appeal”, addressing the future generations: “If I have given you delight by aught that I have done, let me lie quiet in that night which shall be yours anon: and for the little, little, span the dead are borne in mind, seek not to question other than the books I have behind.” У вітчизняному перекладі звучить: “Наразі ж воскресять на мить мене чийсь думки, то прошу не мене судить, а лиш мої книжки.”

This appeal was left in vain, no one would listen to it!... In 1936 England gave the last highest honour to R. Kipling, but not a single famous writer or a literary artist of the time attended the funeral at the Westminster Abbey. R. Kipling had died much earlier for them... And only 3 years before the death of “the Iron Rudyard” his younger successor, a political antagonist, the ardent supporter of “the left-wing”, Vistan Hugh Auden had to agree: “За струнки простять рядки Кіплінгу його думки...”

Years passed and “the Great British Empire” somehow faded away, as if so much praised by R. Kipling, and time, having hidden the shades of so much vivid political tendencies of the author’s literary heritage, leaving to us the beautiful novels and poetry with their clear belief in the strong will and courage of a man, the ability to overcome any hardships on the way to achieve the highest life goal. The ideal of Kipling is the victory of the active creative spirit of man over stagnation and pessimism, which is mainly praised in the writer’s poetry with a rare vigour and strength, is still valued and understood by every generation and in every epoch, with the writer’s strong innate desire, moving us and touching our emotions so deeply with the author’s poetry. No wonder that such famous translators of fiction as M. Lozynskiy, M. Humilyov, S. Marshak, K. Symonov popularized R. Kipling’s talent, presenting more and more of his works in astonishing and fascinating interpretations.

Ukrainian interpretations of Kipling were less successful, unfortunately. There are only few attempts to translate his poetry by D. Palamarchuk, L. Solonko, Y. Svesrtiuk, V. Korotych, - but even mostly not officially published. There were reasons for this. The notoriety of the “Imperial Bard” was so strong, that it interfered with and excluded the author’s literary works from the Ukrainian field of study and the audience of readers. Even the fairy tales from “the Jungle Book” were treated as “apology of imperialist hunt, about the human society, turned into the animal pack, where the single existing law is the right of a predator to a prey, with overall prevailing chaos, anarchy and disintegration, thirst for murder and fear of death, replace all the social norms of behaviour.”

Only six decades later the first Kipling’s works for children and a small collection for the adults appeared in Ukraine. And nowadays thanks to the radical transformations in our society, thus including into the literary circle dozens of literary names, previously condemned, we’ll try to ruin one more myth – the myth about R. Kipling as “a misanthrope”, “the Imperial Bard”, which has always been only a myth, a prejudiced point of view, according to M. Strikha, whose point of view we support, as any educated person does.

L. Herasymchuk, for example, stresses in his article “Непричесані думки”, that there are permanent discussions about the interpretations of different authors, which burst out, who sell their talent to serve the degenerative or totalitarian government, justifies the crimes of his own state against other alien civilizations. He reminds us about Ezra Pound, who actively collaborated with the Italian fascist regime, and was tried and further convicted after the war by the American court of justice. And though his works are rather popular and talented, he is always blamed for his notorious Nazi loyalty.

L. Herasymchuk remarks that a number of articles have been written in the Central Europe about the talented writers who were, like “double agents” and deceived their readers, trading their own talent to the repressive regimes in exchange for different preveleges, career of money. Though sometimes this question is avoided in the Central Europe, either is it in Ukraine, as L. Herasymchuk thinks, considering both native and foreign authors, mentioning R. Kipling as a betrayer either! He blames M. Srikha for praising the notoriously known writer, so popular in Russia only for his imperialist tendencies, characteristic of it as well, even the pronunciation of the name is in a Russian manner. L. Herasymchuk emphasizes that Kipling “was constantly praising British Imperialism, and convicting him by the former USSR and foreign critics could only be without irony. His literary talent was still widely popularized but it didn’t deal with his political preferences... L. Herasymchuk also advices, remembering about the “postcolonial critics” to cite some of the Indian experts as for the values praised by the Nobel prize laureate”. We can’t agree with L. Herasymchuk’s point of view, as R. Kipling never collaborated with the eval government in favour of preveleges and even was avoided by it and lived in isolation, abandoned and forgot by the intellectual elite. He couldn’t have praised any war, as he had lost his only son in the war! R. Kipling was a rare author with an unprecedented talent, sincere belief in the universal truth and justice, - which was treacherously used by the leaders of the Impire for their own profit and then blaming the author for all deadly sins and discrediting him in public, having understood that he was independent from their influence and would never betray his principles.

УДК 378.81.111

*Остафійчук О. Д.,
викладачка кафедри іноземних мов,
ЧНУ імені Петра Могили, м. Миколаїв, Україна*

TASK-BASED TEACHING FOR IT STUDENTS’ COMMUNICATION ENHANCEMENT

The problem addressed in the article is the lack of opportunities for IT students to develop their English language communication skills in authentic, real-world situations. The traditional language instruction approaches that focus on grammar and vocabulary do not always provide the necessary skills for students to effectively communicate in the global workplace. The article argues that task-based teaching can be a solution to this problem by providing students with meaningful tasks to complete, allowing them to practice and develop their communication skills in an authentic way. The problem of limited communicative opportunities for IT students can be solved by means of task-based teaching as an effective solution.

Task-based language teaching (TBLT) has been widely researched and discussed by scholars in the field of second language acquisition. Willis and Willis suggest that TBLT is an effective approach to language teaching as it provides learners with a purpose for using language and promotes the integration of language skills. They argue that TBLT is particularly effective for learners who need to use language in real-life situations. Van den Branden suggests that TBLT is particularly effective for learners who need to use language in real communication, such as in the workplace or in social settings.

Nunan suggests that TBLT is an effective approach to language teaching as it promotes learner autonomy and encourages learners to take responsibility for their own learning. Nunan argues that TBLT is particularly effective for adult learners who are highly motivated and want to learn language for specific purposes. Ellis argues that TBLT is an effective approach to language teaching as it promotes the development of cognitive skills such as problem-solving, critical thinking, and decision-making. Ellis suggests that TBLT is particularly effective for learners who need to use language in complex situations, such as in academic or professional settings. Jack C. Richards, Theodore S. Rodgers state that the context and complete engagement in the process are better than form-focused learning. Learners need to engage in meaningful communication.

Overall, scholars in the field of second language acquisition have generally been supportive of TBLT as an effective approach to language teaching. They suggest that TBLT promotes learners’ engagement, autonomy, and the development of language proficiency in a more natural and authentic way.

There is a range of opinions on the communicative approach in second language acquisition, with arguments both for and against it. Here are some of the main arguments:

For a communicative approach:

1. Real-world application. The communicative approach is seen as more relevant to real-life language use, as it emphasizes communication and interaction, rather than just grammar and vocabulary.
2. Motivation. By focusing on communication and meaning, learners are often more motivated and engaged in the learning process.
3. Cultural awareness. The communicative approach encourages the exploration of different cultures and their associated languages, helping learners to develop cultural awareness and sensitivity.
4. Practical use. The communicative approach emphasizes the practical use of language, which is particularly important for learners who need to use the language in their work or daily lives.

Against a communicative approach:

1. Lack of focus on grammar. Some argue that the communicative approach neglects the importance of grammar in language learning, leading to inaccurate or ungrammatical language use.
2. Limited vocabulary acquisition: The communicative approach often relies on learners using language they already know, which may limit their ability to learn new vocabulary.
3. Insufficient practice. Some argue that the communicative approach does not provide enough practice of individual language elements, leading to a lack of accuracy and fluency in language use.
4. Lack of structure: The communicative approach is criticized for being too unstructured, which may make it difficult for learners to understand the progression of their learning.

While there are arguments both for and against the communicative approach, many educators believe that it is an effective approach to second language acquisition, particularly for learners who need to use the language in real-world situations. The communicative approach emphasizes the practical use of language, cultural awareness, and learner motivation, which are all important factors in successful language learning. However, it is important for teachers to also balance the communicative approach with some attention to grammar and individual language elements to ensure accurate and fluent language use.

In the communicative approach, language is seen as a means of communication and a way of expressing ideas, thoughts, and feelings. Learners are encouraged to use the language they know to communicate meaningfully and effectively, rather than simply memorizing vocabulary and grammar rules.

One of the key features of the communicative approach is that it emphasizes the development of communicative competence. This means that learners are encouraged to develop the ability to use language in a variety of social and cultural contexts, to understand and interpret different types of language, and to produce language that is appropriate for different situations.

Another important aspect of the communicative approach is the use of authentic materials and activities. Learners are encouraged to engage with real-world materials, such as authentic texts, videos, and audio recordings, and to participate in activities that simulate real-life communication situations.

In the communicative approach, teachers act as facilitators rather than instructors. They provide learners with opportunities to use language in authentic contexts and to engage in communicative activities, but they do not focus on correcting grammar errors or teaching vocabulary in isolation. By incorporating communicative activities and authentic materials into their teaching practice, teachers can create a dynamic and engaging learning environment that supports student success.

Task-based teaching (TBT) is an approach to language teaching that focuses on the use of real-world tasks to promote language learning. This approach involves designing activities and tasks that require learners to use language to achieve a specific goal or outcome. In TBT, the focus is on the process of communication rather than the form of language. This means that learners are encouraged to communicate meaningfully and effectively, using the language they know in order to achieve a particular task or goal.

TBT also places a strong emphasis on learner autonomy. Learners are encouraged to take responsibility for their own learning and to participate actively in the learning process. Teachers act as facilitators, guiding learners through the tasks and providing feedback and support where necessary.

Another benefit of TBT is that it promotes the integration of language skills. Rather than focusing on separate language skills such as speaking, reading, and writing, TBT encourages learners to use all of their language skills in an integrated way to complete tasks. This helps learners develop their overall language proficiency more effectively.

Therefore, TBT is an effective approach to language teaching that promotes active engagement, learner autonomy, and the integration of language skills. By incorporating TBT into their teaching practice, teachers can create a dynamic and engaging learning environment that supports student success.

Here are some examples of Task-Based Teaching activities that are particularly relevant for IT students:

1. Project-based Learning. Students work on a real-world project that requires them to apply their IT skills and knowledge to solve a problem. For example, they could develop a website for a local business, design a mobile app for a specific audience, or create a database management system for a nonprofit organization.
2. Case Studies and Problem-Solving Activities. Students analyze case studies that describe IT-related challenges faced by organizations and propose solutions. They could also work on hands-on problem-solving activities, such as troubleshooting a computer network or developing a security plan for a company.
3. Simulations and Games. Students engage in interactive simulations or games that simulate real-world IT scenarios. For example, they could participate in a cybersecurity simulation that requires them to protect a network from attacks, or play a game that teaches them about programming concepts.
4. Collaborative Group Work. Students work in groups to complete a complex IT-related task, such as developing a software application or designing a network infrastructure. They must collaborate to divide tasks, share knowledge, and ensure that the final product meets the project requirements.
5. Role Play and Debates. Students take on different roles and engage in debates or discussions about IT-related issues, such as the ethical implications of artificial intelligence or the impact of social media on society. These activities help them develop critical thinking skills and understand multiple perspectives on complex topics.

Task-based teaching can be an effective way to improve IT students' English language proficiency and prepare them for the demands of the global workplace. Task-based teaching emphasizes the development of communication skills through the completion of meaningful tasks, rather than solely focusing on grammar and vocabulary. The example of a task-based lesson for IT students involving designing a website for a client illustrates the practicality and relevance of this approach.

Here are some specific reasons why Task-Based Teaching is important for IT students:

1. Develops technical skills. IT students need to have strong technical skills in areas such as programming, database management, network design, and cybersecurity. Task-Based Teaching provides opportunities for them to apply these skills in real-world contexts, which helps them develop a deeper understanding of how they work and how to use them effectively.

2. Fosters creativity and innovation. IT students must also be able to think creatively and innovatively to solve complex problems and develop new technologies. Task-Based Teaching encourages them to think outside the box and explore different solutions to problems, which can help them develop their creativity and innovation skills.

3. Builds teamwork and collaboration skills. Many IT projects require collaboration and teamwork to succeed. Task-Based Teaching provides opportunities for students to work in groups, which helps them develop their communication, collaboration, and leadership skills.

4. Promotes critical thinking. IT students need to be able to analyze and evaluate information to make informed decisions. Task-Based Teaching requires them to use critical thinking skills to solve problems and make decisions, which helps them develop their ability to think critically and make informed judgments.

5. Prepares students for the workplace. Task-Based Teaching helps prepare IT students for the workplace by providing them with practical skills and experiences that they can apply in their future careers. They will be better equipped to tackle complex problems, work collaboratively with others, and adapt to new technologies and situations.

Task-Based Teaching is an effective approach to IT education because it helps students develop the technical, creative, teamwork, critical thinking, and workplace skills they need to succeed in the field. Task-based teaching is a valuable approach for IT students to enhance their communicative abilities in English, and that it can offer a more engaging way to learn.

УДК 378.147

*Постикіна Є. Г.,
ст. викладач кафедри іноземних мов,
ЧНУ імені Петра Могили, м. Миколаїв, Україна*

АКТУАЛЬНІ МЕТОДИ ВИКЛАДАННЯ АНГЛІЙСЬКОЇ МОВИ СТУДЕНТАМ-ЕКОЛОГАМ

Знання англійської мови стає все важливішим аспектом освіти для майбутніх фахівців у галузі екології. Адже світ стає все більше глобалізованим, а проблеми довкілля стають надзвичайно актуальними, екологи повинні володіти англійською мовою для спілкування, навчання та співпраці з колегами та партнерами з усього світу. В цій статті ми розглянемо кілька актуальних методів викладання англійської мови студентам екологічних спеціальностей, які допоможуть їм успішно засвоїти мову та застосовувати її в своїй професійній діяльності

Сучасні методи навчання включають в себе активне використання інтерактивних технологій та ресурсів. Для студентів екологів можливості віртуальних лабораторій, онлайн-курсів, відеоуроків та аудіо-матеріалів є вельми корисними. Ці інтерактивні ресурси допомагають студентам зануритися в англійську мову та оточення, пов'язане з екологією.

Ефективним методом викладання англійської для екологів є застосування тематичного підходу. Викладачі можуть обирати матеріали та завдання, що пов'язані з екологічними проблемами, збереженням природи, кліматом тощо. Це дозволяє студентам навчатися англійської, одночасно поглиблюючи свої знання з обраної спеціальності.

Заняття, спрямовані на практику англійської мови для екологів, мають акцентувати увагу на активній комунікації та діалозі. Рольові ігри, дебати, групові дискусії та спільні проекти можуть стати важливою частиною навчального процесу. Це сприяє розвитку у студентів навичок спілкування та вирішення проблем.

Ще один з найефективніших способів навчання англійської мови для студентів екологічних спеціальностей – це занурення у мовне середовище. Це означає створення умов, де студенти оточені англійською мовою, і вони змушені використовувати її щодня. Це може бути здійснене через такі методи:

- мовні іммерсійні програми: виїзди на літні мовні школи або обмінні програми, де студенти будуть навчатися і спілкуватися виключно англійською мовою.
- пошук іноземних друзів та колег: знайомства з іноземцями або студентами іноземних університетів через мережу допоможе створити можливість для регулярного спілкування англійською.
- перегляд фільмів та читання книг англійською мовою: використання англійськомовних ресурсів для розваг та навчання допомагає поглибити знання та розвивати навички.

Екологічна тематика в навчанні англійської мови створює контекст та мотивацію для студентів. Вчитель може обирати матеріали та завдання, пов'язані з екологічними питаннями, які цікавлять студентів, і використовувати їх для вивчення англійської:

- аналіз наукових статей: студенти можуть вивчати англійську мову, читаючи наукові статті та дослідження, пов'язані з екологічними проблемами.
- діалоги та дискусії: викладач може організовувати діалоги та дискусії щодо екологічних питань, де студенти будуть обговорювати та аргументувати свої думки англійською мовою.
- проекти та дослідження: студенти можуть працювати над проектами та дослідженнями з екологічної тематики, що спонукає їх вивчати англійську для досягнення конкретних цілей.

Сучасні технології відкривають безмежні можливості для вивчення англійської мови. Ось декілька способів, які можна використовувати:

- мобільні додатки та онлайн-ресурси: велика кількість безкоштовних та платних додатків та веб-сайтів спеціалізується на вивченні англійської мови. Деякі з них спрямовані саме на вивчення мови в контексті екологічних тем;
- відеоуроки та вебінари: спеціалізовані відеоуроки та вебінари з екологічної тематики допомагають студентам не лише розвивати англійську мову, але і розширювати знання в галузі екології;
- спілкування через соціальні мережі: за допомогою соціальних мереж студенти можуть знайти співрозмовників з різних країн і вдосконалювати свої комунікаційні навички.

Вивчення англійської мови є невід'ємною частиною підготовки екологів, які готові працювати в умовах глобальної спільноти для збереження навколишнього середовища. Використання сучасних методів, таких, як заучування, тематичний підхід та технології, допоможе студентам успішно оволодіти англійською та застосовувати її у своїй професійній діяльності. Навчання англійської мови для екологів – це не тільки інструмент для комунікації, але й засіб досягнення глобальних екологічних цілей та збереження природи нашої планети.

УДК 801.82:811.111(73).42

*Чернюк Т. І.,
викладачка кафедри іноземних мов,
ЧНУ імені Петра Могили, м. Миколаїв, Україна*

ПСИХОЛОГІЧНІ ОСНОВИ НАВЧАННЯ ІНОЗЕМНИХ МОВ

У сучасних умовах питання вивчення іноземної мови, особливо англійської, стає все більш актуальним. Ця мова є міжнародною, основним засобом міжкультурної та міжмовної комунікації, засобом побудови глобальної ідентичності та є найбільш вивченою іноземною мовою в усьому світі. У цьому контексті не дивно, що школи, коледжі та університети викладають іноземні мови як окремі сформовані дисципліни, при цьому неодноразово зазначалося, що багато хто вивчає іноземну мову, але мало хто справді нею володіє.

Безумовно, високоосвічений сучасний фахівець будь-якої спеціалізації (психологія, педагогіка, філологія, право тощо) повинен володіти іноземною мовою на побутовому рівні або вище. Ключове місце в системах інтенсивного навчання займає термін «активація» – процес, спрямований на досягнення власної активності та стабілізацію цього стану. У первісному трактуванні поняття «інтенсивність» вважалося «напрутою» – станом діяльності в даний момент. Під цим слід розуміти життєдіяльність колективу викладача та студента, активну взаємодію між студентами, активізацію пізнавальних процесів, ресурсів пам'яті, уваги та уваги.

Слід зазначити, що навчання іноземних мов є питанням педагогіки (методології) і лінгвістики, а також психології та психолінгвістики, які розглядали такі науковці, як: В. фон Гумбольдт, О. О. Потєбня, І. О. Бодуен, Л. В. Щерба, І. О. Зимна та ін.

Останнім часом все більше уваги приділяється вивченню психологічної концепції вивчення іноземної мови, яка в основному розвивається через різні види навчальної діяльності. Психологічні основи методів навчальної діяльності досліджували: Л. С. Виготський, О. М. Леонтьєва, С. Л. Рубінштейн, П. Я. Гальперин, Д. Б. Ельконін, вони також вивчали загальну теорію діяльності, теорію розуму та основи наслідувальної діяльності.

У ранніх роботах вчених велика увага приділяється мисленню та свідомому розумінню в процесі пізнавальної діяльності людини. Так, С. Л. Рубінштейн вважає, що «формування мовних навичок невіддільне від пізнавальної діяльності в процесі спілкування», а Л. С. Виготський розробив учення про розвиток у людини вищих психічних функцій у процесі спілкування та засвоєння культурних цінностей.

К. Роджерс – основоположник гуманістичної психології – наголошував на принципах людської поведінки, згідно з якими людина є перш за все емоційною істотою. По-справжньому гармонійна особистість знаходиться в гармонії зі своїми почуттями та емоціями і здатна максимально розвинути свій внутрішній потенціал. Такий людині не потрібно використовувати захисні стратегії, щоб захистити себе від навколишнього світу, така людина сама собі «творець», який вдосконалюється з кожним своїм кроком, кожним своїм рішенням.

Гуманістична філософія К. Роджерса відображена в працях Ч. Каррина, в яких він виділяє такі елементи як найважливіші умови оволодіння іноземною мовою: мотивація, ступінь тривожності, ступінь самооцінки, ригідність, схильність до ризику, емпатія та екстравертність. Виходячи з перерахованих вище умов, Ч. Каррин створив навичку у спілкуванні, він вважав, що – «аудиторія – це не студенти чи аудиторії, а група людей, які потребують психологічної консультації та лікування. Основна мета педагога-терапевта – створити психологічний зв'язок із групою, створити сприятливий мікроклімат, що сприяє підвищенню самооцінки, відкритості, емпатії та допомогти студентам подолати «мовний бар'єр» і вивчити іноземну мову».

Спираючись на особливості дослідження Ч. Каррина, слід зазначити про темп засвоєння знань студентами з урахуванням вікових особливостей, саме тому у педагогіці виділяють особливий розділ – андрагогіку, в якому розкриваються і розвиваються принципи навчання старших людей. На їх думку, ефективна освіта старших людей будується від загальної до часткової. Така стратегія навчання дозволяє спочатку сформувати основу, на яку всі інші знання будуть нанизані разом з високою швидкістю.

У сучасній психології та педагогіці знаходить своє вираження вивчення психологічної специфіки іноземних мов як навчальної дисципліни. Виділено специфіку реальності оволодіння іноземною мовою: співвіднесеність з рідною мовою; спрямованість шляху оволодіння; низькою щільність спілкування; включення іншомовної частини в предметну комунікативну діяльність; фрагментарність навчання та процес поділу вивчення іноземної мови на різні види мовної діяльності, що формує двомовне усвідомлення. Успіх студентів у вивченні іноземної мови значною мірою залежить від уміння передбачити та діагностувати можливі мовленнєві бар'єри.

Психолінгвісти сходяться на думці, що мовні бар'єри найчастіше заважають студентам успішно опанувати іноземну мову, саме тому виділяють два основні різновиди мовних бар'єрів: зовнішні та внутрішні бар'єри. Зовнішні бар'єри – це об'єктивні перешкоди, які постають перед людьми незалежно від бажання самих людей. Наприклад, коли вона не може вибрати метод навчання, який відповідає її цілям, або не може знайти потрібного викладача. Внутрішні бар'єри – суб'єктивні, виникають всередині самої людини, і їх коріння може сягати глибоко в підсвідомість. Але вони також можуть бути пов'язані з певними фізичними проблемами (наприклад, втрата слуху), віком або загальним погіршенням пам'яті особистості у певний віковий період.

Перша і головна перешкода, яку необхідно подолати, починаючи вивчати іноземну мову – подолати початковий страх перед першими намаганнями почати, що загалом і не буде провокувати наступні виникнення бар'єрів на шляху до вивчення мови.

Відомо, що навчання не може бути успішним без знань у галузі психології та педагогіки, адже існують основні аспекти, які викладачі іноземних мов повинні враховувати під час роботи зі студентами:

- будь-яка діяльність особистості починається з її індивідуальної мотивації;
- навчальний матеріал не повинен бути надто легким, студенти не повинні втрачати прагнення долати власні бар'єри у навчанні;
- нові знання мають мати емоційне забарвлення (включеність у процес);
- необхідно спиратися на загальну ерудицію студентів, фонові знання, міжмовні, міжкультурні зв'язки, вчити аналітичного підходу до вивчення нового.

Мотивація є домінуючим фактором у вивченні мови. Важливим мотиваційним фактором для тих, хто вивчає іноземну мову, є попит ринку праці на спеціалістів зі знанням іноземної мови. Дотримуючись цього принципу, викладачі часто використовують змодельовані ситуації спілкування, які відображають реальне життя. У такій мовній ситуації студенти можуть співвіднести себе з певною роллю чи особою, поставити себе на місце цієї людини в конкретній ситуації, що збагатить їхній життєвий досвід, допоможе отримати певні професійні практичні навички та розвинути комунікативні здібності та абстрактне мислення. Слід зазначити, що постійна практика вивчення мови – запорука успіху. Навіть знавці іноземних мов визнають, що можуть почуватися трохи невпевнено, якщо не тренуються місяцями, як, наприклад, спортсмени.

Загалом, у сучасній методиці вивчення іноземних мов широко використовуються принципи когнітивно-комунікативної моделі навчання. Реалізація комунікативного методу відіграє вирішальну роль у процесі вивчення іноземної мови, а під комунікацією розуміється не лише усне спілкування, а й процес письмового спілкування, сутністю якого є обмін інформацією. Автором методу спілкування вважається Р. Ленгс, який охарактеризував ключові особливості цього методу:

- підхід передбачає максимальне використання мови, що вивчається, в групі;
- орієнтація на моделі активного навчання, включаючи парну та групову роботи;
- перевага усному типу роботи;
- передбачення використання програмних виступів;
- акцент на сучасну розмовну мову;
- другорядність – ролі граматики.

У комунікативному вивченні іноземної мови об'єктом навчання є не лише конкретні знання, уміння та навички, а й комунікативні здібності, щоб особистість могла ефективно спілкуватися в ситуаціях іншомовного оточення. Європейська комісія трактує його як континуум кількох компонентів або компетенцій. Комунікативні навички не позбавлені недоліків, головним чином, що вони можуть бути реалізовані лише за допомогою достатньої мовної практики.

Для студентів нелінгвістичних вищих навчальних закладів, крім розвитку мови, надзвичайно важливим є професійне читання та опрацювання фахових текстів. Важко уявити майбутнє сучасного фахівця без хорошого професійного читання інформаційно-професійного продукту. Читачі автентичних, професійно орієнтованих текстів потребують розвинутих навичок читання, тобто практичного володіння цим видом мовленнєвої діяльності для професійної користі. Мовна комунікативна модель формування вміння читати базується на автентичності (використання автентичного матеріалу в процесі навчання), контекстуальній обумовленості (використання мови в загальному соціальному та культурному контексті), інтенсивному використанні базових знань студентів (формування передбачуваних навичок на інформаційній основі текстового змісту, яка створюється в його свідомості до зустрічі з матеріалом опрацювання), подолання когнітивного розриву (створення відмінностей в кількості інформації, яку викладач приховує між партнерами, тобто проблемних ситуацій в рамках тексту) та стратегії (організація спільної діяльності студентів щодо вилучення інформації у спосіб, яким навчаються цієї спільної діяльності самі студенти за допомогою завдань викладача).

Сьогодні все більшої популярності набирають інтенсивні методики вивчення іноземних мов, що спрямоване на допомогу тим, кому не вистачає часу для навчання. Студент запам'ятовує і відпрацьовує певний набір установлених виразів і шаблонів, тому він здатний висловитися і зрозуміти співрозмовника. Підкріплення спрямоване на формування «експресивних мовленнєвих актів» і тому часто має лінгвістичний характер. На курсах іноземної мови методом навчання буде розмовне спілкування та навчання, що значною мірою базується на самонавчанні та саморозвитку і вимагає високого ступеня самодисципліни студентів. Часто роль викладача іноземної мови зводять до координатора самостійної роботи студентів, на основі підбору словникових посібників для курсів вивчення іноземної мови, що відбувається за тематичним принципом. Працюючи зі студентами, необхідно враховувати такі фактори, як вплив рідної мови (міжмовного переносу). Проте найважливішою психологічною передумовою успішного вивчення мови завжди був інтерес до самодисципліни, що є рушійною силою, без якої неможливе успішне навчання.

УДК 811.111:378.016](043.2)

*Шерстюк Л. В.,
канд. пед. наук, доцент,
в. о. завідувача кафедри англійської філології та перекладу
ЧНУ імені Петра Могили, м. Миколаїв, Україна*

CULTIVATING LEGAL LANGUAGE PROFICIENCY

In the realm of law, the mastery of language is more than a skill; it is the cornerstone upon which legal professionals build their careers and advocate for justice. Legal language, with its labyrinthine lexicon and nuanced phrasing, often poses a formidable challenge to aspiring lawyers and law students. As they venture into this intricate landscape, the ability to decipher, employ, and comprehend the precise terminology of law becomes not only a necessity but a defining characteristic of their success. Knowledge of legal terminology will empower students on their path to becoming adept legal practitioners not only in Ukraine but also abroad.

As we embark on this linguistic journey, we will uncover the essential tools and techniques necessary for cultivating legal language proficiency. Armed with these insights, students can pave the way to becoming not just legal professionals, but eloquent advocates who can navigate the intricacies of the legal world with finesse and precision.

Mastering legal English requires a comprehensive approach that integrates language proficiency with an understanding of the legal system and its nuances. Here are the main principles to follow: vocabulary enrichment, contextual understanding, reading comprehension, legal writing skills, grammar and syntax, listening and speaking, continual learning, legal internships in English. All these principles are combined and implemented during English classes. Although students should master English lifelong, practice legal writing, including drafting contracts, legal opinions, memoranda, and briefs. Moreover, students should participate in specialized legal English courses or workshops offered by law schools or language institutes. That will ensure legal English proficiency and its effective and confident usage in the legal profession.

With the aim of successfully mastering a professional foreign language by students, we created the *English for Law Students*, which presents the main branches of Ukrainian law with texts covering the study program of legal disciplines in higher education (based on interdisciplinary coordination), tasks for self-control and communicatively oriented differentiated tasks according to the levels of formation of language, speech and socio-cultural competence. The purpose of the manual is to provide future lawyers with special knowledge on the use of a professional foreign language, to help improve professional foreign language communication and enrich vocabulary.

One of the characteristic features of legal terminology, unlike many other terminology systems, is the ratio of foreign and national elements, in which the share of specific terms prevails. Perhaps this is connected with the specifics of actual legal concepts that develop in a certain national society, which is why the terms mostly arise on the basis of a specific national language.

Modern foreign legal vocabulary is characterized by a dual linguistic basis. Along with words and expressions belonging to the foreign language itself, there are also terms-words and terms-phrases borrowed from classical and modern European languages. In the English language, they were largely assimilated, as a result of which the core of the modern legal vocabulary is only partially specific and is built according to the rules of term formation typical of a foreign language as a whole. Legal terms in a foreign language are organized in accordance with fairly strict term formation norms, which are typical for highly specialized vocabulary.

Today, there is a trend of active entry of English special vocabulary into the legal language, which takes place within Ukrainian terminology through the transition of nominations from one term system to another. Some of the analyzed English terms, when transitioning from the economic term system to the legal term system, completely preserve their semantics and have identical definitions.

For example, in economic and legal dictionaries, the meaning and definitions of the terms completely coincide. However, for a certain part of English terms, it is quite difficult to determine with certainty the degree of transition probability, since there is a possibility of parallel borrowing of terms by two term systems or a transition from economic terminology to legal terminology or vice versa. Some terms in the economic terminology have definitions indicating their belonging to the legal terminology. It is likely that some of the English terms recorded in economic dictionaries denote purely legal concepts. Thus, the general trends of semantic changes arising as a result of the adaptation of economic terms to the terminological system of the legal language are reflected in the content of definitions in the form of universal components of terminological meaning, additional terms that denote special features or realities of the legal sphere and reflect the legal meaning of the economic concept.

The study guide *English for Law Students* offered by us contains a dictionary that gives possible translations of the term and a glossary that explains the concept. In our opinion, the complex use of interpretation and translation allows students to more deeply and correctly understand the terms and features of their use. But high-quality mastery of professional vocabulary is achieved only through the performance of a certain number of exercises and tasks as a means of learning. These are exercises for the formation of language skills, exercises and tasks for the development of speech skills: the more the student uses them, the better the speech operations and speech actions will be performed.

The above allows us to conclude that professional and communicative orientation, together with the differentiation of foreign language learning, contribute to the formation of a high level of professional foreign language communication, which is mandatory for a graduate of a higher educational institution who wants to be competitive in the modern labor market.

Therefore, the course "Legal English" in university acquires special motivation under the conditions of taking into account the professional interests of the student, his professional specialization. Due to the interconnection of academic disciplines on the basis of interdisciplinary coordination, a foreign language provides an opportunity to form a holistic picture of world perception in students.

The issue of interdisciplinary coordination in the teaching of professional disciplines and a professionally oriented foreign language arose due to the fact that foreign language teachers, as graduates of the faculty of foreign philology, usually possess modern methods of teaching the language itself and its four aspects (reading, speaking, listening and writing), having at the same time certain problems regarding mastering the special vocabulary of a specific professional discipline, as well as approaches and technologies of foreign language learning in a professional direction.

We consider interdisciplinary coordination on two levels: as the need for the English language teachers to master a special professional vocabulary for teaching students of non-philology majors and as the use of professional knowledge acquired by students in the process of learning a future profession in the study of a professionally oriented language. Interdisciplinary coordination involves the cooperation of foreign language teachers with teachers of professional specializations to avoid duplication of educational material, correction of study plans, formation of students' tolerance for different points of view on one problem of the development of productive thinking, maintenance of sustained interest in learning a foreign language.

Moreover, interdisciplinary coordination between law courses and English language courses can lead to more effective learning experiences for students who are pursuing a career in law, especially if they need to communicate in English as part of their profession. Interdisciplinary coordination can bring numerous advantages, particularly when it comes to education and the workplace. Here are some of the benefits:

– Enhanced Learning: Interdisciplinary coordination allows for the cross-pollination of ideas and knowledge from different fields, which can deepen understanding and provide a more comprehensive view of complex topics.

– Problem-Solving: Real-world problems are rarely confined to the boundaries of a single discipline. By coordinating across disciplines, students and professionals can draw on a wider range of tools and perspectives to develop more effective solutions.

– Creativity and Innovation: Interdisciplinary coordination encourages thinking outside the box and can lead to new ideas and innovative approaches. Diverse perspectives can inspire creative solutions that may not be possible within the confines of a single discipline.

– Skill Development: Interdisciplinary learning can help students develop a range of skills, including critical thinking, collaboration, communication, and adaptability, which are highly valued in the modern workplace.

– Preparation for the Workplace: Many careers require knowledge and skills that span multiple disciplines. By coordinating across disciplines, education programs can better prepare students for the demands of the workforce.

– Global Perspective: Interdisciplinary coordination can expose students and professionals to different cultural, social, and economic perspectives, fostering a more global outlook and a better understanding of the interconnectedness of the world.

– Flexibility and Adaptability: In a rapidly changing world, the ability to adapt and learn across disciplines is becoming increasingly important. Interdisciplinary coordination can help individuals become more flexible and adaptable in their thinking and problem-solving.

Overall, interdisciplinary coordination can lead to a richer, more engaging, and more relevant learning and working experience. By integrating these elements, students can gain a more comprehensive understanding of both the legal system and the English language, and be better prepared for a career in the legal field.

УДК 81:1=111

*Шмуля Л. В.,
викладачка кафедри іноземних мов,
ЧНУ імені Петра Могили, м. Миколаїв, Україна*

CONCEPTS AND ASPECTS OF THE LANGUAGE PICTURE OF THE WORLD

By virtue of interaction between people and the world, a peculiar conception of the world and a certain model of the world are formed. It is known as world picture in philosophical and linguistic literature. The world picture is one of fundamental concepts describing human being.

The world picture is a certain system of ideas representing the reality. This term was firstly used by a famous Austrian philosopher Ludwig Wittgenstein in his famous “Tractatus Logico-Philosophicus” (1921). In his opinion, the world around us is a set of facts, not things, and it is determined solely by facts. Human consciousness creates images of the facts, which represent a certain model of reality. This model or pattern of facts reflects the structure of reality in its totality or the structure of its individual components.

T. Tsyvian notes that the concept of world picture is based on studying humans’ conceptions of the world. World is a person and environment in their interaction, and world picture – “the result of processing information about the environment and people”.

V. Maslova considers world picture to be a holistic, global image of the world, which is the result of all spiritual human activities.

Scientific literature explicates picture of the world as a single global image of the world, which is the result of all spiritual activities of a human that is the basis of human world view. It represents essential properties of the world in the sense of its speakers; it is the subjective image of objective reality.

V. Postovalova believes that the picture of the world as a holistic view of reality affects human perception of the world; it is a certain core of integrating people, a mode of harmonising various spheres of human activity, their interrelation.

Thus, the picture of the world is the ordered set of knowledge about the reality that has been established in social (group, individual) consciousness. It is the basis of our thinking and, therefore, our life, functioning in natural and social conditions.

We can identify, describe and reconstruct the picture of the world into any sociomental unit - from a nation or ethnic group to a particular social or professional group, or an individual. At the same time there is a universal picture of the world that is inherent in all people, though it is too abstract.

Z. Popova distinguishes two types of picture of the world: direct and indirect. Direct picture of the world is direct human cognition of reality. It includes both semantic, conceptual knowledge of reality and mental stereotypes that determine understanding and interpretation of the reality. It is also called cognitive picture of the world. Indirect picture of the world is the result of perceiving concepts by secondary sign systems that materialise existing direct cognitive picture of the world. These systems are language and artistic pictures of the world.

Ye. Shcherban describes the following types of the picture of the world as naive, scientific, cultural, religious, real, illusory and language ones.

Naive picture of the world is the result of practical cognition of reality, which has an ethnic specificity and is reflected in language material, traditions and culture. Naive picture of the world performs such functions as systematisation of reality, creating conditions for adaptation and socialisation. They ensure the inclusion of perception products in culture and their transfer by means of language and traditions to future generations.

Scientific picture of the world is understood as a system of people’s ideas about the properties and laws of reality (actually existing world) built as a result of synthesis of scientific concepts and principles.

Religious picture of the world is considered to be a type of scientific picture of the world. It performs the worldview function, elucidates the world not on the basis of scientific knowledge, but on the recognition of another reality beyond sensory perception.

Cultural picture of the world is a set of rational knowledge and ideas about the values, norms, mentality of their own and other communities; insight into the outside world.

Quite another aspect reveals the pictures of the world distinguished based on the principle of relation to the real world. Thus, real (adaptive) picture of the world is objective reality, the world that surrounds a person. Illusory (adaptive) picture of world is the accumulation of distorted, unstructured information.

Language picture of the world is defined as a set of knowledge of the world reflected in language and speech material (vocabulary, phraseology, grammar).

Therefore, the picture of the world could be called as knowledge of the world. It is the basis for individual and social consciousness. It is not a simple set of "images" of objects, processes, properties because it includes not only reflected objects, but also the position of the subjects who reflect them, their attitude to these objects. Moreover, the position of the subject is also reality as the objects themselves. Since people's reflection of the world is not passive but active, attitude to the objects is not only generated by these objects, but also can change them. Hence, the system of social-typical positions, relations, and assessments is reflected in national language and involved in creating language picture of the world.

Language plays an active role in culture and cognition. It is a unique human ability that distinguishes people from all other beings and the rest of the world.

Language is an essential tool for the formation and existence of human knowledge about the world. People record the results of cognition in words reflecting the objective world. Particularly in the language social and historical human experience is fixed, both common to all mankind and national one. The knowledge imprinted in a language form is a language picture of the world.

W. Humboldt was the first scientist who paid attention to the issue of language picture of the world. He claimed that "every natural language has its peculiar world view".

Another source of ideas concerning "language picture of the world" is an American ethnolinguistics and Sapir-Whorf hypothesis of linguistic relativity. In accordance with it not only the type of language depends on the type of culture, but the type of culture depends on the type of language in which it is developed and operated.

In recent years, language picture of the world has become one of the most topical issues in domestic linguistics.

Thus, language picture of the world is defined as follows: representation of reality reflected in language signs and their meanings - linguistic division of the world, language ordering of objects and phenomena; the result of reflecting the objective world by means of everyday (linguistic) consciousness of a peculiar linguistic community.

It is alleged that a set of ideas about the world contained in the meaning of different words and phrases of a language forms a single system of beliefs or attitudes (e.g., it is good when other people know what a person feels). It is imposed as a mandatory to all native speakers because the concepts that form picture of the world belong to meanings of words in a hidden form. Using the words that contain hidden meanings, a person unwittingly accepts view of the world that they contain.

According to V. Teliia, language picture of the world is an inevitable consciousness product for mental and speech activities emerging as the result of interaction between thinking, reality and language as a means of expressing thoughts concerning the world in acts of communication. The researcher notes that the language picture of the world reflects the state of reality perception that was formed in a society during previous periods of language development. However, the language picture of the world changes and its change is a reflection of a new world, new reality.

V. Maslova points out that the language picture of the world is a common cultural heritage of the nation, it is structured and multi-layered. The language picture of the world determines communicative behaviour, understanding the outside world and the inner world of a person. It reflects the way of speech and mental activities peculiar to an era with its spiritual, cultural and national values.

Language picture of the world precedes and forms special pictures of the world (chemical, physical) because people are able to understand the world and themselves through language which establishes social and historical experience, both universal and national. The latter determines specific features of the language at its all levels. Due to the specificity of the language a certain language picture of the world emerges in people's minds through the prism of which a person sees the world.

Language picture of the world is an image of the world created by linguistic means, namely:

- Nominative means of language (lexemes, phraseological word combinations);
- Grammatical means of language;
- Functional means of language;
- Stylistic devices (figurative meaning, national figurativeness);
- Phonosemantics;
- Discourse means of language.

Thus, the language picture of the world is a set of fixed in linguistic units people's ideas of the reality at a peculiar stage of development, representation of reality reflected in language signs and their meanings - linguistic division of the world, language ordering of objects and phenomena; information about the world inherent in system meaning of words. Each national community, acquiring knowledge about the world, reflects it through the prism of the native language, that is, creates its own picture of the world.

Підсекція:
**ПОЛІТИЧНІ ТА СОЦІОКУЛЬТУРНІ ПРОЦЕСИ
В СУЧАСНІЙ УКРАЇНІ**

УДК 323

*Іванов М. С.,
д-р політ. наук, професор,
професор кафедри соціології та політології
ЧНУ імені Петра Могили, м. Миколаїв, Україна*

**ЗАКОНОДАВЧЕ ЗАБЕЗПЕЧЕННЯ ФУНКЦІОНУВАННЯ ПОЛІТИЧНИХ
ІНСТИТУТІВ В СУЧАСНІЙ УКРАЇНІ**

Сучасне українське суспільство впевнено рухається в напрямку своєї розбудови на правових засадах. Саме закон все більше і більше стає головним регулятором взаємовідносин в суспільстві. Разом з тим, не можна не відзначити і того факту, що цей процес супроводжується достатньо гострою боротьбою різних політичних сил навколо подальшої розбудови правової держави та укоріненню відповідної політичної культури в суспільстві.

Сьогодні доречно вести мову, як про стан політичного процесу в сучасному українському суспільстві, так і про певні законодавчі складники, які здатні дещо підвищити результативність його устремлень. Важливо відзначити, що політична боротьба справа добра до тих пір, поки вона не стає самоціллю. Саме конкурентна політична боротьба є найбільш твердою основою безперервного руху суспільства вперед. Саме вона є головною рушійною силою в розвитку суспільства, оскільки змагальність сприяє залученню до керівництва країною кращих представників різних політичних сил. Слід відзначити, що політична боротьба між представниками різних ідеологічних доктрин час від часу може набирати доволі гострого характеру. Ця боротьба між представниками різними політичних сил, а інколи і представниками різних гілок влади, безумовно несе в собі певний дестабілізуючий потенціал. І саме ця обставина ставить на порядок денний необхідність фундаментального та всебічного забезпечення політичної взаємодії в суворо визначених законодавчих нормах. Саме такий підхід є тривкою базою проти загроз впливу на засади цілісності української держави і важливість вирішення проблеми протистояння політичних сил на основі недосконалості законодавчої бази.

Один з магістральних шляхів зміцнення законодавчої бази для політичної діяльності пролягає через підсилення залучення до цього процесу широкого загалу громадян та міцного громадського контролю. У зв'язку з цим, слід відзначити, що сучасне українське суспільство знаходиться на етапі удосконалення своєї політичної системи. Цей процес зачіпає практично всі провідні політичні інститути, які постійно еволюціонують та спрямований на зміну ролі держави в політичній системі. При цьому, дехто з дослідників звертає увагу на зниження ваги державної влади в суспільному житті. Багато фахівців вказують, що важливо подолати стан коли чергові вибори не просто вибори представників політичних сил для реалізації їх програмових завдань, а боротьба за зміну державного ладу. У цьому зв'язку, важливо досягти стану зміни пріоритету командно-керуючих функцій держави на пріоритет соціально-обслуговуючих завдань. Нажаль, існують певні перешкоди, які дещо знижують оптимізаційний потенціал існуючої політичної системи в сучасному українському суспільстві. Значною мірою ці перешкоди пов'язані з недосконалістю діючого законодавства та його суперечливістю.

Важливе місце в законодавчому забезпеченні функціонування діючого республіканського устрою належить Конституції України. Її прийняття в 1996 році є надзвичайно важливою подією. Вона стала певним фундаментом для подальшого законодавчого забезпечення функціонування всіх політичних інституцій в Україні. Разом з тим, слід відзначити, що цей документ не став безперечним фундаментом для розбудови стрункої політичної системи в країні. Фактично прийнята в той час Конституція України стала фундаментом для розбудови «супер президентської республіки», що не могло не позначитися на подальших змаганнях за удосконалення її положень, які стосувалися взаємовідносин головних політичних інституцій українського суспільства. У цьому зв'язку, слід відзначити кроки в напрямку удосконалення Конституції України. Вони були зроблені в ході президентської виборчої кампанії 2004 – 2005 років. Саме в цих умовах стали більш помітними певні протиріччя між окремими положеннями Конституції. До їх числа слід віднести певні суперечності, які доволі нечітко визначали всі процедури призначення Голови Кабінету Міністрів України, торкалися взаємодії центральних та місцевих органів влади.

Також, у багатьох випадках, можна було спостерігати суперечливі ситуації коли питання торкалися прав і обов'язків посадових осіб та державних інституцій. Певним свідченням саме такого стану речей з законодавчим забезпеченням функціонування багатьох політичних інституцій, стала доволі велика кількість звернень до Конституційного Суду України. Можна було стикатися з ситуацією коли Конституційний Суд мав ускладнення з прийняттям рішення в силу нечіткості законодавчих положень.

На певному етапі розвитку законодавчої основи функціонування політичних інституцій стало можливим знаходити рішення питань не в межах діючого законодавства, а лише на рівні політичних домовленостей.

На сьогодні текстуально і змістовно Конституція України передбачає діяльність парламентської більшості, коаліції та засад формування, з їх участю, Уряду, що вирішує питання про взаємодію Парламенту та Кабінету Міністрів України.

Слід відзначити те, що доволі довгий час формування парламентської коаліції сьогодні ще не ґрунтується на чітко виписаному законодавчому механізмові. Певний час в українському законодавстві існували півні складнощі і питання застосування імперативного мандату.

На нинішньому етапі встановлення нового владного устрою в Україні, правило системного переміщення владних важелів нажалі не спрацьовує. Головною причиною цього є відсутність структурованості парламенту та розвинутої системи політичних партій. Необхідно віднайти важливі механізми, які б одночасно допускали політичну конкуренцію, але не допускали б діяльності, яка знесилює та розділяє суспільство.

Важлива роль політичної еліти, яка розділена за різними пріоритетами. При цьому, слід звернути увагу на завдання пов'язані з досягненням в суспільстві близького соціально-політичного ряду цінностей та близькості в розумінні економічних інтересів держави. До сьогодні, нажалі, певним бар'єром в консолідованій діяльності серед української політичної еліти, залишаються питання наявності в їх свідомості суперечливих стереотипів минулого.

Таким чином, сьогодні зберігає свою актуальність необхідність фундаментального упорядкування діючого законодавства. На цьому шляху, слід подолати певні малопродуктивні підходи коли закони та рішення приймаються не за потребою, а за аналогією. Слід більшої уваги приділити питання вироблення конкретних механізмів реалізації законодавчих документів. І нарешті, треба чітко усвідомлювати те, що Конституція та Закони, як і всі інші писані правила, можуть працювати лише в тому середовищі, яке їх потребує та має прагнення за ними жити.

УДК 32:316.334.3](477)(043.2)

*Громадська Н. А.,
канд. політ. наук,
доцент кафедри соціології та політології,
ЧНУ імені Петра Могили, м. Миколаїв, Україна*

ОСОБЛИВОСТІ ДІЯЛЬНОСТІ АНАЛІТИЧНИХ ЦЕНТРІВ УКРАЇНИ В УМОВАХ ВІЙНИ

Аналітичні центри стали невід'ємною складовою політичного середовища усього сучасного світу, а в період суспільних змін їхня роль тільки зростає. Важливою функцією аналітичних центрів є дослідження найбільш важливих проблем розвитку країни у різних сферах, її внутрішньої і зовнішньої політики, національної безпеки і оборони, а також вироблення рекомендацій для осіб, які приймають державно-політичні рішення.

Повномасштабне вторгнення РФ в Україну внесло свої корективи в діяльність більшості українських аналітичних центрів. Основними напрямками їх діяльності стало: дослідження наслідків війни, прогноз майбутнього України, поширення у світі інформації про наслідки російської агресії, волонтерство тощо.

Війна стала викликом для всіх сфер життєдіяльності суспільства та великим суспільним потрясінням. Аналітичні дослідження соціально-економічних проблем сучасної України є досить актуальними. Так, за цей період аналітичним центром CEDOS було проведено чимало досліджень стосовно соціальної сфери – вплив війни на молодь, освіту, культуру, міграцію, соціальний захист, зайнятість, житлову політику тощо.

Повномасштабне вторгнення завдало величезного удару по економічній сфері. Від початку військової агресії громадська організація «Центр економічної стратегії» (неурядовий дослідницький центр з питань економічної політики) щомісяця здійснює аналіз основних тенденцій та змін в різних секторах економіки внаслідок російського вторгнення, що є вкрай важливим.

В умовах війни, на жалі, збільшується кількість ветеранів, що вимагає пошуку нової моделі роботи з цією категорією населення. Благодійний фонд компетентної допомоги армії «Повернись живим» займається аналітичною діяльністю у секторі безпеки та оборони щодо війни з агресором та по ветеранському напрямку.

Також в умовах повномасштабної агресії РФ проти України, на жалі, зростає кількість дітей-сиріт та дітей, позбавлених батьківського піклування, що потребує відповідної державної політики відносно соціального захисту цих дітей. Аналітичним центром «Фундація DEJURE» проведено дослідження щодо усиновлення і протидії сирітству в Україні під час війни. Метою дослідження стало вивчення експертної й громадської думки щодо усиновлення в Україні, наявності стереотипів, упереджень і очікувань з боку суспільства, оцінки поточної ситуації й пропозиції щодо її вирішення у площині публічної комунікації й популяризації усиновлення в нашій державі.

Військове вторгнення РФ в Україну має також жакливі наслідки для системи вищої освіти. Як і перед українським суспільством, перед університетами і університетськими спільнотами постало питання не тільки виживання, але й продовження функціонування у надскладних обставинах. Сучасним аналітичним центром – Школою політичної аналітики НаУКМА було проведено комплексне дослідження задля виявлення стратегій українських закладів вищої освіти в умовах вторгнення та викликів для академічних спільнот, пошуку можливих рішень щодо

забезпечення функціонування системи вищої освіти. Центр також досліджує наративи «руського мира», проводить опитування щодо окупованих територій, здійснює аналіз відносно післявоєнної відбудови тощо.

Таким чином, діяльність аналітичних центрів під час війни стає ще більш важливою. Оскільки в цей складний час владні структури фокусуються, передусім, на розв'язанні збройної агресії, подоланні її наслідків та відновленні територіальної цілісності країни, то багато ключових суспільних питань залишається поза їх увагою. Отже, активна діяльність аналітичних центрів є незамінною завдяки їх спроможності швидко та вчасно здійснити потужну аналітику для вирішення багатьох стратегічних завдань та оперативного прийняття вагомих і якісних державно-політичних рішень.

Активність аналітичних центрів під час війни сприятиме закладенню фундаменту для нового поштовху в розвитку України як потужної держави на світовій арені. Активна міжнародна діяльність центрів у цей відповідальний час для України сприяє розвінчанню фейків російської пропаганди, поширенню у світі правдивої інформації про російську агресію, зміцненню міжнародної підтримки України.

Також залишається потреба в аналітичних дослідженнях щодо очікуваних проблем українського суспільства та світу після війни та виробленні політичних рекомендацій щодо післявоєнного відновлення України.

УДК 323.2:005.9

*Лушагіна Т. В.,
канд. політ. наук,
доцент кафедри соціології та політології,
ЧНУ імені Петра Могили, м. Миколаїв, Україна*

ПОЛІТИКА КРИЗОВИХ КОМУНІКАЦІЙ В ТЕРИТОРІАЛЬНИХ ГРОМАДАХ

Починаючи з 2020 року, об'єднані територіальні громади в Україні постали перед низкою викликів: від самої внутрішньої реформи децентралізації, що передбачала передачу повноважень від центру в регіони та створення об'єднаних громад, сягаючи глобальних зовнішніх викликів, таких як пандемія COVID-19 та повномасштабне вторгнення Росії на територію України. Всі ці кризи призвели до того, що всередині громад крім управлінських завдань, виникли проблеми в охороні здоров'я, розвитку місцевої економіки, дефіциту місцевого бюджету, міграції трудового населення. Крім того, громади які постраждали від прямих бомбардувань, потребують відновлення інфраструктури, комунікацій, житлового фонду тощо. Всі ці питання здатна вирішити ефективно спрямована політика кризових комунікацій в громаді.

Важливу роль в комунікаційній політиці громади відіграє місцева влада, яка розуміється на потребах громади і здатна швидко реагувати на зовнішні виклики. Основним інструментом ефективного управління під час кризи є комунікація, а саме – здатність місцевої влади чітко і злагоджено комунікувати із членами громади.

Чітко вироблена політика комунікаційної взаємодії дозволяє створювати нові можливості для органів місцевого самоврядування, адже під час кризи можна: розширити аудиторію основних каналів комунікації; спробувати нові інноваційні підходи до системи прийняття рішень та управління в громаді в цілому. Ефективна реакція на кризові події дозволяє місцевій владі отримати високий рівень довіри в громаді.

Сучасна політика комунікації в об'єднаних територіальних громадах має бути спрямована на можливість і здатність адаптуватись до криз і протистояти зовнішнім загрозам. Основне завдання для органів місцевого самоврядування – це збереження ефективності управління та спроможності повноцінного функціонування. Також, під час кризових ситуацій органи місцевого самоврядування мають забезпечити захист об'єктів критичної інфраструктури, посилити систему цивільного захисту, мати можливість провести евакуацію населення та ефективно реагувати на неконтрольованій міграційні процеси. Основне завдання кризової комунікаційної політики забезпечити інформування населення та реагувати на ПСГО, пропаганду та дезінформацію ворожих сил.

Вироблення ефективної політики комунікації в середині громади має сприяти фінансово-економічній стійкості ОТГ в умовах кризи.

Тож виникає питання як ефективно організувати комунікаційну політику в громаді для того щоб уникнути деструктивних процесів?

Перше, що необхідно зробити – це створити команду з кризових комунікацій, завдання якої буде в тому, щоб мінімізувати вплив кризи на діяльність та управління органів місцевого самоврядування в громаді. Адже, якщо добре організована комунікація в громаді, то вона може зберегти життя людей та їхнє майно, створити великий кредит довіри до органів місцевого самоврядування, поліпшити репутацію органів місцевого самоврядування, дозволить залучити членів громади як партнерів у вирішенні питань безпеки.

До будь-яких кризових ситуацій необхідно готуватися. Сама підготовка включає: створення плану реагування на кризу, створення та підготовка антикризової команди, завчасно визначення та формування основної інформації, написання шаблонів для ЗМІ. Створення кризової комунікаційної стратегії дозволяє органам місцевого самоврядування запобігати можливим кризовим ситуаціям, адже сучасний керівник повинен розуміти, які проблеми можуть виникнути в його громаді і як ці проблеми потенційно можуть перерости в кризову ситуацію.

Політика кризових комунікацій в територіальних громадах повинна мати наступні напрямки:

- співпраця та координація, що передбачає вироблення ефективних механізмів співпраці з органами влади на різних рівнях, локальними службами, та іншими зацікавленими сторонами, які можуть бути задіяні під час кризової ситуації. Це включає в себе розробку планів реагування на кризи, участь у тренуваннях та використання спільних ресурсів;
- інформаційний обмін – включає систему обміну інформацією між різними органами влади та громадськістю. Сюди можуть належати як засоби комунікації, такі як веб-сайти, соціальні мережі, електронні розсилки, а також системи автоматизованого сповіщення;
- комунікація з громадськістю – повинна передбачати засоби взаємодії з місцевим населенням, включаючи поінформованість про поточну ситуацію, рекомендації щодо безпеки та інші важливі аспекти під час кризової ситуації;
- тренування та навчання, що передбачає проведення регулярних тренувань для територіальних громад, з метою підвищення готовності до реагування на різні типи кризових ситуацій. Це допомагає забезпечити ефективну реакцію та знизити ризики під час надзвичайних подій;
- аналіз і вдосконалення – після кожної кризової ситуації важливо провести аналіз реагування та комунікацій, щоб ідентифікувати слабкі місця та можливості для вдосконалення політики кризових комунікацій;
- прозорість і довіра – влада повинна надавати об'єктивну та достовірну інформацію, щоб зберегти довіру громадян.

Вищезазначені аспекти політики кризових комунікацій в територіальних громадах допомагають забезпечити ефективну реакцію місцевої влади на кризові ситуації, забезпечити безпеку в громаді та досягти високого рівня довіри членів громади.

УДК 316.256:316.65](043.2)

Фесенко А. М.,
канд. іст. наук,

доцент кафедри соціології та політології,

Чорна В. О.,

кандидат соціологічних наук,

доцент кафедри соціології та політології,

ЧНУ імені Петра Могили, м. Миколаїв, Україна

ІСТОРИЧНИЙ ШЛЯХ СОЦІАЛЬНО-ПОЛІТИЧНОЇ ІНСТИТУЦІОНАЛІЗАЦІЇ ГРОМАДСЬКОЇ ДУМКИ

Соціально-політична інституціоналізація громадської думки тісно пов'язана з історією західного парламентаризму, партійності, преси та політичної боротьби загалом, насамперед у Великій Британії, Франції, США. Суспільними умовами такої інституціоналізації варто вважати наступні процеси:

- Процеси, пов'язані із урізноманітненням та збагаченням політичного життя на ґрунті розвитку інститутів публічної політики, політичного представництва, політичного лідерства, багатопартійності, виборів;
- Процеси, зумовлені становленням інститутів громадянського суспільства та розширенням участі громадян у суспільно-політичному житті на ґрунті користування правами й свободами, характерними для буржуазної демократії;
- Процеси, що відображали інституціоналізацію політичного істеблішменту в рамках політичної системи буржуазного парламентаризму, утворення політичних еліт, політичних груп як груп інтересів та груп тиску, в цілому – верстви професійних політиків, незалежно від їх політико-ідеологічних розмежувань;
- Процеси, що вказували на автономізацію власне політики як боротьби за владу по відношенню питань до державного управління, відокремлення публічних політиків від апаратних чиновників, лідерів від бюрократів;
- Процеси, пов'язані з розвитком соціальної / масової комунікації, зокрема публіцистики, друкованої преси.

З тих пір у суспільствах з розвиненими інститутами парламентської демократії та політико-ідеологічної партійності роль громадської думки зростає. Це обумовлено такими обставинами:

- У суспільствах, де задля демократичної легітимації політика передбачає конкурентну боротьбу за голоси громадськості на виборах, висування лідерів відбувається на хвилі громадської думки. У тому випадку, якщо лідер сприйняв суспільні тенденції щодо зміни громадської думки, його політику починають підтримувати різні прошарки громадськості, а згодом – і політикум як такий;
- У таких суспільствах різко зростають можливості громадськості впливати на політику, яка проводиться правлячим колом, завдяки виборам, референдумам, групам тиску в парламенті чи уряді, актам громадянської непокорності тощо, – що використовуються як інструментарій політичної боротьби, зокрема по лініям «влада – опозиція» або «еліти – контреліти»;

• Такі суспільства володіють розгалуженою системою ЗМІ, завдяки чому громадськість швидко інформується буквально про всі події, які відбуваються у суспільстві, та формує ту чи іншу позицію стосовно них.

На шляху інституціоналізації громадська думка набуває публічного статусу, стає елементом інформаційно-комунікативного простору, складовою масової / соціальних комунікацій та відіграє роль потужного фактору впливу на вже масову свідомість, масові настрої, думки.

Здавалося б, інституціоналізація преси, громадськості та громадської думки, виокремлення публічної сфери як такої, дозволяють соціуму розвивати свою суб'єктність стосовно політики та державного управління, розширяти відповідні можливості політичної участі та застосовувати дієві засоби контролю влади.

Однак вже перший системний дослідник громадської думки Г. Тард робив наступне застереження: сила громадської думки пов'язана не з її розумністю чи адекватністю, а з кількістю індивідів, що її поділяють, причому преса, яка є генератором громадської думки, сприяла «створенню сили кількості та зменшенню сили характеру, якщо не розуму». І чим більшою є така кількість, тим більше громадська думка стає не результатом обговорення у власному середовищі громадськості, а здебільшого продуктом споживання.

З іншого боку – і сама преса, що формує громадську думку, також підпорядковується логіці економічного типу, законам масового виробництва та масового споживання. Нарешті, маючи тих чи інших власників, преса так чи інакше реалізує їхню політику.

За такої ситуації громадськість все більше потрапляє у залежність від інтерпретацій, що їх просуває масова преса, а також від самої акцентуації уваги преси на тих чи інших темах, подіях, персонах тощо.

І саме це спричиняє нівелювання різниці між громадськістю, яка є потенційно самодостатнім соціальним та політичним суб'єктом, і масами – які такої суб'єктності об'єктивно позбавлені. І хоча сам Г. Тард вів розмову про майбутнє (на той час) ХХ століття як про «еру публіки», інші мислителі, зокрема і його науковий опонент Г. Ле Бон (Лебон) пророкували настання «ери мас», а чимало гуманітаріїв ХХ ст. описувала його у термінології «масового суспільства». Одним з ключових інститутів такого суспільства як раз є масова комунікація, яка організується у вигляді преси, або ЗМІ.

А там, де на історичній арені присутні маси, неодмінно виникає і дихотомія «маси – еліти». І хоча суспільство ставало масовим, проте сама маса від цього не перетворювалася на самодостатню соціальну чи політичну силу. Як образно висловився сучасний дослідник творчості Г. Ле Бона С. Московічі, «маса царить, але не править». І саме за допомогою ЗМІ еліти спрямовують соціально-політичну поведінку мас у потрібне їм русло.

Оскільки ЗМІ так чи інакше перебувають під контролем політичних та економічних еліт і, відтак, обслуговують їхні інтереси, то із трибуни громадської думки вони об'єктивно перетворилися на її політичний регулятор. Вони перетворилися на один із найголовніших інструментів не просто формування, а власне маніпулювання громадською думкою.

В цьому контексті слід згадати наукову концепцію «agenda-setting function» – «функції порядку денного» ЗМІ, розроблену М. Мак Комбсом та Д. Шоу. У відповідності до неї, «теми, на яких фокусується увага в новинах, із часом публіка почала сприймати як важливі, тобто медійна програма задавала порядок денний громадській програмі»; «пріоритетність медійних тематик структурує сприйняття та оцінювання аудиторією навколишнього світу, а факти і події, на яких робиться акцент у новинах, отримують у суспільній картині світу статус найважливіших».

В рамках даної концепції висувалися наступні основні твердження:

- ЗМІ, незважаючи на їхній плюралізм, дотримуються одних й тих самих пріоритетів у виборі основних тем для висвітлювання;
- Одні події висвітлюються, інші – замовчуються: тут має місце фреймінг (рамковість), і ті події, які не потрапляють у «рамки», не стають відомими аудиторії;
- ЗМІ привертають увагу аудиторії до певних подій, внаслідок чого вони стають актуальними, хоча іноді далекими від реальних потреб аудиторії.
- ЗМІ можуть конструювати проблеми, залучаючи увагу аудиторії та «перемикаючи» її, роблячи наголос на важливості тих чи інших тем, подій;
- Під впливом наголосів «порядку денного» люди будуть обговорювати теми та події, виробляючи оцінні судження;
- Громадська думка та зміст преси є майже ідентичними.

Аналогічно ставив питання і Н. Луман, називаючи стартовою точкою процесу формування громадської думки «тематизацію» з боку ЗМІ. Причому, якщо даний процес свідомо запускається та контролюється якоюсь політичною силою, то це є нічим іншим, як маніпуляцією.

Наприкінці ХХ ст. П. Шампань виступив з працею «Робити думку: нова політична гра», де стверджував, що «політична гра» все більше зсувається у символічну площину, прагне звести себе «символічної боротьби», до битви за завоювання громадської думки: «Професіонали від політики намагаються всіма наявними і прийнятими в цьому ігровому просторі засобами вселяти якомога більшої кількості людей свою точку зору або хоча б прагнуть привласнити собі таке бачення соціального світу, яке, як вони вважають, поділяє більшість громадян». Як результат, насправді існує не «громадська думка», і навіть не «думка, виміряна опитуваннями громадської думки», а новий соціальний простір, над яким панує сукупність всіляких «продавців опитувань», політологів, радників з комунікації та політичного маркетингу, журналістів тощо – які дають автономне політичне існування

«громадській думці», яке вони самі ж і створили, перетворивши на професію дії щодо її аналізу та маніпулювання нею...». Для цього вони та еліти, яким вони служать, активно використовують технології масової комунікації, за допомогою яких здійснюється «розширене домінування» та завойовується символічний політичний капітал. І навпаки: значущість накопиченого групою / елітою політичного капіталу може бути різко девальвована скандальним викриттям у пресі, що потягне за собою делегітимацію такої групи в очах громадськості та зумовить її політичну поразку.

Загалом, практичну важливість громадської думки та управління, в т.ч. й маніпулювання нею в політиці з боку еліт та / або претендентів на елітний статус можна уявити наступним чином:

- Громадська думка є потужним фактором впливу як на масову свідомість й поведінку, так і на діяльність інститутів громадянського суспільства й політичної системи, включаючи державні установи;
- Громадська думка є фактором легітимації / делегітимації політичних лідерів, організацій, рухів, державних діячів та рішень органів державної влади (питання «моральної підтримки», як це й історично склалося);
- Мобілізуюче значення громадської думки, через яку політика може апелювати до громадськості як до «на-роду» або просто до «вулиці», з чим приходиться рахуватися всім політикам – і «державникам», і політикам з «істеблішменту», і політикам-«ватажкам»;
- На хвилі громадської думки політичними лідерами (хоча й далеко не завжди самодостатніми) нерідко стають популісти й демагоги, адже саме на них є запит у «масовому суспільстві»;
- Роль громадської думки особливо зростає у «переломні моменти», у «критичних точках», де вирішується доля того чи іншого радикального проекту, доленосного вибору з двох альтернатив тощо й де особливо значним стає фактор масових настроїв, ейфорії чи обурення мас, готових «вийти на вулиці» та вчинити акти громадянської підтримки чи непокори.

Отже, хоча з історичним розвитком масової комунікації та потужної преси громадська думка стала більш «суспільною», але від того вона не стала породженням самого суспільства, адже її залежність від ЗМІ, а значить і від їх володарів, тільки зростала. «Сильні світу цього» спрямовують поведінку мас у потрібне їм русло, і сучасні ЗМІ, перебуваючи під їх контролем, перетворилися на один із найголовніших інструментів маніпулювання громадською думкою, яка все очевидніше виконує соціально-контрольну функцію по відношенню до свідомості й поведінки широких мас.

УДК 316.257(043.2)

*Броннікова Л. В.,
канд. філос. наук
доцент кафедри соціології та політології,
Бондарець Б. Б.,
старший викладач
кафедри соціології та політології,
ЧНУ імені Петра Могили, м. Миколаїв, Україна*

ТЕОРЕТИЧНІ РОЗРОБКИ ПРЕДСТАВНИКІВ «ФРАНКФУРТСЬКОЇ ШКОЛИ» ТА ЇХ ВПЛИВ НА СОЦІАЛЬНО-КУЛЬТУРНІ ТРАНСФОРМАЦІЇ В КРАЇНАХ ЗАХОДУ (XX-ПОЧАТОК XXI СТ.)

Сьогодні в політичному мейнстрімі домінує система вірувань, поглядів та цінностей, відома під назвою «політкоректність». Її коріння лежить у різновиді марксизму, спрямованому на радикальне руйнування традиційної культури з метою здійснення соціальної революції.

Ідеї соціальної революції мають довгу історію. Частково вони описані ще в «Державі» Платона. Французька революція 1789 року надихнула К. Маркса, і він почав розвивати свої теорії в середині XIX століття. У XX столітті успіх більшовицької революції 1917-го року у Росії викликав хвилю оптимістичних очікувань у марксистських колах в Європі та Америці, оскільки прихильники лівих ідей вважали, що нарешті було створено «новий пролетарський світ рівності». Що Росія, як перша у світі країна комуністичного ладу, поведе тепер революційні сили всього світу до перемоги.

Марксистські революційні сили Європи почали використовувати цю можливість. Після закінчення Першої світової війни відбулося комуністичне повстання «Союзу Спартака» у Берліні під керівництвом Р. Люксембург; було створено Баварську радянську республіку на чолі з Є. Левіне. У 1919 р. також була створена Угорська радянська республіка, очолювана Б. Куном. Тоді дуже побоювалися, що вся Європа може потрапити під прапори більшовизму. Це почуття приреченості ще більше посилювалося через вторгнення Червоної армії Л. Троцького до Польщі в 1919 році.

Тим не менш, Червона Армія зазнала поразки від польських військ у битві на Віслі у 1920 році. «Спартак», уряди Радянської Баварії та угорської республіки Б. Куна не змогли отримати широку підтримку з боку робітників, і невдовзі всі вони були повалені. Ці події ускладнили становище марксистів-революціонерів у Європі. Згідно

з марксистською економічною теорією, пригноблені робітники повинні були бути зацікавлені в соціальній революції задля того, щоб зайняти своє місце на вершині владної структури. Однак, коли ці можливості стали реальністю, робітники на них не відгукнулись. Радикальні марксист-революціонери не визнали провал своїх теорій і фактично звинуватили у цьому сам робітничий клас.

Одна з груп марксистів-інтелігентів зайнялася аналізом культурної надбудови суспільства, а не економіки, як це робив К. Маркс. Італійський марксист А. Грамші та Г. Лукач зробили найбільший внесок у цю нову форму марксизму – «культурний марксизм».

А. Грамші працював на Комуністичний Інтернаціонал у 1923-24 рр. у Москві та Відні. Пізніше він був ув'язнений Б. Муссоліні і у в'язниці написав свої знамениті «Тюремні зошити». А. Грамші відомий своєю теорією культурної гегемонії як засобу класового панування. На його думку, нова «комуністична людина» має бути створена ще до того, як стане можливою політична революція. Ця думка спричинила зосередження зусиль марксистських інтелектуалів на освіті та культурі. А. Грамші припускав довгий шлях через соціальні інститути, зокрема: уряд, судову систему, армію, систему освіти та ЗМІ. Він також зробив висновок, що доки основою світогляду більшої частини робітників залишається християнство, вони не реагуватимуть на революційні заклики.

Ще один знаковий ідеолог «культурного марксизму» – Г. Лукач, син багатого угорського банкіра. Г. Лукач починав своє політичне життя як агент Комінтерну. Його робота «Історія та класова свідомість» принесла йому популярність як провідному теоретику-марксисту. Лукач вважав, що для виникнення нової марксистської культури існуюча культура має бути знищена. Він говорив: «Я вважаю революційне руйнування суспільства як єдине рішення культурних протиріч епохи», і: «Таке всесвітнє знищення цінностей неспроможне відбутися без знищення старих цінностей і створення нових, революційних».

Ставши заступником наркома з питань культури за більшовицького режиму Б. Куна в Угорщині 1919 року, Лукач займався так званим «культурним тероризмом». В рамках цього тероризму він запровадив радикальні програми статевого виховання в угорських школах. Угорських дітей навчали вільного кохання, статевого акту, впроваджувалися ідеї про архаїчність сімейного укладу, застарілу природу моногамії та непотрібність релігії, яка позбавляє людину всіх задовольень. Жінки теж були покликані повстати проти тогочасних сексуальних норм.

У 1923 році Г. Лукач та інші марксист-інтелектуали, пов'язані з комуністичною партією Німеччини, заснували Інститут соціальних досліджень у Німеччині, у Франкфурті-на-Майні. Інститут, який став відомий як «Франкфуртська школа», був створений за зразком інституту Маркса-Енгельса в Москві.

1933 року, коли націонал-соціалісти прийшли в Німеччині до влади, члени Франкфуртської школи були змушені переїхати до Сполучених Штатів.

Члени «Франкфуртської школи» провели численні дослідження з релігії, переконань, суспільних та людських цінностей, які, на їхню думку, лежать в основі зростання націонал-соціалізму в Німеччині. Дослідження Франкфуртської школи поєднували марксистський аналіз із психоаналізом З. Фрейда та заклали основу того, що стало відомо як «критична теорія». Критична теорія була, за своєю сутністю, деструктивною критикою основних елементів європейської культури, у тому числі: християнства, капіталізму, влади, сім'ї, патріархального устрою, ієрархії, моралі, традиції, сексуальних обмежень, вірності, патріотизму, націоналізму, інституту успадкування, традицій та консерватизму. Ці критичні зауваження були відображені у таких роботах Франкфуртської школи як «Негативна діалектика» (Т. Адорно), «Діалектика Просвітництва» (М. Горкгаймер та Т. Адорно), «Втеча від свободи» та «Догмат про Христа» (Е. Фромм), «Масова психологія фашизму» В. Райха та «Авторитарна особистість» (Т. Адорно).

«Авторитарна особистість», опублікована в 1950 році, справила значний вплив на американських психологів та соціологів. Книга заснована на одній базовій ідеї, що наявність у суспільстві християнства, капіталізму та патріархально-авторитарної сім'ї створюють схильність до расових упереджень, та, в кінцевому рахунку, німецького фашизму (нацизму). Згідно з теорією, якщо ці інститути не викоринити, то на американському континенті може статися другий голокост. З іншого боку, ця теорія стала основою для ідеології політкоректності.

Критична теорія включала ряд субтеорій, спрямованих на руйнування конкретних елементів традиційної культури, в тому числі феміністичні теорії, «андрогінну теорію» (явище, при якому людина проявляє одночасно (необов'язково в рівній мірі) і жіночі та чоловічі якості, «унісекс»), «теорію особистості», «теорію влади», «теорію сім'ї», «теорію сексуальності», «теорію права» та «теорію літератури». Втілені в життя, ці теорії мали бути використані з метою повалення існуючого соціального порядку та здійснення соціальної революції на основі принципів культурного марксизму.

Теоретики Франкфуртської школи розуміли, що для досягнення цієї мети традиційні уявлення та існуючі громадські структури мають бути знищені, а потім замінені. Патріархальну соціальну структуру буде замінено матриархатом. Переконавання, що чоловіки та жінки різні і, отже, грають різні ролі, будуть замінені на «унісекс», а уявлення про те, що гетеросексуальність нормальна, буде замінено уявленням про нормальність гомосексуалізму.

Ще одним знаковим представником Франкфуртської школи, ідеї якого вийшли за межі теоретизування і вплинули на ідеологічну основу так званої «молодіжної революції -1968», був Г. Маркузе. Г. Маркузе проповідував «Велику Відмову» – відмову від усіх базових західних концепцій, сексуальну революцію, посилення фемінізму та революцію расових і національних меншин та мігрантів. Його основна теза полягала в тому, що студенти, мешканці чорних гетто, маргінали, асоціальні елементи та вихідці з країн Третього світу можуть посісти місце пролетаріату у майбутній комуністичній революції. У своїй роботі «Есе про звільнення» Маркузе заявив про

свою мету – радикальну переоцінку цінностей, зняття табу, культурну підривну роботу, про «критичну теорію» та лінгвістичний протест.

З погляду впливу на суспільні трансформації, Г. Маркузе може вважатися найголовнішим представником Франкфуртської школи, тому що його вчення було важливою ланкою для формування контркультури 1960-х років. Його мета була зрозумілою: «можна по праву говорити про культурну революцію, оскільки протест спрямований проти всього культурного істеблішменту, зокрема проти моральності існуючого суспільства...». Одним з найголовніших засобів було вивільнення сексуального інстинкту від усіх цивілізаційних обмежень («Ерос та цивілізація», 1955 р.). Маркузе став одним із головних гуру молодіжної сексуальної революції 1960-х рр. Саме він є автором гасла «Make Love, Not War» (займайтеся коханням, а не війною). Його внесок у вчення Франкфуртської школи був завершальним: від діяльності Лукача як заступника наркома з культури у більшовицькому уряді Угорщини у 1919 році до спалювання прапора американськими студентами та захоплення будівель адміністрації коледжів у 1960-х роках.

Сьогодні, вже в XXI столітті, багато з цих коледжів є центрами розповсюдження ліво-ліберальних ідей, а колишні студенти-радикали стали частиною наукового та політичного естеблішменту. У такий спосіб, сьогодні ми можемо побачити, як теоретичні розробки представників Франкфуртської школи змінили соціально-політичний, ідеологічний та культурний ландшафт в країнах Заходу.

УДК 32:316.64]:[07+004.738.5](043.2)

*Алейник В. Г.,
аспірант кафедри соціології та політології,
ЧНУ імені Петра Могили, м. Миколаїв, Україна*

ОСОБЛИВОСТІ ВПЛИВУ ВІТЧИЗНЯНИХ ЗАСОБІВ МАСОВОЇ КОМУНІКАЦІЇ НА ПОЛІТИЧНУ СВІДОМІСТЬ СУЧАСНОГО УКРАЇНСЬКОГО СУСПІЛЬСТВА

Сучасне українське суспільство достатньо чутливо реагує на інформацію, що надходить із засобів масової комунікації (ЗМК), і в Україні цей процес, безперечно, має свої унікальні особливості. Українські ЗМК відіграють суттєву роль у формуванні політичної свідомості громадян, часто виконуючи функцію посередника між державним апаратом, політичними суб'єктами та громадянським суспільством і зрештою конкретним індивідом. Тому пошук відповіді на питання масштабів впливу ЗМК на політичну свідомість сучасних українців стає дедалі більш актуальним. Звідси випливає основна проблематика: яким чином інформаційні потоки, створювані ЗМК, впливають на політичне сприйняття і поведінку українців?

Такий аналіз стає ще більш актуальним на тлі повномасштабної воєнної агресії Російської Федерації та супутніх геополітичних напружень (в тому числі взаємовідносин із найближчими країнами-сусідами), а також внутрішніх перетворень, які Україна переживає з лютого 2022 року. ЗМК часто стають полем боротьби за вплив та інтерпретацію подій, а також інструментом створення конкретного порядку денного (agenda setting) і донесення того чи іншого варіанту інтерпретації актуальних подій.

Значимість теми не підлягає сумніву з огляду на те, що засоби масової комунікації не лише відображають, а й формують громадську думку та політичну свідомість громадян. Розуміння механізмів цього впливу може дати ключ до розуміння траєкторії політичного розвитку України та її суспільного діалогу.

Розкриваючи особливості впливу ЗМК на політичну свідомість українців, варто зазначити, що вони відіграють вагомий роль у **формуванні національної свідомості сучасного українського суспільства**. В контексті історичних, політичних та культурних викликів, з якими стикається Україна, ЗМК виступають ключовим інструментом у поширенні національних цінностей, історії, культурних символів і стратегічних внутрішньополітичних і зовнішньополітичних наративів.

Зазначимо, що через ЗМК активно формуються і подаються інтерпретації історичних подій, які сприяють створенню спільної національної пам'яті.

Також українські ЗМК відіграють важливу роль у поширенні культурних символів, в тому числі музики, літератури, традицій, флешмобів, суспільних акцій, що сприяє укріпленню або дезінтеграції національної ідентичності.

Особливо важлива роль ЗМК в періоди політичних криз, змін у владі або геополітичних конфліктів. Через них формується національний порядок денний, який акцентує увагу громадськості на ключових питаннях національної безпеки, державного суверенітету та євроатлантичної інтеграції країни.

У контексті мовного питання українські ЗМК здебільшого сприяють укріпленню української мови як основного інструменту комунікації, що в свою чергу відіграє суттєву роль у формуванні національної свідомості.

Таким чином, засоби масової комунікації виступають не просто як джерело чи засіб донесення інформації, а як активний учасник у процесі формування національної свідомості, сприяючи укріпленню національної ідентичності сучасних українців.

Оскільки в сучасному світі ЗМК не можуть існувати поза геополітичним контекстом, в якому вони функціонують, **специфіка геополітичного положення України**, розташованої між РФ і країнами ЄС, створює особливі умови для функціонування українських ЗМК.

Безпосередньо впливає на контент, який подається в ЗМК, війна з РФ. Питання анексії Криму і частини Донбасу, а потім і повномасштабне вторгнення в 2022 році, закономірно стали найбільш висвітлюваними в медіа подіями, що прямо впливає на громадську думку та політичну свідомість суспільства.

На контент українських ЗМК також впливає політична, дипломатична та економічна взаємодія з іншими сусідніми країнами – Польщею, Угорщиною, Словаччиною. Співпраця або конфліктні моменти у відносинах із цими державами відображаються в ЗМК, визначаючи напрями політичного дискурсу.

Безумовно, українські ЗМК також реагують на дії ключових глобальних геополітичних гравців, таких як Європейський Союз, НАТО, БРІКС та інші. Це може бути відображене у висвітленні міжнародних договорів, візитів на вищому рівні або в реакціях на міжнародні події.

Важливо зазначити, що українські ЗМК стали значною мірою полем боротьби в контексті гібридної агресії зі сторони РФ і країн, які схильні вести проросійську риторику. Необхідність протидіяти постійним напливам дезінформації, фейкових новин і пропаганди стали важливим чинником діяльності засобів масової комунікації в Україні.

Таким чином, геополітичний контекст виступає важливим чинником, який формує контент українських ЗМК, впливаючи на їхній порядок денний і вектор комунікації з аудиторією.

Емоційний компонент є важливим аспектом функціонування ЗМК, особливо у контексті протистояння воєнній агресії з боку РФ. Вміло використовуючи емоційне навантаження, ЗМК можуть відчутно впливати на інтерпретацію громадянами конкретних подій, ставлення до певних політичних суб'єктів та політичних рішень.

Через використання емоційно насичених образів, історій, музики та інших інструментів, ЗМК можуть викликати у глядача відповідну реакцію — від співчуття і згуртованості до гніву, страху чи апатії.

Реакція аудиторії на емоційний контент може змінюватися залежно від її вікової, професійної, соціальної або регіональної належності. Розуміння цих особливостей допомагає ЗМК цілеспрямовано взаємодіяти з певними соціальними групами. Емоційна взаємодія може сприяти утвердженню або зміні політичних переконань і орієнтирів.

Важливо зазначити, що незважаючи на ефективність емоційного впливу, є ризик перебільшення або маніпуляції, що може призвести до втрати довіри до тих чи інших ЗМК. Особливо це стосується висвітлення питань, що характеризуються значним рівнем суспільних протиріч.

Таким чином, емоційний аспект є потужним інструментом у діяльності сучасних ЗМК, який впливає на сприйняття громадянами політичної реальності. Важливо розуміти його механізми та можливі наслідки для ефективного та відповідального використання.

Отже, аналізуючи діяльність вітчизняних засобів масової комунікації в контексті їхнього впливу на політичну свідомість сучасного українського суспільства, можемо виокремити такі особливості як націленість на формування національної свідомості, формування порядку денного на основі актуальних політичних і внутрішньополітичних подій, використання емоційної складової як важливого інструменту досягнення поставлених суб'єктом поширення інформації цілей. Безумовно, зазначений перелік особливостей впливу ЗМК на політичну свідомість сучасного українського суспільства є неповним і потребує подальших політологічних досліджень.

УДК 327.7ЄС:[351.746:002.1-049.5](043.2)

Білоусов М. В.,
аспірант

*кафедри міжнародних відносин та зовнішньої політики,
ЧНУ імені Петра Могили, м. Миколаїв, Україна*

БАЗОВІ ПРИНЦИПИ ПОЛІТИКИ ІНФОРМАЦІЙНОЇ БЕЗПЕКИ ЄВРОПЕЙСЬКОГО СОЮЗУ

Сучасний досвід вирішення проблем політики інформаційної безпеки показує, що для досягнення найбільшого ефекту при організації захисту інформації необхідно керуватися низкою принципів.

Принципи політики інформаційної безпеки країн ЄС формуються під впливом детермінант інформаційного протистояння на сучасному етапі, найважливішими серед яких є:

- інформаційна асиметрія;
- інформаційне домінування;
- прихованість, латентність процесів інформаційно-психологічної боротьби;
- раптовість інформаційної атаки;
- принцип забезпечення стратегічного балансу сил в інформаційно-психологічному просторі, розгляд стратегічного балансу (що не виключає виникнення конфліктів і джерел інформаційно-психологічної агресії, а

всього лише стежить за тим, щоб одні вектора агресії компенсувалися іншими векторами агресії) в якості основної форми мирного співіснування конкуруючих суб'єктів;

- використання відсутності чітких юридично закріплених в міжнародних і національних правових нормах визначень інформаційно-психологічної агресії та інформаційно-психологічної війни з метою розв'язання збройної агресії і нанесення шкоди національним інтересам супротивників в мирних умовах;

- принцип можливості поєднання інформаційно-психологічної боротьби, що ведеться учасником боротьби в складі коаліції, з інформаційно-психологічною боротьбою, що ведеться цим же членом коаліції проти інших її членів щодо досягнення тих чи інших переваг.

Найбільш важливим в політики інформаційної безпеки ЄС є принцип безперервності вдосконалення і розвитку системи інформаційної безпеки. Суть його полягає в постійному контролі функціонування системи, у виявленні її слабких місць, можливих каналів витоку інформації і несанкціонованого доступу, оновлення та доповнення механізмів захисту в залежності від зміни характеру внутрішніх і зовнішніх загроз, обґрунтуванні і реалізації на цій основі найбільш раціональних методів, способів і шляхів захисту інформації. Таким чином, забезпечення інформаційної безпеки не може бути разовим заходом [1, с. 37].

Не менш значущий принцип комплексного використання всього арсеналу наявних засобів захисту у всіх структурних елементах виробництва і на всіх етапах технологічного циклу обробки інформації. Комплексний характер захисту інформації обумовлений діями зловмисників.

Крім того, найбільший ефект досягається в тому випадку, коли всі використовувані засоби, методи і заходи об'єднуються в цілісний механізм – систему інформаційної безпеки. Тільки в цьому випадку з'являються системні властивості, не притаманні жодному з окремих елементів системи захисту, а також можливість управляти системою, перерозподіляти її ресурси і застосовувати сучасні методи підвищення ефективності її функціонування.

Можна визначити систему інформаційної безпеки як організовану сукупність органів, засобів, методів і заходів, що забезпечують захист інформації від розголошення, витоку і несанкціонованого доступу.

Найважливішими умовами забезпечення безпеки є законність, достатність, дотримання балансу інтересів особистості і організації, високий професіоналізм представників служби інформаційної безпеки, підготовка користувачів і дотримання ними всіх встановлених правил збереження конфіденційності, взаємна відповідальність персоналу та керівництва, взаємодія з державними правоохоронними органами. Захист інформації повинен бути:

- централізованим: необхідно мати на увазі, що процес управління завжди централізований, в той час як структура системи, що реалізує цей процес, повинна відповідати структурі об'єкта, який захищається;

- плановим: планування здійснюється для створення взаємодії всіх підрозділів організації в інтересах реалізації прийнятої політики безпеки; кожна служба, відділ, напрямок розробляють детальні плани захисту інформації в сфері своєї компетенції з урахуванням загальної мети організації;

- конкретним і цілеспрямованим: захисту підлягають абсолютно конкретні інформаційні ресурси, що представляють інтерес для конкурентів;

- активним: захищати інформацію необхідно з достатнім ступенем наполегливості і цілеспрямованості. Ця вимога передбачає наявність у складі системи інформаційної безпеки засобів прогнозування, експертних систем та інших інструментів, що дозволяють реалізувати поряд з принципом «виявити і усунути» принцип «передбачати і запобігти» [2, с. 40].

Щоб гарантувати мінімальний рівень інформаційної безпеки, починаючи з 1990-х рр. як на національному рівні, так і на рівні ЄС, був прийнятий комплекс відповідних правових актів у складі системи правового регулювання телекомунікацій і захисту інформації.

Важливою подією стало видання Європейською комісією у 2001 р. Повідомлення «Мережева і інформаційна безпека: пропозиції для підходу європейської політики», в якому містився аналіз ситуації і основних тенденцій в сфері забезпечення інформаційної безпеки і пропонувалися ключові елементи підходу її забезпечення на просторі ЄС. У вступній частині Повідомлення підкреслювалося, що «безпека стає ключовим пріоритетом, оскільки комунікація та інформація стали основними факторами економічного і соціального розвитку. В умовах, коли можливості комунікаційних мереж затребувані з боку всіх учасників, включаючи бізнес, приватних осіб, органи державної влади, їх безпека стає необхідною умовою для подальшого розвитку» [4].

Повідомлення Комісії ввело визначення поняття «мережева і інформаційна безпека», яке визначається як здатність мережі або інформаційної системи протистояти на заданому рівні надійності випадковим загрозам або умисним шкідливим діям, які ставлять під загрозу доступність, достовірність, цілісність і конфіденційність збережених або переданих даних і пов'язаних з ними служб, доступ до яких здійснюється за допомогою таких мереж або систем. Критеріями мережевої і інформаційної безпеки є:

- доступність – означає, що інформація відкрита для доступу і служби функціонують, незважаючи на можливі негативні події, такі як відключення електроживлення, стихійні лиха, нещасні випадки або напади;

- аутентифікація – означає підтвердження ідентичності, яка заявляється юридичних осіб або користувачів;

- цілісність – означає підтвердження, що інформація, яка була послана, отримана або збережена, ціла і незмінна;

- конфіденційність – означає захист повідомлень або інформації, що зберігається від перехоплення і перегляду людьми, які не мають на те право.

Пропонований Комісією підхід для європейської політики щодо забезпечення мережевої і інформаційної ґрунтується на таких концептуальних складових:

- забезпечення прикладного характеру правових норм на основі загального розуміння основних питань безпеки і спеціальних заходів щодо її забезпечення;
- необхідність постійного вдосконалення правового регулювання з урахуванням технічного прогресу і породжуваних їм нових загроз;
- потреба в доповненні ринкових механізмів політичними заходами;
- формування європейського внутрішнього ринку інформаційно-комунікаційних послуг [3, с. 295].

Отже, до принципів забезпечення інформаційної безпеки в ЄС можна віднести: законність, баланс інтересів особистості, суспільства і держави, комплексність, системність, інтеграцію з міжнародними системами безпеки, економічну ефективність і т.д. Найбільш важливим в інформаційній політиці ЄС є принцип безперервності вдосконалення і розвитку системи інформаційної безпеки. Сформулювавши основні принципи та концептуальні засади європейської політики в сфері мережевої і інформаційної безпеки, Європейська комісія та інші інститути ЄС стали активно реалізовувати їх на практиці. У пошуку відповідей на виклики безпеки інформаційного суспільства ЄС розвивав триступеневий підхід, що охоплює: 1) спеціальні заходи щодо забезпечення МІБ; 2) правове регулювання електронних комунікацій, включаючи питання захисту інформації та приватного життя; 3) боротьбу з кіберзлочинністю.

Список використаних джерел

1. Запорожець О. Ю. Політика Європейського Союзу в сфері інформаційної безпеки // Актуальні проблеми міжнародних відносин. 2009. Випуск 87 (Частина II). С. 36-45.
2. Куренда Л. Д. Окремі аспекти забезпечення інформаційної безпеки Європейського Союзу // Правова інформатика. 2011. № 3-4 (31-32). С. 36-42.
3. Лабенська М. Інформаційна політика Європейського Союзу // Південна Україна в міжнародних відносинах: історія та сучасність. Збірник матеріалів VII регіональної науково-практичної конференції студентів та молодих вчених (18 жовтня 2013 року) / За ред. О.П. Тригуба. Миколаїв, 2013. С. 294-296.
4. Communication from the commission to the Council, the European Parliament, the European Economic and Social Committee and the Committee of the Regions – Network and Information Security: Proposal for A European Policy Approach // EUR-Lex. URL: <https://eur-lex.europa.eu/legal-content/EN/TXT/?uri=celex%3A52001DC0298>

УДК 327.7

*Санін О. М.,
магістрант спеціальності 052 «Політологія»,
кафедра соціології та політології,
ЧНУ імені Петра Могили, м. Миколаїв, Україна*

РОЛЬ РАДИ УКРАЇНА – НАТО В КОНТЕКСТІ РЕАЛІЗАЦІЇ ЄВРОАТЛАНТИЧНОЇ ІНТЕГРАЦІЇ УКРАЇНИ

Питання євроатлантичної інтеграції для України набуло особливого й нагального значення після повномасштабного вторгнення російської армії на територію нашої держави. Співпраця між НАТО та Україною потребує детального аналізу та дослідження в контексті забезпечення високого рівня національної безпеки. Вступ до Альянсу дозволить зміцнити позицію України на міжнародній арені, підвищити рівень розвитку сфери безпеки та оборони, а також захистити територіальну цілісність і суверенітет.

При цьому під час повномасштабної війни на території країни можливість отримання членства Україною в організації Північноатлантичного договору не розглядається учасниками Альянсу, що зумовлено об'єктивними причинами, серед яких політична неготовність, активні військові дії, загроза безпеці внаслідок вступу України до НАТО зі сторони Російської Федерації. Незважаючи на ці обставини, відбувається посилення співпраці між Україною та НАТО відносно модернізації й покращення озброєння та навчання українських військових, інтеграції оборонних та наукових індустрій. Тому визначення можливих перспектив взаємодії України з НАТО із метою наближення отримання членства в Альянсі та покращення ситуації в умовах повномасштабної війни є стратегічно важливим напрямком дослідження.

Сьогодні інтенсивна взаємодія України з Альянсом відбувається в рамках особливого партнерства. Так, спочатку була створена Комісія Україна – НАТО, а згодом – Рада Україна – НАТО. Комісія Україна – НАТО була створена у 1997 році як найвищий орган, який регулює відносини між Україною та НАТО. Після повномасштабного вторгнення російської армії проводилось досить багато консультацій у рамках Комісії. Вони стосувались сфери оборони та безпеки, підтримки української держави у протидії Російській Федерації. Такий формат взаємодії був модернізований шляхом створення Ради Україна – НАТО, що відбулось на Вільнюському саміті НАТО в липні 2023 року.

Створення Ради Україна – НАТО є одним із трьох основних компонентів допомоги Альянсу, що наближає її до отримання членства. Окрім створення Ради, на саміті було ухвалено довготривалу допомогу Україні у военній сфері, з метою наближення Збройних Сил України до стандартів НАТО, а також підтверджено вступ України до Альянсу, у разі виконання умов отримання членства та погодження держав-членів, а також коли дозволять безпекові умови.

Варто наголосити, що Рада Україна – НАТО є спільним органом, у межах якого держави – члени Альянсу і Україна засідають в якості рівноправних партнерів із метою просування співпраці, взаємодії й політичного діалогу задля набуття Україною членства в Північноатлантичному альянсі. Вона надає можливості взаємних консультацій, задля ухвалення спільних політико-стратегічних рішень.

Скликання засідань Ради Україна – НАТО може відбуватись на таких рівнях:

- на рівні урядів і держав;
- на рівні міністрів закордонних справ і оборони;
- на рівні послів;
- на рівні начальників оборонних штабів у військовому форматі.

Тобто, створення Ради Україна – НАТО є переконливим аргументом на користь підвищення рівня інтенсивності взаємодії України з Альянсом, зміцнення політичного зв'язку, а також ефективності євроатлантичної інтеграції.

Особливістю Ради Україна – НАТО, на відміну від Комісії Україна – НАТО, є рівноправність України та держав-учасниць Альянсу. У рамках Комісії держави-учасниці проводили засідання з країною-партнером, але країна-партнер не була рівноправним членом засідання. Засади рівноправності відкривають більше можливостей для України в аспекті налагодження діалогу з НАТО, що особливо важливо під час повномасштабної війни.

Скликання засідання може відбутись за ініціативи Генерального секретаря НАТО, який є головою таких засідань. Також засідання може відбутись за ініціативи окремої держави учасниці Ради. Тобто, у разі необхідності, Україна може скликати засідання Ради з метою проведення консультації щодо кризових подій та загроз. Попередній формат, Комісія Україна – НАТО, не передбачав такої можливості для України, адже тоді її участь у засіданні була можливою після запрошення НАТО.

Основна роль Ради Україна – НАТО – створення можливості для проведення консультацій та політичного діалогу між Україною та членами Альянсу з різноманітних питань: безпекових, оборонних, військових. Проблематика протистояння України російському вторгненню також входить до основних тем засідань Ради.

Члени Ради Україна – НАТО вирішують основні завдання, які стоять перед Україною для отримання членства в організації Північноатлантичного договору. Так, у Комюніке Вільнюського Саміту зазначалося про ухвалення рішення створення Ради Україна-НАТО як нового спільного органу, у якому союзники й Україна засідатимуть як рівноправні члени. Метою таких засідань стануть питання:

- 1) просування політичного діалогу між партнерами;
- 2) співпраця в контексті підготовки України до набуття членства в Альянсі.

Тобто, створена Рада передбачає не лише спільні консультації між союзниками, а й пропонує механізми ухвалення рішень та пропозицій щодо дій, а також можливості вирішення кризових проблем, які створюють загрози спільній безпеці.

Наступною особливістю Ради, на відміну від Комісії, є те, що відсутня можливість індивідуального блокування проведення засідань. Це обумовлює об'єктивність та відсутність впливу країн-учасниць, які в меншій мірі підтримують євроатлантичні прагнення України.

Ще одна особливість Ради Україна – НАТО простежується в питанні отримання членства в Альянсі – можливість ухвалення рішень під час проведення засідань. Тобто Рада – це не просто форум для обговорення актуальних і нагальних для української держави питань, а й це можливість покращити ситуацію в сфері оборони, економіки, безпеки, збройного забезпечення тощо.

Отже, основними відмінностями Ради Україна – НАТО у порівнянні з Комісією Україна – НАТО, які є важливими в контексті євроатлантичної інтеграції виступають:

1. Рівноправність України та країн-членів Альянсу.
2. Можливість для України скликати засідання Ради.
3. Проведення консультацій та політичного діалогу з приводу нагальних проблем для України.
4. Відсутнє індивідуальне блокування з боку учасників Ради.
5. Можливість ухвалення рішень у рамках засідання.

Ці відмінні особливості є головною ознакою інтенсифікації взаємодії з НАТО та підвищення статусу України, що наближує її крок за кроком до отримання членства в Альянсі.

Не дивлячись на можливості, які відкриваються перед Україною після створення нового формату взаємодії, не слід забувати про обмеження цього органу. Так, створена Рада Україна – НАТО дозволяє скликати засідання, ухвалювати необхідні рішення та обговорювати важливі воєнні, безпекові та оборонні питання, але це не означає що Україна в найближчій перспективі отримає статус члена НАТО.

Тобто, у сучасних умовах відбулись зміни формату взаємодії України з Північноатлантичним Альянсом та розширились можливості. При цьому, НАТО у першу чергу буде відстоювати власні інтереси та робити все можливе для збереження миру в країнах-учасниках. Це говорить про те, що наразі Україна матиме позаблоковий

статус, тому більша вірогідність того, що політика НАТО по відношенню до вирішення українського питання не буде радикально відрізнятись від попередньої. Вплив НАТО на підсилення обороноздатності та підвищення рівня безпеки в Україні є дуже важливим та цінним, але існують об'єктивні обставини, що створюють певні обмеження для більшої участі та допомоги Альянсу Україні у протистоянні Російській Федерації.

Варто звернути увагу на те, що члени Організації Північноатлантичного договору визначають Російську Федерацію як одну з найбільш значних дестабілізуючих і прямих загроз безпеці євроатлантичного регіону. Поширення агресором політики тероризму у всіх його формах і проявах – це асиметрична загроза безпеці громадян та процвітанню країн Альянсу та міжнародному миру. Тобто, ці загрози, є глобальними та взаємопов'язаними.

Позиція НАТО щодо російсько-української війни є чіткою, але в ній виразно прослідковується побоювання щодо можливої ескалації воєнних дій зі сторони Росії й загроза безпеці в євроатлантичному регіоні. Така ситуація свідчить, з одного боку, про підвищення ефективності реалізації євроатлантичної інтеграції України, а, з іншого боку, про існування певних загроз та перешкод на шляху її швидкої реалізації.

Таким чином, створення Ради Україна – НАТО – це важливий крок на шляху реалізації євроатлантичної інтеграції нашої держави, який відображає зміцнення взаємозв'язків з Альянсом та посилення допомоги країн-учасниць у протистоянні російській агресії. Специфіка Ради полягає у наданні Україні рівних прав на рівні з іншими учасниками та можливості бути ініціатором засідань. Крім цього, Рада не передбачає можливість індивідуального блокування учасниками засідань, що дозволяє ухвалювати об'єктивні та справедливі рішення. При цьому, на сьогоднішній день, варто констатувати, що отримання Україною членства в Альянсі в найближчій перспективі неможливо через активні воєнні дії, політичну неготовність партнерів та невідповідність стандартам НАТО. Тому важливо в подальшому впроваджувати необхідні та життєво важливі реформи, що сприятимуть наближенню нашої держави до вступу в Організацію Північноатлантичного договору для забезпечення гарантованого високого рівня національної безпеки та розвивати різні форми взаємодії з Альянсом. Перспективами подальших наукових досліджень є аналіз можливостей та ризиків у діяльності Ради Україна – НАТО, що дозволить оцінити перспективи такого формату взаємодії нашої країни з Альянсом та підвищити її ефективність.

УДК 32:[07+004.738.5](043.2)

*Цвятко Ю. В.,
магістрант спеціальності 052 «Політологія»,
кафедри соціології та політології,
ЧНУ імені Петра Могили, м. Миколаїв, Україна*

МЕДІАТИЗАЦІЯ ПОЛІТИКИ ТА ПОЛІТИЗАЦІЯ ЗМІ В СУЧАСНОМУ ПОЛІТИЧНОМУ ПРОЦЕСІ УКРАЇНИ

За роки посткомуністичної трансформації в Україні відбулося закріплення нових рис політичних процесів. Стабільним фактором у політичному житті незалежної України стали регулярні вибори вищих та місцевих органів влади, які перетворилися на засіб впливу громадян на державний курс та правлячу еліту. Зросла самодостатність суспільства в цілому та окремих особистостей. Зміцнення принципів ринкових відносин, становлення незалежної політичної особистості, визволення від колишньої залежності від держави – це основні характеристики сучасного політичного процесу. Важливо відзначити, що значущою характеристикою сучасного політичного процесу в Україні є значний вплив ЗМІ. Протягом останніх десятиліть відбувається наростаюча важливість ЗМІ в політичному житті не тільки в Україні, але і у всьому світі.

Так, саме через особливості використання ЗМІ став можливий перехід до нової політичної системи, де влада отримує легітимність через вираз загальної волі громадян шляхом голосування. Завдяки розвитку ЗМІ відбулося розширення політичної комунікації, позиціонування різних політичних інтересів, перехід від прямого примусу як одного з головних засобів підтримки стабільності політичної системи до переконання через зіткнення волі, інтересів і використання ЗМІ.

Вплив медіа на політичну сферу та процес політизації медіасфери можна розглядати як взаємодію двох напрямів, які співвідносяться між собою. Обидва фактори взаємно залежать один від одного і взаємно посилюють свій вплив, формуючи явище медіафактора в політиці. Один з проявів цього феномену полягає у комерціалізації політичного процесу та виникненні політичного ринку, де політичні зміни та події у політичній системі визначаються ринковими і економічними мотивами, а політичні рішення стають своєрідними товарами, що сприймаються як попит електорату. Це можна розглядати як прагматичну поведінку як політиків, так і громадян, які налаштовані на гарантування свого права на доступ до інформації.

На політичній арені сучасні політичні партії виконують роль унікальних брендів. Аналіз цих процесів у політичній науці та виявлення конкретних тенденцій і закономірностей у функціонуванні політичних спільнот мають значущий методологічний потенціал, коли застосовується концепція політичного ринку.

Доречно більш детально розглянути чинники впливу медіасфери на політику і навпаки, політичних інтересів і цілей – на розвиток і змістове наповнення медіаконтенту. По-перше, це проявляється в комерціалізації медіа і

політичного простору. За перевагою над основними своїми функціями (такими як комунікація, організація та мобілізація, ідеологія, культурна просвіта та соціалізація), ЗМІ активно перетворюються на комерційні підприємства, які прагнуть отримувати максимальний прибуток. Інформативна та освітня функції стають менш пріоритетними. У такій ситуації основним завданням ЗМІ є залучення коштів, а їх успішність оцінюється не якістю наданої інформації, а доходами, які вони отримують.

По-друге, це включає в себе процес популізації та маніпулювання свідомістю, що полягає в заміщенні серйозної аналітичної тематики більш доступною та прийнятною для споживача, а також більш масовою та розважальною тематикою (продукцією). ЗМІ динамічно адаптуються до запитів споживачів (читачів, глядачів, користувачів Інтернету), що призводить до навмисного спрощення та передбачуваної адаптації інформації. Отже, інформація стає товаром, яким ЗМІ намагаються успішно торгувати, а рейтинг телеканалів, інтернет сайтів та інших медійних платформ служить індикатором політичної та економічної вигоди.

По-третє, ця сфера включає соціально-політичну мобілізацію, управління державними органами та регулювання. Шляхом цього ефективного медіа-засобу, органи державної влади впливають на процеси пошуку, обробки та передачі інформації, а також виконують організаційно-мобілізаційну функцію. Це дає підстави розглядати медіа як четверту владу. Регулювання діяльності ЗМІ є однією з важливих тенденцій у розвитку сучасної медіа-сфери.

Таким чином, зважаючи на пострадянські трансформації суспільства, значущою характеристикою сучасного політичного процесу в Україні став саме значний вплив ЗМІ. На разі, цей вплив та взаємозв'язок проявляється за рахунок таких чинників, як комерціалізація медіа, процес популізації та маніпулювання свідомістю споживачів інформаційного матеріалу, а також вплив медіа на управлінські та регулюючі процеси в країні. Саме через це ЗМІ вважають четвертою владою, а її діяльність потребує регулювання.

УДК 327-049.5(569.4)(043.2)

*Біляєв Д. В.,
Аспірант спеціальності PhD 052 «Політологія»,
ЧНУ імені Петра Могили, м. Миколаїв, Україна*

ЗМІЦНЕННЯ «ЛЮДСЬКОЇ БЕЗПЕКИ» В ІЗРАЇЛІ ЧЕРЕЗ ВІЗИТИ ІНОЗЕМНИХ ВИСОКОПОСАДОВЦІВ В КОНТЕКСТІ НАПАДУ ХАМАС

Концепція «людської безпеки», яка набула популярності в останні роки в сучасних міжнародних відносинах, наголошує на захисті та розширенні прав і можливостей індивідів та спільнот через людино-центричний підхід, має неабиякий вплив на міжнародну безпеку. Фундаментальні основи цієї концепції, закладені у «Доповіді про розвиток людини» Програми розвитку ООН 1994 року, містять такі ключові поняття: свобода від приниження гідності, свобода від страху і свобода від нужди. В Ізраїлі, країні, населення якої постійно стикається зі складними викликами у сфері безпеки, візити іноземних високопосадовців є потужним інструментом зміцнення «людської безпеки». В контексті збройного нападу арабської терористичної організації ХАМАС на мирних громадян Ізраїлю, який вона розпочала 7 жовтня 2023 року, ці візити в Ізраїль, який знаходиться у стані війни, набувають ще більшого значення.

Виділимо ключові особливості зміцнення «людської безпеки» в Ізраїлі через візити іноземних високопосадовців в контексті збройного нападу арабської терористичної організації ХАМАС на Ізраїль.

По-перше, візити президентів, міністрів інших країн, керівників міжнародних організацій є каталізатором для міжнародного визнання злочинів арабської терористичної організації ХАМАС проти мирного населення Ізраїлю. Оскільки не всі світові держави визнали ХАМАС на законодавчому рівні терористичною організацією, то збільшення візитів іноземних високопосадовців впливатиме на привертання міжнародної уваги до злочинів терористів, виводячи питання заборони і нейтралізації арабських терористичних організацій на передній план глобальних дискусій.

Під час візитів іноземні високопосадовці можуть особисто ознайомитися з доказами злочинів арабських терористичних угруповань задля збільшення обізнаності щодо загроз, з якими стикається Ізраїль. Це допомагає боротися з антиізраїльськими наративами і пропагандою антисемітизму у світі, яку розповсюджують вороги Ізраїлю.

Іноземні високопосадовці фактично визнають існування спільної загрози у вигляді арабських терористичних організацій, таких як ХАМАС, Хізбалла, Ісламський джихад, які проводять свою злочинну діяльність та мають своїх прихильників у багатьох країнах за межами Ізраїлю.

Тому напади ХАМАС спрямовані не лише проти Ізраїлю, але й становлять загрозу для міжнародної спільноти, зокрема в країнах, де перебувають значна кількість мігрантів з регіону Близького Сходу. Це визнання підкреслює необхідність спільних дій разом з Ізраїлем задля нейтралізації цієї проблеми у глобальному масштабі.

По-друге, візити іноземних високопосадовців, особливо перших осіб держав є публічною демонстрацією солідарності з народом Ізраїля. Візити міністрів закордонних справ Республіки Чехія та Королівства Велика Британія, які на днях перебували офіційно в Ізраїлі, є потужним символом солідарності з Ізраїлем. Фізично відвідавши країну, яка знаходиться у стані війни і зустрівшись з ізраїльськими лідерами, вони демонструють єдність цих країн у боротьбі з арабським тероризмом.

По-третє іноземні високопосадовці, перебуваючи в Ізраїлі підкреслюють пріоритетність концепції «людської безпеки» в міжнародних відносинах, яка охоплює захист і добробут окремих осіб і громад. Це виражається у тому, що вони відвідують країну, яка перебуває в стані війни та разом з цим підтримують законне право єврейського народу на самооборону, захист усіх територій Ізраїлю, ставлячи на перше місце безпеку народу Ізраїлю, який постраждав від тероризму. Також це є потужним сигналом того, що світові держави визнають і поважають суверенітет Ізраїлю, діючи спільно разом з нинішнім урядом.

Наслідками подібних візитів є розробка та впровадження конкретних дій урядів іноземних держав щодо заборони діяльності арабських терористичних організацій у своїй країні, посилення заходів з протидії тероризму та антисемітизму. Перебуваючи в Ізраїлі та виступаючи разом з народом Ізраїлю проти тероризму та антисемітизму, міністри закордонних справ роблять внесок цих держав у глобальні зусилля з підтримки міжнародної безпеки через колективні дії і співпрацю щодо протидії арабському тероризму та антисемітизму у світі.

Уряду Ізраїлю бажано активізувати дії задля збільшення кількості візитів іноземних високопосадовців, через те що вони є потужним інструментом зміцнення «людської безпеки». Використання дипломатії задля просування інтересів Ізраїлю та протидії негативним наративам на міжнародній арені може суттєво збільшити підтримку Ізраїля у світі.

Отже, аналізуючи ключові особливості зміцнення «людської безпеки» в Ізраїлі через візити іноземних високопосадовців під час війни Ізраїлю з арабськими терористичними угрупованнями: ХАМАСом, Хізбаллою, Ісламським джихадом, зазначимо, що це сприяє міжнародному визнанню їх злочинів проти мирного населення Ізраїлю, збільшення обізнаності щодо загроз, з якими стикається Ізраїль, демонстрування солідарності з Ізраїлем та підкреслення пріоритетності концепції «людської безпеки» в міжнародних відносинах.

Підсекція:

МІЖНАРОДНІ ВІДНОСИНИ ТА СВІТОВА ПОЛІТИКА

УДК 327.7(478+477)(043.2)

*Штефан Горда,
Заступник голови місії, Міністр-Радник
Посольства Республіки Молдова в Україні*

МОЛДОВА ТА УКРАЇНА: ДРУЖБА ТА СПІВПРАЦЯ НА ШЛЯХУ ДО ЄВРОПЕЙСЬКОГО СВІТЛА ТА ДУХОВНОСТІ, НАТХНЕННІ ВЕЛИКИМ ПЕТРОМ МОГИЛОЮ

Діяльність Петра Мовіле є спільним благом молдовського та українського народів, вона записана золотими літерами в літописі багатовікової дружби. Петру Мовіле народився у Сучаві, у стародавній Молдові, у 1596 році. Молодий нащадок роду правителів Молдові чудово володів латинською мовою, яку вивчав у Сорбонні, але не онлайн, як прийнято зараз. Він також знав грецьку, слов'янську та польську мови, до яких додавалися стандартні предмети, такі як граматики, поезика, риторика, діалектика, теологія. За внутрішнім покликом, а також під впливом українських священнослужителів, він вирішив стати монахом та прийняв чернецтво в Печерській Лаврі. Своєю діяльністю, ігумен Петру Мовіле зумів підняти культурний та церковний престиж монастиря до невідомого до того рівня.

Митрополит Київський, у період 1633-1646 років, Петру Мовіле дбав про відновлення та благоустрій церков, монастирів і печер, де знаходилися мощі святих, та продовжив друкарську діяльність своїх попередників. Дипломат за покликанням, Петру Мовіле вмів маневрувати та узгоджувати різні інтереси, з одного боку зберігаючи цінності Православ'я, а з іншого – працюючи над модернізацією Церкви. Він заклав основи коледжу в Печерській Лаврі, потім у монастирі Братська, з якого в 1633 році розвинеться знаменита Київська Духовна Академія, яка в 1701 році стане Київською Могиллянською Академією - фактично першим університетом Східної Європи.

Якби зараз, через чотири століття після тих часів боротьби та слави, спробувати провести історичну паралель, то спільним знаменником із нашим часом була б та сама боротьба за ідеали, за культуру і цивілізацію молдовського та українського народів, за гідне місце в Європі, зі збереженням традиційних цінностей та духовного буття. Також, на відстані 400 років ми могли спостерігати ту саму історичну долю наших народів, розташованих на східній околиці європейської цивілізації, змушених, з одного боку, боротися за збереження своєї національної незалежності, а з іншого – втримати шану до християнської віри та єдності, борючись за модернізацію духовного та матеріального життя наших народів.

Ми вважаємо, що найглибша данина пам'яті та діяльності Петру Мовіле – це зміцнення нашої дружби на усіх рівнях. І справді, відносини між Республікою Молдова та Республікою Україна відзначаються великою роботою, координацією та креативністю, спрямованими на встановлення стійких відносин стратегічного партнерства. Відзначимо деякі визначальні елементи політичного діалогу між Республікою Молдова та Україною. Він структурований і відмінний, характеризується ефективною інституційною комунікацією, і в цьому сенсі варто нагадати лише кілька контактів на високому рівні, а саме участь Президента Республіки Молдова у самітах Кримської міжнародної платформи в серпні 2021 року та серпні 2022 р., а також Прем'єр-міністра Республіки Молдова на Саміті, організованому в серпні 2023 р. Так само Президент Республіки Молдова особисто взяла участь у Бучанському Саміті 31 березня 2023 року.

Також Голова Парламенту Республіки Молдова взяв участь у парламентських самітах Кримської міжнародної платформи у Загребі, жовтні 2022-го року, та Празі, жовтні 2023-го року. Парламент Республіки Молдова ухвалив «Декларацію про агресію Російської Федерації проти України», якою рішуче засуджує війну, розпочату проти України, а також засуджував Голодомор як злочин геноциду проти українського народу. У свою чергу, Президент України взяв активну участь у другому Саміті Європейського політичного співтовариства, який відбувся 1 червня 2023 року у нас. Ми переконані, що участь нашої дипломатії в діяльності Робочих груп Форуму миру принесе справжню додаткову цінність. Республіка Молдова активно підтримує спільні зусилля друзів України на глобальному рівні, спрямовані на встановлення справедливого та тривалого миру, а також на досягнення покарання агресора, виплату воєнних репарацій, за післявоєнне відновлення України в її законних кордонах.

Візити Прем'єр-міністра Республіки Молдова до Києва, у грудні 2022 року та серпні 2023 року, дозволили постійно оновлювати наші економічні, культурні та соціальні відносини. У нас на столі є Плани дій у профільних сферах, ми знаємо, що маємо робити, щоб допомогти Україні в ці важкі часи.

Ще один ефективний політичний механізм – тристоронній формат співпраці міністрів закордонних справ Республіки Молдова, України та Румунії. На платформі регіонального співробітництва вже організовано декілька зустрічей, у тому числі за участю міністрів енергетики, сільського господарства, оборони та інфраструктури. Нещодавно в Одесі відбулася зустріч співголів Спільної комісії з економічного співробітництва, також було прийнято рішення про відкриття спільного контрольного пункту Новосавицька-Кучурган для транзиту українського

зерна на додаток до коридорів, які вже функціонують, забезпечуючи доступ зерна до європейських портів, таким чином Республіка Молдова стає важливим логістичним партнером України.

Наша молдовсько-українська співпраця в європейському вимірі є прямою та практично щоденною, обидві держави є кандидатами на вступ до ЄС і координують свої зусилля, обмінюються досвідом та найкращими практиками. Ми сподіваємося, що найближчими днями ЄС прийме надзвичайно важливе рішення, і разом з Україною ми фактично розпочнемо переговори про вступ. Щомісяця відбуваються засідання робочих груп у сфері транзиту зерна, за участю міністрів сільського господарства, начальників залізниць, митниці, прикордонників, щоб наша співпраця була оперативною. Республіка Молдова разом з Румунією та іншими європейськими державами стала надійним партнером, який забезпечує безперервне функціонування Європейського коридору солідарності. Поки агресори руйнують українську інфраструктуру, ми влітку цього року вирішили побудувати новий автомобільний міст через Дністер, на ділянці Косеуць-Ямпіль, і це наша відповідь агресорам. Вони мріють про імперське минуле, а ми будемо своє європейське майбутнє. Хочу тут також нагадати про братерську відкритість нашого народу до своїх братів-українців, які перебувають у скруті. З лютого 2022 року понад 700 тисяч громадян України пройшли транзитом через Республіку Молдова, понад 85 тисяч з них знайшли в нашій країні свій другий дім, понад 40 тисяч з них – діти, і в Молдові вони в безпеці, мають можливість навчатися та насолоджуватися дитинством.

Ця щиросердна допомога від Республіки Молдова високо оцінена керівництвом та народом України. Дані останнього опитування, проведеного Центром Разумкова та Фондом Конрада Аденауера, показало, що громадяни України ставлять Республіку Молдова на 9 місце серед стратегічних партнерів України, з 52% від думок учасників опитування на національному рівні, у той час як експерти у сфері міжнародних відносин надали нашій країні 10 місце, отримавши понад 71% від висловлених думок. Нещодавно український уряд вирішив подолати один із міфів російської пропаганди щодо так званої «молдовської мови», винаходу сталінської соціальної інженерії. Це синергія наших глибоких та ширих двосторонніх відносин, і це нас тішить та надихає.

Суттєвою рисою діяльності Петру Мовіле була дія, ґрунтовна праця, християнський подвиг в ім'я віри, культури та гідного майбутнього. У цьому сенсі його приклад є мобілізуючим, навіть за чотири століття з тих часів, коли боротьба за прогрес глибоко позначила наш спосіб існування, мислення та консолідованої дії. На сміливому шляху повернення до суті нашої природи, європейського призначення, саме ґрунтовна праця для встановлення фундаментальних цінностей на почесне місце є тим, що визначає та підвищує нашу цінність. 620 днів Україна героїчно протистоїть варварській російській навалі, а захищаючи свою незалежність та свої кордони, ваша держава захищає і нас, і всю Європу. Ми розуміємо і цінуємо жертвовність українських друзів, сусідів та побратимів. Дякуймо, що показали світові що свободу та демократію варто захищати будь-якою ціною.

У цій боротьбі ми, дипломати, акредитовані в Києві, живемо поруч з українцями, з усіма надіями, але й труднощами воєнного життя, під такою ж безпосередньою небезпекою ракетних атак. Минулої зими ми теж переховувалися, коли на Київ були авіаудари, часто дні й ночі сиділи без світла, води, опалення. Але ми продовжуватимемо чесно виконувати свій обов'язок, чесно інформувати та підтримувати Україну, допомагати українцям у ці важкі часи. Ваш приклад надихає цілий світ і демонструє, що насправді означає мужність, патріотизм та відданість Батьківщині. Україна буде чинити героїчний опір і завдяки особистій жертвовності кожного з вас. І за це ви маєте всю нашу повагу та цінування цивілізованого світу.

Від імені Посольства Республіки Молдова в Україні, бажаю успіхів науковому форуму, який проводить видатний колектив Чорноморського національного університету, який гордо носить ім'я великого провісника Петру Мовіле. Бажаю також міцного здоров'я та мужності кожному з вас, миру та процвітання. Слава Україні!

УДК 341.7(477):328.185

*Popovych N.,
1st year student
specialty «International Relations,
public communications and regional studies»,
Scientific supervisor: Asaturov S. K.,
PhD of Historical sciences, Associate Professor,
Department of International Species and Scientific Sciences,
National University of Life and nature management of Ukraine, Kyiv*

UKRAINIAN DIPLOMACY IN THE CONTEXT OF FIGHTING CORRUPTION AND INCREASING GOVERNMENT TRANSPARENCY

Ukraine has recently taken significant steps in the fight against corruption and ensuring the transparency of the government. One of the most important tools in this process is diplomatic activity, which aims to cooperate with international organizations to ensure international support and coordination of efforts in the fight against corruption.

In recent years, Ukraine has actively cooperated with international organizations, such as the European Union, the

United Nations, the Council of Europe, the G7 group of countries, and others. Cooperation with these organizations allowed Ukraine to receive significant support and expert assistance in the fight against corruption and ensuring government transparency.

For example, the European Union provides financial and expert support for reforms in Ukraine, particularly in the field of justice, anti-corruption and public administration reform. The United Nations provides assistance to Ukraine in increasing government transparency, in particular by providing access to information and creating control mechanisms.

In addition, Ukraine actively cooperates with other countries and regional organizations in the fight against corruption. For example, in 2019, Ukraine became a member of the Anti-Corruption Support Initiative

To fight corruption and increase the transparency of government, Ukraine actively cooperates with international organizations, such as the European Union, the Council of Europe, the OSCE and the European Council. Together with them, Ukraine adopted a number of legislative acts and initiatives aimed at fighting corruption and increasing government transparency. For example, in accordance with Article 7 of the Law of Ukraine «On Purification of Power», in the event that an official or official violates his official duties or commits a corruption crime, he may be dismissed or appointed to a position with restrictions.

In addition, Ukraine actively cooperates with the Group of Countries on Combating Crime, which was created at the initiative of the United States and Great Britain. This group promotes the exchange of experience and better coordination of countries' efforts in the fight against corruption and other crimes.

The positive changes that have taken place in Ukraine thanks to the fight against corruption and increased transparency of the government have manifested in many areas. In particular, Ukraine took first place among Eastern European countries in the Doing Business 2020 rating compiled by the World Bank. Ukraine also successfully implements electronic declaration of the property of officials, which increases transparency in the actions of officials and trust in the authorities.

Diplomatic efforts of Ukraine in the fight against corruption and increasing the transparency of the authorities are also an important aspect of the influence of international organizations on the country's politics. The Ukrainian authorities pay attention to the problems of corruption and create favorable conditions for the investigation of corruption cases. In this context, Ukraine cooperates with international organizations such as the European Union, the United Nations, the Council of Europe and the Extractive Industries Transparency Initiative (EITI).

For example, in February 2020, Ukraine joined the Group of Countries Against Corruption (G7+), which is an initiative of countries fighting corruption and improving the management of finances and resources. As part of this initiative, Ukraine receives support and assistance in carrying out reforms in the fight against corruption and ensuring the transparency of government.

Another success of Ukrainian diplomacy in this direction is the signing of the Association Agreement between Ukraine and the European Union in 2014. This agreement includes a number of provisions aimed at fighting corruption and ensuring government transparency. In particular, it provides for the creation of mechanisms for monitoring the implementation of anti-corruption laws and reforms, conducting independent investigations of corruption cases and ensuring

Ukrainian diplomacy in the context of the fight against corruption and increasing the transparency of the government plays an important role in shaping the country's image in the international arena. In recent years, Ukraine has taken significant steps in the direction of fighting corruption and increasing the transparency of the authorities thanks to active diplomatic activities and cooperation with international organizations. This gave positive results, in particular, reducing the level of corruption and improving the business climate in the country.

However, there are still many challenges and tasks to be solved on the way to fighting corruption and increasing the transparency of government. To achieve success in these matters, it is necessary to continue active cooperation with international partners and adhere to the principles of democracy and the rule of law.

Used sources

1. Ministry of Foreign Affairs of Ukraine – <https://mfa.gov.ua/>
2. President of Ukraine – <https://www.president.gov.ua/>
3. Official website of the Verkhovna Rada of Ukraine – <https://rada.gov.ua/>
4. National Bureau of Investigation of Ukraine – <https://nabu.gov.ua/>
5. Research Center «Sofia» – <https://sofia-center.com.ua/>
6. The official website of the European Union – <https://europa.eu/>
7. The official website of the United Nations – <https://www.un.org/>
8. The official website of the G7 Group of countries – <https://www.g7uk.org/>
9. Law of Ukraine «On Foreign Policy» – <https://zakon.rada.gov.ua/laws/show/2818-14>

УДК 341.7:355.01(477)

*Rudenko A. V.,
3rd year student
specialty «International Relations,
Public Communications and regional studies»,
Scientific supervisor: Asaturov S. K.,
PhD of Historical sciences, Associate Professor,
Department of International Species and Scientific Sciences,
National University of Life and nature management of Ukraine, Kyiv*

IRON DIPLOMACY AS A COMMUNICATION TOOL OF WORLD LEADERS DURING THE WAR IN UKRAINE

«Iron diplomacy» is the practice of transporting world leaders to Ukraine by rail since Russia invaded it in 2022. The term was coined by Oleksandr Kamyshyn, head of Ukrainian Railways, after many diplomats traveled by train to and from the capital, Kyiv, as the invasion made it impractical to use Ukrainian airspace. In addition, the first foreign leaders who visited Kyiv decided to avoid traveling from Poland to Ukraine on Polish military aircraft, as Russia may see this as a step towards escalation.

Ukraine's airspace has been closed since the beginning of the Russian invasion in 2022, and roads have become unreliable due to the fighting. As a result, the country has been forced to rely heavily on its rail system for transportation, including humanitarian aid, refugees, weapons and food exports. Because the railway system is vital to the defense of Ukraine against invasion, Ukrainian railways have continued to operate despite repeated attacks on the system, such as at Kramatorsk station. Diplomats and other world leaders who wish to come to Ukraine face a similar lack of options, so they often resort to «iron diplomacy».

One of the carriages used in the Iron Diplomacy program was originally built for wealthy tourists traveling to the Crimean Peninsula. Completed in 2014, it was only used a handful of times before Russia annexed the peninsula earlier that year. Recently modernized Soviet-era wagons are also used for the Iron Diplomacy program. Although most of the furniture is of a high quality, allowing visitors to travel in comfort, and the conference rooms are generally well furnished, not all carriages are in this condition. It is noteworthy that when French President Emmanuel Macron, German Chancellor Scholz and Italian Prime Minister Draghi traveled together to Kyiv, they all discussed with smiles the sharp discrepancy between the living conditions offered to them.

Thus, on March 15, the first visit of a foreign leader since the beginning of the First World War took place. Then Prime Minister of Poland Mateusz Morawiecki, Deputy Prime Minister of Poland Jaroslav Kaczyński, Prime Minister of the Czech Republic Peter Fiala and then Prime Minister of Slovenia Janez Janša came to Kyiv. Since then, Ukrzaliznytsia has flown about 200 flights with foreign dignitaries, including Anthony Blinken, Boris Johnson, Emmanuel Macron, as well as successful businessmen and celebrities such as Richard Branson, Angelina Jolie, the legendary Bono and Edge from U2.

To summarize, Iron Diplomacy today plays an important role in the creation of Ukrainian diplomacy and the communication of world leaders. Thanks to this, world politicians can safely get to Kyiv or any other designated places and implement their policies, seeing the consequences of the Russian invasion with their own eyes.

Used sources

1. Blinken and Austin also went to Kyiv by train: photo from the car. 24tv.ua. Archived from the original on July 3, 2022. Retrieved July 4, 2022.
2. WAR IN UKRAINE: April 16, 2022. Michaelbociurkiw.com. Archived from the original on July 4, 2022. Retrieved July 4, 2022.
3. ↑ The war costs Ukrzaliznytsia up to UAH 3 billion every month. How not to stop under Russian shelling, losing more than half of the income. A long interview with Oleksandr Kamyshyn. Forbes.ua. June 10, 2022. Archived from the original on July 3, 2022. Retrieved July 4, 2022.
4. ↑ From the head of the Pentagon to Macron with Scholz: world stars and politicians moved to Ukrzaliznytsia. Gazeta.ua. June 23, 2022. Archived from the original on July 3, 2022. Retrieved July 4, 2022.

*Chemer S. P.,
1st-year student
specialty «International relations,
public communications and regional studies»,
Scientific supervisor: Asaturov S. K.,
PhD of Historical sciences, Associate Professor,
Department of International Species and Scientific Sciences,
National University of Life and nature management of Ukraine, Kyiv*

THE ROLE OF INTERNATIONALE LAW AND HUMAN RIGHTS DIPLOMACY

Diplomacy in today's world is important in ensuring international security and facilitating the resolution of conflicts between countries. However, in addition to this, diplomacy also plays an important role in ensuring compliance with international law and human rights. This essay examines the role of diplomacy in ensuring compliance with international law and human rights, and describes specific examples that demonstrate the importance of this role of diplomacy.

International law is the basis of interaction between countries and states, and also ensures the creation of international standards that regulate the behavior of countries in international relations. Diplomacy is important in ensuring compliance with international law, as diplomats are the main representatives of states in international relations and ensure interaction between them.

One example of how diplomacy promotes compliance with international law is the role of diplomacy in resolving international disputes. When conflicts arise between countries, diplomats usually try to resolve them through negotiations and peace agreements. This helps avoid hostilities and ensure that disputes are resolved in accordance with international law. For example, the conflict between Iran and the United States over Iran's nuclear program was resolved through diplomatic dialogue and people-to-people agreements, which ensured a peaceful resolution of the conflict and compliance with international law. Diplomacy also plays an important role in ensuring human rights. Diplomats act as human rights defenders who work internationally to ensure that human rights are protected and respected in all countries of the world. This becomes possible thanks to the fact that diplomats reflect the interests of their states in the international arena and have the opportunity to influence the adoption of international norms and standards in the field of human rights.

One of the examples of how diplomacy contributes to the protection of human rights is international treaties and agreements signed by states that ensure compliance with human rights. Diplomats usually participate in negotiations to conclude international treaties, such as the Universal Declaration of Human Rights, which has become a seminal document in the field of human rights and the standards that define human rights under international law.

In addition, diplomacy also plays an important role in monitoring and respecting human rights in countries around the world. Diplomats provide assistance in assessing the human rights situation in specific countries and ensuring compliance with international standards in the field of human rights. For example, the United Nations has its own human rights division, in which diplomats represent their countries and assist in handling complaints about human rights violations in various countries around the world. Another example of the role of diplomacy in the protection of human rights is diplomatic missions and special diplomatic groups, which were created to ensure human rights and prevent conflicts. One such example is the Office of the United Nations High Commissioner for Human Rights, which was established to ensure the protection and promotion of human rights throughout the world. This office assists countries in fulfilling their obligations under international human rights law and provides assistance in the development and implementation of national human rights programs.

In addition, diplomacy also plays an important role in conflict resolution and peaceful settlement of conflicts that may violate human rights. Diplomats are usually involved in negotiations between different parties to a conflict in order to find peaceful solutions and agreements that comply with international law and human rights standards.

In conclusion, diplomacy plays an important role in ensuring international law and human rights. Diplomats work at the international level to ensure compliance with international standards and norms in the field of human rights, conclude international treaties, monitor the observance of human rights in the countries of the world, act as defenders of human rights and participate in the development of solutions for the peaceful settlement of conflicts and their prevention. Thanks to diplomacy, international law and human rights become more effective and implemented in practice, which contributes to the peaceful coexistence of countries and the strengthening of international cooperation. However, it should be noted that diplomacy has its limitations. Sometimes it is difficult to reach a consensus between different countries, especially when there are significant political and economic interests. Some countries may refuse to comply with international standards and norms in the field of human rights, which can lead to serious violations of human rights. In such cases, diplomats should continue to engage in dialogue and pressure countries that violate human rights to change their position and restore compliance with international standards.

Therefore, diplomacy plays an important role in ensuring international law and human rights. Diplomats work at the international level to ensure compliance with international standards and norms in the field of human rights, act as defenders of human rights and participate in the development of solutions for the peaceful settlement of conflicts. However, diplomacy has its limitations, and it is important to continue to work on improving the effectiveness of

diplomatic efforts in the protection of human rights and international law in general.

Used sources

1. Law of Ukraine «On Diplomatic Service» dated December 6, 2018 No. 2629-VIII.
2. Information portal of the Ministry of Foreign Affairs of Ukraine (<https://mfa.gov.ua/ua>).
3. Constitution of Ukraine dated 28.06.1996 No. 254k/96-vr.
4. International Covenant on Civil and Political Rights dated December 16, 1966.
5. Amnesty International's report «The State of Human Rights in the World 2021/2022».

УДК 94(477):327.51:341.238

*Ганін О. Р.,
студент I курсу
спеціальності «Міжнародні відносини,
суспільні комунікації та регіональні студії»,
Науковий керівник: Асатуров С. К.,
канд. істор. наук, доцент
кафедри міжнародних відносин і суспільних наук,
Національний університет біоресурсів і природокористування України, м. Київ, Україна*

УРСР У МІЖНАРОДНИХ ВІДНОСИНАХ ПЕРІОДУ БЛОКОВОГО ПРОТИСТОЯННЯ

Друга світова війна зумовила серйозні перетворення геополітичного, економічного, суспільного, ідеологічного та іншого характеру людського буття, зокрема і в Україні. Це пов'язано не тільки з тією високою ціною, яку сплатив український народ задля загальної перемоги, що дозволило УРСР стати членом-засновником ООН, а й з територіальним розширенням – змінами державного кордону СРСР та становленням його зовнішньополітичної діяльності. Місце і роль української дипломатії та її самостійність доволі неоднозначно оцінювалися дослідниками.

Перш за все слід відзначити територіальні зміни, що відбулися після Другої світової війни. У червні 1945 р. Чехословаччина відмовилася від Закарпатської України, де було створено Закарпатську область. 16 серпня 1945 р. встановлено радянсько-польський кордон, що йшов уздовж Бугу і на схід від Сяну, за так званою «лінією Керзона», залишаючи Польщі частину українських земель. З Румунією у 1944 р. відновлено кордон, усталений ще в червні 1940 р. Через десять років, 19 лютого 1954 р., за декретом Верховної Ради СРСР, РРФСР передала Україні Крим.

28 січня 1944 р. почала роботу X сесія Верховної Ради СРСР першого скликання, на якій 1 лютого з доповіддю «Про перетворення Наркомату Оборони і Наркомату Закордонних Справ із загальносоюзних в союзно-республіканський наркомат» виступив заступник Голови Раднаркому, нарком закордонних справ СРСР В. Молотов. Після короткого її обговорення Верховна Рада одностайно ухвалила два запропоновані закони: «Про утворення військових формувань союзних республік» та «Про надання союзним республікам повноважень у галузі зовнішніх зносин». Перший було прийнято з метою посилення оборонної могутності СРСР, а другий задля розширення міжнародних зв'язків та зміцнення співробітництва СРСР з іноземними державами за безпосередньої участі радянських республік.

Такі зміни різко контрастували з попередньою стратегією радянського керівництва. В промові у Верховній Раді СРСР 1 лютого 1944 р. В. Молотов дав пояснення доцільності запропонованих змін союзного уряду: «Йдеться не про звичайне перетворення двох наркоматів, йдеться про нові відповідальні завдання, які стоять перед союзними республіками. Поставлено питання про нові завдання і права союзних республік, по-перше, в справі оборони нашої країни, і, по-друге, в галузі зовнішніх відносин із зарубіжними державами й у зв'язку з цим – про важливі перетворення в нашій союзній державі..., національні потреби республік можуть бути задоволені тільки через посередництво прямих відносин республік з відповідними державами... Треба визначити нарешті, що це не лише в інтересах республік, а й в інтересах усієї справи розширення міжнародних зв'язків та зміцнення співпраці СРСР з іншими державами, що є важливим під час війни і що дасть свої плоди також у післявоєнному періоді».

Наявність двох міністерств закордонних справ – загальносоюзного і республіканського – створило незвичний зовнішньополітичний інструмент, який посол США у Радянському Союзі А. Гарріман влучно назвав «двостволкою».

Те, що суверенітет республік був лише «паперовим», у західних політологів не викликало жодних сумнівів. «Центральний контроль Москви, – зазначав у своєму меморандумі шеф східноєвропейського відділу Держдепартаменту США К. Болен, – ніколи не здійснювався через уряд, а тільки через партію і, безумовно, так і буде надалі». «Якщо й буде створено союзно-республіканський наркомат, – писав А. Гарріман, – він, буде керуватися та спрямовуватися центральним комісаріатом у Москві».

Постановою Верховної Ради СРСР від 1 лютого 1944 р. Україні повернули статус, який вона втратила 1922

р. щодо ведення міжнародних зносин. Після передачі Києвом своїх зовнішньо-політичних компетенцій, згідно зі статутом 1 (параграф «а») першої союзної Конституції від 13 січня 1924 р., тільки центральний уряд мав право «репрезентувати Союз у міжнародних відносинах, встановлюючи дипломатичні зв'язки, укладати договори з іншими державами».

УРСР не мала самостійної позиції на міжнародній арені, яка б кваліфікувала її як справді суверенну державу і як суб'єкт міжнародного права та світової політики. Така кваліфікація УРСР може мати тільки умовний характер і має спиратися виключно на формальні конституційні положення, на яких побудована адміністративно-політична організація радянської республіки, що мала на меті замаскувати її фактичний стан повної залежності від союзного центру.

Очевидним критерієм підпорядкованості українського МЗС центральним владним структурам СРСР була неможливість встановлювати дипломатичні та консульські зносини з іншими державами.

Вагомим чинником в характеристиці значення України в повоєнній системі світу є її діяльність в ООН. Активність українського представництва в ООН, чи в агентствах цієї міжнародної організації можна розцінювати як важливу та значущу складову загальної радянської політики в цій авторитетній структурі. Проте УРСР в ООН була представлена серед інших держав, розвивала дружні взаємини, отримувала неоціненний досвід для подальшої співпраці.

Ще одним аргументом відсутності дієвої зовнішньополітичної компетенції МЗС УРСР є позиція радянського керівництва щодо «зовнішньої політики» союзних республік. У публікаціях, присвячених зовнішнім зносинам СРСР, майже немає згадки про існування відповідних структур на місцях. Наприклад, у роботі «Етапи зовнішньої політики СРСР», 1961 р., відсутня інформація про діяльність міністерств закордонних справ в УРСР та БРСР.

Враховуючи специфічність зовнішньої діяльності України у складі СРСР, не слід ігнорувати той позитивний доробок та досвід української дипломатії, отриманий впродовж десятиліть. Саме його цеглини стали основою фундаменту української державності та визнання України в світі. Представники України неодноразово обиралися на високі пости різних органів ООН. Так, у вересні 1945 р. у Лондоні зібралася Підготовча комісія ООН, що ухвалювала тимчасовий порядок денний першої сесії Генеральної Асамблеї та питання про місце перебування ООН, першим віце-головою якої став народний комісар закордонних справ УРСР Д. Мануїльський.

Україна добивалася певного авторитету на міжнародній арені. Про це свідчило обрання її на другій сесії ООН 13 листопада 1947 р. непостійним членом одного з головних органів ООН – Ради Безпеки на дворічний термін (1948-1949 рр.). Як член РБ ООН Україна входила до складу Комісії з атомної енергії (у лютому 1948 р. головувала в ній), Комісії ООН з озброєнь звичайного типу, Комітету з прийому нових членів ООН. Вдруге наша країна брала участь у роботі Ради Безпеки в 1984-1985 рр. Представник України виконував функції голови РБ ООН.

Українська дипломатія представляла український народ, а в практичному сенсі отримувала неоціненний досвід для колективу МЗС. Нечисельність дипломатичного корпусу змушувала владу залучати до участі у міжнародних конференціях відомих і авторитетних представників української інтелігенції: письменників, митців, громадських діячів, науковців, які допомагали світові формувати багатоаспектне уявлення про Україну.

Вихід УРСР на світову арену як одного з акторів міжнародних відносин відбувався у складних зовнішніх умовах, зокрема під час загострення протистояння між СРСР і США після завершення II Світової війни, яке невдовзі переросло в «холодну війну». Стратегія «холодної війни» передбачала непримиренне системне протистояння комуністичного колективізму і західного індивідуалізму, командної та ринкової економік, однопартійного тоталітаризму та багатопартійної демократії. В умовах глобального протистояння часів «холодної війни», особливо в її ідеологічних та геополітичних аспектах, так званого українського питання іманентно було присутнє постійно. У 1949 державний департамент США дав дозвіл на організацію передач «Голосу Америки» українською мовою, а в 1959 американський конгрес ухвалив публічний закон про «Тиждень (декаду) пригноблених націй», у число яких під «четвертим номером» увійшла Україна. Згідно із цим законом, що мав шляхом "війни нервів" сприяти поступовій ерозії рад. системи, виходили щорічні прокламації президентів США про пригноблені народи СРСР, ухвалювалися постанови та резолюції конгресу (лише в 1970-ті рр. кількість законодавчих ініціатив з української тематики перевищувала 150, причому два рази американські конгресмени в ці роки ставили питання про виключення УРСР з ООН), проходилися масові мітинги протесту, виступи американської преси на захист прав народів і націй СРСР тощо.

Членство УРСР в ООН дало республіці змогу отримати міжнародну допомогу від Адміністрації допомоги і відбудови Об'єднаних Націй (ЮНРРА), створеної згідно з багатосторонньою угодою, підписаною у Вашингтоні 9 листопада 1943 представниками 44 країн, у тому числі СРСР. Завдання ЮНРРА полягало в наданні безкоштовної допомоги країнам, що постраждали під час II Світової війни, у відбудові їхньої економіки.

Період блокового протистояння для УРСР був часом активних зусиль з міжнародної дипломатії та співпраці з іншими країнами, які не належали до блоку СРСР. Уряд УРСР зосередився на розвитку економіки та науково-технічного прогресу, зокрема заохочуючи співпрацю з країнами Західної Європи. Проте, з іншого боку, уряд СРСР здійснював контроль над зовнішньою політикою УРСР, що обмежувало її самостійність у прийнятті важливих рішень.

УРСР активно взаємодіяла з іншими країнами Соціалістичного табору та брала участь у міжнародних організаціях, таких як ООН, СЕ, ВООЗ та інші. Уряд УРСР сприяв розвитку співпраці з країнами Азії, Африки та Латинської Америки, активно допомагаючи їм в економічному та соціальному розвитку.

Уряд УРСР дбав про підтримку культурних та гуманітарних зв'язків з іншими країнами, зокрема заохочував обмін студентами та вченими, організовував культурні заходи та виставки.

Усі ці зусилля УРСР спрямовані на зміцнення міжнародної позиції країни, забезпечення її економічного та соціального розвитку, а також на розвиток дружніх відносин з іншими країнами. Водночас, УРСР була обмежена у своїй діяльності через контроль СРСР над зовнішньою політикою та обмеження свободи слова та інших прав громадян.

Список використаних джерел

1. Володимир Хімей УРСР у міжнародних відносинах періоду блокового протистояння // Сіверянський літопис. – 2012. – № 5-6. – С. 184-190.
2. Віднянський Степан Васильович, Мартинов Андрій Юрійович Українська РСР на міжнародній арені у період «холодної війни» [Електронний ресурс] // Енциклопедія історії України: Україна–Українці. Кн. 2 / Редкол.: В. А. Смолій (голова) та ін. НАН України. Інститут історії України. – К.: В-во «Наукова думка», 2019. – 842 с.

УДК 327:061.1(100+477)ООН

*Рябушкіна О. В.,
студентка 3-го курсу
спеціальності «Міжнародні відносини,
суспільні комунікації і регіональні студії»,
Науковий керівник: Асатуров С. К.,
канд. істор. наук, доцент кафедри
міжнародних відносин і суспільних наук,
Національний університет біоресурсів і природокористування України, м. Київ, Україна*

УКРАЇНА В ООН: ПОЗИЦІЯ З АКТУАЛЬНИХ ПРОБЛЕМ І БОРОТЬБА ЗА ЇХ ВИРІШЕННЯ

Україна є членом Організації Об'єднаних Націй (ООН) з 24 жовтня 1945 року, коли ця організація була створена. Як країна-член ООН, Україна бере участь в багатьох процесах та приймає активну участь в прийнятті рішень, які стосуються глобальних питань, таких як міжнародна безпека, права людини, розвиток, гуманітарні питання та інші. Проте, Україна має кілька проблем зі своєю позицією в ООН, які потребують уваги та вирішення. У цій роботі будуть розглянуті проблеми та шляхи вирішення позицій України в ООН.

Одна з найбільших проблем, яка стосується позиції України в ООН, - це російська агресія та окупація Криму. У 2014 році Росія анексувала Крим, що було порушенням міжнародного права та засуджене більшістю країн світу. Україна звернулася до ООН з проханням допомоги у відновленні територіальної цілісності та суверенітету країни, але Росія блокує будь-які спроби ООН з цього питання. Це призвело до того, що Україна не може отримати достатню підтримку в ООН з цього питання. Україна має багато проблем з економікою та соціальним благополуччям. Хоча Україна має потенціал для розвитку економіки, вона стикається з багатьма проблемами, такими як корупція, низька продуктивність, відсутність інвестицій та інші. Ці проблеми не тільки впливають на життя людей в Україні, але й ускладнюють позицію України в ООН. Наприклад, Україна не може забезпечити достатньої підтримки в ООН з питань економіки та розвитку, оскільки не має достатнього досвіду та ресурсів для розвитку в цих сферах.

Корупція є серйозною проблемою для України та може стати перешкодою у покращенні позицій країни в ООН. Україна повинна вжити заходів для боротьби з корупцією та забезпечення прозорості та відкритості у державному управлінні. Для цього Україна може впроваджувати системи електронного управління, забезпечувати доступ до інформації про діяльність державних установ та забезпечувати розслідування корупційних злочинів та карання винних.

Щоб покращити позиції України в ООН з питань економіки, країна повинна зосередитися на розвитку своєї економіки та забезпеченні більш сприятливих умов для інвестицій. Для цього Україна повинна проводити реформи та відкривати свій ринок для іноземних компаній. Крім того, Україна повинна сприяти розвитку малого та середнього бізнесу, що створить нові робочі місця та сприятиме збільшенню ВВП країни. Для цього Україна повинна проводити реформи, спрямовані на спрощення бізнес-процесів та зменшення бюрократичних перешкод.

Україна має великий потенціал для покращення своїх позицій в ООН. Для цього країна повинна зосередитися на розв'язанні важливих проблем, таких як конфлікт на Донбасі, підтримка прав людини, розвиток економіки та боротьба з корупцією. Україна повинна активно співпрацювати з міжнародними партнерами та використовувати дипломатичні зусилля для досягнення своїх цілей. Також важливо проводити реформи, спрямовані на зміцнення демократії, правової держави та економіки країни. Якщо Україна зможе вирішити ці проблеми, то вона зможе стати більш впливовою в ООН та зайняти більш впевнену позицію у міжнародному співтоваристві.

УДК 341.7(477):616.98-036.21

*Артамощенко К. В.,
студентка 3-го курсу,
кафедри міжнародних відносин і суспільних наук,
Науковий керівник: Асатуров С. К.,
канд. істор. наук, доцент
кафедри міжнародних відносин і суспільних наук,
Національний університет біоресурсів і природокористування України, м. Київ, Україна*

ДИПЛОМАТИЧНА ДІЯЛЬНІСТЬ УКРАЇНИ В УМОВАХ ГЛОБАЛЬНОЇ ПАНДЕМІЇ

Дипломатична діяльність України в умовах глобальної пандемії була складною та вимагала адаптації до нових реалій. Україна продовжувала співпрацювати з міжнародними партнерами та вносити свій внесок у боротьбу з пандемією та її наслідками.

Одним з пріоритетів дипломатичної діяльності України стала допомога українцям, які опинилися за кордоном та потребували допомоги. Україна долучилася до координації зусиль з евакуації громадян з країн, де були обмеження на пересування, а також надала консульську допомогу українцям, які залишилися за кордоном.

Також Україна активно співпрацювала з іншими країнами в боротьбі з пандемією. Україна приєдналася до міжнародних ініціатив та співпрацювала з міжнародними організаціями, такими як Всесвітня організація охорони здоров'я, Європейський Союз та Організація Об'єднаних Націй, для забезпечення доступу до медичного обладнання та ліків для лікування COVID-19.

Крім того, Україна продовжувала здійснювати свою зовнішньополітичну діяльність, в тому числі, проводила дипломатичні зустрічі та консультації онлайн. Такі заходи дозволяли забезпечувати безперебійну комунікацію між Україною та іншими країнами, обговорювати важливі питання та координувати спільні зусилля.

Україна також активно просувала свої національні інтереси в контексті глобальної пандемії. Наприклад, Україна долучилася до ініціатив з виробництва вакцин проти COVID-19 та забезпечення доступу до них для країн з низьким та середнім рівнем доходів. Україна також просувала ідею надання економічної допомоги країнам, які стали жертвами пандемії, щоб зменшити її соціальні та економічні наслідки.

Крім того, Україна звернула увагу на проблему дезінформації та фейкових новин, які поширюються вірусом разом з пандемією. Україна активно просувала ідею забезпечення доступу до достовірної інформації та боротьби з фейками, що стали додатковою загрозою під час пандемії.

Отже, дипломатична діяльність України в умовах глобальної пандемії була спрямована на захист національних інтересів, допомогу українцям за кордоном та співпрацю з міжнародними партнерами в боротьбі з пандемією та її наслідками. Україна продовжує активно працювати над цими питаннями, оскільки пандемія продовжує впливати на життя людей та економіки всієї планети.

УДК 341.7(477):323.2

*Мамай В. О.,
студентка спеціальності «Міжнародні відносини,
суспільні комунікації та регіональні студії»
Науковий керівник: Асатуров С. К.,
канд. істор. наук, доцент
кафедри міжнародних відносин і суспільних наук,
Національний університет біоресурсів і природокористування України, м. Київ, Україна*

УКРАЇНСЬКА ДИПЛОМАТІЯ В ЧАСИ РЕВОЛЮЦІЇ ГІДНОСТІ

Україна в 2014 році стала свідком масштабних протестів, які відомі як Революція Гідності. Ці події не тільки визначили подальший розвиток України, але й виявилися важливим випробуванням для дипломатії країни. У такі складні моменти дипломатичні зусилля стають ключовими для забезпечення міжнародної підтримки, зміцнення відносин з іншими країнами та захисту національних інтересів. В цьому контексті варто розглянути роль, яку відіграла дипломатія України в часи Революції Гідності, та її вплив на подальший розвиток країни.

Українська дипломатія в часи Революції Гідності відіграла ключову роль у забезпеченні міжнародної підтримки України та зміцненні відносин з іншими країнами. Під час революції дипломати активно працювали над залученням міжнародної уваги до ситуації в країні та над забезпеченням міжнародної підтримки на шляху до демократії та прав людини. Українські дипломати працювали в рамках різноманітних міжнародних організацій, таких як ООН, Рада Європи, ОБСЄ та інші, з метою забезпечення міжнародної підтримки для України. Зокрема, вони активно працювали над залученням міжнародної уваги до порушень прав людини в Україні, таких як політичні переслідування, катування та приниження. Крім того, українські дипломати підтримували міжнародне

співробітництво в умовах складної ситуації та сприяли міжнародному визнанню демократичного вибору українського народу. Вони також працювали над зміцненням національної безпеки та залученням інвестицій в Україну, щоб допомогти країні вийти з політичної та економічної кризи.

Зокрема, у лютому 2014 року Міністр закордонних справ України звернувся до міжнародної спільноти з проханням про надання фінансової та технічної допомоги Україні в рамках реформ. Він також звернувся до міжнародних партнерів з проханням про санкції проти Росії за її агресію на території України. Дипломати України виявилися ключовими учасниками багатьох міжнародних форумів та конференцій, де вони представляли позицію України та залучали підтримку міжнародних партнерів. Вони також працювали над зміцненням відносин з іншими країнами, укладали нові угоди та співпрацювали з міжнародними організаціями. Дипломати також сприяли налагодженню діалогу з іншими країнами, зокрема з Росією, у намаганні знайти мирне рішення конфлікту. Вони брали участь у міжнародних переговорах та співпрацювали з міжнародними організаціями для досягнення цієї мети. Українські дипломати створили різні ініціативи для привернення міжнародної уваги до ситуації в Україні. Наприклад, вони організували конференції, семінари, круглі столи, на яких ділилися інформацією про події в Україні та про ситуацію з правами людини.

Один з найважливіших результатів дипломатичної роботи України в цей період - це міжнародне визнання демократичного вибору українського народу. Дипломати України активно сприяли забезпеченню міжнародного визнання результатів президентських виборів в Україні в 2014 році та ухваленню рішень міжнародних організацій, що підтверджували законність влади в країні. Українська дипломатія також працювала над зміцненням національної безпеки та захистом суверенітету України. Дипломати сприяли розвитку міжнародних партнерства та угод з іншими країнами, що забезпечували безпеку та економічний розвиток України. Вони також активно працювали над забезпеченням міжнародної підтримки в умовах агресії Росії в Криму та на Донбасі.

Дипломати України активно працювали над просуванням реформ та виводженням України на новий рівень розвитку.

Українські дипломати відігравали важливу роль у протидії окупації Криму та війні на Донбасі. Вони працювали над залученням міжнародної уваги до ситуації на цих територіях, щоб привернути увагу світової спільноти до порушень міжнародного права та прав людини. Дипломати активно співпрацювали з іншими країнами та міжнародними організаціями, такими як ООН, ЄС, НАТО, ОБСЄ та ЮНІСЕФ, з метою забезпечення підтримки України в міжнародному співтоваристві.

Особлива увага була приділена захисту прав людини в окупованих територіях. Дипломати України продовжували працювати з міжнародними партнерами, щоб забезпечити доступ гуманітарної допомоги та медичної допомоги людям, що потерпають від конфлікту. Вони також допомагали забезпечити міжнародну підтримку для відновлення населених пунктів та інфраструктури в зоні конфлікту. Українська дипломатія також співпрацювала з міжнародними фінансовими установами, такими як Міжнародний валютний фонд та Світовий банк, для залучення інвестицій та розвитку співпраці з іншими країнами. Це допомогло зміцнити економічний потенціал України та підтримати розвиток реформ.

Отже, з усього вищесказаного можна зробити такі висновки, що українська дипломатія виявилась дуже важливою для України під час Революції Гідності, оскільки вона забезпечила міжнародну підтримку, необхідну для збереження демократичного процесу в країні. Дипломати України працювали над зміцненням відносин з іншими країнами, залученням міжнародної уваги до ситуації в Україні та її демократії, інвестицій та розвитком співпраці, що допомогло Україні рухатися вперед у реалізації своїх реформ та зміцненні своєї національної безпеки. Особливий акцент вони робили на забезпеченні безпеки країни та окупованих територій, захисті прав людини та міжнародному визнанні демократичного вибору українського народу.

Список використаних джерел

1. Магас В. М. Реалії економічної політики після Революції Гідності. *Формування ринкової економіки в Україні*. 2016. Вип. 36. С. 52–55.
2. Чадюк М. Еволюція в часи революції. *День*. 2018. 11–12 трав. С. 21.
3. Колеснікова В. Бібліотека Майдану: шлях від революційної читальні до бібліотеки Музею Революції Гідності. *Бібліотечний вісник*. 2019. № 2 (250). С. 24–32.
4. Різник С. Про нез'ясоване питання конституційності актів парламенту, прийнятих в умовах Революції Гідності. *Вісник*

*Макасова М. В.,
студентка 3 курсу
спеціальності «Міжнародні відносини,
суспільні комунікації та регіональні студії»,
Науковий керівник: Асатуров С. К.,
канд. істор. наук, доцент
кафедри міжнародних відносин і суспільних наук,
Національний університет біоресурсів і природокористування України, м. Київ, Україна*

УКРАЇНЬСЬКА ДИПЛОМАТІЯ У ЧАСИ НАЦІОНАЛЬНО-ВИЗВОЛЬНИХ ЗМАГАНЬ 1917-1921 РР.

Протягом останніх десятиліть історія української дипломатії знайшла висвітлення у численних публікаціях, у тому числі присвячених добі національно-визвольних змагань 1917–1921 рр. В Україні, як і в цілому світі, збереглося багато нерухомих об'єктів культурної спадщини – безмовних свідків історії міжнародних відносин України на різних етапах її державності. Розкриття інформаційного потенціалу таких об'єктів створює унікальний за своїми виховними можливостями ефект особистої причетності до визначних подій минулого, прилучення людини до системи суспільних цінностей, колективної історичної пам'яті, культурних надбань попередніх поколінь, воно актуалізоване й складними умовами сучасного етапу розбудови української державності. Коротко проілюструємо вищезазначене на прикладі Києва.

Дипломатія полягає в офіційній діяльності держави, яка спрямована на реалізацію її зовнішньої політики, забезпечення захисту власних прав та інтересів, її громадян та юридичних осіб за кордоном. Доба Центральної Ради заклала основи української національної дипломатії. Саме у той час було сформовано перші інституції, а тимчасові місії поступово перетворювалися на постійні дипломатичні представництва. Надбання зовнішньополітичної служби періоду Центральної Ради було використано при формуванні міжнародних взаємин Української Держави та УНР Директорії. Протистояння з Тимчасовим урядом і Раднаркомом стало жорстким досвідом ведення зовнішньої політики, яка мала виконувати і виконувала доленосні завдання в несприятливих умовах внутрішньої та зовнішньої ситуації. З огляду на це переговори з Центральними державами у січні – лютому 1918 р. і підписання Брестського мирного договору при запеклому спротиві насамперед з боку делегації Раднарком у чолі з Л. Троцьким стали апогеєм досягнень української дипломатії. Брест був визначною дипломатичною перемогою Центральної Ради над більшовицькою Росією у боротьбі за самостійність і незалежність від Москви. Водночас, незважаючи на всі спроби, Брест спричинив розрив відносин із Антантою і, як наслідок, не вдалося врегулювати відносин із Росією, не було отримано визнання з боку Антанти, а підтримка Німеччини стала короткотривалою. У подальшому падіння Центральної Ради і встановлення Гетьманату П. Скоропадського не змінило зовнішньополітичного курсу. Пріоритетами зовнішньої політики залишилися відносини з державами австро-німецького блоку на основі положень Брестської угоди. Зусилля української дипломатії скеровувалися на визнання України як суверенної держави та об'єднання українських земель шляхом проведення переговорів із сусідніми державами. Визначною перемогою стало приєднання до України Криму.

Уроки невдалої дипломатії не проходять без їх серйозного аналізу. Попри невдачу у 1919 р. сьогодні українці переконують світ у важливості їх ролі в європейській системі безпеки. Водночас, на відміну від 1919 р., на міжнародній арені виступає визнаний суб'єкт міжнародного права. Вочевидь одним із головних уроків дипломатії 1917–1920 рр. має стати безкомпромісність боротьби зі східними впливами і консолідація навколо ідеї соборності українських земель та їх інтеграції до європейського простору.

Список використаних джерел

1. Дипломатія українських національних урядів у захисті державності (1917–1923 рр.) / Дацків Ігор Богданович; Дип. акад. України при МЗС України. – К., 2010. – 34 с.
2. Дорошенко Д. Українська гетьманська держава 1918 р. // Історія України (1917–1920 рр.): у 2 т. – Т. 2. – Ужгород, 1930. – 424 с. Посилання (https://undiasd.archives.gov.ua/doc/bulletin/GSNTI_17.pdf)

УДК 94:327(477)"1991/2020"

*Асатуров С. К.,
канд. істор. наук, доцент
кафедри міжнародних відносин і суспільних наук,
Національний університет біоресурсів і природокористування України, м. Київ, Україна*
*Мартинюк А. Ю.,
д-р іст. наук, професор,
провідний науковий співробітник відділу
історії міжнародних відносин і зовнішньої політики України,
Інституту історії України НАНУ, м. Київ, Україна*

КОНЦЕПЦІЯ МІЖМОР'Я І ТРИМОР'Я У ЗОВНІШНІЙ ПОЛІТИЦІ УКРАЇНИ (1991-2020 рр.)

Перші два десятиріччя ХХІ ст. позначились складними та суперечливими тенденціями трансформації євроатлантичних взаємин та суттєвих змін розстановки сил зокрема на європейському континенті. Це свого часу дало підставу тодішньому міністрові оборони США Д. Рамсфельду зауважити на фоні розширення Євросоюзу про так звану «стару» Європу, що вона має тенденцію дистанціюватись від США та «нову» Європу, що вона є надійним американським союзником. Такі тенденції зберігались на тлі розширення Євросоюзу.

По завершенню основних фаз розширення Євросоюзу й НАТО реперними точками американської стратегії у Європі саме й стали ці країни «нової» Європи. Російська війна проти України викликала появу ще 2015 р. «Ініціативи трьох морів». Актуалізувався проект «Балтійсько-Чорноморської вісі» (Міжмор'я). Цей регіон й досі має низку неврегульованих міждержавних колізій. Брак спільного історичного досвіду заважає реалізації соціально-технічного проекту формування нової регіональної, або локальної наднаціональної ідентичності. Цей простір є позначений різними міждержавними утвореннями з різними рівнями внутрішньої інтеграції й консолідації: ЄС, Центральноєвропейська ініціатива, Організація Чорноморського економічного співробітництва. Додається й «конкуренція» «старої» та «нової», як вже було зазначено, так званої, умовно кажучи, проамериканської Європи, що дає можливість грати на цих протиріччях геополітичним супротивникам, зокрема Росії.

З погляду на класичну геополітику, контроль на Рімляндом (так званою «опоясоючою» зоною, за Ніколасом Спайкменом) є вирішальним для морської міцці США та їх союзників по НАТО. Ключовими пунктами з цієї точки зору є, зокрема, Балтика, Адріатика й Чорне море. Тому не випадково 2015 року президент США ініціювала ідею співпраці під американським патронатом держав, що вони належать до акваторії цих європейських морів.

Після виборів 2016 р. така ініціатива стала фактично двопартійною.

Для зовнішньої політики України пріоритетним у цьому проекті стала участь у розбудові транзитних можливостей Балтійсько-Чорноморської вісі.

Джерельною базою представленої розвідки є зокрема документи й матеріали самітів «Ініціативи трьох морів», що вони відбулися 6-го липня 2017 р. у Варшаві, 17-18-го вересня 2018 р. у Бухаресті, 5-6-го червня 2019 р. у Любляні, 19-го жовтня 2020 р. у Талліні (1, с. 1).

Її метою є зокрема порівняння геостратегічних проектів «Міжмор'я» й «Тримор'я» з погляду на їхній вплив на зовнішню політику України у регіоні і не тільки. З'ясування значення обидвох проектів для США у контексті їх геостратегічних цілей фрагментації Євразії, руйнації зв'язків Євросоюзу із Росією і Китаєм, наданні нового імпульсу євроатлантичному співробітництву.

Список використаних джерел

1. 3 Seas Initiative Summit // <https://www.three.se>

УДК 341.7(477):620.91

*Мельник Б. П.,
студент 3-го курсу
спеціальності «Міжнародні відносини,
суспільні комунікації та регіональні студії»,
науковий керівник: Асатуров С. К.,
канд. істор. наук, доцент
кафедри міжнародних відносин і суспільних наук,
Національний університет біоресурсів і природокористування України, м. Київ, Україна*

УКРАЇНЬСЬКА ДИПЛОМАТІЯ ТА РОЗВИТОК ЕНЕРГЕТИЧНОЇ БЕЗПЕКИ

Україна відіграє важливу роль у забезпеченні енергетичної безпеки не тільки в регіоні, але й у Європі загалом. Дипломатичні зусилля української влади спрямовані на зміцнення співпраці з країнами-експортерами газу, пошук альтернативних джерел енергії та створення сприятливих умов для інвестицій у секторі енергетики.

Українська дипломатія активно співпрацює з країнами-експортерами газу, такими як Польща, Норвегія, США та інші, для забезпечення постачання альтернативних джерел газу в Україну. Наприклад, Україна уклала угоду з Норвегією про постачання скрапленого природного газу, а також підписала контракти з американськими компаніями на постачання скрапленого природного газу.

Окрім того, Україна приділяє увагу розвитку інфраструктури для транспортування енергоносіїв, зокрема газопроводів та електромереж, що дозволить забезпечити більш ефективну та безпечну транспортування енергії. Національна енергетична стратегія України передбачає забезпечення сталого розвитку енергетичного сектору та зменшення залежності від імпорту енергоносіїв до 2035 року. Українська дипломатія відіграє важливу роль у досягненні цих цілей, сприяючи розвитку співпраці з країнами-експортерами газу, впровадженню відновлюваної енергії та забезпеченню енергоефективності.

Одним з важливих напрямків розвитку енергетичної безпеки є диверсифікація джерел постачання енергоносіїв. Україна активно працює над зменшенням своєї залежності від імпорту газу, сприяючи розвитку відновлюваних джерел енергії та енергоефективності. У цьому напрямку ведуться роботи з розвитку сонячної та вітрової енергетики, використання біомаси та геотермальної енергії.

Одним з важливих аспектів енергетичної безпеки є підвищення енергоефективності. Україна реалізує ряд проектів, спрямованих на зменшення витрат енергоресурсів та підвищення енергоефективності різних галузей економіки. Також держава активно сприяє популяризації енергоефективних технологій та стимулює їх використання в господарській діяльності.

На міжнародному рівні Україна активно співпрацює з іншими країнами та міжнародними організаціями з метою забезпечення енергетичної безпеки. У рамках співпраці з Європейським Союзом було підписано Угоду про асоціацію, яка передбачає підтримку України у здійсненні реформ в енергетичному секторі та розвитку альтернативних джерел енергії. Також Україна є членом Європейської енергетичної спільноти, що дозволяє участь у формуванні європейської енергетичної політики та регулювання національного енергетичного ринку.

УДК 341.7(477):341.324(477.75)

*Козловець А. О.,
студентка 3 курсу
спеціальності «Міжнародні відносини,
суспільні комунікації та регіональні студії»,
науковий керівник: Асатуров С. К.,
канд. істор. наук, доцент
кафедри міжнародних відносин і суспільних наук,
Національний університет біоресурсів і природокористування України, м. Київ, Україна*

УКРАЇНЬСЬКА ДИПЛОМАТІЯ ПІД ЧАС АНЕКСІЇ КРИМУ

Одним із найсерйозніших випробувань для української дипломатії стала анексія Криму Російською Федерацією у 2014 році. Однак, українська дипломатія не поклала рук і робила все можливе, щоб вирішити дане питання. Серед найважливіших дій можна виокремити мобілізацію міжнародної підтримки, застосовані проти Російської Федерації санкції, судові позови проти Росії та інші дипломатичні, а також військові зусилля.

Говорячи про мобілізацію міжнародної підтримки, слід сказати про те, що українські дипломати зустрічалися з представниками Європейського Союзу, Організації Об'єднаних Націй та інших впливових міжнародних організацій з метою насамперед поінформувати світ про ситуацію в Криму, а також залучитися підтримкою суверенітету і територіальної цілісності України.

У відповідь на анексію Криму, українська дипломатія відіграла ключову роль і в просуванні міжнародних санкцій проти Російської Федерації. Такі дії були спрямовані, у першу чергу, проти російських юридичних і фізичних осіб, які причетні до анексії Криму. Головною ціллю таких санкцій був тиск на Російську Федерацію з метою повернення анексованої території до складу України.

Слід згадати і судові позови, що подавалися українською дипломатією проти Росії до міжнародних судів. Таким чином, було подано позов до Міжнародного суду Організації Об'єднаних Націй, у звинуваченні Російської Федерації у порушенні Міжнародної конвенції про боротьбу з фінансуванням тероризму через підтримку сепаратистських груп на сході України.

Не потрібно забувати й те, що дипломати тісно співпрацювали з українськими військовими для того, щоб забезпечити надійний захист та оборону від майбутньої агресії з боку Російської Федерації. Українська дипломатія прагнула не тільки модернізувати і зміцнити Збройні Сили України, а й звернутися за військовою допомогою до наших союзників, зокрема Сполучених Штатів Америки.

У загальному, дипломатія України під час анексії Криму відзначилася твердою відданістю справі захисту суверенітету і територіальної цілісності держави та готовністю співпрацювати з світовими партнерами задля досягнення цілей. На превеликий жаль, ситуація в Криму залишається невирішеною, однак, незважаючи на це, українська дипломатія сприяла підвищенню рівня обізнаності стосовно даного питання і мобілізації підтримки позиції України.

УДК 94(477)»19»:327.82(092)Скоропадський

*Халюк М. В.,
студент I курсу
спеціальності «Міжнародні відносини,
суспільні комунікації та регіональні студії»
науковий керівник: Асатуров С. К.,
канд. істор. наук, доцент
кафедри міжнародних відносин і суспільних наук,
Національний університет біоресурсів і природокористування України, м. Київ, Україна*

ДИПЛОМАТІЯ ГЕТЬМАНАТУ ПАВЛА СКОРОПАДСЬКОГО

Після утворення Української Держави відповідно до міжнародно-правової практики влада взяла на себе угоди та обов'язки минулого керівництва, було створено міністерство закордонних справ, очолюване представником чернігівського козацького роду – Дмитром Дорошенком. Надалі затверджено штати посольств 1-го і 2-го розрядів, та ухвалена постанова про дипломатичні представництва.

Першочергово варто говорити про відносини з Четверним союзом, посольства у якому залишилися ще від Центральної ради, проте тепер функціонували в оновленому складі. Адже зовнішньополітичний курс України був регламентований Брестськими мирними угодами. Було продовжено економічну співпрацю. Також зовнішньополітичним відомством Німеччини була обіцяна постійна підтримка на шляху до незалежності України.

Проте П. Скоропадського не варто вважати маріонеткою, у цій допомозі він бачив тимчасове розв'язання проблем оборони та перші кроки до становлення держави у світі. У спогадах Гетьман пише: «Я завжди вважав необхідним вичленити себе із числа германофілів та із числа прихильників союзників, залишаючись щиро доброзичливим і до тих, і до інших. Я впевнений, що лиш таким шляхом ми можемо заслужити повагу до себе інших держав».

Скоропадський добре усвідомлював, що, попри на заяві та допомогу, його союзники будуть надавати підтримку лише доти, доки це відповідатиме їхнім національним інтересам. До того ж було зрозуміло, що Берлін доволі терпимо ставився до більшовицької Росії, з якою їх пов'язували угоди. Тому пріоритетом Гетьмана були інтереси України: встановлення різнопланових дипломатичних в'язків, забезпечення всебічного захисту Української Держави й поступове її становлення як потужного суб'єкта.

Посольство в Берліні, очолюване Ф. Штейнгелем було надзвичайно ефективним та престижним. Завдяки послу відбулося встановлення де-факто відносин з низкою європейських держав, таких як Іспанія, Нідерланди, Італія, Швеція, Данія, Норвегія.

Складними питанням було створення армії (адже союзники запевняли, що в ній немає потреби, завдяки перебуванню там їхніх військ). А також приєднання важливого для Гетьманату Криму. Проте після довгої низки дипломатичних переговорів та особистого візиту Скоропадського до Берліну були укладені військові угоди, зокрема стосовно й армії. Впродовж візиту також погодили українсько-російський кордон, визнання автономного Криму в складі Української Держави, право України на частину Чорноморського флоту.

Важливо зазначити, що попри кримське питання відносини з Османською імперією залишалися стабільними й плідними аж до повалення Гетьманату.

Складнішими відносини були з Австро-Угорщиною, яка не виконала умови стосовно передачі Україні

Холмщини, Підляшшя і Східної Галичини. Попри направлення туди талановитих дипломатів, на чолі з В. Липинським, імперія відмовилася ратифікувати угоду та почала лобіювати територіальні інтереси Польщі. Український посол професійно відстоював право своєї держави на етнічні землі. Проте після порушення ще одного договору Австро-Угорщина почала вимагати визнання Брестських угод недійсними і дозволила польській владі взяти під контроль Холмщину.

З Болгарією відносини склалися чудово, вона ратифікувала угоди, а очільники держав всяко прагнули до співпраці. Дипломатичні представництва були дуже сильними, на чолі болгарського був Іван Шишманов, українського – Олександр Шульгін. Українському послу вдалося встановити відносини також з Англією, Францією та Італією.

Важливим було й співробітництво з новоствореними постімперськими державами.

Так, Українською Державою було визнано Всевелике Військо Донське, контрольоване тоді німецькими військами. З ними була підписана угода про кордон, а також низка пов'язаних з правами народів, економічною співпрацею, транспортним сполученням. Війську була надана зброя і фінансова допомога. Проте Дон прагнув поступового створення «єдиної Росії», що рішуче не підтримувалось Гетьманом.

Кубань розглядалася як етнічні українські землі, тому на меті було її прилучення до України як автономного або федеративного суб'єкта. Готувалися таємні угоди про об'єднання. Також цій державі Україною була надана вагома військова допомога.

Неоднозначними дипломатичні зв'язки були з Білоруською Народною Республікою, яка не визнавала Брестські угоди і мала претензії на українські етнічні землі. Втім готувалися плани з фінансовою та збройною допомогою білоруським військам. Скоропадський вважав уряд республіки аморфним і бездіяльним.

Коли Центральні держави наближалися до поразки, представництва розпочали діяльність зі зміцнення зв'язків з країнами Антанти, які досі продовжували вважати Україну частиною Росії. Зокрема завдяки зусиллям Є. Лусакевича у Швейцарії функціонували посольство та консульства, відбулися також переговори з нейтральними державами і виступ делегації на конференції Антанти. Однак союзники визнали владу Української Держави де-факто надто пізно, перед уже неминучим поваленням Гетьманату.

Тож за час існування Української Держави П. Скоропадського та дипломатичному корпусу вдалося налагодити зв'язки та співробітництво з країнами Четверного союзу, новоствореними постімперськими державами, а також з низкою європейських країн.

Список використаних джерел

1. Дацків І. Дипломатична діяльність гетьманату П. Скоропадського із державними утвореннями на руїнах Російської імперії / І. Дацків // Проблеми вивчення історії Української революції 1917-1921 років. - 2011. - Вип. 6. - С. 273-294. - Режим доступу: http://nbuv.gov.ua/UJRN/Pviiu_2011_6_14.
2. Дацків І. Встановлення дипломатичних контактів Гетьманату Павла Скоропадського з країнами Антанти / І. Дацків // Вісник Київського національного лінгвістичного університету. Сер. : Історія, економіка, філософія. - 2012. - Вип. 17. - С. 101-106. - Режим доступу: http://nbuv.gov.ua/UJRN/Vknl_u_ief_2012_17_16.
3. Дацків І./ Здобутки дипломатії гетьманату Павла Скоропадського/ Дацків І. // Збірник наукових праць Національного науково-дослідного інституту українознавства та всесвітньої історії. – К.: ННДІУВІ, 2009. – Т. XXIII

УДК 327 (520) «19»

*Богданова Т. Є.,
канд. іст. наук, доцент,
доцент кафедри міжнародних відносин та зовнішньої політики,
Макаришин С. В.,
студент 4 курсу спеціальності 032 «Історія та археологія»,
ЧНУ імені Петра Могили, м. Миколаїв, Україна*

УРБАНІЗАЦІЙНІ ПРОЦЕСИ В ПОВОЄННІЙ ЯПОНІЇ ТА ЇХ ВПЛИВ В КУЛЬТУРНО-МУЗИЧНОМУ КОНТЕКСТІ

Актуальність дослідження проблематики процесів відбудови та подальшої урбанізації в повоєнній Японії зумовлена важливістю перейняття досвіду і розуміння комплексного впливу даних перетворень на суспільство в контексті відбудови українських міст.

Метою нашого дослідження є з'ясування впливу урбанізаційних процесів у повоєнній Японії у контексті їх впливу на культурно-музичне життя в країні.

Завершення Другої світової війни Японії для відбулося з великими втратами не тільки в людських ресурсах, а в матеріальному плані, зокрема були колосальні втрати промисловості та міст. За часи війни відбувалися бомбардування території Японського архіпелагу, внаслідок чого було зруйновано величезну кількість як промислових, так і житлових споруд. У 1944 р. почалося стратегічне бомбардування Токіо, зокрема і запалювальними

бомбами. В ніч з 9 на 10 березня 1944 року пройшла операція Meetinghouse, яка не тільки забрала за різними оцінками 100000 життів, але і знищила близько 41 км² міста, 267 171 будівля була зруйнована, близько мільйона жителів залишилися без домівок; були пошкоджені і промислові будівлі, що скоротило виробничі можливості країни [5].

Друга світова війна спустошила великі міста Японії, створивши дефіцит 4,2 мільйона будинків по всій країні. Отже, післявоєнна урбанізація Японії почалася з фундаментального завдання: відбудувати численні розбомблені будинки та забезпечити достатню кількість житла для постійного населення.

За умовами капітуляції США мали окупувати Японію. Цей період тривав з 1945 по 1952 роки. Верховна влада в країні перейшла до американської окупаційної адміністрації. В таких умовах Японії довелося існувати і розвиватися наступні десятиліття.

Завдяки низці реформ, фінансовій допомозі США та великих державних замовлень в 60-х роках в Японії відбувається стрімке зростання економіки, яке отримало назву «економічного дива». Саме в цей час відбувається масова урбанізація території країни.

Агломерація обробної промисловості в промислові зони, розташовані вздовж Тихоокеанського поясу, призвела до величезного промислового виробництва, що дозволило Японії досягти високих темпів економічного зростання. У містах промислові кластери утворювалися разом із житловими районами для розміщення робітників, які підтримували індустріалізацію. Промисловий розвиток прискорив переміщення населення із сільської місцевості в міста, а міста поглинули цей приплив, розширившись на передмістя [2, р. 3].

У 1950-х в містах жило 37,29% населення. У наступні п'ять років відсоток зростав у середньому на 10% на рік. У 1955 р. процент населення міст складав 56,1%. Міста були основним джерелом для збільшення кількості робочих місць. Кількість міст за 20 років збільшилась на 30%. Цей приріст відбувався за рахунок адміністративних змін і переходу сільських населених пунктів (mura) у статус міст (shi) і містечок (machi).

Найбільший приріст населення за 60-ті роки XX століття ми можемо спостерігати в м. Йокогама – 862 554 ос, Токіо – 530 915 ос. та Кавасакі – 340 511 ос. [1], з'являються нові міста з населенням більше 1 000 000 ос., створюються і розвиваються міські агломерації. В цілому рівень урбанізації сягає 75,72%. За 60-ті роки населення зросло на 5,5%, а населення міст – на 10,99%

У результаті цих змін у людських стосунках низка соціальних функцій, які виконувалися переважно через сім'ю та місцеву громаду, почала довірятися зовнішнім каналам, таким як державні служби та ринок.

Така зміни зіграли свою роль і в культурі. Зі збільшенням кількості населення в містах і концентрації молоді, а також модернізації суспільного життя виникла потреба в нових засобах рекреації. Одним з таких стала модерна музика. В довоєнний період та перші повоєнні роки найбільш популярною була музика з великим змістом фолк-компоненту, традиційних народних інструментів та мелодій.

Великий вплив на формування модерних тенденцій в японській музиці 1960-х років зіграла американська радіостанція FEN (Far East Network), яка, в першу чергу, мала військові цілі. Музика, що програвалась на цих хвилях, була новою і неординарною для японської молоді. Великий вплив на свою творчість цієї радіостанції відмічають і новатори японської популярної музики Тацуро Ямашіта: «Ще в середній школі я слухав FEN, і вони мали таку стару програму, яку вів відомий ді-джей. Це називалося «Шоу Джима Пьютера», і вони робили цю спеціальну програму для R&B вокальних груп. Це було те, що змінило моє життя» [4] та Таеко Онукі «Згодом мене не влаштовувало слухати лише японську поп-музику, тож я почала слухати Далекосхідну мережу – FEN – американську військову радіостанцію, і слухати іноземну музику» [3].

Таким чином, озброївшись новими музичними прийомами, як, наприклад, використання мажорних септакордів [3], з'явилися нові молоді ентузіасти з новим типом модерної музики, проте перша хвиля нового звучання в кінці 1960-х років розбилася о нерозуміння масової публіки. Проте пізніше зазнала розквіту в 1970-х роках і завдяки сучасній інтернет-культурі отримала нове життя в новому тисячолітті.

Отже, ми можемо побачити, що процеси урбанізації в повоєнній Японії відбувалися стрімкими темпами для відбудови країни, завдяки індустріалізації та для індустріалізації. У містах промислові зони будувалися одночасно із житловими районами, які б мали забезпечувати домівкою нових робітників. Як наслідок змін у людських стосунках, низка соціальних функцій, які виконувалися переважно сім'єю та громадою, почали довірятися зовнішнім каналам. Через впровадження в життя принципів модерного «західного суспільства», відбулася не тільки косметична зміна матеріального життя. Всі ці зміни вплинули і на культурне життя, зокрема і музичний розвиток. Почали з'являтися нові музичні напрями і артисти з новим поглядом на творчість.

Список використаних джерел

1. Historical Statistics of Japan. Statistics Japan. URL: <https://warpeda.ndl.go.jp/info:ndljp/pid/11095459/www.stat.go.jp/english/data/chouki/02.html>
2. Ryo Shimizu (University of Tokyo). The Progression of Urbanization and Spatial Formation in Japan after World War II // Japan Association of Regional and Community Studies (JARCS). 2017. P. 1-12. URL: https://jarcs.sakura.ne.jp/jarcs_en/papers_files/rshimizu.pdf
3. Taeko Onuki of Sugar Babe on Her Journey in Japanese Music. URL: <https://daily.redbullmusicacademy.com/2017/12/taeko-onuki-interview>
4. Yamashita Tatsuro Interview (2016). URL: <http://kumomi.org/2021/09/28/yamashita-tatsuro-interview-2016/>

5. Ошемкова К. Токіо. Руйнування під час Другої світової війни та органічна урбанізація // PRAGMATIKA. 2022. 11 червня. URL: <https://pragmatika.media/tokio-rujnuvannja-pid-chas-drugoi-svitovoi-vijni-ta-organichna-urbanizacija/>

УДК 327 (477+470)«20»

*Богданова Т. Є.,
канд.істор. наук, доцент
кафедри міжнародних відносин та зовнішньої політики,
Березін Є. С.,
студент 4 курсу спеціальності 032 «Історія та археологія»,
ЧНУ імені Петра Могили, м. Миколаїв, Україна*

УКРАЇНА І ТАЙВАНЬ: КРАЇНИ, ЯКІ ПРОТИСТОЯТЬ ПІДКОРЕННЮ З БОКУ АВТОКРАТИЧНИХ ДЕРЖАВ

Актуальність дослідження співпраці України та Тайваню проявляється у необхідності протиставленням зовнішнім конфліктам, ідеям їх вирішення, що в контексті геополітичних змін і глобальних викликів сприяє спільним рішенням та співпраці в різних аспектах міжнародних відносин.

Метою дослідження є компаративний аналіз конфлікту Тайваню з КНР та війни України з Росією задля визначення способів поглиблення взаєморозуміння та вирішення схожих проблем між українським та тайванськими народами.

На сьогодні Україна і Тайвань мають тісніші зв'язки, ніж раніше, що зумовлюється російсько-українською війною та тиском КНР на Тайвань на цьому фоні.

У 2014 році, коли внаслідок Революції Гідності був повалений проросійський режим В. Януковича, почалася активна конфронтація з боку РФ до України, яка вже згодом перетворилася на повномасштабне вторгнення на територію України через оголошення «СВО» (Спеціальної військової операції, тобто війни) задля знищення її державності та захоплення її територій. Причини територіальних претензій з боку РФ до України сягають корінням часів Київської Русі, Московського царства та Російської імперії. А під час існування як і Російської імперії, так і СРСР, українців тримали як другосортне населення, їх зросійщували під гаслом т.зв. «братніх народів». На сьогодні, внаслідок цього, в Україні існує проблема з ідентичністю, оскільки певна частина людей сприймає себе частиною «руської культури» та «руського миру» [1, с. 443].

Початок повномасштабної війни на території Східної Європи деякі держави сприйняли як можливість розв'язання своїх територіальних питань. Однією із таких держав є КНР, у якій з початку її створення пропагують політику «одного Китаю». КНР розглядає Тайвань як невід'ємну частину своєї території і претендує на суверенітет над ним. Насправді, Тайвань, офіційно відомий як Китайська республіка на Тайвані, має власний уряд, армію та систему влади і довгий час існує як окрема суверенна держава, для Тайваню ця політика може призвести до втрати своєї держави та згодом і ідентичності [1, с. 443].

До 1971 року більшість держав світу саме Китайську республіку визнавали єдиним легітимним Китаєм, лише з 1970-ті рр., після зайняття КНР (замість КР на Тайвані) місця в Раді Безпеки ООН як представника Китаю, зміцніли позиції КНР на міжнародній арені й держава отримувала все більше дипломатичне визнання з боку держав світу.

Дослідники вважають, що поступки КНР з боку інших держав все більш збуджували напруту між Тайванем та КНР. Однак, коли у Тайвані розпочалася зміна форм влади з автократії до демократії, то й у китайсько-тайванських відносинах з'явився певний прогрес. Можна сказати, що причиною потепління у відносинах стало певне корегування позиції з боку керівництва КНР: якщо раніше КНР пропагував політику «одного Китаю», де вся влада буде у руках комуністів, то після приєднання Гонконгу і Макао до КНР у 1997 та 1999 роках, гаслом стало – «одна країна, дві системи», де пропагувалася ідея спеціального адміністративного району всередині КНР [2, с. 75].

На початок XXI століття відносини між Тайванем і Китаєм коливалися від поганих до стрімко зростаючих, що залежало від панівної партії у Тайвані. Колишній президент від Демократичної партії Шуйбянь наголошував на праві «самовизначення острова». Його наступник на посаді Голови Адміністрації Ма Інцзю підкреслював: «Ми не підтримуємо і не будемо підтримувати «два Китаї», «один Китай і один Тайвань» або «незалежність Тайваню» ». Ма Інцзю прагнув об'єднання Китаю на тих же правах, що і Гонконг і Макао [3].

Цікаво те, що тут дуже схожі паралелі Тайваню з Україною, Україну, як і Тайвань не хочуть приймати і слухати країна-сусід, яка тисне на неї через заяви та погрози про «єдину країну», «єдину націю», «єдину історію». Китай, як і РФ, також використовує пропаганду, дипломатичний тиск на Тайвань, хіба що Китай, на відмінну від РФ, ще не наважився вторгнутись воєнним шляхом на острів, хіба що проводить біля нього військові навчання.

За півроку до вторгнення РФ в Україну, 9 жовтня 2021 року, виступаючи у Пекіні на урочистому зібранні з нагоди 110-річчя початку Синьхайської революції, глава уряду КНР Сі Цзіньпін, заявив що «історичне возз'єднання з Тайванем має бути виконане» [4].

Заява Сі Цзіньпіня дуже схожа на те, що виклав В. Путін у своїх статтях у липні 2021 року, а саме: «Сучасна Україна – цілком і повністю дітище радянської епохи. Ми знаємо і пам'ятаємо, що значною мірою вона створювалася за рахунок історичної Росії. Досить порівняти, які землі возз'єдналися з російською державою в XVII столітті і з якими територіями УРСР вийшла зі складу Радянського Союзу». Все це вказує на те, що як і КНР, так і РФ, живуть духом експансії та незрозумілої нам історії братерства, КНР не визнає Тайвань як окрему незалежну державу, так і РФ не визнає Україну [5].

На початку російсько-української війни МЗС КНР оголосило, що у відповідь на ініціативу президента Тайваню щодо підвищення безпеки на острові у зв'язку із «кризою» у Східній Європі: «Тайвань – це не Україна. Тайвань завжди був невід'ємною частиною Китаю. Це незаперечний юридичний та історичний факт» [6]. Отже, можна сказати, що КНР прагнув втрутитись на острів, і провести там своє «СВО», але завдяки США, це вдалося запобігти.

28 липня 2022 року між президентом США Джо Байденом та лідером КНР Сі Цзіньпінем відбулася телефонна розмова, в якій вони обговорювали ситуацію на Тайвані. Після завершення дзвінка Байден заявив, що «політика Сполучених Штатів щодо Тайваню не змінилася». Він додав, що Сполучені Штати «рішуче виступають проти односторонніх зусиль змінити статус-кво або підірвати мир і стабільність у Тайванській протоці», на що МЗС КНР відповіло: «Ті, хто грається з вогнем, загинуть від нього. Ми сподіваємося, що США будуть чітко бачити цю ситуацію» [7].

У серпні 2022 року, коли спікер палати представників США Ненсі Пелосі летіла у Тайвань з візитом, КНР погрожувала збити літак, в якому знаходилась спікерка, але це її не злякало, після її прибуття до аеропорту Тайбея її зустріли як героїню, а уряд КНР через 16 хвилин після її прильоту оголосив про військові навчання [8].

Отже, на даний момент, коли в Україні триває війна, а КНР спостерігає події як в Україні, так у світі, нові конфлікти на мапі світу можуть відкрити лапи «китайському тигру», який може накинутися на маленький острів, тим самим може втягнути у конфлікт як і США, так і сусідні країни. В якомусь сенсі, Україна зараз рятує Тайвань. Україна показує, як протистояти, здавалось би, «другій армії світу», якщо РФ програє війну то це стане для КНР приводом відмовитися від острова.

Список використаних джерел

1. Бокова М. В., Черкасов С. С. Російсько-українська війна 2022: уроки для Тайваню // *Zaporizhzhia Historical Review*. 2022. Vol. 6(58). С. 441-445.
2. Шевчук О. Вибори Президента Тайванської адміністрації у контексті американсько-китайських відносин // *Актуальні проблеми міжнародних відносин*. 2012. Вип. 107, Ч. 1. С. 72-79.
3. Мацькович О. Тайванська проблема: чи можливе возз'єднання Китаю з Китаєм? // *ADASTRA: Аналітичний центр*. 2020. 19 лютого. URL: <https://adastra.org.ua/blog/tajvanska-problema-chi-mozhlive-vozyvednannya-kitayu-z-kitayem>
4. Китай і Тайвань: мирне возз'єднання чи війна? // *BBC NEWS Україна*. 2021. 09 жовтня. URL: <https://www.bbc.com/ukrainian/news-58855514>
5. Путін написав статтю про «історичну єдність росіян і українців»: головні тези // *Слово і діло*. 2021. 12 липня. URL: <https://www.slovoidilo.ua/2021/07/12/novyna/polityka/putin-napysav-stattyu-pro-istorychnu-yednist-rosiyan-ukrayinciv-holovni-tezy>
6. МЗС Китаю: Тайвань – «не Україна» // 2022. 23 лютого. *Радіо Свобода*. URL: <https://www.radiosvoboda.org/a/news-ukrayina-kytai-tayvan/31718282.html>
7. Політика США щодо Тайваню не змінилася – Байден у розмові із Сі Цзіньпіном // *Радіо Свобода*. 2022. 29 липня. URL: <https://www.radiosvoboda.org/a/news-polityka-ssha-taivan-baiden-si/31964366.html>
8. США, Китай і Тайвань. Що відомо про візит «третьої людини в США» Ненсі Пелосі до Тайваню і в чому військова загроза // *Суспільне. Новини*. 2022. 2 серпня. URL: <https://suspilne.media/267169-ssa-kitaj-i-tajvan-sovidomo-pro-vizit-tretoi-ludini-v-ssa-nensi-pelosi-do-tajvanu-i-v-comu-vijskova-zagroza/>

*Вовчук Л. А.,
канд. істор. наук, доцент,
доцент кафедри міжнародних відносин та зовнішньої політики,
ЧНУ імені Петра Могили, м. Миколаїв, Україна*

САНКЦІЇ ЄС ПРОТИ РОСІЇ ПІСЛЯ 24 ЛЮТОГО 2022 Р.

Після 24 лютого 2022 року Європейський Союз значно розширив санкції проти Росії у відповідь на її військову агресію проти України. Крім санкцій проти вищого політичного керівництва, олігархів, військових і пропагандистів (у списку 1800 осіб), ЄС вжив безпрецедентних заходів з метою суттєвого послаблення економічної спроможності Росії, позбавлення її критичних технологій і ринків та істотно обмежив її здатність вести війну.

Упродовж з лютого-грудня 2022 р. проти країни-агресора ЄС застосував дев'ять пакетів секторальних економічних та індивідуальних санкцій.

Варто зауважити, що перший пакет санкцій був запроваджений ще 23 лютого, тобто за добу до вторгнення російських військ в Україну. Санкції стосувалися замороження активів 351 депутата Держдуми Росії та 27 фізичних та юридичних осіб (міністрів, бізнесменів, офіцерів російських збройних сил, банків), заборони фінансування державного банку РФ та мати будь-які економічні відносини з непідконтрольними законному уряду України територіями Донецької та Луганської областей.

Другий пакет санкцій, який був впроваджений 25 лютого 2022 р., містив вже п'ять видів санкцій, які стосувалися не лише повної заморозки активів російських президента та глави МЗС країни, але й безпосередньо торкнулися фінансового сектора РФ (заборона лістингу та послуги з розміщення акцій російських компаній, прийом депозитів від росіян, продаж цінних паперів російським клієнтам).

28 лютого 2022 р. був впроваджений третій пакет санкцій ЄС - транспортний, який призвів до скасування дозволів на посадку, зліт або політ над територією ЄС будь-якому літаку, що належить Росії. Також було запроваджено нові персональні санкції проти 26 росіян. 2 березня до цього пакету санкцій були додані доповнення, які стосувалися заборони на мовлення пропагандистських російських телеканалів Sputnik та Russia Today на території Євросоюзу і відключення Росії від міжнародної системи SWIFT.

Четвертий (15 березня 2022 р.) та п'ятий (8 квітня 2022 р. - стосувалися впровадження позбавлення активів і права в'їзду в Європу значної кількості впливових російських представників, а також, що є найважливішим, була заборона на імпорт російського вугілля в ЄС (5 пакет).

У шостому пакеті (3 червня 2022 р.) мова йшла про ліквідацію активів 65 фізичних і 18 юридичних осіб з Росії та повного відключення від SWIFT ще трьох великих банків РФ. Але найважливішим елементом цього пакету стала поетапна заборона купівлі, імпорту або передачі сирової нафти та деяких нафтопродуктів з Росії. Однак, ці заборони не стосувалися країн ЄС, які не мали альтернатив сирової нафти.

21 липня 2022 р. був впроваджений сьомий пакет санкцій, у якому містилася норма щодо декларування активів осіб, які потрапили під санкції, заборона покупки або імпорту російського золота, ювелірних виробів, а також повного припинення спрощеного візового режиму з Росією. Восьмий пакет санкцій ЄС (6 жовтня 2022 р.) закріпив запровадження цін на російську нафту.

Не дивлячись на низку прийнятих заходів країнами-членами ЄС щодо Росії з метою примусити її припинити військові дії в Україні та масові вбивства мирного українського населення, особливо разючих результатів це не дало. Розуміючи усю небезпеку, яку становила Росія вже не лише для України, але й безпеки всього європейського регіону, 16 грудня 2022 р. ЄС прийняв 9 пакет санкцій. Узгоджений пакет вводив нові заходи експортного контролю та обмеження на товари і технології подвійного призначення, а також товари та технології, які могли сприяти технологічному вдосконаленню російського сектору оборони та безпеки, значно розширюючи список суб'єктів, пов'язаних з військово-промисловим комплексом Росії.

24 лютого 2023 р. ЄС ухвалив 10-й пакет санкцій, які були спрямовані на обмеження подальшого доступу Росії до сучасних технологій та товарів, що виробляються в ЄС. Окрім запровадження економічних санкцій, Рада ЄС включила до санаційного списку значну кількість нових фізичних та юридичних осіб. Загальна вартість цього пакету санкцій, за попередніми розрахунками, оцінювалася у 10 мільярдів євро.

Щоб забезпечити дієвість заборон, пов'язаних із замороженням активів, Рада ЄС вирішила запровадити більш детальну звітність щодо коштів та економічних ресурсів, що належать фізичним та юридичним особам зі списку, які були заморожені або були предметом будь-якого руху незадовго до формування списку. Рада також запровадила нові зобов'язання щодо звітності для держав-членів та Комісії щодо заморожених резервів та активів Центрального банку Росії. Крім того, оператори повітряних суден повинні повідомляти про нерегулярні рейси свої національні компетентні органи, які потім інформуватимуть про це інших держав-членів.

23 червня 2023 р. ЄС ухвалив 11 пакет санкцій проти Росії. Цей пакет стосується транспортних, енергетичних заходів, а також замороженню активів ще 100 фізичним та юридичним особам.

Санкції ЄС значно обмежили політичні та економічні можливості Москви, спричинивши значну фінансову напругу, погіршивши промисловий і технологічний потенціал Росії. Вони виконують свої три ключові цілі:

погіршити військовий потенціал Росії у її веденні загарбницької війни проти України, позбавити Кремль доходів, з яких він фінансує війну, і накласти витрати на економіку Росії.

Попри це РФ все ще спроможна продовжувати війну. Цьому сприяли високі ціни на енергоресурси та жорстка економічна політика в самій Росії. Через панічні настрої ціни на сировину навіть зросли, завдяки чому агресор зміг у 2022 р. **наростити** експортні нафтогазові доходи до рекордних 350 млрд. дол. Лише після того як ЄС і G7 дійшли згоди щодо запровадження ембарго на російську нафту ситуація почала змінюватися. У пошуках нових ринків у Китаї, Індії й Туреччині російські компанії змушені були продавати сировину із суттєвими знижками. Окрім того, через значне скорочення експорту сирової нафти та природного газу до країн ЄС та G7, Росія зменшила видобуток цих енергоресурсів. У 2023 році в Росії суттєво погіршилась й стан фіскальних рахунків.

Не дивлячись на низку завданих ударів по економіці, Росія не має наміру зупинитися у своїх «кровожерливих апетитах». Тому, ЄС та цивілізованій світовій спільноті ще доведеться докласти значних зусиль аби зупинити цю «російську машину», яка для відвернення від себе уваги, почала розбухувати невирішені європейські та міжнародні конфлікти (Косовська проблема, війна в Ізраїлі жовтень 2023 р).

УДК 327:623.454.8](510:519.3)(043.2)

Габро І. В.,

канд. політ. наук, доцент кафедри міжнародних відносин та зовнішньої політики,

Зігурова І. В.,

студентка 2 курсу спеціальності 291

«Міжнародні відносини, суспільні комунікації та регіональні студії», ЧНУ імені Петра Могили, м. Миколаїв, Україна

ПОЗИЦІЯ КНР ЩОДО ЯДЕРНОЇ ПРОГРАМИ КНДР

Китай є життєво важливим гравцем у зусиллях з денуклеаризації Північної Кореї, і його необхідно заохочувати до конструктивної ролі. Через величезні економічні відносини Пекіна з Пхеньяном його співпраця – або відсутність співпраці – у забезпеченні санкцій значною мірою визначає ефективність економічного тиску. Більше того, керівництво Північної Кореї регулярно консультується з Китаєм і шукає його підтримки в переговорах з Вашингтоном, навіть коли воно намагається зіштовхнути Вашингтон і Пекін один з одним. Здатність Китаю захистити Пхеньян від економічного та політичного тиску робить Пекін важливим фактором у спробах вплинути на Північну Корею. Сполучені Штати повинні працювати з Китаєм, щоб переконатися, що Пекін користується цим впливом конструктивно, визнаючи, що Вашингтон і Пекін ніколи не будуть узгоджені.

Китай поділяє прагнення Вашингтона до денуклеаризації Північної Кореї, але не вірить, що це досяжно в короткостроковій перспективі. Пекін вважає, що ядерна Північна Корея за своєю суттю є дестабілізуючою, оскільки вона дає обґрунтування для розгортання військових сил США та можливого втручання в регіон, спонукає регіональних гравців, таких як Японія та Південна Корея, зміцнювати свої оборонні можливості, а також викликає заклики до розробки власної ядерної зброї. спроможності в цих країнах - усі вони є ворожими для інтересів і безпеки Китаю. Таким чином, Пекін продовжує віддавати перевагу поетапному, двосторонньому процесу як для просування денуклеаризації, так і для створення мирного режиму на Корейському півострові.

Тим не менш, Китай не буде «вирішувати» північнокорейську кризу замість Сполучених Штатів. Північна Корея прагне гарантій безпеки, послаблення санкцій і дипломатичного визнання від Сполучених Штатів. Китай може запропонувати власні гарантії безпеки та пом'якшення санкцій, але він не може забезпечити те, чого Пхеньян хоче від Вашингтона ні в тому, ні в іншому. Крім того, Пекін показав, що тиск, який він чинитиме на Пхеньян, має обмеження. Він вважає, що надто жорсткий тиск лише зменшить його здатність формувати поведінку Північної Кореї та потенційно спровокує більш прийнятну до ризику поведінку, якщо такий тиск виявиться дестабілізуючим. Таким чином, Сполучені Штати не повинні надмірно покладатися на вирішення північнокорейської ядерної головоломки виключно за допомогою китайського тиску.

Північна Корея сильно залежить від Китаю. В умовах дедалі більшої ізоляції від глобальних санкцій Північна Корея стає все більш залежною від Китаю в торгівлі.

Зважаючи на напружені відносини з Вашингтоном, Пекін навряд чи прислухається до закликів США та Південної Кореї спонукати Північну Корею припинити випробування ракет і ядерної зброї та послабити напруженість на Корейському півострові, вважають експерти. У відповідь на рекордну кількість ракетних запусків Північної Кореї, Вашингтон і Сеул закликають Китай використати свій важіль впливу на Північну Корею, щоб відмовити режим від проведення будь-яких більше тестів. Китай є найбільшим торговим партнером і давнім союзником Північної Кореї. Наступного дня речник МЗС Китаю Мао Нін заявив, що Пекін сподівається, що всі сторони «збалансовано вирішать занепокоєння одна одної, особливо законні занепокоєння КНДР».

Північна Корея сильно залежить від Китаю, свого головного торгового партнера, щодо економічної підтримки. В останні роки, коли суперництво між Вашингтоном і Пекіном посилювалося, Китай і Північна Корея

налагодили тісніші стосунки, протистоячи США. Китай заблокував зусилля під керівництвом США в Раді безпеки ООН у травні та листопаді щодо введення санкцій проти Північної Кореї у відповідь на численні випробування міжконтинентальних балістичних та інших балістичних ракет.

Жорсткий тиск на Китай щодо санкцій є наступним кроком і переслідуванням банків і промислових елементів у Китаї, які мають вирішальне значення для ракетного та ядерного потенціалу Північної Кореї. Китай може відмовитися від нашого блефу та змусити Південну Корею та Японію стати ядерними, замість того, щоб жорстко налягати на Північну Корею.

УДК 327:623.454.8](73:519.3)(043.2)

Габро І. В.,

канд. політ. наук, доцент кафедри

міжнародних відносин та зовнішньої політики,

Подольян А. С.,

студентка 2 курсу спеціальності 291 «Міжнародні відносини,

суспільні комунікації та регіональні студії»,

ЧНУ імені Петра Могили, м. Миколаїв, Україна

ПОЗИЦІЯ США ЩОДО ЯДЕРНОЇ ПРОГРАМИ КНДР

Десятиліттями ядерна програма Північної Кореї була однією з головних проблем безпеки Сполучених Штатів. Ця загроза стала ще більш гострою після різкого зростання ядерних і ракетних випробувань Північної Кореї в 2016 році і особливо після її першого випробування міжконтинентальної балістичної ракети в липні 2017 року.

У липні 2017 року Північна Корея успішно запустила дваміжконтинентальні балістичні ракети (МБР); передбачувана дальність польоту цих ракет перевищувала 5000 миль (8000 км). З материковою частиною Сполучених Штатів тепер теоретично в радіусі ядерного арсеналу Північної Кореї, президент США. Дональд Трамп пообіцяв відповісти на погрози з Пхеньяну «вогнем і люттям, яких світ ще не бачив». ООН, діючи за підтримки Китаю, запровадила нові санкції, які фактично заборонили весь найбільш значний експорт Північної Кореї.

Американсько-північнокорейські відносини протягом першого року президенства Трампа були нестабільними, оскільки Пхеньян хвалився, що може досягти території США за допомогою міжконтинентальних балістичних ракет з ядерними боеголовками, а адміністрація Трампа погрозувала військовим ударом.

Після періоду загострення напруженості між Північною Кореєю та Сполученими Штатами президент Трамп вдався до неортодоксальних дипломатичних заходів із Північною Кореєю, кульмінацією яких стали двосторонні саміти в Сінгапурі та Ханой у 2018 та 2019 роках.

Так, у березні 2018 року Радник Південної Кореї з національної безпеки оголосив у Вашингтоні, що Трамп прийняв запрошення зустрітися з Кім Чен Ином у Пхеньяні до травня. Ця новина з'явилася після дипломатичних переговорів між Північчю та Півднем, викликаних зимовими Олімпійськими іграми, які приймала Південна Корея в Пхенчхані.

Другий саміт Трампа та Кіма, який відбувся 27-28 лютого 2019 року у В'єтнамі, провалюється через розбіжності лідерів щодо послаблення санкцій і денуклеаризації.

У червні 2019 року після зустрічі в демілітаризованій зоні, яка розділяє Північну та Південну Кореї, Трамп і Кім домовилися відновити ядерні переговори, які зупинилися. Перетнувши кордон, Трамп стає першим діючим президентом США, який ступив у Північну Корею. У заявах для преси обидва лідери підкреслюють свої «чудові стосунки». Але в наступні місяці Пхеньян відкидає спроби США відновити переговори та продовжує випробування ракет, тоді як Вашингтон зберігає свої санкції.

Під час перших з лютого 2019 року переговорів на робочому рівні в Стокгольмі (Швеція) у жовтні 2019 року, офіційні особи США та Північної Кореї не досягли згоди. Представник міністерства закордонних справ Північної Кореї заявив, що Пхеньян не відновить переговори, доки Вашингтон не зробить «суттєвий крок», щоб припинити те, що він називає «ворожою» політикою, такою як суворі санкції та військові навчання з Південною Кореєю. Це знаменує собою початок періоду майже нульового спілкування між офіційними особами США та Північної Кореї.

Через кілька місяців після вступу на посаду президента США Джо Байдена його адміністрація завершує перегляд політики щодо Північної Кореї. Білий дім приймає проміжний підхід між «стратегічним терпінням» Обама та «великою угодою» Трампа, який обіцяв повне послаблення санкцій в обмін на повну денуклеаризацію. Представники США кажуть, що готові відновити переговори без попередніх умов, але Пхеньян не висловлює зацікавленості.

Варто підкреслити, що США, Південна Корея та Японія у 2022 році пообіцяли координувати свої зусилля для протидії ракетним і ядерним загрозам Пхеньяна. Цей крок може змусити «нервувати» Китай, оскільки його можна розглядати як «антикитайське угруповання», за словами Ендрю Со, керівника корейських досліджень Фонду

SK-Korea в Інституті Брукінгса. Після зустрічі з Лю Кім, представник США у справах Північної Кореї, зустрівся з Кімом Ганном, спеціальним представником Південної Кореї з питань миру та безпеки на Корейському півострові, і Фунакоші Такехіро, генеральним директором Міністерства закордонних справ Японії у справах Азії та Океанії. Вони переглянули синхронізовані тристоронні санкції, які три країни запровадили проти Північної Кореї раніше в грудні, і заявили, що використовуватимуть усі інструменти для обмеження програм озброєння Північної Кореї, що розвиваються. У відповідь на ракетні випробування Північної Кореї три країни активізували спільні військові навчання, включаючи навчання протиракетної оборони в жовтні 2022 року.

УДК 94(477.65) "1903"

*Коваль О. Г.,
студент VI курсу спеціальності «Історія та археологія»
Науковий керівник: Міронова І. С.,
д-р іст. наук, професор кафедри історії,
ЧНУ імені Петра Могили, м. Миколаїв, Україна*

ДІЯЛЬНІСТЬ ЄЛИСАВЕТГРАДСЬКИХ МІСЬКИХ ДУМИ ТА УПРАВИ В 1903 Р.: ОСОБИСТІСНИЙ ВИМІР

Життя людей, колективів, організацій, країн, держав зіткано із мільйонів відносин між людьми в них. Робота Єлисаветградськи міських думи та управи теж, не була винятком і в 1903 р. Погляди, соціальний стан, політичні та економічні інтереси та іше – все це дуже впливало на їхню роботу. Дуже показово, що міський голова Єлисаветградської міської думи Олександр Миколайович Пашутін зовсім не часто виступав із статтями, зверненнями у періодичних виданнях із поясненням своєї позиції з тих чи інших питань. Але ситуація із училищем на гроші підприємця Ельворті кардинально вплинула і на позицію міського голови Єлисаветграда О. М. Пашутіна. Наведемо його лист до редакції газети «Одесские Новости»: «Милостивий пане пане редакторе! У № 6003 «Одеських Новин» поміщена кореспонденція з Єлисаветграда, в якій, між іншим, сказано про неточність викладу постанови міської думи про пожертву пана Ельворті 16.000 рублів на будівництво будівлі для народного училища імені міського голови О.М. Пашутіна. Тим часом постанова міської думи з цього предмета в журналі 19 травня цього року записана цілком ясно і точно і на засіданні міської думи 12 червня при підписанні журналу гласними затверджено зборами. Ось його редакція: «Висловити щиру вдячність пану Ельворті за таку щедрю пожертву на потреби початкової освіти дітей робітничого класу міста і просити його повідомити, чи не визнає він можливим змінити умову про переваги прийому дітей до училища в такому сенсі, щоб у разі великого напливу учнів у училищі дітям робітників його заводу було представлено лише 50 % всіх місць у училищі, інші 50 % становили діти всіх інших жителів передмістя Ковалівки». Потім у тій же кореспонденції, з приводу звільнення від служби помічника секретаря міської ради Єлисаветградської та діловода будівельного столу І.М. Яковлева сказано, що пан Яковлев не був затверджений, але зазначену посаду він обіймав кілька років під особистою відповідальністю або запорукою пана Пашутіна. Тим часом, за пана Яковлева пан Пашутін ніякої особистої відповідальності чи запоруки на себе ні перед ким не приймав, а пан Яковлев був допущений за особистим розпорядженням колишнього пана херсонського губернатора, князя Оболенського, під час його сіятельства в 1879 році в місті Єлисаветграді. В той час губернська адміністрація при розгляді затребуваних списків службовців у міському управлінні не визнала можливим дати своєї згоди щодо тих службовців, на яких не було письмової згоди губернської адміністрації при їх визначенні на службу [1].

Продовжуючи тему діалогу в газеті, відзначимо велику реакцію на лист міського голови Єлисаветграда О.М. Пашутіна із роз'ясненнями та поясненнями в Єлисаветграді та Одесі. Наведемо також повністю відповідь-коментар на лист голови Єлисаветградської міської думи. «Надрукований у № 6008 нашої газети «лист до редакції» пана О. Пашутіна у відповідь на мою кореспонденцію в № 6003 викликав певну сенсацію. Остання пояснюється не змістом листа пана Пашутіна, а винятковості факту звернення нашого лорд-мера до друкованого слова з метою роз'яснення питання. У Єлисаветграді, як відомо, проти друкованого слова звикли протестувати лише з цілком чи револьвером у руках та з піною біля рота. Віддаючи належну данину поваги виявленій паном Пашутіним у разі культурності, вважаю водночас необхідним сказати кілька слів сутнісно.

Пан Пашутін у своєму листі стверджує, що в моїй кореспонденції сказано «про неточність викладу постанови міської думи з питання про пожертву пана Ельворті 16.000 рублів на будівництво будівлі для народного училища імені міського голови А.М.Пашутіна», і тут же наводить справжнє. Тим часом я писав не про неточність постанови думи, а про те, що гласний Дериченко визнав редакцію зазначеної постанови принизливою для гідності міського управління. Тільки ця думка пана Дериченка склала предмет моєї кореспонденції, але аж ніяк не має наміру заперечувати точність постанови, про що в кореспонденції немає жодного слова. Різниця дуже суттєва, і внаслідок цього твердження пана Пашутіна є безпідставним. Тепер же, маючи перед собою справжню редакцію постанови, я дозволяю собі помітити, що вона, крім дійсно невдалої з погляду гідності думи форми, страждає ще

неточністю в порівнянні з тими думками, які були висловлені в засіданні деякими гласними, які порушили питання про неприйнятність умов пана Ельворті. Насамперед висловлено думку про досконалу недоречність будь-яких спеціальних умов, оскільки міські училища повинні існувати «на загальних підставах», що виключають переваги для будь-якої групи населення. У всякому разі, кінцевий висновок дебатів був той, що пан Ельворті своїми умовами поставив у скрутне становище думу, позбавивши її можливості прийняти дар лише з подякою, без застережень. У вигляді лише необхідного компромісу дума погодилася, на пропозицію деяких гласних, прийняти дар за умови надання дітям робітників на заводі пана Ельворті не більше половини всіх місць у проектованому училищі. Про це управі доручено було приватно повідомити пану Ельворті і схилити його до ухвалення умови думи. Редакція ж ухвали надала справі зовсім іншого відтінку і саме такої властивості, що пан Дериченко знайшов можливим визнати редакцію принизливою для гідності думи. Упорядник редакції переніс центр питання на інше місце. Дума виставила цілком певну умову прийняття дару, але вона цілком затушевана і сталося так, що дума не вирішила питання, лише просить пана Ельворті повідомити, «чи визнає він можливим змінити умову переваги прийому дітей в училище». Таким чином, останнє слово надано пану Ельворті, чого дума зовсім не мала на увазі. І справді, в якому становищі опиниться дума, якщо пан Ельворті знайде неможливим змінити умови! Підкоритися бажанням пана Ельворті дума навряд чи знайде зручним, оскільки фактично вже вирішила питання у сенсі; відхилити пропозицію пана Ельворті знову-таки вкрай незручно. Ці незручності, нам здається, не мали б місця, якби постановою просто свідчила, що дума вирішила прийняти пожертву на таких умовах. Тоді пан Ельворті, міркуючи з твердою постановою думи, здійснив би своє бажання вшанувати ювілей пана Пашутіна, або відмовився б від цього. На закінчення кілька слів щодо звільнення помічника секретаря міської управи І.М. Яковлева. Пан Пашутін заявляє, що він на себе не брав жодної особистої відповідальності чи поруки за Яковлева, що останній ще у 1897 році був допущений до виконання посади за особистим розпорядженням колишнього губернатора князя Оболенського. Документальних доказів моральної, так би мовити, ініціативи пана Пашутіна в мене, зрозуміло, немає, бо йшлося на словах. Але проста логіка підказує, що якщо князь Оболенський не дав своєї письмової згоди на твердження Яковлева, значить була до того серйозна перешкода будь-якої специфічної властивості... роду гарантією. Але хто міг узяти на себе таку серйозну і нелегку місію, як не той, від якого цілком залежить запрошення і звільнення службовців? З огляду на ці міркування заслуговують на довіру заяви про те, що Яковлев тримався в управській канцелярії, завдяки пану Пашутіну. Теперішній губернатор В.А. Левашев не виявив можливим стверджувати Яковлева ні письмово, ні словесно. Пан Пашутін, мабуть, також не знайшов для себе тепер зручним клопотатися за Яковлева, і останнього довелося звільнити» [2]. Ця велика і ґрунтовна відповідь та вся полеміка в пресі надзвичайно оживила та збурила громадське життя в Єлисаветграді влітку 1903 року та показала дуже цікаві нюанси роботи міських службовців, призначення на посади, можливе опікування на роботі. Таким чином, ми бачимо, наскільки емоційними, навіть, гарячковими, були особисті відносини в роботі Єлисаветградських міських думи та управи в 1903 році.

Список використаних джерел

1. Одесские Новости, 1903, № 6008, вторник, 24 июня.
2. Одесские Новости, 1903, № 6020, понедельник, 7 июля.

УДК (477) (II пол. XIX ст.)

*Коваль Г. П.,
незалежний дослідник,
с. Новосафронівка, Миколаївська область, Україна*

МОМЕНТИ З ЖИТТЯ МЕШКАНЦІВ МІСТЕЧКА КАХОВКА В II ПОЛ. XIX СТ.

Знакові місця на карті та в літописі України знайомі більшості українців. Одним з таких міст була Каховка. Заірнемо в історію цього містечка в часи другої половини XIX ст. Величезний центр для прийшлих найманих робітників, місце для відбування покарань, зручне географічне розташування на Дніпрі, приватновласницький статус – це були головні аспекти та причини різних процесів історії містечка в цей період.

Містечко Каховка Таврійської губернії (інша назва «Балка») було приватновласницьким та знаходилося на річках Дніпрі і Конці, в 68 верстах від повітового центру Дніпровського повіту міста Олешки. На початку 1860-х років населення містечка складало 950 чоловік, з них 457 чоловіків та 493 жінки. В Каховці була одна православна церква, 3 ярмарка, щотижневі базари, лісна пристань та поштова станція. В містечку була переправа через Дніпро і Конку в місто Берислав Херсонської губернії [1, с. 43]. Каховка на початку останнього десятиріччя XIX ст. налічувала вже близько 4 тисяч жителів та являлася найбільш важливим торговим пунктом в материковій частині Таврійської губернії. В містечку був паровий млин, паровий лісопильний завод, понад 100 постійних лавок, безліч складів, два важливі ярмарки. На одну з них (весняну) привозилося товару на суму до 2 млн. руб. і сходилося до 30 тисяч душ для найму на землеробські роботи. Каховська пристань вивозила товарів (хліба, сала

та вовни) понад 3 мільйони пудів. [2]. Населення Каховки в 1897 році складало 7.499 мешканців, з яких євреїв було 3.003. В 1910 році в містечку була талмуд-тора і чоловічі училища, казенне і приватне [3, стбл. 391].

Микільський ярмарок у містечку Каховка Дніпровського повіту збирався з давніх-давен і тривав зазвичай близько тижня. Головними предметами торгівлі ярмарку були – мануфактурні, шкіряні та бакалійні товари, сільськогосподарські знаряддя, вироби з дерева, рогата худоба, коні та вівці. На ярмарку було до 100 постійних приміщень для торгу і, крім того, щоразу будувалися торговцями, які приїжджали на ярмарок, до 300 тимчасових приміщень. За оборотом Микільський ярмарок вважався великим. В 1887 році на Микільський ярмарок було привезено товарів у сумі 2.030.000 руб., продано на 360.000 руб. На цьому ярмарку відбувся також найм прийдешніх робітників, яких стікалися сюди в кількості до 30 тисяч людей. Наймачами зазвичай були землевласники Таврійської та сусідньої Катеринославської губернії [4, ОТД VI. Ярмарки. с. 66. (528)].

Для прикладу наведемо результати Микільського ярмарку в Каховці в травні 1894 року. В одеських виданнях було зазначено, що Микільський ярмарок пройшов був невдало. Однією з причин таких справ були погодні умови. Не задовго до ярмарку пройшли великі дощі, внаслідок чого доставка хліба була скрутною і угод майже не було. Ціни на робочі руки були занадто високі: напівробітники та жінки наймалися до Покрови на господарських харчах по 55 руб., робочі по 75 руб. Цікаво, що такі ціни, проте, давали лише власники економій; селяни ж платили до 85 руб., а німецькі колоністи доходили до 90 руб. Багато хто утримався від найму робітників, сподіваючись скористатися послугами солдатів. Усіх робітників з'явилося було понад 5000 чоловік. Більше половини залишилися не найнятими. Ціни на коней і рогату худобу, привіз яких був великий, також були занадто високі: робочі коні продавалися від 70 до 90 руб., а воли нежирні від 130 – 140 руб. пара, відгодовані від 200 до 220 руб. У панському ряді торгівля йшла також мляво; навіть землеробські знаряддя розкуповувалися мало; деяке поживлення помітно було лише у торгівлі скоб'яним і залізним товаром [5, с. 3].

На початку серпня 1883 року у Каховці всі відмічали, що у Каховці розвелось так багато бродячих собак, що пройти не можна було без небезпеки, особливо по базару, повз різницю. Поліція містечка не приймала жодних мір до отруєння собак, тоді як раніше це завжди робилося. На криміногенну обстановку впливали і фази природного супутника Землі. Внаслідок освітлення містечка Місяцем, зlodії, здавалося, притихли і про крадіжки щось не було чути. Якщо колись і бував тут нічний обхід, він сам порушув спокій місцевих жителів своїми піснями, гамом, шумом і свистом, завдяки яким зlodії заздалегідь ховалися.

Містечко Каховка населене було більш євреями, ніж руськими. Населення містечка влітку 1883 року було понад 8 – 9 тисяч мешканців. На всю Каховку була лише одна загальна різниця. М'ясо продавалося за такими цінами: тrefне по 9, а кошерне по 12 к. Незважаючи на недоброякісність м'яса, його таки брали і їли. Різники до того ж обважували бідний народ: якщо хтось брав 3 ф. наприклад, то вже $\frac{1}{4}$ – $\frac{2}{3}$ ф., звісно, не вистачало. Становий Каховки, коли йому принесли м'ясо, кажуть, сам розправився з різником. Після того йому доставлялося завжди тільки гарне м'ясо. Але інші мешканці самі не могли розправитися із нечесними різниками та продавцями і повинні були терпіти. Все це поглиблювалося, що не можна було своєчасно поскаржитися мировому судді, тому що його часто не бувало в містечку. Різницю і коробковий збір тримав один і той самий єврей Шолома Рубін. Він що хотів, те й робив, контролю не було ніякого. Траплялося дуже часто так, що при поході у різницю, чекання там затримувалося там на дві-три години і зрештою можна було отримати таке м'ясо, що хоч собакам викидай. Відповідальні за забезпечення єврейського населення якісним м'ясом зовсім не звертали уваги на всі неподобства у цій сфері.

В Каховці у місцевій поштової конторі, ймовірно, не було для службовців чистого приміщення, тому що вони мешкали у коридорі під час входу до контори. Тут-таки знаходилася їхня чиста і брудна білизна і одяг. Підлога коридору була всяяна риб'ячими кістками та насінням від кавунів та динь. До того ж, нерідко можна було бачити вдень картину перевдягання, або службовців у найрізноманітніших позах. Скрині службовців замінювали у конторі меблі, як для них самих, так і кореспондентів. Хоч у конторі було два-три стільці та крісла часів очаківських та підкорення Криму, але їх не вистачало навіть для службовців. Взагалі, ситуація контори була сама незavidна; губернське начальство, видно, сюди заглядало дуже рідко. Всю цю ситуацію в Каховці було описано автором, підписаним буквою «N» [6, с. 3].

Для того, щоб оцінити криміногенну обстановку в Каховці, наведемо без змін, у перекладі, лист від середини серпня 1883 року про ці події. «Біда, та й годі: що ніч, то крадіжка. Немає ніякої перешкоди для зlodіїв; місячна ніч їм анітрохи не заважає. Вночі 7 серпня вони обікрали льох Плужникової; вибрали з нього всі продукти харчування, а потім підпалили його. Пожежа могла поширитися, але, на щастя, на світанку єврей, що живе у дворі Плужникової, помітив дим, внаслідок чого і було вжито домашніх заходів до гасіння вогню. 8 серпня знову сталася крадіжка; зlodії, вийнявши раму з вікна, залізли до єврейської синагоги і винесли з неї 15 «талісів». Залишених на зберігання євреями, які їх не взяли після служіння додому. Серед вкрадених талісів, кажуть, були й цінні, оброблені у срібло; рабин Х. анітрохи не переймається охороною; що, здається, варто було б найняти нічного сторожа! Добре, що зlodії чомусь не встигли забрати різних цінних речей. Поліція наша раз у раз, яка складає протоколи; але вона не збільшує нічного обходу, без чого крадіжки довго ще повторюватимуться. Кажуть, що зlodії відвідали ніби квартиру самого пристава. Слід було б принаймні заборонити нічному обходу проводити час у пивній до пізньої ночі» [7, с. 3].

Відбувалися навколо Каховки і різні бюрократичні процеси, пов'язані з адміністративним устроєм та перебуванням установ. Так, за відомостями газети «Елисаветградский Вестник», опубліковані в «Одесском Листке» 22

серпня (3 вересня) 1886 року дізнаємося про це. Земство Дніпровського повіту порушувало клопотання про переведення установ з Олешок у містечко Каховку та про перейменування його в повітове місто. При цьому земство, за згодою з власниками Каховки, мало намір викупити у них це містечко [8, с. 3]. В тому самому номері та з тих же джерел, дізнаємося про врожай в Дніпровському повіті. Урожай 1886 року був незвичайний, якого не пам'ятали уже багато років. Ціни на землю значно були піднялися і десятина землі сягала вже 75 руб., а орендна плата встановилася на рівні 4, 5, 6 і навіть 8 руб. за десятину. Сама висока орендна плата (8 руб.) встановилася була на землі, сусідні з Мелітопольським повітом [8, с. 3].

На другий день Великодня 1886 року в Каховці стався трагічний випадок. На базарі торгував ножами молодий хлопець. Була в нього дружина, яку він ревнував до кожного без винятку. На другий день свята вона якось вранці розбила ненавмисно дзеркало копійок у 30. Боячись про це чоловікові, вона зізналася своєму куму, який за обідом, цокаючись з її чоловіком, що вже трохи напідпитку, розповів йому про це. Той моментально розлютився, почав докоряти дружину у зв'язку з кумом і без довгих розмов схопив ніж і хотів її зарізати, але коли він підняв руку з ножом для удару, то моментально передумав і вдарив себе замість неї. За годину він у лікарні помер від страшних страждань, сходячи кров'ю [9, с. 3]. Через декілька номерів цей випадок було описано дещо інакше: «Інший випадок закінчився сумно. Напідпитку торговець ножовим товаром, хотів зарізати свою дружину, але та вислизнула з його рук. Тоді він, не довго думаючи, ножом порізав собі горло в лавці, вибі потім на вулицю і, пробігши сажею 50, впав за мертво» [10, с. 3].

В Каховці були часті дощі, що почалися з другої половини квітня 1894 року, принесли були величезну користь. До того голі поля в Дніпровському повіті стали невпізнані. Осимі хліба досягли піваршина і більше, ярі теж хороші, а сіно вже було забезпечене, так як зростання трав було прекрасним. Збирання сіна мало було розпочатися з перших чисел травня.

Привіз хліба у містечку був великий. Ціни знижувалися мало не щогодини. Каховка займала на Дніпрі досить чільне місце з експорту хліба до Одеси. Раніше тут було сильно розвинене обвішування селян, які привозили свій хліб на продаж. З брички, наприклад, 50 пудів крали 10 і 15 пудів. Все змінилося завдяки енергійним заходам земського начальника пана Ярошенка, який заснував торговельну депутацію. В її обов'язок було покладено стежити за правильним прийманням зерна, і особисто роз'їжджати під час привозів по хлібних магазинах. Як наслідок, всяке збирання було припинилося, і багато спекулянтів призупинили покупки. В нових умовах спекулянтам та перекупщикам не було ніякого сенсу і розрахунку купувати хліб.

Свята Великодня 1894 року в Каховці не обійшлися без трагічних подій. Пекар посварився з дружиною, заліз на горище і повісився. Але домашні помітили маневр, зчинили крик і пекаря встигли врятувати. В квітні стався також сумний випадок із дочкою місцевого краснорядця Брускіна, 14-річною дівчинкою. Прикажчик магазину, граючи револьвером, ненароком вистрілював, куля потрапила в нижню щелепу дівчинки. Лікарям не вдалося ще виїняти кулю. Життя дівчинки було поза небезпекою. На річці також був нещасний випадок. Син старшини баржі Р. О. П. і Т., хлопчик років 10, граючи на баржі, впав за борт і втопився.

В кінці квітня розпочалося вже було завезення товарів на Микільський ярмарок в Каховці [10, с. 3]. Звичайно, були в Каховці і самі різноманітні нещасні випадки. Так прислужі агента Герценштейна, що проживала в господарів, прописані були якісь наркотичні ліки, по 5 крапель на прийом. Остання, очевидно бажаючи виздоровіти якомога швидше, випила всі ліки зараз, наслідком чого стало сильне отруєння. Прислуга надвечір померла [11, с. 3].

Містечко Каховка було місцем для заслання піднаглядних, які відбули покарання за різні злочини. Так як охорона тут була дуже обмежена і не було ні нічних сторожів, ні обходу спільного, то крадіжки та пограбування не припинялися. Щоранку тільки й було чути, що того обікрали, того намагалися обікрати та інше. Влітку 1894 року зухвалість злодіїв не знала меж. На початку червня в містечку було обікрано пічника Г., у якого просто розібрали попередньо стіну. Пічник, зрозуміло, коли це почув, то запротестував. аршинний ніж із пристойною загрозою грабіжників дуже скоро змусили його замовкнути. До агента російського для зовнішньої торгівлі банку, що жив в центрі містечка, злодії залізли в квартиру. Коли сусідній сторож зчинив був крик, то злодії вибили йому два зуби, побили і, лише завдяки випадковості, обійшлося без серйозних наслідків. До приватного повіреного пана Б. злодії залізли зранку на подвір'я, незважаючи на те, що в нього було світло і був гість. Господарю та гостю поранили голову. Злодіїв не було знайдено. Раніше в кам'яній коморі контора «Надія», що знаходилася біля базарної площі, розібрали стіну і забрали товарів на кілька сотень рублів. Злодіїв та товар не було знайдено. У ніч проти 24 травня 1894 року робили спробу обікрати шкіряну лавку пана Б. Відповіддю на тривогу сторожа був постріл. У бідної жінки П. на її очах при світлі свічки злодії забрали її добро.

Страждало від крадіжок та розбоїв у Каховці переважно бідне населення. Паніка тим більше оволоділа була жителями містечка, що завідомі злодії з їхніми спільниками та спільницями вільно вдень ходили всюди, виглядаючи де що погано лежить. Зграя злодіїв цілком організована працювала одночасно і в Бериславі [12, с. 3]. Таким чином, ми бачимо показники економічного та культурного розвитку Каховки та наскільки напруженою була криміногенна обстановка в Каховці в другій половині XIX ст.

Список використаних джерел

1. Список населенных мест по сведениям 1864 года. – Т. XLI: Таврическая губерния / Обработан редактором М. Раевским. Издан Центральным статистическим комитетом Министерства внутренних дел. – СПб., 1865. – 200 с. – С. 43.
2. Энциклопедический Словарь Ф.А.Брокгауза и И.А.Ефрона (В 86 томах с иллюстрациями и дополнительными материалами). Электронный код доступа: <https://www.vehi.net/brokgauz/>
3. Еврейская энциклопедия Брокгауза и Ефрона. т. 9: Иудан — Ладенбург, стлб. 391.
4. Памятная книжка Таврической губернии / Под ред. К. А. Вернера. Издание Таврической Губернской Земской Управы. – Симферополь: Типография газеты "Крым", 1889. – 694 с. – (Сборник статистических сведений по Таврической губернии. – Т. IX). ОТД VI. Ярмарки. С. 66 (528).
5. Новости Юга (От наших корреспондентов). Каховка, 13 мая. // Одесские Новости. 1894. № 2955. Суббота. 14 (26) мая. С. 3.
6. Русская почта. (От корреспондентов «Одесского Листка»). Местечко Каховка, Таврической губернии, 5 августа. // Одесский Листок. 1883. № 177. Пятница. 12 (24) августа. С. 3.
7. Русская почта. (От корреспондентов «Одесского Листка»). Из местечка Каховки (Таврической губернии) нам пишут // Одесский Листок. 1883. № 178. Суббота. 13 (25) августа. С. 3.
8. Русская почта (От корреспондентов «Одесского Листка»). Из Каховка. Днепропетровского уезда. // Одесский Листок. 1886. № 224. Пятница. 22 августа (3 сентября). С. 3.
9. Новости Юга (От наших корреспондентов). Каховка, 23 апреля. Трагический случай. // Одесские Новости. 1894. № 2938. Вторник. 26 апреля (8 мая). С. 3.
10. Новости Юга (От наших корреспондентов). Каховка, 25 апреля. Состояние посевов. – Ловкие хлебопромышленники. – Несчастные случаи // Одесские Новости. 1894. № 2944. Понедельник. 2 (14) мая. С. 3.
11. Новости Юга (От наших корреспондентов). Каховка (Таврической губернии), 27 мая // Одесские Новости. 1894. № 2968. 29 мая (10 июня). С. 3.
12. Новости Юга (От наших корреспондентов). Каховка. Беда от грабителей // Одесские Новости. 1894. № 2988. Понедельник. 20 июня (2 июля). С. 3.

УДК 327.88(510)+327.7ШОС](043.2)

*Рибак Є. М.,
магістрант спеціальності 291 «Міжнародні відносини,
суспільні комунікації та регіональні студії»,
НУБіП України, м. Київ, Україна*

СПІВРОБІТНИЦТВО КИТАЮ У БОРОТЬБІ З ТЕРОРИЗМОМ В КРАЇНАМИ ШОС

Найтісніша взаємодія Китаю в антитерористичній боротьбі спостерігається з країнами-учасницями Шанхайської Організації Співробітництва, заснованої з ініціативи Пекіна у 2001 році.

У Шанхайській конвенції «Про боротьбу з тероризмом та екстремізмом» 2001 року, підписаній керівниками КНР, РФ, Казахстану, Таджикистану та Киргизстану, визначено та обґрунтовано терміни «тероризм, сепаратизм і екстремізм» як «три зла», з якими та стабільності в азіатському регіоні. Крім того, країни-учасниці ШОС підписали угоду про Регіональну антитерористичну структуру та заснували у місті Бішкек Центр боротьби з тероризмом для збору та аналізу інформації, міжнародного обміну розвідданими.

У січні 2005 року глави держав ШОС з ініціативи Пекіна підписали «Концепцію співробітництва держав-членів Шанхайської організації у боротьбі з тероризмом та сепаратизмом», де визначили основну мету, напрями співпраці та механізми здійснення спільної боротьби із тероризмом.

15 червня 2006 року держави-члени ШОС у Шанхайському центрі міжнародних конференцій підписали «Декларацію п'ятиріччя Шанхайської організації співробітництва» та дев'яти документів, що закріплюють різні сфери співробітництва. У сфері боротьби проти «трьох зол» було підписано такі документи: «Рішення Ради глав держав-членів ШОС про затвердження Програми співробітництва держав-членів ШОС у боротьбі з тероризмом, сепаратизмом екстремізмом на 2007–2009 роки»; «Угода про порядок організації та проведення спільних антитерористичних заходів на територіях держав-членів ШОС» та «Угода між державами-членами ШОС про співробітництво в галузі виявлення та перекриття каналів проникнення на території держав-членів ШОС осіб, причетних до терористичної, сепаратистської та екстремістської діяльності».

З 2007 по 2009 р. на основі резолюції з ШОС було розроблено комплексну програму антитерористичного співробітництва країн-учасниць цієї організації. Удосконалюючи управління антитерористичними процесами, Китай, Росія та країни Центральної Азії заснували керівні посади ШОС: Секретаря Конференції з питань безпеки, Генерального прокурора, Президента Верховного Суду, Міністра оборони та Міністра громадської безпеки.

Важливу роль розвитку антитерористичної діяльності відіграє платформа «Регіонального агентства боротьби з тероризмом» ШОС. Вона допомагає сторонам у зміцненні розвідувальної інформації у боротьбі з іноземними «джихадистськими» елементами, відстежуванні засобів терористичних організацій, боротьбі з підбурюванням в Інтернеті та контрабандою зброї. Обмін інформацією та координація операцій цією агенцією блокують величезну

«чорну діру» дезінформації. Платформа координує роботу інформаційних центрів боротьби з тероризмом, надає інформаційні системи та аналітичні інструменти для аналізу, проводить професійний аналіз антитерористичних розслідувань тощо.

КНР вносить свій внесок у спільні зусилля по боротьбі з тероризмом у рамках ШОС наступними способами:

Інформаційний обмін: Країни ШОС здійснюють обмін інформацією про терористичні загрози, методи та технології боротьби з тероризмом.

Організація спільних навчань і вправ: Члени ШОС регулярно проводять спільні навчання та вправи для підвищення своєї готовності до дій у випадку терористичних нападів.

Заходи безпеки на кордонах: Країни ШОС співпрацюють у питаннях зміцнення безпеки на своїх кордонах для запобігання незаконній міграції та можливим терористичним загрозам.

Ці спільні зусилля спрямовані на забезпечення стабільності та безпеки у регіоні та запобігання терористичним загрозам.

УДК 327:070.15/.16](043.2)

Тихоненко І. В.,

канд. політ. наук, доцент,

доцент кафедри міжнародних відносин та зовнішньої політики

Іваненко В. Є.,

студент 391 групи спеціальності

291 «Міжнародні відносини, суспільні комунікації та регіональні студії»,

ЧНУ імені Петра Могили, м. Миколаїв, Україна

«FAKE NEWS» ЯК ІНСТРУМЕНТ РОСІЙСЬКОЇ ПРОПАГАНДИ: УКРАЇНСЬКИЙ ВИМІР

У XXI ст. новини стають все більш вагомим зброєю у війні за людський розум. У гонитві за цим більшість країн світу не гидує використанням будь-яких засобів зокрема «Fake news» (фейкові новини). Росія не є винятком у цьому питанні, та сьогодні, під час війни, ми часто з цим зіштовхуємося.

Як зазначається у словнику Меріам-Вебстер (Merriam-Webster), поняття fake news в англійській мові інформаційному просторі з'явилося наприкінці XIX ст., з поширенням використання прикметника fake news – «підроблені новини» замість false news – «неправдиві новини». Між цими словами існує різниця, яка дозволяє встановити між ними певні родо-видові відношення: false означає передусім «неправдивий» (not true), «некоректний» (incorrect), водночас fake є не просто «неправдивий» (not true), але «імітуючий» (imitation), «підробний» (counterfeit), тобто характеризує явища та предмети, що копіюють, імітують ті, які реально існують. Саме такий зміст поняття визначає одну з основних рис фейкових новин – імітаційність, що робить їх підступним інструментом пропаганди. Але що таке пропаганда?

Пропаганда буває різною. Це може бути шкідлива пропаганда, наприклад, наркотиків та чайлд фрі, або навпаки, – пропаганда здорового способу життя та любові до рідної країни. Давати визначення пропаганді завжди було проблемою. Основні труднощі полягали у відмежуванні пропаганди від інших типів переконання та уникненні подвійного підходу «якщо це роблять вони, то це пропаганда, але якщо це робимо ми, то це інформування та просвіта». У свій час Гарт Йовет та Вікторія О'Доннел у своїй книзі «Пропаганда і переконання» запропонували коротке й дієве визначення терміна: «Пропаганда це умисні, систематичні спроби змінити сприйняття, маніпулювати пізнанням та спрямовувати поведінку для досягнення реакції, яка веде до бажаного наміру пропагандиста». Більш повним є визначення Річарда Алана Нельсона, американського економіста, професора міжнародних відносин і зв'язків з громадськістю: «Пропаганда нейтрально визначається як систематична форма цілеспрямованого переконання, яке намагається вплинути на емоції, погляди, думки й дії визначеної цільової аудиторії з політичною, ідеологічною чи комерційною метою через контрольовану передачу односторонніх повідомлень безпосередньо або через канали мас-медіа».

Таким чином, спільні зусилля розвідувальних служб, соціальних мереж, інформаційних агентств і технологічних засобів дозволяють поширювати дезінформацію та фейкові новини як інструмент впливу на громадську думку. У випадку конфлікту між Україною та Росією, російська пропаганда використовує фейкові новини як один із способів впливу на ситуацію.

Фейкові новини розповсюджуються через різні канали, такі як соціальні мережі, веб-сайти, форуми, а також через традиційні засоби масової інформації. Вони включають в себе неправдиві звіти про події на передовій, маніпулятивні фотографії та відео матеріали, які викликають в громадян певні переконання та емоції.

Основними пропагандистськими «випромінювачами» ідеології та пропаганди РФ можна назвати телеканали «Росія 24», заснований у 2006 році, «Russia Today» (RT), у 2005 році, та «Перший канал», у 1995 році. Перші два є федеральними каналами, останній – належить приватній особі, але на відміну від усіх «Russia Today» включає також англійський формат мовлення, що дозволяє йому мати більше охоплення аудиторії, в той час, як «Росія» та «Перший» працюють переважно освітлюючи події виключно для населення РФ. «Росія 24» в свій час

розповідав про збиття рейсу МН17. Після цих трагічних подій, російські медіа і державні представники розповсюджували різноманітні версії подій, намагаючись змішати сліди та відволікти увагу від російської відповідальності. Інтернаціональне розслідування дійшло висновку, що ракету, яка збила літак, випустили з Росії. Телеканал «RT» у 2018 році спробувала розповсюдити фейкову новину, що хімічний напад у сирійському місті Дума був підроблений західними країнами для виправдання військової інтервенції. Однак міжнародні служби безпеки встановили, що використання хімічних збройних речовин було справжнім. Перший канал, у свою чергу, в 2020 році під час пандемії коронавірусу розповсюджували дезінформацію про походження вірусу та ефективність вакцин, у спробі зіпсувати довіру до заходів лікування та запобігання.

Наразі російські пропагандисти продовжують транслювати «Fake news», виправдовуючи своє вторгнення в Україну під лозунгами «денацифікації та демілітаризації». 23 жовтня 2022 року російська сторона повідомила з посиланням на анонімні джерела, що «заслужують на довіру», що Україна готує підриг «брудної бомби». Деталей не уточнили. Того ж дня міністр оборони Росії Сергій Шойгу подзвонив міністрам оборони Франції, Великої Британії, Туреччини та Сполучених Штатів Америки, аби переповісти їм цю «новину». Пізніше такі ж заяви зробили міністр закордонних справ Сергій Лавров, очільник Генштабу російської армії Валерій Герасимов та представник Росії в Організації Об'єднаних Націй Василь Небензя. Ніхто цим заявам не повірив: Франція, Велика Британія та США відповіли на це спільною заявою, в якій назвали повідомлення Росії брехнею. Цей фейк спростували і президент Володимир Зеленський, і міністр закордонних справ Дмитро Кулеба, і міністр оборони Олексій Резніков. Також цього ж року у грудні Міністерство оборони РФ відзначилося новим фейком про «біолабораторії» в Україні. Вони назвали «нових ключових учасників американських військово-біологічних проєктів». Як повідомляло пропагандистське «РИА Новости», до міфічних «біолабораторій» причетний головний науковий співробітник та президент відділу міжнародних досліджень компанії «Pfizer». Крім того, всі фігуранти нібито було пов'язані з Демократичною партією США. Як зазначали пропагандисти, начальник військ РХБЗ генерал-лейтенанта Ігор Кирилов заявив, що лідери Демпартії США виступають «ідейними натхненниками військово-біологічних досліджень та творцями таємних схем з відмивання коштів на користь вузького кола представників американської еліти».

Також російські ЗМІ поширювали інформацію, нібито в Україну прибули два батальйони польської армії. У дописах йшлося про те, що польських піхотинців відправили у Павлоград. Також є публікації, у яких зазначалося, що польські батальйони на території України були знищені. У коментарі польському ЗМІ Konkret24 Генштаб Війська Польського спростував інформацію про участь польських батальйонів у війні на території України: «Це чергова фейкова новина, яка є частиною системної дезінформаційної діяльності Росії. Сенсаційні повідомлення з російської мережі є пропагандистською діяльністю в рамках багатопотокової кампанії та спрямовані на досягнення впливу в міжнародному інформаційному просторі».

А з моменту терористичного нападу ХАМАС на Ізраїль російські пропагандистські видання та телеграм-канали активно «розганяють» фейк, що нібито бойовики ХАМАС воюють проти ізраїльської армії зброєю з України. Зокрема, зазначається, що під Ашкелоном ізраїльські солдати арештували бойовиків, у яких якби знайшли чи то українські протитанкові гранатомети (РПГ-7), чи то гранати до них (деталі «легенди» пропагандисти вочевидь не погодили). На зброї були мітки «українського підрозділу із Мукачєва Закарпатської області».

До того ж до сих пір росіяни заперечують власну причетність до військових злочинів, як наприклад, трагедії в Бучі, Краматорську і багатьох інших.

І українське суспільство – не єдине, на кого намагається впливати Російська Федерація. Так 7 жовтня 2023 року, у Лівані радіочастоту Арабської служби ВВС передали «Спутнику». Тепер частоту ВВС займе арабська служба російського пропагандистського радіо «Спутник», що мовитиме також і у Сирії. «Наш основний акцент буде на інформаційно-аналітичному контенті. Ми будемо торкатися найгарячіших міжнародних тем і проблем, що стосуються ліванського суспільства...», – зазначила Ліна Андрейченко, редакторка радіо та подкастів Sputnik Arabic. Головною редакторкою «Спутніка» є Маргаріта Сімоньян, за сумісництвом головний редактор державного телеканалу «Russia Today».

Таким чином, на основі вище згаданих фактів можна стверджувати наступне. Росія використовує фейкові новини для маніпуляції громадською думкою, сприяючи формуванню ідеї про вірність російської політики та дискредитації українських інститутів. Дезінформаційні кампанії можуть порушити довіру між Україною та іншими країнами, ускладнюючи міжнародні відносини і дипломатичний діалог. Фейкові новини також використовуються для створення хаосу на воєнних фронтах, маніпулюючи думкою бійців і цивільного населення, що може вплинути на воєнну стратегію та безпеку.

Така дезінформація викликає конфлікти між різними групами суспільства, заохочуючи розбрат і непорозуміння між етнічними, релігійними чи політичними групами. Щоб протидіяти «Fake news» варто перш за все дивитися об'єктивно на факти. Також наразі необхідно звертатися до офіційних джерел та засобів масової інформації, як закликав нас ще в минулому році Офіс Президента України. Варто зазначити, що Україні з метою боротьби з фейками РФ треба створити і популяризувати власний канал інформації – міжнародне інформаційне агентство, яке буде транслювати дійсно правдиві українські новини хоча б мовами, які є офіційними ООН, або ж для початку – англійською. Це як варіант протидії російській пропаганді.

Тихоненко І. В.,

канд. політ. наук, доцент,

доцент кафедри міжнародних відносин та зовнішньої політики

Ловарік Я. В.,

студентка 391 групи спеціальності

291 «Міжнародні відносини, суспільні комунікації та регіональні студії»,

ЧНУ імені Петра Могили, м. Миколаїв, Україна

ЕВОЛЮЦІЯ ТА СУЧАСНИЙ СТАН ФЕНОМЕНУ МІЖНАРОДНИХ ЖІНОЧИХ ОРГАНІЗАЦІЙ

Фемінізм давно припинив бути чимось новим та незнайомим. Наразі у світі діє низка міжнародних жіночих організацій, які ставлять перед собою мету забезпечення гендерної рівності, захисту прав жінок як на регіональному, так і глобальному рівнях системи міжнародних відносин. Діяльність таких організацій у різних сферах – від політики до культури у різних державах та їх вихід на міжнародний рівень сприяє актуалізації фемінізму та гендерного виміру на сучасному порядку денному світової спільноти.

Метою дослідження є розгляд еволюції становлення та специфіка сучасної діяльності міжнародних жіночих організацій на прикладі декількох з них.

Історичний розвиток боротьби за права серед жінок були гострим питанням, що залишається у тренді сьогодення. Тож нині фемінізм це звичайне явище проте досі важливе, адже все ще жінки мають захищати свої права та намагатись досягти хоч якоїсь рівності. Саме для врегулювання цих питань було створено жіночі організації в різних сферах.

Першою такою організацією, яка стала яскравим початком феміністичної доби у Франції – «Угрупування революційних республіканок». Організацію було засновано для того, щоб захистити права жінок та надати їм право голосу. Організаторка Олімпія де Гуж навіть представила національним зборам «Декларацію прав жінки і громадянки». Заснована в 1793 році організація відразу була піддана критиці з боку чоловічого світу політики, діяльність організації заборонили. Саму Олімпію засудили до страти а її цитата: «Якщо жінка гідна зійти на ешафот, то вона гідна ввійти в парламент» і досі є крилатим висловом жінок-політикинь. Такі феміністичні акти протестів, світові рухи, утворення, організації, що створювали на різному підґрунті стали праобразом сучасної жіночої організації. Підґрунтям для створення будь-якого угруповання в першу чергу був захист жіночих прав, боротьба з домашнім насиллям, надання жінкам права на освіту, на роботу, на рівну оплату праці, на право голосу на виборах, на відсутність дискримінації та харасменту. Історично створений патріархат та зневажливе ставлення до жінок, які могли допомагати суспільству на рівні з чоловіками, ставали тим поштовхом для дій. Нині жіноча організація та діяльність жінок у політичному житті є невід'ємною попри існування певної нерівності, проте не помітити впливу фемінізму на творення політичного життя та інших сфер діяльності в країні просто неможливо.

Розглянути вплив та діяльність міжнародних жіночих організацій можна крізь призму двох наративів. Перший – історичні обставини появи організації та її розвиток за напрямком діяльності, другий це її характерна складова та критерії її активності та популярності. Тобто, жіноча організація повинна мати всі ознаки організації та характерні складові серед них: наявність учасників; наявність хоча-б однієї виправданої мети, як суспільно корисної цілі, здатність працюючих досягти поставлених цілей.

Варто відзначити, що є організації самостійного керування – мають власну систему, власних керівників та є повністю незалежними організаціями від інших, але є й ті, які були створенні як окремих підрозділ певної організації. Найвідоміший приклад такою організацією, що є частиною всесвітньої організації ООН це – ООН-жінки, яка була створення для вирішення всіх питань стосовно кризових ситуацій у гендерному вимірі. Ця організація є структурним підрозділом, але при цьому вважається жіночою організацією, яка має вплив всесвітнього рівня. Попри те, що заснована організація була 2010 року, що є досить недавнім стартом, вона вже працює в багатьох країнах, серед яких і Україна та ще 40 країн. Ресурси, необхідні для обслуговування міжурядових процесів нормоутворення, що виділяються з регулярного бюджету і затверджуються Генеральною Асамблеєю; ресурси, необхідні для обслуговування оперативних міжурядових процесів і оперативної діяльності на всіх рівнях (їх мінімальний річний розмір встановлено в 500 млн доларів), формуються за рахунок добровільних внесків і затверджуються Виконавчою радою «ООН-Жінки». Саме ця залежність і є особливістю ООН-Жінки яка вирізняє їх з поміж інших.

«Міжнародна жіноча ліга за мир та свободу» була заснована в 1915 році в Швейцарії, засновницею організації стала Лаура Джейн Аддамс, яка поклала за мету об'єднання жінок у боротьбі за ліквідацію соціальних і психологічних причин вибуху воєн і збереження миру. З 1915 року організація є регіональної самостійної неприбуткової організації реформувалася в міжнародну організацію що в своєму ідеологічному складі об'єднала жінок з 5 материків та з 41 країни. Нині вони вже мають певні історичні досягнення серед яких варто виділити Паломництво миру Велика Британія 1926 року. Петиція глобального роззброєння 1933 року на Всесвітній конференції в Женеві. Джейн Аддамс отримала Нобелівську премію миру. 1945 року WILPF були присутні на установчій конференції ООН з міжнародної організації в Сан-Франциско. Нині організація регулярно оновлює власний сайт, влаштує

конференції та радо вітає нових учасниць, маючи вплив не лише на внутрішню діяльність влади, але й на зовнішню політику та міжнародну систему в цілому. На їхньому сайті можна зустріти досить багато статей та цікавих проєктів серед яких є один досить цікавий – «Пліч-о-пліч на шляху до феміністичного миру: застосування цілісного феміністичного підходу WILPF до ресурсів у Сирії». Його особливість те що вони підтримують права жінок в ісламській державі, де жінка має досить обмежені права.

Наразі гостро стоїть питання захисту прав жінок, зокрема, у контексті жорстоких дій чоловіків щодо жінок, питання насильства. Акцентуємо увагу на Жіночому християнському союз тверезості заснованому Ф. Уїлард в 1873 році в США. Головна ідея організації – боротьба з алкоголізмом та шкідливими звичками, що є частою причиною звалтування та неконтрольованої поведінки чоловіків над жінками. Також організація закликає до скасування проституції та вимагає розширення жіночих прав. В ті часи чоловіки часто напідпитку гвалтували жінок, неповнолітніх дівчат і попри всі докази в більшості лишались винними самі жінки, що стало причиною руху проти алкоголю, адже «простіше побороти причину, ніж забезпечити звіра» часто зустрічалося у висловах активісток руху. На їх думку, заборона алкоголю зменшить ризики. З часом організація почала захищати жінок від сімейного насилля, боротьба з експлуатацією жіночого тіла для проституції та вимагає розширення жіночих прав щодо влади та більшої захищеності їх від нерівності. За часи існування організації вже налічується 500000 учасниць з 72 країн світу. До їх досягнень можна було б згадати Відкриття офісу в Онтаріо, (Канада), прийняття «Закону про заборону алкоголю» в США 1920 року для якого було проведено декілька масових протестів. Нині на сайті немає жодних гучних дій, після 2019 року організація виклала власний план дій на майбутнє. Вони в пошуках представників у регіони, що констатує зниження рівні діяльності організації.

Щодо України та її участі в процесі становлення феміністичних організацій, відзначимо про позитивну тенденцію. Останні роки Україна почала більш активну діяльність та підтримку жінок. Зі всесвітньовідомих та міжнародних жіночих організацій відзначимо діяльність ООН-Жінки в Україні. В Україні діє низка жіночих організацій, які долучаються до міжнародного виміру діяльності в різних сферах. Вони проводять активну просвітницьку, культурну, правозахисну діяльність. Виділити можна Амбасадку жінок-підприємців, Всеукраїнське об'єднання жінок депутатів, Ділові українські жінки, Європейську асамблею жінок-депутатів. Всі ці організації діють в Україні і беруть звідси початок, що доводить що Україна не стоїть осторонь міжнародних рухів, що є необхідним для розвитку держави. Нині, у добу війни, голос жінок став потужним методом показати світові правду, адже українські жінки, що наразі є військовими також є учасницями різних організацій. Жіночі організації перетворилися в можливість сказати правду, захистити права жінок не лише в Україні а й за її межами.

На основі вище згаданих фактів, можна констатувати, що жіночі організації можуть бути як окремо існуючою структурною організацією, так і підрозділом іншої організації. Залежно від сфери діяльності та охоплення, жіночі організації можуть мати різну мету та методи дії, та головною специфікою є їх істотно впливова сфера тиску на політичні сили. Вони можуть відкрито висловлювати пропозиції та критику, мати власні журнали, бути представленими на всесвітніх конференціях, бути представниками різних компаній та організацій. Жіноча організація це метод не лише вирішення всіх питань пов'язаних з гендерною нерівністю, це доказ того що жінка є таким же центром влади як і чоловік. Завдяки розвитку подібних організацій нині жінка отримала виборче право, можливість отримувати базову та вищу освіту, мати допуск до сотні професій, науки та кіно, жінки отримали можливість показати себе у керівних посадах та навіть отримати пост президентки в деяких країнах серед яких Молдова, Сінгапур, Греція та інші.

Тому, феномен жіночої організації як складника соціально-політичного явища в міжнародних відносинах ще не досить вивчене та поглиблене, але не відмітити силу впливу на дії політичних лідерів та організацій на голос жінок є просто неможливим.

УДК 327.056-049.5:623.454.8](043.2)

*Тихоненко І. В.,
канд. політ. наук, доцент,*

доцент кафедри міжнародних відносин та зовнішньої політики

Юрчук А. О.,

студентка 391 групи спеціальності

*291 «Міжнародні відносини, суспільні комунікації та регіональні студії»,
ЧНУ імені Петра Могили, м. Миколаїв, Україна*

ЗАХОДИ ІЗ ЗАПОБІГАННЯ ІМОВІРНИХ ЯДЕРНИХ КОНФЛІКТІВ У СУЧАСНІЙ СИСТЕМІ МІЖНАРОДНОЇ БЕЗПЕКИ: ДО ПИТАННЯ ЕФЕКТИВНОСТІ

Проблема імовірності розгортання ядерних конфліктів у сучасному світі стає ще більш важливою в контексті зростання глобальної напруженості. виправдовуючи назву "ядерних держав нової хвилі", це посилення розповсюдження ядерних програм поза державами "ядерного клубу" дійсно створює виклики для режиму ядерного нерозповсюдження та вимагає розгляду його модернізації. Загроза розгортання ядерного конфлікту в межах

російсько-української війни, як і в будь-якому іншому регіоні, є серйозним і актуальним питанням, яке вимагає надзвичайної уваги та дослідження. Тому, дослідники з усього світу працюють над розумінням проблеми ядерного нерозповсюдження та незастосування ядерної зброї. Міжнародні організації, що спеціалізуються на ядерній безпеці, такі як МАГАТЕ, відіграють важливу роль у цьому процесі, забезпечуючи моніторинг і перевірку в рамках обговорених можливостей і угод.

Ядерний клуб – неофіційна назва групи країн, які володіють ядерною зброєю. До нього входять США (з 1945 р.), Росія (колишній Радянський Союз – з 1949 р.), Великобританія (1952 р.), Франція (1960 р.), Китай (1964 р.), Індія (1974 р.), Пакистан (1998 р.) і Північна Корея (2006 р.). Ізраїль також підозрюють у володінні ядерною зброєю.

Ядерні держави, такі як США, Росія, Великобританія, Франція та Китай ядерна п'ятірка, тобто країни, які вважаються «легітимними» ядерними державами відповідно до Договору про нерозповсюдження ядерної зброї (ДНЯЗ). Інші країни, що володіють ядерною зброєю, називають «молодими» ядерними державами. Важливо враховувати, що інші держави також можуть мати ядерні арсенали або розглядати можливість їх розробки, але вони не входять у «ядерний клуб» або «нові ядерні держави». Регулювання поширення ядерної зброї здійснюється за допомогою міжнародних договорів, таких як Договір про нерозповсюдження ядерної зброї (ДНЯЗ), які визначають правила і обмеження стосовно розповсюдження ядерної технології та зброї. Цей договір містить систему зобов'язань, що перекривають будь-яку можливість ядерним державам передавати ядерну зброю, а неядерним державам – отримувати. Проте, підписання документу у 1968 р., не змогло зупинити розвиток ядерної програми такими державами як Індія, Пакистан та КНДР.

Ядерна програма – це комплекс дій, які спрямовані на розробку, виробництво, тестування, розміщення та управління ядерною зброєю або ядерними технологіями. Ці програми можуть бути реалізовані державами або іншими суб'єктами з метою створення та використання ядерного озброєння або ядерної енергії для мирних цілей. Ядерні програми можуть включати в себе такі ключові елементи: розробка ядерних збройних систем, ядерні випробування, ядерні матеріали, виробничу інфраструктуру.

Запобігання ядерному конфлікту є однією з важливих цілей міжнародної безпеки. Розуміння умов, за яких ядерні держави можуть використовувати цю зброю, залежить від їх ядерної доктрини, стратегії та політики.

Ядерна доктрина — стратегічний документ, який визначає офіційну позицію держави щодо застосування ядерної зброї. Ця доктрина визначає, за яких умов і обставин країна може застосувати свою ядерну зброю.

Ядерна зброя США, згідно з заявою американських посадовців, «служить оборонним цілям, стримуванню агресії та запобіганню війни». Сполучені Штати розглядатимуть можливість використання ядерної зброї лише за екстремальних обставин для захисту життєво важливих інтересів країни, союзників та партнерів або для стримування ядерної атаки; не будуть застосовувати або загрожувати застосуванням ядерної зброї проти держав, які її не мають.

Ядерна доктрина Росії передбачає чотири сценарії, за яких РФ залишає за собою право застосувати ядерну зброю: надходження достовірної інформації про старт балістичних ракет, що атакують територію Росії або її союзників; застосування противником ядерної зброї або інших видів зброї масового ураження по територіях РФ або її союзників; вплив противника на критично важливі державні або військові об'єкти Росії, виведення з ладу яких призведе до зриву дій ядерних сил у відповідь; агресія проти РФ із застосуванням звичайної зброї, коли під загрозу поставлене саме існування держави.

Ядерна доктрина Великої Британії передбачає, що основна мета ядерної зброї – зберегти мир, запобігти примусу та стримати агресію. Ядерна зброя може бути застосована: у найекстремальніших обставинах самооборони; для захисту союзників НАТО.

У ядерній доктрині йдеться, що стратегія Франції щодо ядерної зброї має суворо оборонний характер і що застосування ядерної зброї можливе лише за екстремальних обставин законної самооборони.

Китай дотримується принципу «незастосування першим ядерної зброї» і, як йдеться в Білій книзі, виявляє «визяткову стриманість щодо розвитку ядерної зброї». Ядерну зброю країну можна використовувати лише для відплати.

Індія також дотримується принципу не використовувати першою ядерну зброю. Згідно з доктриною, Індія може застосувати ядерну зброю лише як відплату або у відповідь на хімічну або біологічну атаку.

Ядерна доктрина Пакистану передбачає відплату у разі агресії проти держави. Крім того, на відміну від Індії, доктрина Пакистану передбачає не лише завдання удару у відповідь, а й можливість вдарити першим, тобто використання права на превентивний ядерний удар.

Парламент КНДР ухвалив нову ядерну доктрину – Північну Корею оголошено ядерною державою, заборонено вести будь-які переговори про денуклеаризацію.

Влада Ізраїлю ніколи не підтверджувала і не спростовувала наявність ядерної зброї. Але більшість міжнародних експертів упевнені, що вона у країні є. З огляду на це, ядерна доктрина Ізраїлю ніколи не декларувалася. Експерти припускають, що ядерна зброя може розглядатися Ізраїлем як зброя «останньої надії» у війні.

Запобігання ядерному конфлікту – це одна з найважливіших задач міжнародної безпеки. Для цього потрібні ретельно розроблені стратегії, які включають в себе різні аспекти дипломатії, збройного контролю, роззброєння і співпраці між державами. За Р. Нароллом, який простежив політику стримування в ретроспективі, є сім вартих уваги для оцінки ефективності змінних факторів:

1. Оборонна позиція. Важливим фактором є здатність держави захистити свою територію та інтереси у разі нападу. Це і наявність природних перешкод, оборонних об'єктів і стратегічних точок.
2. Чисельність збройних сил. Вона визначається кількістю і якістю збройних сил. Міжнародні актори з потужними сучасними військовими часто мають більший вплив на стратегічному рівні.
3. Військова мобільність. Швидкість реакції та пересування збройних сил може мати важливе значення для стратегічної ефективності.
4. Якість збройних сил. Від якості збройних сил, їх підготовки та професіоналізму залежать результати військових дій.
5. Престиж (імідж) військових. Імідж і репутація військових також важливі для стримування. Сприйняття військових у міжнародному співтоваристві може впливати на рішення інших країн.
6. Засоби оборони. Розглядається різноманітна зброя, технологічні переваги та системи захисту. Захисні заходи можуть покращити вашу здатність відлякувати потенційних нападників.
7. Військово-політичні союзи. Участь у військово-політичних альянсах і оборонних альянсах може посилити стримування, оскільки вони можуть забезпечити підтримку та захист у разі вторгнення.

Проте, виникає питання чи дійсно зазначені стратегії та дії щодо підтримки режиму ядерного нерозповсюдження та стабільності у світі є ефективними. Іран викликав багато обурення в міжнародному співтоваристві через свою поведінку щодо перевірок Міжнародного агентства з атомної енергії (МАГАТЕ) та відмову співпрацювати щодо свого ядерного програми. Це стало предметом серйозних міжнародних дипломатичних усередині.

Щодо Російської Федерації, СНО-3 є Стратегічним договором з обмеження стратегічної ядерної зброї між Росією та Сполученими Штатами Америки. Однак у січні 2021 р., незважаючи на домовленості щодо продовження угоди, Росія вирішила вийти з договору СНО-3, мотивуючи це необхідністю забезпечення національної безпеки.

Аналітики американського аналітичного центру – Інституту з вивчення війни з посиланням на Reuters повідомили, що керівники Держдуми Росії дали завдання комітету Думи з міжнародних справ до 18 жовтня 2023 р. обговорити процес відкликання ратифікації Росією Договору про всеосяжну заборону ядерних випробувань. Президент Росії В. Путін вперше прокоментував можливість відкликання Росією ратифікації договору 5 жовтня 2023 р.

Під час вторгнення Росії в Україну в 2022 р. Запорізька атомна електростанція стала центром триваючої кризи ядерної безпеки, яку Україна охарактеризувала як акт ядерного тероризму з боку Російської Федерації.

Згідно зі звітом Міжнародного агентства з атомної енергії (МАГАТЕ), «ситуація в Україні є безпрецедентною. Це був перший випадок військового конфлікту, який спалахнув на об'єкті великої та добре налагодженої ядерної енергетичної програми». Експерт з ядерної безпеки А. Асзоді заявив, що подія, подібна за типом і масштабом до Чорнобильської катастрофи, технічно і фізично неможлива на Запорізькій АЕС. Він назвав попередження воюючих сторін з цього приводу «ляканням європейської громадськості та осіб, які приймають політичні рішення», і використовуваними як політичні інструменти.

На основі вище згаданих фактів можна стверджувати наступне. Історичні приклади та досвід минулих конфліктів дають важливі уроки для формування стратегій міжнародної безпеки та стабільності. Кожна нова ядерна держава підвищує загрозу поширення ядерної зброї і це може спровокувати інші держави до розгляду можливості розвитку власних ядерних програм або навіть виведення існуючих з програми нерозповсюдження. Запобігання незаконному поширенню ядерної зброї стає складнішим, коли збільшується кількість держав, які мають ядерні програми. Вимагається підвищений контроль і нагляд над ядерними програмами, щоб гарантувати їхню мирну природу та безпеку. Договір про нерозповсюдження ядерної зброї є одним із основних інструментів запобігання розповсюдженню ядерної зброї. Однак із появою нових ядерних держав договір може знадобитися переглянути та модернізувати, щоб забезпечити його актуальність та ефективність. Режим нерозповсюдження необхідно постійно оновлювати та модернізувати, щоб відповідати мінливим зарозам і геополітичним реаліям.

*Шевчук О.,
д-р політ. наук,
професор кафедри міжнародних відносин та зовнішньої політики,
ЧНУ імені Петра Могили, м. Миколаїв, Україна*

МОДЕЛЬ КОЛЕКТИВНОЇ БЕЗПЕКИ РБ ООН В УМОВАХ РОСІЙСЬКО-УКРАЇНСЬКОЇ ВІЙНИ: ВИКЛИКИ ТА ЗАГРОЗИ

Розв'язання Росією 24 лютого 2022 року війни проти України поставило на порядок денний питання щодо ефективності системних безпекових запобіжників протидії подібним геополітичним конфліктам.

Система міжнародних відносин, яка існувала у постбіполярний період успадкувала від періоду біполярності всі основні міжнародні інституції які мали слугувати як дипломатичними платформами для обговорення існуючих загроз і викликів, так і ефективними інструментами попередження конфліктів та війн.

Агресор у статусі постійного члена Ради Безпеки ООН є руйнівним фактором усталених правил і норм. Зайнявши місце СРСР в Раді Безпеки ООН, Росія користується цим статусом як індульгенцією для прикриття своєї експансіоністської зовнішньої політики. Що у свою чергу актуалізує питання реформування ООН, а то й взагалі доцільності її існування.

Показовим у цьому контексті є засідання РБ ООН 6 травня 2022 року.

Рада Безпеки ООН, в тому числі Росія, ухвалила коротку заяву, в якій висловила «глибоке занепокоєння з приводу підтримки миру та безпеки України». Це стало першою офіційною реакцією установи після вторгнення Росії в Україну.

У тексті, укладеному представниками Норвегії та Мексики, не згадується «війна», «конфлікт» чи «вторгнення», як багато членів Ради називають військові дії Росії, або «спеціальна військова операція», як їх називає сама Москва.

«Рада Безпеки висловлює глибоку стурбованість щодо підтримки миру і безпеки України... Рада Безпеки нагадує, що всі держави-члени взяли на себе, відповідно до Статуту Організації Об'єднаних Націй, зобов'язання вирішувати свої міжнародні суперечки мирними засобами», – йдеться в заяві.

Орган також висловив «рішучу підтримку» зусиллям генерального секретаря ООН Антоніу Гутерріна в пошуку мирного рішення. Рада також вимагає від очільника ООН знову поінформувати її про ситуацію «в належні терміни».

25 лютого Росія ветоувала проект резолюції Ради Безпеки, яка висловила б жаль з приводу вторгнення Москви до України. Тоді Китай, Об'єднані Арабські Емірати та Індія утрималися від голосування.

Для ухвалення резолюції ради потрібно дев'ять голосів «за» і відсутність вето з боку США, Росії, Китаю, Франції чи Великої Британії.

Генеральна Асамблея з 193 членів, в якій жодна країна не має права вето, переважною більшістю ухвалила дві неов'язкові до виконання резолюції щодо війни Росії проти України.

Зокрема, Генасамблея висловила жаль з приводу агресії, вимагаючи від російських військ припинити боротьбу та залишити територію сусідньої держави. Асамблея також розкритикувала Росію за створення «жахливої» гуманітарної ситуації.

У Нью-Йорку 19-23 вересня 2023 р. відбулися загальні дебати в рамках тижня високого рівня 78-ї сесії ГА ООН, у якому взяв участь Президент України В. Зеленський. Окремим аспектом цієї сесії ГА була проблема реформування ООН. Саме це було одним із основних лейтмотивів виступів багатьох світових лідерів. Так, зокрема президент США Д. Байден підкреслив: «Генеральна Асамблея ООН збирається у переломний момент світової історії, й обов'язок США - об'єднати й очолити співпрацю країн для спільного бачення майбутнього світу». Американський президент пообіцяв продовжити роботу для розширення кількості представників у Раді Безпеки ООН, а також він зазначив, що Вашингтон продовжує роботу над реформуванням Світового банку, МВФ і Світової організації торгівлі.

Отже, інституція яка мала б на меті запобігати і убезпечувати світ від війн подібної до сучасної російсько-української війни, довела свою не те, що неефективність, а скоріше недієздатність. І ті механізми, які виступали безпековими в період біполярності, виявилися непридатними в період турбуленції світової системи міжнародних відносин.

Відповідно, сам механізм основи якого передбачали включення до складу постійних членів Ради Безпеки ООН держави, яка фактично винна у розв'язанні Другої світової війни, дозволив лідерам сучасної Росії, фактично викреслити зі своєї історії період 1939 – 1941 рр., і викарбовувати у суспільній свідомості перемогу у війні, як виключно власний здобуток. Що і робить російська пропаганда, використовуючи великодержавні, імперські нарративи, легімізуючи у внутрішньополітичному середовищі під виглядом «спеціальної воєнної операції» вторгнення до України.

Виходячи з цього, одним з результатів російсько-української війни повинно бути переформатування РБ ООН з обов'язковим виключенням РФ зі свого складу і творення безпекових запобіжників, які б у майбутньому убезпечили світ від подібних криз геополітичного характеру.

Підсекція:

ТЕКСТИ І КОНТЕКСТИ В СУЧАСНІЙ НАУКОВІЙ ПАРАДИГМІ: ЛІТЕРАТУРОЗНАВЧИЙ І ЛІНГВІСТИЧНИЙ АСПЕКТИ

УДК: 378.016:808.5

*Денищич Т. А.,
канд. пед. наук, доцент,
доцент кафедри української філології та міжкультурної комунікації,
ЧНУ імені Петра Могили, м. Миколаїв, Україна*

ФОРМУВАННЯ РИТОРИЧНОЇ КОМПЕТЕНТНОСТІ В УМОВАХ ДИСТАНЦІЙНОЇ ОСВІТИ

В умовах масової медійності формування риторичної компетентності майбутніх фахівців є важливою складовою підготовки студентів вишів, адже сучасний ринок праці потребує медіаграмотних спеціалістів, які не тільки володіють знаннями та вміннями, але й уміють їх застосувати. Під час пандемії ковіду та повномасштабного вторгнення на територію України російських збройних сил акценти освітнього процесу зміщуються в напрямі дистанційного формату опанування необхідними компетентностями.

Інформатизація всіх сфер життя висуває високі вимоги до випускників вишів. Окрім специфічних знань і вмінь, професійно важливими є культура мовлення, ораторська майстерність, вміння будувати ділові стосунки, тобто володіння ефективними комунікативними технологіями. Одним з основних завдань людини, яка хоче досягти успіху в діловому світі, стає залучення якомога більшої кількості людей на свій бік, тобто вміння переконувати опонента за допомогою красномовства. Знання основ ораторського мистецтва, вміння застосовувати їх на практиці дадуть змогу вирішувати протиріччя, вести дискусію з будь-яким співрозмовником. І цей факт не потребує доказів актуальності, адже подібні ситуації щоденно мають місце. Так, українська дослідниця Г. Сагач стверджує, що фахівці нової генерації повинні володіти живим, ефективним, переконливим словом як інтеграційною якістю професійної майстерності [5, с. 6].

Безперечно, для реалізації риторичної підготовки у закладах вищої освіти необхідно передусім визначити її зміст, який суттєво залежить від особливостей майбутньої професійної діяльності студентів. Риторичні вміння є основою професії не лише педагогів, юристів чи політологів, а важливі також для фахівців різних спеціальностей, навіть технічних. Це можемо пояснити тим, що нині риторика – це не тільки наука про мистецтво красномовства, а мистецтво ефективної та переконливої комунікації, впливу на аудиторію чи конкретну особистість.

Риторична підготовка розвиває низку особистісно-ділових якостей, зокрема культуру мислення, мовлення та культуру поведінки, те, що потрібно сучасній людині для досягнення успіху як у професійному плані, так і в особистому житті. Тому майстерність ефективної та виразної усної комунікації, тобто володіння риторичною компетентністю, безперечно, становить основу професіоналізму фахівців нової генерації.

Нам імпонує визначення В. Нищети, який під риторичною компетентністю розглядає вміння планувати свою мовленнєву поведінку, здатність робити самостійний вибір етики поведінки на ґрунті співучасті, суб'єкт-суб'єктних взаємин, паритетності; володіння знаннями, вміннями, навичками, експресивними, емоційними, логічними засобами мови та здатність спрямовувати ці якості для досягнення запланованого прагматичного результату [4].

Найбільшого поширення в сучасній педагогічній науці набула трикомпонентна структура риторичної компетентності: свідомий вибір комунікативної мети, стратегій, зумовлених комунікативною ситуацією; адекватний синтез мовлення як цілісного тексту; володіння сукупністю жанрово-стилістичних засобів мови. Не менш вагомим є дослідження рівнів риторичної компетентності, які розробила Н. Голуб:

– високий рівень (риторичне українське мовлення ефективне, впливове, емоційно насичене, оригінальне, самодостатнє; (відповідає елітарному типові української мовленнєвої культури) передбачає риторичну грамотність, усвідомлений вибір і варіювання стратегій, тактик і прийомів комунікації підготовленого і спонтанного мовлення; раціональний відбір текстової інформації з урахуванням даних закону моделювання аудиторії; різноманітність і доцільність виражальних засобів української мови, мовленнєвих і риторичних прийомів; адекватність мовного матеріалу темі і стилю висловлювання; розвинуте мовне чуття і мовна стійкість; вмиле використання жанрів у різних ситуаціях спілкування;

– достатній рівень (риторичне мовлення переважно правильне, логічне, впливове, гарно сприймається; відповідає середньолітературному типові) демонструє показники, наближені до високого рівня, однак наявність мовно-риторичних помилок (невміння моделювати тексти, добирати ефективні стратегії і тактики, моделювати аудиторію, використовувати жанрове і мовне багатство) свідчать, що процес формування риторичної компетентності ще не завершився;

– середній рівень (у риторичному мовленні трапляються лексичні, граматичні й логічні помилки, неоригінальне; відповідає професійно обмеженому типові); мовленнєва поведінка не завжди продумана і переконлива; вибір стратегій нелогічний; мовці не можуть повною мірою застосувати на практиці здобуті риторичні знання; не одразу налагоджують контакт зі співрозмовником, не завжди переконливі, емоційно невизначені;

– низький рівень (риторичне українське мовлення лексично, граматично й емоційно бідне, непереконливе, стилістично невиразне; відповідає літературно-розмовному типу). Характерні ознаки мовленнєво-риторичної діяльності: мовці мають слабку мовно-риторичну підготовку; наявні штампи і кліше, велика кількість жанрових, стилістичних і риторичних помилок; теоретичні знання жанрових особливостей мовлення не інтегрувалися в уміння [2, с. 26].

Слушною є думка Т. Конівецької, яка вважає доцільним передбачити в освітньому процесі вищої школи низку заходів, спрямованих на формування риторичної компетентності, яка сприятиме становленню висококваліфікованих фахівців. На думку дослідниці, практичне застосування набутих знань дасть змогу вирішити низку професійно орієнтованих завдань, а саме: 1) подолання комунікативних бар'єрів і, як результат, формування контактної особистості та створення психологічно комфортної комунікативної взаємодії; розвиток умінь ведення бесіди як основного виду діалогічної комунікації; 2) оволодіння вербальними і невербальними засобами комунікації; 4) застосування не лише способів комунікації, а й інструментів впливу на свідомість і підсвідомість особистості; 5) розвиток мистецтва презентації та самопрезентації, тренінгової діяльності та публічного виступу тощо [3, с. 75].

Риторична підготовка студентів належить до системної професійної підготовки, що забезпечує студентів систематизованими знаннями про особливості організації публічного мовлення, правила підготовки до публічного виступу; особливості співпраці з аудиторіями різних типів; теорію аргументації; допомагає освоїти професійну термінологію; передбачає освоєння сучасних методик організації професійної комунікації, технології побудови інноваційних стратегій спілкування, діалогічної взаємодії у професійній взаємодії. Безперечно, процес формування риторичної компетентності майбутніх фахівців різноплановий та довготривалий.

Необхідність створення методики розвитку риторичної компетентності студентів в умовах дистанційного навчання зумовлена багатьма чинниками: переходом на навчання в змішаній чи дистанційній формах в умовах пандемії та війни за відсутності необхідних методик; недостатнім рівнем розвитку риторичної компетентності студентів; сучасними вимогами до вмінь та навичок сучасного фахівця.

Особливостями впровадження дистанційних освітніх технологій у навчально-виховний процес вищої школи є: зростання динаміки зворотного зв'язку між викладачем і студентом; необмежений у часі та просторі доступ до цифрових освітніх ресурсів; можливість цілеспрямовано використовувати предметно-адаптовані цифрові ресурси для індивідуалізації навчальної роботи студентів; посилення інтеграційних процесів з метою забезпечення принципів неперервності, масовості, відкритості та мобільності в навчанні; неперервне формування інформаційної культури учасників навчально-виховного процесу; модернізація методів навчання у зв'язку зі зміною позиції студента в напрямі збільшення його самостійності, активності, зацікавленості в навчанні; трансформація освіти у двобічний процес взаємного інформаційного обміну між викладачами та студентами, що базується на принципі взаємного навчання в процесі спільної освітньої, дослідницької та практичної діяльності [1, с. 7].

За допомогою інформаційного навчального середовища та мультимедійних технологій втілюється демократичний підхід до навчання, здійснюється його особистісна орієнтація, забезпечується розвиток дивергентного критичного мислення, вміння аналізувати та узагальнювати інформацію та ідеї з багатьох джерел, щоб генерувати новий продукт. Формат дистанційного навчання дозволяє здобувачам освіти працювати і автономно, і в складі студентської спільноти у синхронному та асинхронному режимах. Завдяки цьому зростає динаміка зворотного зв'язку між викладачем і студентом; з'являється можливість цілеспрямовано використовувати предметно-адаптовані цифрові ресурси для індивідуалізації навчальної роботи; посилюються інтеграційні процеси з метою забезпечення принципів неперервності, масовості, відкритості та мобільності в навчанні. Форми навчання урізноманітнюються відеоконференціями, обміном повідомленнями в режимі реального часу, онлайн-іграми та груповими проектами.

Саме використання інтерактивних прийомів в комплексі з цифровими майданчиками доповнюють традиційні методики ширшими можливостями візуалізації, аудіо та відео супроводом. А це в свою чергу сприяє кращому засвоєнню студентами знань про основні теоретичні концепції комунікативних процесів, характеристики перспективних моделей комунікації та комунікативних технологій, прийоми успішної підготовки та проведення публічних виступів, зокрема дебатів; виробленню вміння визначати доцільність застосування комунікативних технологій у різних ситуаціях та використовувати їх під час здійснення фахової діяльності чи міжособистісного спілкування з колегами та представниками інших галузей підготовки.

Отже, формування риторичної компетентності майбутніх буде ефективним, якщо здійснюватиметься на основі сучасних платформ для дистанційного навчання та добиратимуться доцільні традиційні та інноваційні методи і прийоми навчання, що стимулюють активну навчально-пізнавальну діяльність, розвивають креативні здібності кожного студента.

Список використаних джерел

1. Алієв Х. М. Підготовка студентів педагогічних університетів до професійної діяльності засобами дистанційних освітніх технологій : автореф. дис. на здобуття наук. ступеня канд. пед. наук : 13.00.04. Харків, 2018. 20 с.
2. Голуб Н. Б. Теоретико-методичні засади навчання риторики у вищих педагогічних навчальних закладах: автореф. дис. на здобуття наук. ступеня доктора пед. наук : 13.00.02. Київ, 2009. 38 с.

3. Конівіцька Т. Я. Формування риторичної компетентності майбутніх психологів у закладах вищої освіти : дис. на здобуття канд. пед. наук : 13.00.04. Львівський держ. ун-т безпеки життєдіяльності. Львів, 2020. 343 с.
4. Ницета В. А. Методика формування риторичної компетентності учнів основної школи в процесі навчання української мови : дис. на здобуття доктора пед. наук : 13.00.02. Херсонський державний університет. Херсон, 2018. 522 с.
5. Сагач Г. М. Риторика : навч. посіб. для студентів серед і вищ. навч. закладів. К. : Видавничий Дім «Ін Юре», 2000. 568 с.

УДК 811.161

*Жвава О. А.,
канд. філол. наук, доцент
кафедри української філології та міжкультурної комунікації
ЧНУ імені Петра Могили, м. Миколаїв, Україна*

СПОЛУЧНИК В УКРАЇНСЬКИХ ГОВІРКАХ БУЗЬКО-ІНГУЛЬСЬКОГО МЕЖИРІЧЧЯ

Вивчення особливостей говірки дає змогу простежити взаємодію говорів, діалектів та наріч, а також зберегти якнайширший самобутній матеріал для досліджень. Очевидно, що діалектні словники є важливим джерелом лінгвістичних, фольклористичних, етнографічних, культурологічних, історичних досліджень. Вивчення лексики говірок Бузько-Інгільського межиріччя є актуальним особливо сьогодні, в умовах російсько-української війни, коли величезна кількість носіїв говірки змушена була покинути рідну землю, рідний регіон.

Метою пропонованої розвідки є опис діалектних варіантів сполучників різних граматичних типів. Об'єктом дослідження є сполучники сурядності та сполучники підрядності у синтаксичних конструкціях степових говірок на рівні простого ускладненого речення, складного речення. Джерельною базою послуговували зафіксовані у діалектному словнику¹ форми разом із прикладами-реченнями, потлумачено значення та слововживання, зафіксовано інформацію про зону поширення лексеми чи її окремого значення.

На території сучасної Миколаївщини поширені два діалекти: подільський (Врадіївський, Кривоозерський, Первомайський райони) та степовий. Формування українських степових говірок Бузько-Інгільського межиріччя є історичним процесом заселення території України, зокрема півдня. Освоєння території півдня України відбувалося ще на початку II половини XVIII століття переселенцями із різних районів Лівобережжя та Правобережжя (Подільська, Волинська, Полтавська, Чернігівська губернії). Таким чином, основою українських степових говірок Бузько-Інгільського межиріччя є середньонаддніпрянські говірки з вкрапленнями говірок поліського та південно-західного наріч. Зрозуміло, що досліджувані говірки зазнали впливу російських, білоруських, болгарських, частково – сербських, чеських, грецьких, німецьких та інших говірок [6].

Степовий говір охоплює найбільшу територію українського степу і Донбасу. На півночі степові говірки контактують із говорами подільського діалекту південно-західного наріччя, а також із середньонаддніпрянськими та слобожанськими говірками південно-східного наріччя, на заході – з молдавськими говірками, на сході – із російськими.

Степовий говір належить до наймолодших, який виник внаслідок численних до заселень і переселень, які відбувалися у XVIII – на початку XIX ст. і пізніше. Сюди переселялися люди із Середньої Наддніпрянщини, Поділля, Волині, Полісся, Слобожанщини, і це, певною мірою, відбилося у говірках півдня і сходу України [1].

Отже, актуальність дослідження зумовлена відсутністю системного опису синтаксичного рівня степових говірок.

Українська діалектна мова характеризується наявністю синтаксичних явищ, спільних для всіх українських діалектів, властивих українській діалектній мові загалом, і територіально обмежених, які є засобом розрізнення українських діалектів на синтаксичному рівні.

У діалектному мовленні функціонують різні типи складних речень, що значно відрізняються від літературних форм засобами поєднання предикативних центрів, переважанням одних сполучників над іншими тощо. Ф. Т. Жилко у книзі «Нариси з діалектології української мови» зауважує, що «загалом у діалектах структура складних речень простіша, ніж у літературній мові... У діалектах більш поширені складносурядні речення, ніж складно-підрядні» [3].

Складносурядні речення бувають єднальні, розділові, градаційні, зіставні, протиставні [9, 604]. Відповідно, сурядні речення присьднуються сполучниками єднальними (**і, й, та** тощо), розділовими (**або, чи, або...або, то...то** тощо), зіставним (**а**), протиставними (**а, але, та, зате, проте, однак** тощо), градаційними (**не тільки...а й, не тільки...але й** тощо). Складнопідрядне речення – це різновид складного речення, дві або більше предикативних частин якого поєднано підрядним зв'язком [9, 603].

Найбільше відмінностей у діалектах простежується в реченнях із протиставними сполучниками. У південно-східних і південно-західних наріччях для протиставлення зазвичай використовують сполучники **та, та й** [8, 67]. Аналізуючи степові говірки, варто зазначити, що при утворенні складносурядних речень використано

сполучники **і, та, та й**, хоча чітко простежити, у яких саме випадках кожен конкретно, практично неможливо, можна лише окреслити випадки, коли більш чи менш зручно мовцеві використовувати той чи інший сполучник. Найбільш розгорнутий ряд сурядних сполучників, як засвідчують записані приклади, представлений єднальними і приєднувальними засобами **і, й, та, та й, а**.

Щодо сполучників підрядності, зафіксованих у досліджуваних говірках, варто зазначити, що найвиразніші протиставлення між українськими діалектами спостерігаються в організації підрядних з'ясувальних, означальних та деяких обставинних речень, зокрема умовних, часових, мети, способу дії. Підрядні з'ясувальні речення, як і в літературній мові, найчастіше приєднуються до головного з допомогою сполучників **шчо (шо), шчоб (шоб), шчоби** [8, 69]. Сполучник **шо** став результатом історичних процесів асиміляції [шт] → [шш], а пізніше стягнення приголосного [ш]: *Що там ваш сусід наваракузив учора, коли ви сиділи біля двору? Я вам наваракузю такого, шо вам і не снилося* [4, 189].

У степових говірках зафіксовано сполучники **жеб, коб (коби), каби (кабись)**, що оформлюють обставинні підрядні речення умови. Нижче наведено характеристику деяких сполучників досліджуваного регіону.

АБИ'СЬ [абіс'], спол. Аби. *Візьмемо все, що треба, абись було за що купляти і в що брати* [5, I, 32]. Аби – сполучник підрядності, цільовий, виразник цільових семантико-синтаксичних відношень, функціональний еквівалент цільового сполучника **щоб**. [2, 15].

Аби – сполучник підрядності, умовний, виразник умовних семантико-синтаксичних відношень з відтінком готовності, прагнення до чогось, синонім до умовних сполучників тільки б, коли б тільки й под.; поєднує підрядну умовну частину з головною частиною складнопідрядного речення підрядним зв'язком [2, 18].

АБИ'С [абіс], спол. Аби. Див. **АБИ'СЬ**. *Прийду сьогодні додому вечером, абис була гарна погода* [5, I, 32]. Очевидно, виділені говіркові сполучники є залишками давніх форм аориста дієслова **бути**. Як варіанти відповідних діалектних сполучників з'ясувальну функцію в говірці виконують також сполучники **аби-м, аби-смо** (1 особа однини і множини), **аби-с, аби-сте** (II особа однини і множини) [4, 47].

ВРО'ДІ [ўрод'і], спол. Ніби, нібито, немов. *Удає, вроді нічого не знає про вчорашню подію* [5, I, 399]. Сполучник підрядності, порівняльний, виразник порівняльних семантико-синтаксичних відношень з відтінком непевності, сумніву щодо вирогідності чого-небудь або подібності до когось, чогось. [2, 137].

ВСЕРІВНО [ўсер'іўно], спол. протиставн. Однак, проте, але. *Що б ви нам не казали, всерівно ми підемо в гості до кумів* [5, I, 400]. Сполучник сурядності, протиставний, виразник протиставних семантико-синтаксичних відношень, синонім до протиставного сполучника **проте**; може поєднувати сурядним зв'язком дві предикативні частини речення, якщо вони обидві – повні речення, а також якщо друга предикативна частина – неповне речення [2, 190-191]. Цей сполучник не з'єднує однорідні члени речення.

ДАК [дак], спол. Так. *Якщо любиш дівчину, дак скажи, не мнися й не тягни* [5, I, 513]. Ймовірніше, сполучник варто розглядати, як сполучник сурядності-підрядності, протиставно-допустовий, виразник протиставно-допустових семантико-синтаксичних відношень із відтінком перешкоди, поєднує сурядно-підрядним зв'язком дві предикативні частини в складному реченні [2, 219].

ЖЕБ [жеб] (2), спол. Щоб. *Не даремно кажуть: чоловік не ангел, жеб не согрішив* [5, I, 591]. <http://wiki.kubg.edu.ua/%D0%96%D0%B5%D0%B1> Сполучник підрядності, може поєднувати підрядну частину з головною частиною складно-підрядного речення. [2, 286-287].

КАБИ' [кабі], спол. Якби. *Каби хтось інший сказав про це, ніколи б не повірила* [5, I, 747].

КІ'БИСЬ [к'ібис'], спол. Якби. *Кібись я знала, то прийшла б, а то ж нічого не відала* [5, I, 831]. Сполучник підрядності, умовний, виразник умовних (ірреальних) семантико-синтаксичних відношень, поєднує підрядну умовну частину з головною частиною підрядного речення підрядним детермінативним зв'язком [2, 304].

КОБ [коб], спол. Якби, коли б. *Коб ти прийшла до нас у гості, я б розповіла тобі багато нового* [5, I, 863].

КОБИ' [кобі], спол. Якби, коли б. *Коби ти встала рано, то все встигла зробити* [5, I, 864].

Відповідає літературному варіанту **якби** ... то. Сполучник підрядності, умовний, виразник умовних (ірреальних) семантико-синтаксичних відношень з відтінком готовності, прагнення до чогось, поєднує підрядну умовну частину з головною частиною підрядного речення підрядним детермінативним зв'язком [2, 305].

ЦИ [ци] (1), спол. Чи. *Не знаю, ци ви бачили, ци не бачили, як трактористи зорали поле* [5, II, 1101]. Відповідає літературному сполучнику **чи**. Сполучник підрядності, поєднує підрядну з'ясувальну частину об'єктної семантики з опорним дієсловом або модальним предикативом у головній частині складнопідрядного речення підрядним прислівним зв'язком [2, 263-264].

Отже, аналізований ареал степового говору сформований із неоднорідних діалектних елементів, а також є наслідком як міжмовних взаємовпливів, так і міждіалектних. Важливо й те, що окремі діалектні риси української мови при змішуванні їх з іншими витискуються і відмирають, а деякі виявляють стійкість, зберігаються і поширюються.



Список використаних джерел

1. Бігусяк М. В. Українська діалектологія: курс лекцій. Івано-Франківськ : ПНУ, 2016. 44 с.
2. Городенська К. Г. Сполучники української літературної мови: Монографія. К., Інститут української мови: Видавничий дім Дмитра Бураго. 2010. 208 с.
3. Жилко Ф. Т. Нариси з діалектології української мови. Київ : Наукова думка, 1966. С. 122–123.
4. Ковальчук М. П. Функціональна структура сполучників у синтаксисі говірки села Глинки Надвірнянського району/ Науковий вісник Міжнародного гуманітарного університету. Сер.: Філологія. 2019 № 40 том 1.
5. Словник українських говірок Бузько-Інгульського межиріччя / Уклад.: Л. С. Спанатій, А. П. Супрун, М. Ф. Тимченко, В. П. Токар / За заг. ред. Л. С. Спанатій. Миколаїв. 2018.
6. Спанатій Л. С. Лінгвогеографічний аспект дослідження деяких назв знярядь праці українських гончарів // Актуальні проблеми історії та культури України. Збірник наукових праць у 2-х частинах / Л. С. Спанатій. Миколаїв-Одеса, 2000. Ч. 1. С. 78–92.
7. Супрун А. П. Українська діалектна лексикографія та місце в ній «Словника українських говірок Бузько-Інгульського межиріччя // Zbiór artykułów naukowych. Z 40 Zbiór artykułów naukowych. Konferencji Międzynarodowej NaukowoPraktycznej " Filologia, socjologia i kulturoznawstwo Badania podstawowe i stosowane: wyzwania i wyniki " (30.05.2017 – 31.05.2017) - Warszawa: Wydawca: Sp. z o.o. «Diamond trading tour», 2017. – с.63. <https://www.youtube.com/watch?v=bV8MSaYISbc>
8. Торчинська Н. М. Українська діалектологія : навчальний посібник / Н. М. Торчинська. Хмельницький, 2017. 158 с.
9. Українська мова : Енциклопедія / Редкол.: Русанівський В. М. (співголова), Тараненко О. О. (співголова), М. П. Зяблюк та ін. 2-ге вид., випр. і доп. Київ : Вид-во «Укр. енцикл.» ім. М. П. Бажана, 2004.

*Зинякова А. А.,
канд. філол. наук, доцент
кафедри української філології та міжкультурної комунікації,
ЧНУ ім. Петра Могили, м. Миколаїв, Україна*

СУЧАСНА НАУКОВА ПАРАДИГМА І МІСЦЕ В НІЙ ПСИХОЛІНГВІСТИКИ

У сучасній лінгвістиці «наукова парадигма» – це провідна на кожному етапі історії лінгвістичних учень система поглядів на мову, котра визначає предмет і принципи лінгвістичного дослідження відповідно до культурно-історичного та філософського контексту епохи (питання про парадигму як модель стало перед науковцями на порядку денному після виходу дослідження Т. Куна «Структура наукових революцій» (1962 рік, переклад – 1977 рік).

У науковій літературі фіксують 3 (три) наукові парадигми, що визначають основні етапи розвитку світової лінгвістичної думки – це порівняльно-історична, системно-структурна та антропоцентрична.

Порівняльно-історична парадигма, або лінгвістичний компаративізм, є першою науковою парадигмою в лінгвістиці, бо саме порівняльно-історичний метод був свого часу спеціальним методом дослідження мови. Усе ХІХ століття пройшло під гаслом цієї парадигми, що мала особливий засіб пізнання істини – порівняння й принцип дослідження, яким є історизм. Завдяки цій парадигмі науковці виявляли і класифікували основні мовні одиниці, розробляючи рівневу модель. Її недоліком є те, що мовні явища досліджували розрізнено, не враховуючи закономірних зв'язків одного явища з іншим.

Системно-структурна модель, що «прийшла» на зміну порівняльно-історичній, виявляла загальні зв'язки мовних одиниць, мови в цілому та її окремих структурних галузей. Використовуючи системно-структурну парадигму, лінгвісти орієнтувалися на предмет, річ, ім'я, тому в центрі уваги знаходилося – слово. Основним принципом моделі є цілісність і системність. Недолік – у полі зору немає людини, бо, на думку І.О. Бодуена де Куртене, «мова існує тільки в індивідуальному мозку, тільки в душі, тільки в психіці індивідів, котрі формують мовне суспільство» [2, с. 612].

Антропоцентрична модель (суперпарадигма) склалася на межі ХХ–ХХІ століть, сформувала нові завдання в дослідженні мови, вимагала нових методик її опису, нових підходів при аналізі одиниць, категорій, правил. У центрі уваги лінгвістів тепер опинився користувач мовою – як окремих індивідів, що є носієм певної культури, так і мовний колектив, до якого він належить.

На сьогодні психолінгвістика перебуває в полі зору антропоцентричної моделі, хоча проблема її кваліфікації є дискусійною, бо психолінгвістичні школи й напрями виникали на різних національних та культурних основах, пов'язані з різними психологічними й лінгвістичними школами. Саме це й зумовлювало різновекторне спрямування й методологічну орієнтацію її напрямів і шкіл. Донедавна психолінгвістику кваліфікували як варіант лінгвістики (Л. Сахарний), як аспект теоретичного мовознавства (А. Супрун) або наголошували на тому, що вона є суто експериментальною лінгвістичною дисципліною (Р. Фрумкіна). Нині ж деякі зарубіжні дослідники розглядають психолінгвістику ще й як галузь психології.

Зважаючи на це, є різні варіанти формулювання поняття «психолінгвістика», бо в ній маємо поєднання теоретичного потенціалу й методик двох самостійних наук – психології та лінгвістики з залученням знань із нейролінгвістики, когнітивної психології, когнітології, інформатики, теорії й практики штучного інтелекту, соціальної психології, соціолінгвістики, прагмалінгвістики, дискурсу, а також нових дисциплін стикового характеру – етнопсихолінгвістики, соціопсихолінгвістики, психолінгвістики тексту тощо.

У нашому дослідженні ми послуговуємося таким визначенням, а саме: психолінгвістика – галузь лінгвістики, спрямована на дослідження розвитку й застосування мовленнєвої здатності як психічного феномена, її реалізації в механізмах породження та сприйняття мовлення в проєкції на психічну діяльність людини в її соціально-культурній взаємодії [2, с. 611].

Витоки психолінгвістики – це, перш за все, психологічний напрям у мовознавстві, де було розроблено концепції зв'язку мовлення й думки, духу народу; мови як витвору народної мовної свідомості, психофізіологічної мовленнєвої організації індивіда (В. фон Гумбольдт, Г. Штейнталь, О. Потєбня, І. Бодуен де Куртене, Л. Щерба); лінгвістична психологія, що вивчала мовну експлікацію психіки й мовленнєву поведінку особистості (В. Вундт, Г. Пауль, Л. Виготський, О. Леонт'єв, С. Рубінштейн); біхевіористська й небіхевіористська психологія (Дж. Вотсон, Л. Блумфілд, Дж. Міллер, Ч. Осгуд, Е. Торндайк); гештальтпсихологія (М. Вертгеймер, К. Бюлер, В. Кюллер, К. Коффка, К. Левін); американська дескриптивна лінгвістика (Дж. Грінберг, З. Харрис, Б. Скіннер, Ч. Осгуд); радянська теорія мовленнєвої діяльності (Л. Виготський, С. Рубінштейн, О. Леонт'єв та їхні послідовники).

Термін «психолінгвістика» вперше вжив американський психолог Н. Пронка в статті під назвою «Мова і психолінгвістика», а її зародження датується 1953 роком від часу роботи Комітету з лінгвістики й психології Корнельського університету (США).

Загалом, психолінгвістика як наука виникла з необхідності дати теоретичне осмислення низці практичних завдань, для яких власне психологічний чи лінгвістичний підходи виявилися недостатніми. До таких завдань належать: організація мовленнєвого розвитку дошкільника, логопедія, відновлення мовлення під час його

порушення, лікування різних форм афазії та її ускладнень, навчання іноземній мові, міжкультурна комунікація, інженерне моделювання мовленнєвого спілкування, робота з текстами. Не зважаючи на те, що коло завдань окреслено доволі конкретно, все ж на сьогодні фіксуємо низку проблемних питань, що стоять перед психолінгвістикою, а саме: методологія психолінгвістичних досліджень; моделювання й аналіз процесів породження, сприйняття й розуміння мовлення, механізмів формування в людини мовної здатності; опис організації ментального лексикону; аналіз дитячого мовлення, мовної свідомості й образу світу; дослідження невербальних складників комунікації; дослідження психічних механізмів ефективності спілкування, кодування й декодування текстів; міжкультурне спілкування; оволодіння іншою мовою; проблеми білінгвізму. Існує й чимало конкретних проблем, а саме: розуміння метафор, фразеологічних одиниць у тексті й дискурсі, опис значення слова на підставі різних підходів, вивчення мовної особистості, вербальних асоціацій різних типів у проєкції на структуру етносвідомості, індивідуальної свідомості, культури тощо.

З'ясувати ці та інші проблемні питання можна розвиваючи нові актуальні напрями сучасної психолінгвістики. Ключовим принципом таких досліджень став знаменитий протагорівський вислів про те, що людина є мірою всіх речей. Отже, вікова психолінгвістика, наприклад, займається проблемами розвитку мовної здатності та комунікативної компетенції в широкому розумінні. Нейропсихолінгвістика межує з нейрофізіологією й спрямована на дослідження зв'язків мовної здатності, пам'яті, мовленнєвої діяльності людини з функціями головного мозку, нейронною мережею, проєкційними системами мозку, нейрофізіологічними системами. Патопсихолінгвістика досліджує діагностику й мовленнєву симптоматику психічних захворювань із патологією мовлення в умовах несформованості або розпаду особистості. Етнопсихолінгвістика охоплює дослідження національно-культурних особливостей вербальної комунікації, відмінностей у мовленнєвій поведінці представників субкультур; розглядає проблеми психічної природи білінгвізму та полілінгвізму. Лінгвістична гендерологія, котра не має ще статусу окремої дисципліни, але накопичила значний доробок у вивченні феномену гендера – статі людини з огляду на розподіл між чоловіком і жінкою соціальних функцій, форм діяльності, специфіки поведінки, культурних норм тощо. Філософський напрям психолінгвістики представлено дослідженнями проблем взаємовідношення мови й мислення, мови й свідомості, знаковості мислення, ментальності репрезентації знань – форми зберігання та організації. Соціальний напрямок – соціопсихолінгвістика досліджує мову як соціальне явище, передбачає розгляд питань міжособистісної й масової комунікації. Лінгвістичний напрям охоплює фоносемантичні дослідження, вивчення лексикону людини й логіки мислення, герменевтику (мистецтво пояснення та розуміння текстів). Психолінгвістика розвитку досліджує процеси засвоєння й формування мовлення в онтогенезі. Інженерна психолінгвістика займається моделюванням вербальної поведінки в системах штучного інтелекту.

Для вивчення психолінгвістики й з'ясування її питань використовують 4 (чотири) групи дослідницьких методів – організаційні, емпіричні, обробні та інтерпретаційні.

Отже, сучасна психолінгвістика, перебуваючи в науковій парадигмі на синкретичному перехресті різновекторних трансформацій, пов'язаних з новими здобутками різних галузевих знань, стрімко й кардинально оновлюється. У сферу її інтересів сьогодні прямо чи опосередковано входять проблеми мовленнєвого впливу, мовленнєвої психодіагностики, мовленнєвої психокореляції, мовленнєво-ситуативної семантики, взаємозв'язків значення і смислу, глибинних механізмів створення комунікантами тієї чи іншої психотональності діалогу або породження й розпізнавання мовлення, абстрагування й узагальнення, їхньої ролі в процесах мовлення, комунікації, спілкування, художньо-мовної творчості тощо; вивчення гармонії між фоносемантичними, семантичними та звукоритмічними параметрами сугестивних текстів.

Список використаних джерел

1. Куранова С. І. Основи психолінгвістики : навч. посіб. Київ, 2012. 208 с.
2. Селіванова О.О. Лінгвістична енциклопедія. Полтава : Довкілля-К., 2010. 844 с.

УДК 821.161.2.09

*Косарева Г. С.,
канд. філол. наук, доцент кафедри
української філології та міжкультурної комунікації,
ЧНУ імені Петра Могили, м. Миколаїв, Україна*

КОНЦЕПТИ СВІЙ / ЧУЖИЙ ЯК ІДЕНТИФІКАЦІЙНІ МАРКЕРИ ІСТОРІЇ У РОМАНАХ ЮРІЯ ВИННИЧУКА «ТАНГО СМЕРТІ» ТА СТЕФАНА ХВІНА «ГАНЕМАН»

Українська та польська літератури впродовж тривалого часу тісно взаємодіють в аспекті проблеми національної ідентичності, історичної пам'яті, де оприявлено важливі події національного минулого. Стійкий інтерес до означеної проблематики репрезентовано у романах Юрія Винничука «Танго смерті» та Стефана Хвіна «Ганеман». У цих творах відображено історію більшовицької окупації Львова («Танго смерті») та Гданська («Ганеман»).

У розвідці пропонуємо з'ясувати актуалізацію концептів свій /чужий у романах Юрія Винничука «Танго смерті» та Стефана Хвіна «Ганеман».

«Ганеман» – це роман про перетворення німецького Данцига на польське Гданськ через внутрішні переживання німця, який залишився в рідному місті, але серед чужих мешканців. «Танго смерті» – це твір про історію крізь індивідуально-сімейну призму, спроба оцінити події, що назавжди змінило місто: із Львова/Лемберга/Львова на Львів/Львов, із міста, яке стало прихистком для різних національно-релігійних громад, на місце, яке через війну обернулося похованням для всієї єврейської громади та втраченим домом для польських мешканців.

У цих творах йдеться про події, що відбувались на конкретних територіях. Зокрема, це топоси Львова та Гданська. У період переходу від певної влади та зміни населення виникають кореляції «Свій»/«Чужий» між населеннями різних націй.

Так, у романі «Танго смерті» Ю. Винничука слід звернути увагу на два аспекти: перший – це мирне життя у довоєнному Львові українців, поляків, євреїв та німців, другий аспект – войовниче неприйняття львів'янами радянських людей у вересні 1939 року. На теренах Львова вільно та дружньо могли жити люди різних національностей та віри. Разом з тим, євреї як свідки пережитих жахів у концтаборі, постають як чужі у сприйнятті німців: знаходимо констатацію стану етнічної самотності, який, незважаючи на відомі перипетії історичного характеру (Друга світова війна, Голокост), визначив домінуючий характер співбуття «Чужих» на індивідуальному, а почасти й колективному рівнях. *«Не, жиби я любила жидів, що то – то не, але тих, наших жидів із Замарстинова любила-м. Бігме любила-м. І що? Чи не забрала я доньку Хани до себе? Чи не схвала її? Жила в мене, як в Бози за пазухою»* [1, с. 63-64].

Вторгнення радянських військ на сторінках роману зображено автором, як трагедію для міста Лева: *«22 вересня. Настав чорний день для Львова. Більшовики пополудні вступили до міста, а за регулярними військами увійшли й браві хлопці з НКВД»* [1, с. 160]. У такій ретроспективній візії описується образ ворога як чужого та хижого. Промовисто негативною у романі є портретна характеристика чужих: *«Минаємо безліч панцерників і страшенну масу руских вояків. Дивляться на нас, як вовки. Очі злі, недобрі, писки якісь вуглаті, гейби витесані з брили»* [1, с. 161].

Головним чином, «Чужим» для жителів Львова здається культурний рівень нових мешканців: *«Правим хідником входили до Львова більшовики, вигляд їхній був якийсь дикий, мовби вийшли вони з підземелля у своїх землістого кольору довгих шинелях»* [1, с. 163]. Самих радянських солдатів автор називає «колонізаторами»: *«У Львові справдешній Вавилон, населення зросло удвічі завдяки утікачам з Польщі й колонізаторам із Союзу, щораз частіше можна побачити сині й зелені картузи енкаведистів. Сновигають вулицями красноармійці, які скидаються на сухітників із сірими обличчями, дивляться тупо і замогильно, чоботи в усіх важкі й брудні, старшини зодягнені дещо краще і виглядають ситнішими, але тепер вони всі зайняті лише одним: накупити дефіциту, якого не бачили в себе за все життя»* [1, с. 164]. Це сприйняття чужих відбиває авторські інтенції та власний досвід родини письменника, що втілено через автобіографічні мотиви у романі.

У сюжетній канві роману С. Хвіна «Ганеман» також виокремлено концепти МИ – ВОНИ, Я – Чужий. Неприязнь до німця Ганемана є досить виразною. Із часом, звичайно, частина людей починає роздивлятися в ньому перш за все людину, починає поважати, і навіть з'являються певні почуття.

Цікавим є той факт, що у будинку оточують людей німецькі бренди, такі як: «Vera», «Kalt», «Warm», «Gerlach», «Preffer», «Salz», «Singer». Ці маркери речей вказують на масовість, популярність та якість німецьких товарів. Свій, вже власний будинок та речі, що в ньому залишилися від попередніх власників, господина роздивляється з великою любов'ю, що не сприймається як протиставлення «чужого»: *«Стіни мали красивий бежевий колір [...] Легенько провела по полотні...»* [2, с. 42]. Та все ж таки атмосферу «свого» та «чужого» зображено через описи одягу: *«Мама у своїй нічній сорочці з будинку на Новгородській, Батько в смугастій піжамі з варшавського передмістя і запах наволочки з блакитною монограмою «W», перемішуючись між собою, полохали сон»* [2, с. 43].

Можемо провести паралель між війною і захопленням ворожих територій та між виселенням корінного населення і приходу на їхнє місце нових мешканців, яких, у свою чергу, неможливо назвати завойовниками, бо є вірогідність того, що там, звідки вони прийшли, їх теж було примусово виселено – це певна алегорія злочину й жаху війни: жодні з людей не винні, це накази влади. Зокрема, зі сторінок твору відомо, що сталося з тими німцями, яким вдалося потрапити до Німеччини: *«Він хотів повернутися, аби не бачити відчинених шаф, із яких витягнуто зіжмакану білизну, скинутих посеред кімнати шухляд креденса, щоб не дивитися на грязюку, розтоптану по килимі, на ще нерозталі грудки снігу»* [2, с. 43]. Помешкання, яке описується в романі, – це ніби поле бою, на якому ще зранку безтурботно снідає одна родина, а вечеряти приходять вже переможці – інша родина, і, відповідно, як награбоване, вони отримують всі цінності.

Прикметно, що сусід Ганемана, Еріх Шульц, залишаючи власний будинок, знищує дорогі йому речі, аби вони не опинилися у руках поляків: *«Ім не дістанеться нічого, розумієш? Невже ти думаєш, що я зміг би мешкати в будинку, в якому жила ця східна наволочка? Ти ж ніколи не ляжеш у ванну, в якій перед тобою купавсь якийсь смердючий поляк зі своєю вошивою жінкою. Ми їм нічого не залишимо, нічого»* [2, с. 45]. На цьому прикладі спостерігаємо вороже зображення двох сил, поляків та німців. Погляд Еріха Шульца вважаємо войовничим як для захисника своєї вітчизни, так і свого будинку на Лессінгштрассе, 17.

Ганеман разом із будинком зберігає пам'ять про те, що було до – та після Другої світової війни. Читач може спостерігати за тонко відтвореними психологічними описами. Особливо відлунне спогад про мамині слова, начебто в нього немає серця, і він тужить від того, бо надто вразливий. Психологічно виразно Стефан Хвін вдається до трансляції спогадів Ганемана: «[...] і замість пана Душиневського, що підливав квіти великою бляшаною лійкою, Ганеман бачив Емму Бірентейн у довгій збористій сукні, зачесану, як Рут Вейхер у «Тасмніцях душі» Пабста, а у вікні, з якого визирала зараз пані В., – Розу Шульц». Відчував, що саме чужість (підкресл. наше – Г. К.) оцих людей, які мешкали тепер у будинках між трамвайною лінією і буковими пагорбами (бо все ж таки це була чужість (впідкресл. наше – Г. К.), обертається у щось справді добре і тамує неспокій серця» [2, с. 72].

Багато важливих історичних реалій автор оминає, а інші домислює. Чому він так робить? Вочевидь С. Хвін хотів привернути увагу реципієнтів до характеристик персонажів, до світу речей, описів, яких у тексті набагато більше, ніж подробиць змалювання режиму чи економічної ситуації. Тож можемо зауважити, що немає опису подій, в яких опинилися німці після того, як Гданськ став польським містом. Також зображені в романі етнічні спільноти німців і поляків виглядають занадто ідеальними, не маючи один до одного жодних претензій, скарг, образ. Приміром, поляки представлені дружелюбною нацією, яка тільки-но й чекала, щоб надати прихисток бідній дівчині-українці й самотньому німцеві. Прикметним є фрагмент у романі, коли батько Петра виганяє злодіїв із мешкання Ганемана, – алегорія прийняття сусіда до кола «своїх».

До того ж, немає жодних описів війни, яка триває вже декілька років, і, відповідно, спустошення, яке вона за собою приносить. Польський автор це пояснює тим, що брав за приклад війну в Югославії, під час якої люди мусили залишати свої домівки за лічені години, стаючи вимушеними переселенцями, відірваними від своєї землі та від свого коріння.

Усе вищезгадане підтверджує те, що письменник репрезентує місто, яке належить до території так званих «малих Батьківщин»: німецькі назви міста, вулиць, установ, події, зміну політичної влади, стосунки сусідніх народів, – лише як історичне тло.

Попри те, С. Хвін налаштований боронити історичність свого роману, хоча ставлення, яке мало покоління його батьків до німців, було ворожим, а зовсім не таким утопічним, як актуалізовано на сторінках твору.

Тож, актуалізацію концептів Свій / Чужий у романі «Ганеман» С. Хвіна оприявлено через світ речей, а в романі «Танго смерті» Ю. Винничука – крізь призму описів історичних подій, свідчення очевидців тощо. У «Ганемані» речі, які залишились від німецької родини, також є маркерами родинної пам'яті. У романі Ю. Винничука *Інші* (курсив наш – Г. К.) постають як Чужі – вони несуть загрозу життю. Прірва між поляками та німцями зникає, С. Хвін прагнув показати мирне та дружнє співжиття представників цих національностей.

Список використаних джерел

1. Винничук Ю. П. Танго смерті : [роман]. Харків : Фоліо, 2013. 379 с.
2. Хвін С. Ганеман. Київ : Аграр Медіа Груп, 2010. 194 с.

УДК 821.161.2.09:811.161.2'06-1'373.612.2](043.2)

*Лебединцева Н. М.,
канд. філол. наук, доцент,
кафедри української філології та міжкультурної комунікації,
ЧНУ імені Петра Могили, м. Миколаїв, Україна*

ЕМІГРАЦІЙНИЙ ДОСВІД У СОМАТИЧНИХ МЕТАФОРАХ ВАСИЛЯ МАХНА

У сучасну епоху інтенсивного розвитку інформаційних технологій, різноманітних способів і форм комунікації територіальні кордони стають усе більш умовними, символічними, і їхній перетин, принаймні для українських митців, уже не спричинює таку драматичну проблему вибору між рідною землею та чужиною, яку ми спостерігали в еміграційній літературі ХХ століття. Саме поняття еміграції – як вимушеного переміщення й відчуження – ставить під питання, адже, за словами Ю. Барабаша, «немає політичного імперативу, який визначав би наперед очевидну неможливість повернення». На думку дослідника, сучасні українські письменники, які живуть і працюють за кордоном, взагалі не є емігрантами, оскільки вони виїжджають цілком добровільно й завжди можуть повернутися.

Яскравим прикладом сучасного еміграційного досвіду є постать Василя Махна, досить неоднозначного українського поета межі тисячоліть. На переконання Олени Галети, він належить до «найяскравіших авторів «нової формації», чії твори з'являються поза межами України в інших культурних середовищах і ландшафтах, однак стають невід'ємною частиною українського літературного життя».

Василь Махно народився 1964 року в місті Чортків Тернопільської області, закінчив Тернопільський педагогічний університет і залишився там викладати літературу, певний час викладав також у Ягеллонському університеті (м. Краків) і захистив дисертацію про творчість українського поета Богдана-Ігоря Антонича. Паралельно

займався активною письменницькою діяльністю – з 1992 р. був учасником літературної групи «Західний вітер» (м. Тернопіль), потім членом Національної спілки письменників України (1995), Асоціації українських письменників (1996–2000) та міжнародного ПЕН-клубу (2003). За свідченням митця, залишати країну він не планував. Однак у 2000 р. волею випадку (чи долі) В. Махно виграв у лотерею Green Card і переїхав жити до США. З того часу він працює та мешкає у Нью-Йорку, але досить часто приїжджає до Тернополя й рідного Чорткова.

З одного боку, еміграція до США стала знаковим зламом у творчості В.Махна, а з іншого – завдяки сучасним глобалізаційним процесам – еміграцією в традиційному розумінні цього поняття вона вже не є. На думку письменника, «переїзд – це не еміграція, тому що тепер, коли за секунди твій лист долітає до України, а книжки виходять в українських видавництвах, то очевидна річ, що саме поняття виїзду/переїзду набуває дещо іншого виміру». Власне, й сама категорія «рідної домівки» більше не сприймається як втрачений світ: «Я ніколи не закриваю двері додому – те, що я приїжджаю щороку майже, те, що у мене там виходять книги, – це мій неперервний зв'язок з Україною». Тобто йдеться вже не про еміграцію, з відповідним комплексом переживань та ідентифікаційних пошуків, а лише про певну зміну локації, території комфорту, що в термінології Ж. Дельоза можна тлумачити як процес культурної детериторизації.

Відтак, досвід еміграції вже не переживається як травма втрати рідного дому, загубленість між «тут і там» (за Ю.Крістєвою) – тепер це, навпаки, можливість поєднання різних просторів і культурних контекстів, у яких людина може існувати одночасно, і при цьому не бути прив'язаною до жодного з них: «От де дім – в балансі. Я і тут, і там. Де тут? Зараз це Нью-Йорк? Чи там – Чортків, Україна? В сучасному світі не так все просто, все дуже швидко змінюється». Сама ідея домівки для В.Махна стає певним невідчужуваним символічним капіталом, бо «дім – це те, що завжди в тобі», це простір тіла, вписаний у ситуативний простір світу й висловлений через мову. Не випадково митець ніби жартома називає себе не американцем чи українцем, а «ньюйоркером» – українцем, який живе у Нью-Йорку. Таке позиціонування виявляє важливу складову художнього світу митця. В. Махно – концептуальний маргінал, який наснажується атмосферою незатишності, відкритого простору, екзистенційної самотності – атмосферою неприкаяності як необхідної передумови свободи творчості. Сам письменник зізнається, що найкраще почуває себе в готелях, бо часто подорожує і не має «внутрішнього закорення будь-де».

Як показав досвід, переїзд В. Махна до США «збігся із внутрішнім бажанням дещо змінити у своїй поетичній творчості (формально і тематично)». І новою просторовою точкою відліку став Нью-Йорк, де митець «якось нараз ... вивільнився від певних тем, метафор і способу поетичного мислення, заповнюючи їх чимось новим, принаймні, для себе. В якийсь момент [...] Нью-Йорк ожив для мене, став живим організмом моїх думань та відчуттів, усе – від архітектури до поезії – ставало подразником і стимулювало писати нові вірші». Міський простір, що існує як живий організм, у подальшій творчості письменника виходить на перший план – починаючи від збірки «Плавник риби» (2002), коли він відчув «певну в'язкість мови та опір форми», і продовжуючи збірками «38 віршів про Нью-Йорк та дещо інше» (2004), «Я хочу бути джазом і рок-н-ролом. Вибрані вірші про Тернопіль і Нью-Йорк» (2013) тощо, де матеріальний, відчутний на дотик, запах і смак буденний простір міста стає «підручним будівельним матеріалом для слів».

Подібне оживлення топосу відбувається в поетичному світі В.Махна переважно через базові біологічні процеси: травлення (споживання їжі й випорожнення) та злягання й розмноження – як утвердження головного принципу природного буття, інстинктивної волі до життя і продовження роду. Ці природні функції, власне, й об'єднують людей і тварин, що населяють певний конкретизований простір (місце пам'яті), в єдину «екосистему», утворюючи / оприявнюючи складний організм пульсуючої матерії, наповненої людськими словами і смислами. Сам простір також бачиться живим «тілом» світу, в якому гори схожі на «ріпаві шлунки», а блискавка стає «губими білими жилами / божої руки»:

*і Триумфальна арка качається у рові
немов поет з порізаним животом
що притримує сині кишки
і янгольську мову переказує усім
незалежно від розміру вух
(«Румунська ідилія»)*

Найбільш витончені духовні практики, як творення поезії або молитви, так само набувають матеріального, суто фізичного виміру, і поет у буквальному сенсі вивертає себе назовні в акті мистецького самовираження. Але таке «оголення» не має викликати почуття відрази, адже саме в цю мить він говорить мовою янголів, мовою творчого екстазу.

Миттєві прориви у сферу духовного (наразі це – «янгольська мова» поезії, але може бути також і музика, життя якої триває лише мить, і «лексикон таємних знань / і потаємних бажань», закарбований на стінах курилки, і «метафізичні лисиці», і «сонни метеликів що сіли на тінь руки») різко контрастують із загальним контекстом віршів В. Махна, де буквальна біологічність природного буття світу доповнюється брутальною фізіологічністю реального людського існування. І навіть вірші, записані у будь-який спосіб (тобто зафіксовані в матеріальному світі) – чорнилами або кров'ю, пером чи циганською голкою, «на папері чи манжеті рукава» – стають не лише «кольором і звуком», але також і «послідом – блювотиною / і сукровицею» («Порада як краще записувати вірші»), бо поезія – «видих свободи / й гріх» одночасно («Повернення І»). Упіймане слово (адже всі поети – «ловці звуків», як і музиканти, чії саксофони – це шлунки, що «переварюють» «зелений послід музики»), стаючи у-тіленим,

підлягає процесам розпаду, як і будь-яке фізичне тіло. Натомість справжня поезія та музика – у самому природному пульсі життя, це його енергія і сутність. Так характерний для природного буття принцип споживання проєктується на мистецтво – перетравлена музика, перетравлене слово і, у підсумку, сама поезія постає як вегетація: на екрані комп'ютера (не)проростає «стебло рядка», «тіло вірша – сухі ребра строф», «рослини слів», «засохле чорнило – чорна кров комп'ютера», поезія має «пуповину й плаценту» тощо, а процес писання тлумачиться як «метафоричний рефлекс дихання».

Письменник багато подорожує та, як засвідчують його тексти, прагне зафіксувати і втілити у словах кожне конкретне місце в окремому моменті його фізичного сприйняття «тут-і-зараз» (за М. Гайдеггером). Зовнішній простір постає різноманітним і мінливим, але всі місця й топоси, з якими співвідносить себе митець і з елементів яких формує спогади (а отже – й ідентичність), є тимчасовими локаціями: вулиці, мости, будинки, рослини, плавники, столи, собаки, риби, книжки, лисиці, стіни, пісок, реп'яхи, птахи утворюють «калейдоскоп зі всього». Це досить щільна, дискретна, і водночас плинна матерія, в якій більш-менш сталими константами є «вживлене» в неї тіло поета, що фіксує враження та відчуття, і мова поезії, з якої він вибудовує «паперові мости» – символічні зв'язки між окремими фрагментами цієї фізичної даності. І з кожною наступною збіркою все більше проявляється характерна інтонація авторського стилю – іронічна драматизована споглядальність досвідченого поета-мандрівника. Відповідно, «мандрівка і поезія стають одним і тим самим, так, ніби ліричний герой передчуває, що утрати – його призначення, що він уже здавна пілігрим, який безнастанно шукає власного простору, тобто власної ідентичності» (Б.Рубчак). Врешті-решт В.Махно віднаходить цю ідентичність у мові – точніше, в самому процесі писання зовнішнього світу і вписування себе в цей світ, бо для письменника, де б він не перебував, мова є «головною ознакою життя. Мова, звісно, – і дім, і дах, і хліб, і повітря» (Махно 2021).

Витворення дому (точніше, відчуття дому) як процесу руху, динамічної присутності у фізичному просторі буття втілюється у словах (цеглинках) майже буквально, матеріалізується. Але, за зізнанням самого митця, «нести цей дім як черепаха свою шкаралуцу не зовсім просто і не завжди зручно, бо дім мови надто хисткий і його опори підвладні різним стихійним та ерозійним процесам. Утрата дому – це метафорична смерть, це почуття плинності під ногами земної тверді. Та тільки слова, зчеплені одне до одного в речення, утворюють ілюзію непорушності цієї будівлі».

Отже, споглядальні де(кон)струкції в поезії В.Махна, який цілком слушно вважає себе «прихильником деталей», – це своєрідний спосіб розщеплення світу задля миттєвих розривів щільної тканини реальності, з яких можна висувати смисли власної екзистенції та зафіксувати її у мові – «словами слів про слова».

Тілесний (радше, ніж матеріальний, бо живий, наповнений пам'яттю та енергією місця) простір у В. Махна – гранично дискретний. Через тіло людина відокремлюється, індивідуалізується, і далі – вписується в ландшафт світу як його складова. Таким чином відбувається символізація (конструювання) тіла як спосіб ідентифікації митця – через конструювання бажаної ідентичності на рівні безпосередніх фізичних відчуттів: «Як не дивно, але примерзлі береги річки Джуринки, глибокі грудневі сніги, весняні громи, липневі дощі та медові запахи яблук були від першопочатку одночасно мовою і країною. Чи ти б це зрозумів, якби за вікном твого дому не шелестів Атлантичний океан, а сусід не гукав через огорожу: Ні, how are you today?» (В. Махно).

Натомість духовний вимір буття (мистецтво насамперед) виходить за межі цієї дискретності, утворює цілісний потік творчої енергії, безперервного «творення смислів» в усіх без винятку обставинах і контекстах – навіть якщо це курилка («Smoking room»), для «людини пишучої» і «людини читаючої» вона перетворюється на «лексикон таємних знань / і потаємних бажань», що анулює будь-які кордони, межі та обмеження. І це головна межа, на якій балансує поет – буквально між буттям у слові й буттям слова. За спостереженням іншого досвідченого українського письменника-емігранта Богдана Рубчака, для В. Махна саме «поезія – єдина більш-менш стала домівка. ... Навіть власна ідентичність заражена поезією, наче стверджуючи, що поет – це врешті-решт текст».

У такому прочитанні письменник не є емігрантом, допоки він «не емігрував з мови», оскільки географічні кордони, як і тілесні, лише розмежовують фізичний простір, однак не визначають його сутнісного буття. В умовах сучасного глобалізованого простору світовідчуття поета визначається тими інформаційними потоками, в які він включений. Відповідно, і в текстах В. Махна світ фрагментований у його континуальній плинності: це суцільний потік буття з раптовими спалахами поетичного осяяння, утіленого у слові та сконструйованого ним.

ФУНКЦІОНУВАННЯ ФРАЗЕОЛОГІЧНИХ ОДИНИЦЬ У МЕДІАДИСКУРСІ УКРАЇНСЬКОЇ МОВИ ПОРІВНЯНО З АНГЛІЙСЬКОЮ (НА МАТЕРІАЛІ САЙТІВ BBC NEWS UKRAÏNA TA BBC NEWS)

Питання дефініції терміна дискурс досі не є визначеним: в українському мовознавстві поняття є багатозначним. Пропонуються різноманітні підходи до його визначення. Слід зауважити, що популярною є тенденція до наближення понять дискурс і текст. Загальноприйнятої думки щодо їхнього ототожнення не існує: деякі науковці підтримують таку точку зору, тоді як інші заперечують, наголошуючи на неможливості існування дискурсу поза реальним часом на відміну від тексту, на інструментах передачі інформації – носієм повідомлення в дискурсі може бути як відеоплівка, аудіозапис, магнітофонна плівка, власне-людська пам'ять, однак жоден з цих носіїв не забезпечує можливість фіксації дискурсу повністю, у той час як текст може самостійно виступати носієм цієї інформації.

Невизначеність дефініції терміна дискурс дає широке поле для створення різноманітних його типологій. Серед головних ознак, що виступають критеріями класифікацій, можна вирізнити жанрову спеціалізацію, сфери практичної діяльності, стилеві чинники, матеріально-знакові форми, канали передачі повідомлень, тематичну зорієнтованість тощо. На сьогодні важливим фактором формування громадської думки виступає медіадискурс як різновид дискурсу. За допомогою різноманітних засобів утілюються основні його функції: таким чином, під час створення публікацій сучасних ЗМІ увага зосереджується на інформативній складовій, аксіологічній, що полягає у створенні певної системи цінностей, прагматичній і розважальній. Медіадискурс охоплює три основні напрямки взаємодії з громадянами – масовий, груповий, міжособистісний – що дає можливість впливати на сприйняття адресатів. Він постає як засіб творення певної картини світу адресата й характеризується мовленнєвою інтенцією. Цей різновид дискурсу має власні втілення й підтипи: ряд дослідників головною ознакою для їхнього виокремлення вважають канали передачі. Так, можна виділяти дискурс преси, радіодискурс, дискурс телебачення й Інтернет-дискурс.

Велику роль у специфіці сучасних ЗМІ відіграє використання фразеологічних одиниць, що відображають картину світу цілих народів, а також указують на спільні та відмінні між мовами риси. Слід зауважити, що фразеологічна одиниця як лінгвістичне явище не є достатньо дослідженою: досі спільної думки між мовознавцями щодо його тлумачення немає. Основна причина відмінності у дефініціях цього поняття полягає в тому, що за основу обираються різні критерії. У науковій розробці ми розмежуємо поняття фразеологічної одиниці, фраземи, фразеологізму та ідіоми, та використовуємо перший термін, зараховуючи до його складу прислів'я та приказки, афоризми, жартівливі вислови тощо, що якнайкраще відображають картину світу народів, лексичний склад яких є незмінним, та які відтворюються, а не вільно створюються в процесі мовлення.

Матеріалом доробку стала група фразеологічних одиниць, виокремлених на основі публікацій BBC News Україна та BBC News. Для порівняння одиниць української мови з англійською з метою виявлення її специфіки на тлі спільних рис застосовуємо зіставний метод дослідження. Необхідно зауважити, що український та англійський сайти BBC не становлять дослівного перекладу одне одного. У ході дослідження ми проаналізували обрані одиниці за допомогою структурно-семантичного методу й виокремили типи структурних схем, за якими утворюються фразеологічні одиниці української мови порівняно з англійською. Більш того, ми звернули увагу на прагматичні особливості фразеологічних одиниць у медіадискурсі.

Таким чином, з точки зору структурної організації нам удалося виділити ряд головних структур, за якими будуються фразеологічні одиниці медіадискурсу:

1. Inf N₄: *відбирати мову* (BBC UKR, 19 березня 2021, URL <https://www.bbc.com/ukrainian/features-56455201>) 'хто-небудь втрачає здатність говорити від несподіванки, здивування, хвилювання, переляку, гніву і т.ін.' [4, с. 95] (англ. *lose one's tongue* 'замовкнути від зняквалітості, сором'язливості' [2, с. 629] – повна еквівалентність), *метати блискавки* (BBC UKR, 23 серпня 2022, URL <https://www.bbc.com/ukrainian/news-62645565>) 'поглядом виражати гнів, обурення, незадоволення; сердито дивитися' [3, с. 385] (англ. *shoot fire* 'метати іскри (про очі)' [2, с. 857] – неповна еквівалентність, що полягає у використанні іншого компонента *fire*), *break a leg* (BBC UK, 22 квітня 2023, URL <https://www.bbc.co.uk/programmes/m00113rg>) 'побажання удачі' [1, с. 76] (укр. *ні пуху ні пера* 'усталена форма побажання удачі, успіху в якійсь справі' [4, с. 588] – безеквівалентність)

2. Adj₁ N₁: *темний час (лиха година)* (BBC UKR, 27 серпня 2022, URL <https://www.bbc.com/ukrainian/features-62699890>) 'певний період з тяжкими, несприятливими обставинами' [4, с. 150] (англ. *dark hour* 'страшна година, страшний час' [2, с. 260] – повна еквівалентність), *авгієві стайні* (BBC UKR, 20 травня 2015, URL https://www.bbc.com/ukrainian/press_review/2015/05/150520_foreign_press_vs) 'про щось дуже занедбане, брудне, про велике безладдя' [3, с. 9] (англ. *Augean stables* 'занедбане, занехаяне місце' [2, с. 55] – повна еквівалентність), *blind eye* (BBC UK, 20 травня 2023, URL <https://www.bbc.com/news/world-asia-65646055>) 'закривати очі на щось, не помічати когось' [2, с. 145] (укр. *дивитися крізь пальці* 'нехтувати ким-,

чим-небудь, ігнорувати, не брати до уваги когось, щось' [4, с. 198] – безеквівалентність), *Achilles heel* (BBC UK, 12 жовтня 2022, URL <https://www.bbc.com/sport/articles/crgxex0z6v4o>) ‘уразливе, слабе місце’ [2, с. 17] (укр. *Ахіллесова п'ята* ‘найвразливіше, найслабкіше місце у когось’ [4, с. 589] – повна еквівалентність)

3. N₁ N₂: *irony of fate* (BBC UKR, 2 листопада 2022, URL <https://www.bbc.com/ukrainian/features-63490764>) ‘безглуздий, непередбачений, часто небажаний збіг обставин’ [4, с. 274] (*irony of fate* ‘іронія долі’ [2, с. 549] – повна еквівалентність), *stone of stumbling* (BBC UK, 28 серпня 2022, URL <https://www.bbc.com/ukrainian/features-62706999>) ‘велика перешкода, перепона, зайвий тягар для когось’ [4, с. 284] (англ. *stumbling block* ‘камінь спотикання; перепона’ [2, с. 901] – повна еквівалентність)

4. Inf Pr N₆: *pain in the neck* (BBC UK, 4 грудня 2013, URL <https://www.bbc.com/sport/rugby-union/21320915>) ‘набридлива, докучлива людина’ [2, с. 745] (укр. *в'їдатися в печінку* ‘дуже набриднути, надокучити, допекти кому-небудь’ [4, с. 114] – безеквівалентність), *blessing in disguise* (BBC UK, 7 лютого 2023, URL <https://www.bbc.com/sport/articles/cv23n3p0e3zo>) ‘те, що спочатку здається поганим, але виявляється корисним’ [1, с. 49] (укр. *нема лиха без добра* ‘у будь-якій негативній ситуації є якийсь позитивний елемент’ – безеквівалентність)

Крім цього, у ході здійснення аналізу прагматичних особливостей фразеологічних одиниць, увага зосереджувалася на оцінних конотаціях фразеологічних одиниць – таким чином, їх було розділено на три категорії – позитивно-оцінні, негативно-оцінні й амбівалентні; також ми дослідили контексти використання фразеологічних одиниць у медіатекстах, що дало можливість для розуміння прагматичних особливостей і вияву інтенцій сучасних ЗМІ. Дослідження вибірки дало змогу стверджувати, що більша частина фразеологічних одиниць співвідносяться саме з негативними характеристиками, оскільки мова жваво реагує на вади суспільства, його самодурство та свавілля – і це яскраво виявляється у більшості ФО, обраних нами для дослідження (*пастки задніх* (BBC UKR, 1 серпня 2022, URL <https://www.bbc.com/ukrainian/news-62321663>) ‘відставати від когось або поступатися перед кимсь у чому-небудь’ [4, с. 486], *вити від болю* (вовком) (BBC UKR, 2 листопада 2022, URL <https://www.bbc.com/ukrainian/features-63469826>) ‘бути у стані великого розпачу’ [4, с. 88], *нависла* (зібралася) *хмара* (BBC UKR, 2 листопада 2022, URL <https://www.bbc.com/ukrainian/features-63490764>) ‘кому-, чому-небудь загрожує неприємність, горе, біда і т.ін.’ [4, с. 747]; *to rain on someone's parade* (BBC UK, 7 лютого 2018, URL <https://www.bbc.com/news/av/world-us-canada-42983737>) ‘руйнувати щось комусь’ [1, с. 561], *the clouds on the horizon* (on one's happiness) (BBC UK, 14 вересня 2018, URL <https://www.bbc.co.uk/news/business-45485657>) ‘те, що затьмарює щастя, радість’ [2, с. 220]). Найменший кількісний показник має група позитивно-оцінних одиниць (*сміятися в лице своїм страхам* (BBC UKR, 30 жовтня 2022, URL <https://www.bbc.com/ukrainian/blogs-63399421>) ‘іти вперед, незважаючи ні на що’; *break a leg* (BBC UK, 22 квітня 2023, URL <https://www.bbc.co.uk/programmes/m00113rg>) ‘побажання удачі’ [1, с. 76], *blessing in disguise* (BBC UK, 7 лютого 2023, URL <https://www.bbc.com/sport/articles/cv23n3p0e3zo>) ‘те, що спочатку здається поганим, але виявляється корисним’ [1, с. 49]) – це пов'язано з тим, що фразеологія яскраво відображає та реагує на негативні риси характеру, дії або вчинки людей. Поза тим, у ході нашого дослідження ми дійшли до висновку, що амбівалентні фразеологічні одиниці можуть виражати як позитивне, так і негативне значення – емоційне забарвлення варіюється в залежності від того, що вкладає в зміст висловленого мовець (*брати за чисту монету* (BBC UKR, 8 травня 2014, URL https://www.bbc.com/ukrainian/politics/2014/05/140508_putin_intervention_analysis_ak) ‘щиро вірити, наївно вважати що-небудь за істину, правду’ [4, с. 44], *добре сміється той, хто сміється останнім* (BBC UKR, 3 березня 2020, URL <https://www.bbc.com/ukrainian/news-51724443>) ‘застереження, що ситуація може змінитися на користь тих, з кого сміються’, *на всіх парах* (BBC UKR, 21 грудня 2022, URL <https://www.bbc.com/ukrainian/news-64054958>) ‘дуже швидко’ [4, с. 485]; *take with a pinch of salt* (BBC UK, 21 вересня 2019, URL <https://www.bbc.com/sport/av/football/49770023>) ‘приймати щось з великою обережністю, піддавати щось сумніву’ [2, с. 16], *have the last laugh* (BBC UK, 1 листопада 2022, URL <https://www.bbc.com/sport/articles/cw9n1r3vwwlo>) ‘сказати останнє слово’ [2, с. 385], *in full sails* (BBC UK, 20 серпня 2002, URL http://news.bbc.co.uk/2/hi/uk_news/england/2204932.stm) ‘щосили, щодуху’ [2, с. 530]).

Більш того, ми зауважили на інтенцію впливу обраних фразеологічних одиниць у текстах сучасних ЗМІ. Інтенція – це намір, задум, спрямованість свідомості на певний об'єкт. Так, для підвищення сили висловлення на адресата автори використовують різноманітні експресивні фразеологічні одиниці, що можуть подіяти на адресата не лише для схилення його до дії, але й для її обмеження: *Однак це зовсім не означає, що тепер можна заспокоїтися і скласти руки* (інтенція категоричного спонування й заборони, BBC UKR, 9 жовтня 2022, URL <https://www.bbc.com/ukrainian/news-63192649>); *Don't give up on hope* (інтенція категоричного спонування й заборони, присудок виражений дієслівною формою наказового способу, BBC UK, 3 жовтня 2023, URL <https://www.bbc.co.uk/news/uk-politics-66985792>).

Таким чином, можемо дійти висновку, що фразеологічні одиниці в мові сучасних ЗМІ виконують низку різноманітних функцій: вони є виразниками картини світу народів, національної специфіки, а також у таких одиницях нерідко представлено оцінний компонент.

Список використаних джерел

1. R. Spears. McGraw-Hill's Dictionary of American Idioms and Phrasal Verbs. McGraw-Hill, 2005. 1098 с.

2. Англо-український фразеологічний словник (English-Ukrainian PhraseBook): близько 30000 фразеол. виразів / уклад. К. Т. Баранцев [2-ге вид., випр.] Київ : Знання, 2005. 1056 с.
3. Словник української мови : в 11 т. / редкол.: І. К. Білодід (голова) [та ін.]. Київ : Наук. думка; АН Української РСР, Ін-т мовознав. ім. О. О. Потебні, 1970–1980. Т. 1 : А–В / ред. тому: П. Й. Горещкий [та ін.]. 1970. 799 с.
4. Словник фразеологізмів української мови / відповідальний ред. В. О. Винник. Київ : Наукова думка, 2003. 788 с.

УДК 811.161.2'06'373.45 (043.2)

Півторак Т. В.,
студентка 446 групи,
Науковий керівник: Зинякова А. А.,
канд. філол. наук, доцент
кафедри української філології та міжкультурної комунікації,
ЧНУ імені Петра Могили, м. Миколаїв, Україна

ІНШОМОВНА ЛЕКСИКА В СКЛАДІ СУЧАСНОЇ УКРАЇНСЬКОЇ МОВИ

У сучасній українській мові протягом останніх десятиліть спостерігається стрімкий зріст лексем, що з'явилися у нашій мові завдяки певним змінам, нововведенням, технологічному та науковому прогресу. Ці лексеми мають назву іншомовні слова або іншомовна лексика. Вони дедалі частіше слугують на позначення явищ та понять, котрі у нашій мові відсутні, рідко вживані, або використовуються дуже вузьким колом мовців.

Науковець І.М. Кочан стверджує, що на процес закріплення іншомовної лексики в складі нашої мови впливають:

1. Зовнішні чинники, серед яких виділяють посилення глобалізації в інформаційному суспільстві, європейський шлях розвитку українського народу, розвиток наукової галузі, участь держави в міжнародних навчальних процесах, конференціях, міжнародних спортивних змаганнях, обмін літературною спадщиною з іноземцями тощо.
2. Внутрішні чинники, до яких можна віднести системність мови та взаємозалежність її елементів, необхідність у створенні нових термінів на позначення новоутворених реалій та нового сприйняття конкретного явища, якщо відповідне поняття не зафіксоване в традиційному лексичному складі української мови, потреба в виокремленні семантичних або стилістичних ознак слова [3].

На думку І. Кочана, уся запозичена лексика умовно поділяється на 2 групи: слова, що увійшли в українську мову без особливих змін; слова, які пристосувалися в нашій мові, отримали національну афіксацію або приєдналися до українських слів і вже не сприймаються як запозичені [3, с. 15].

Іншомовні слова також вирізняють за ступенем пристосованості в мові, яка запозичує лексему. Узявши до уваги той факт, що погляди сучасних науковців (С. Чемеркін, І. Кочан, Н. Юрійчук) стосовно класифікацій іншомовної лексики не збігаються, тому найпоширенішою вважається класифікація Л. Чернікової, яка окреслює це явище. Учена виокремлює іншомовну лексику за ступенем пристосованості та поділяє її на:

1. Засвоєння (*гарбуз, нафта, школа*).
2. Власне запозичення (*кіно, метро, жури*).
3. Варваризми (*тет-а-тет, о'кей*).
4. Екзотизми (*аул, меджліс*).

Кажучи про характерні ознаки іншомовної лексики, варто зазначити, що найчисленнішу групу становлять інтернаціоналізми та європеїзми, що прийшли переважно з англійської мови. Ці групи час від часу поповнюються новими лексемами, наприклад: *кавер, вайб, прайс-лист, шопінг, рофл*.

У процесі переходу іншомовного слова до складу мови-реципієнта виникають труднощі, бо орфоепічні норми мови переважно не можуть повністю відтворити іншомовну лексему. Нижче наведено характерні ознаки іншомовних лексем:

- а) голосні *a, e, i* на початку слова: *абітурієнт, аміак, ідеологія, інтеграція, експеримент* тощо;
- б) приголосний *ф* на початку слова та в середині складу, що не є характерним для української мови: *фабрика, фарфор, фірма, графік, шеф* тощо;
- в) наявність збігу голосних: *ваучер, віолончель, коаліція, радіо, сеанс*;
- г) слова, що запозичені з іншої мови, характеризуються важкими для вимови збігами приголосних: *демонстрант, конгломерат, кон'юнктивіт, матч, тембр*;
- г) в складі іншомовних слів не часто трапляються префікси та суфікси, водночас корінь може складатися з трьох складів: *вітамін, гіпотеза*;
- д) слова, у кінці складу яких є кінцевий голосний звук, не відмінюються та вважаються іншомовними: *броколі, грисині, мюслі, таксі, хіні* [4, с. 78].

Орфоспічні та орфографічні варіанти слів іншомовного походження виникають різними шляхами та принципами процесу запозичення (транслітерація та транскрипція), а також за рахунок наявності або відсутності мови-посередника; перебування на різних етапах асиміляції в мові-реципієнті; неусталеності або порушення правописної норми в оформленні нових запозичень.

За видами трансформацій можна виокремити:

1. Калькування: лексичні кальки (*water colours – водяні фарби, акварельні фарби*), власне кальки (*skyscraper – хмарочос*), що у свою чергу поділяються на два різновиди - синтаксичні кальки (*sea dog – морський пес*); кальки-розширення (*ceiling price – стеля цін*, тобто максимальна ціна, встановлена законом); кальки-тлумачення (*taxpayer – податківець, тобто платник податків*); кальки-утворення (*to overlook – непрочитати, тобто не помітити, не звернути уваги*);

2. адаптацію;

3. гібридизацію [2, с. 234-235].

Детальніше розглянемо кожне з явищ.

Лінгвіст Ю. Жлуктенко розглядає явище калькування, як особливий тип інтерференції для подальших етапів взаємодії мов. Цей процес зумовлений тісними міжкультурними зв'язками. Коли більшість мовців повністю заволоділи іншою мовою, вони автоматично використовують її моделі у власній мові.

У свою чергу адаптація (лат. *adapto*) є процесом пристосування до системи мови тих іншомовних лексем, що активно вживаються суспільством, однак мають різні варіації написання.

Гібридизація пояснює існування синонімічних понять. Слова-гібриди утворюються поєднанням питомих і запозичених основ: *web-сайт – веб-сторінка, інтернет-шоп – інтернет-магазин*. Також фіксують різні види написання латиницею або кирилицею: *PR-менеджер і піар-менеджер, веб-камера і веб-камера* тощо [2, с. 236-237].

Отже, проаналізувавши явище іншомовної лексики в складі української мови, а також її особливості та трансформації, можна зробити висновок, що здебільшого іншомовна лексика використовується у сучасній українській мові з метою уникнення прогалин у термінології на позначення нових понять та інших важливих реалій, явищ. У процесі запозичення іншомовної лексики відбуваються зміни, спричинені фонетичною та графічною системою мови-реципієнта. До того ж семантичне значення конкретної іншомовної лексеми може змінюватись за допомогою калькування, адаптації або гібридизації, що слугують для того, аби передати іншомовні реалії в сучасній українській мові.

Зважаючи на думку мовознавців, таких як Д. Х. Баранник, О. С. Стишов, можна стверджувати, що іншомовні слова збагачують лексичний склад української мови, водночас інші вчені, наприклад Б. Д. Грінченко, І. І. Огієнко, І. Д. Фаріон, вважають, що ці лексеми позбавляють нашу мову автентичності й оригінальності.

На нашу власну думку, іншомовні слова неминуче входитимуть до складу сучасної української мови й надалі, адже міжнародні зв'язки стають усе більш розвиненими, а інтернет-комунікації призводять до появи нових термінів та понять буквально щодня. Подібна лексика відіграє важливу роль у національному розвитку в цілому, окреслює сучасні явища та визначає їх сприйняття, розширюючи кругозір мовців.

Список використаних джерел

1. Жлуктенко Ю. О. Мовні контакти. Проблеми інтерлінгвістики. Київ : Видавництво Київського університету, 1966. 136 с.
2. Клименко Н. Ф. Динамічні процеси в сучасному українському лексиконі: монографія. Київ : Видавничий дім Дмитра Бураго, 2008. 336 с.
3. Кочан І. М. Системність, динаміка, кодифікація слів з міжнародними кореневими компонентами в сучасній українській мові : автореф. дис. на здобуття наук. ступеня д-ра філол. наук : спец. 10.02.01. Київ : Інститут української мови, 2006. 39с.
4. Середницька А. Я., Куньч З. Й. Українська мова за професійним спрямуванням : навч. посіб. Київ :Знання, 2012. 217 с.

ЖАНРОВІ ОСОБЛИВОСТІ НАУКОВОЇ ФАНТАСТИКИ В КЛАСИЧНОМУ РОМАНІ Ф. К. ДІКА «ЧИ МРІЮТЬ АНДРОЇДИ ПРО ЕЛЕКТИЧНИХ ОВЕЦЬ» ТА ТЕХНОТРИЛЕРІ М. КІДРУКА «БОТ»

Серед багатьох жанрів української літератури найменш дослідженою є наукова фантастика. Сучасні українські літературознавці та критики приділяють недостатньо уваги проблемі вивчення наукової фантастики, її теоретичних і практичних аспектів, історії появи та розвитку. Такі реалії сьогодення є наслідком того, що твори цього жанру почали з'являтися на теренах нашої держави тільки наприкінці першої чверті двадцятого століття, що доволі пізно, порівняно з країнами Європи, і не змогли привернути до себе достатньо уваги письменників, читачів та критиків [4, с. 10].

Аналізом наукової фантастики займається невелике коло науковців. Базу для вивчення жанру заклав А. Нямцу, який активно досліджував як теоретичні, так і історико-літературні аспекти фантастики. Серед науковців, які публікували свої статті, монографії та окремі розділи, присвячені різним модифікаціям фантастики, можна виділити М. Назаренка, Н. Мафтин, Р. Ткаченка, В. Чобанюка та ін.

Наукова фантастика є втіленням теоретичних концептів уявного майбутнього з його розвиненими технологіями та новими можливостями для людства у плані матеріально-технічного забезпечення та комфорту життя. Суспільство завжди мріяло про безтурботне існування, щоб присвятити весь вільний час наукам та мистецтву, а також мати змогу займатися корисними справами.

Світ, де б не було необхідності важко працювати з ранку до пізнього вечора, щоб прогодувати себе та свою родину, і при цьому мати можливість отримувати все необхідне для життя, дослідники називають утопічним. Впоратися з його створенням та підштовхнути суспільство до досягнення найвищого етапу свого розвитку здатна поява сучасних технологій – витворів людського інтелекту, жаги до пізнання та прагнення перетнути межу реального, а також егоїзму та жадібності.

Літературознавча енциклопедія за редакцією Ю. І. Коваліва дає таке визначення досліджуваного жанру: «Наукова фантастика (грец. *phantastike* здатність уявляти) – епічні твори, в яких висвітлюється науково-технічний потенціал, реалізується уявлення письменника про віддалене майбутнє цивілізації, роль кіберів, контакти з позаземними цивілізаціями тощо» [2, с. 106].

The Concise Oxford Dictionary of Literary Terms подає таку дефініцію:

«Наукова фантастика – популярна сучасна “гілка” прозової фантастики, яка досліджує ймовірні наслідки деяких неймовірних або неможливих трансформацій основних умов людського (або розумного нелюдського) існування. Ця трансформація не обов'язково повинна бути викликана технологічним винаходом, але може включати певну мутацію відомої біологічної чи фізичної реальності, напр. подорож у часі, позаземне вторгнення, екологічну катастрофу» [5, с. 230].

Презентуючи свій роман, М. Кідрук називає «Бота» першим українським технотрилером. The Encyclopedia of Science Fiction подає таке визначення цього жанру:

«Технотрилер – це повість, яка часто використовує науково-фантастичні прийоми, але при цьому описує буденний світ повсякденної реальності» [6, с. 1570].

Французький культуролог, соціолог, філософ і публіцист Жан Бодріяр у роботі «Симулякри і симуляція» визначає наукову фантастику як симулякри виробничі. Вони спрямовані на підвищення продуктивності, засновані на енергії, силі, її матеріальному втіленні в машині та всій системі виробництва. Жан Бодріяр вважає симулякри прометеївським прагненням до мондіалізації та неперервної експансії, бажанням вивільнення безмежної енергії, що входить як складова до утопій, пов'язаних з репрезентацією цього порядку.

Симулякри – це символ постмодерністської культури, що також робить їх частиною сучасного літературного процесу. Ця складна філософська категорія уособлює перетворення науково-фантастичного у гіперреальне.

На думку Жана Бодріяра, суспільство більше не здатне сприймати наукову фантастику як утопію, тому що продукти масової культури сьогодення зробили це неможливим. Тепер ми сприймаємо реальність як утопію, що є кращою за відображену в симуляції та сформовану симулякрами.

Людство більше не має вільних для осягнення та підкорення територій, все вже позначено на мапах, заповнено знаками та символами, що позбавляє письменників простору для моделювання та пізнання. Таким, на думку французького філософа, є сьогодення наукової фантастики.

Як зазначав американський дослідник Джеффри Пручер, жанровою особливістю творів наукової фантастики є специфічний час і простір. Щоб роман можна було назвати науковою фантастикою, описувані в ньому події мають бути майбутнім стосовно часу його написання. Події в романі Ф. К. Діка «Чи мріють андроїди про електричних овець» розгортаються в 1992 році, що є майбутнім стосовно року написання твору – 1968. В той же час М. Кідрук у романі «Бот» описує наш час, тобто всі епізоди відбуваються в 2011 році, що є реальним теперішнім

часом написання твору. В романі українського письменника описуються події не майбутнього, а теперішнього, стосовно року його написання – 2011.

Щодо місця основних подій, то в романі американського письменника вони відбуваються у Сан-Франциско після ядерної війни, а в українському – в пустелі Атакама, що у Чилі.

У романі М. Кідрука можна простежити такі сюжетні лінії:

- Регіон Антофагаста;
- Кохання Тимура й Аліни;
- Науково-технічна (NGF або «Бот»);
- Військово-політична;
- Релігійна;
- Психістота (не завершена).

В той же час у романі Ф. К. Діка «Чи мріють андроїди про електричних овець» бачимо значно меншу кількість сюжетних ліній:

- Рік Декард
- Джон Ісидор

Головний герой роману Ф. К. Діка Рік Декард за рисами характеру дуже нагадує Ріно Хедхантера з роману М. Кідрука. Обидва герої є найманцями, їм притаманний професійний підхід до вирішення завдань. На початку романів їх змальовано фізично витривалими та сильними духом, а наприкінці вони стають більш людьми, дружелюбними та приязними.

Обидва автори у своїх романах описують типовий для американської нації спосіб вирішення проблем – їх усунення: «Чілтон занепав духом. Це кінець. Кінець усьому. Проблему не вирішуватимуть, проблему будуть усувати» [1, с. 301]; «Містере Реш, ви – андроїд, – говорив він подумки. – Ви витягли мене з цього лігва андроїдів, і ось вам винагорода; ви – те, що ми разом з вами ненавидимо. Ви – те, що ми з вами зобов'язані знищувати» [3, с. 149].

В обох творах розвиток технологій призводить до катастрофічних наслідків. Ботів у романі М. Кідрука тримають у спеціальному комплексі як матеріал для експериментів, з якого в подальшому зроблять суперсолдатів. Їх було штучно створено шляхом введення наноагентів до мозку людини. Також боти мають життя обмежене у часі, а для його продовження їм потрібні гормони. У кінцевому підсумку боти починають вбивати людей заради ресурсів і власного виживання. А у відповідь люди починають винищувати штучні форми життя, тобто ботів або андроїдів. Це простежується в обох творах.

У романі «Чи мріють андроїди про електричних овець» Ф. К. Дік знайомить читачів із гуманістичними роботами – анді. Вони створені за образом та подобою людини. Зовнішньо й розумово моделі з мозком «Нексус-6» ніяк не відрізняються від звичайних людей. Андроїди у творі теж починають вбивати людей, щоб зайняти їхнє місце та влитись у соціум.

Суспільство в романі американського письменника має ієрархічну будову та є розшарованим. Статус кожного визначається за певними критеріями:

- 1) Що людина тримає вдома: справжню тварину чи електричну її копію?
- 2) Наскільки рідкісну за каталогом «Сідні» тварину тримають?
- 3) Скільки саме і яких тварин тримають?
- 4) Чи вдалося успішно скласти тест інтелектуальних здібностей і стати «нормалом» чи залишитися «спеціалом»?
- 5) Чи належить людина до однієї з корпорацій?
- 6) Чи вірує людина в «Мерсеризм»?

Розвиток технологій призвів до того, що людство морально деградувало та опинилося на межі вимирання. Боти й андроїди стали загрозою для людської цивілізації. Ф. К. Дік та М. Кідрук у своїх романах підштовхують нас до роздумів над питанням: чи варто людству розвивати технології та штучний інтелект?

Отже, окреслені вище жанрові особливості вказують на те, що роман Ф. К. Діка «Чи мріють андроїди про електричних овець» належить до наукової фантастики. В той час як роман М. Кідрука «Бот» має окремі ознаки наукової фантастики, поєднані з трилером, а отже є технотрилером.

Список використаних джерел

1. Кідрук М. І. Бот: роман. Харків : Клуб сімейного дозвілля, 2012. 480 с.
2. Ковалів Ю. І. Наукова фантастика. *Літературознавча енциклопедія*. Київ, 2007. Т. 2. С. 624.
3. Філіп К. Дік Чи мріють андроїди про електричних овець? Київ : Клубук, 2020. 159 с.
4. Хороб С. С. Жанрові особливості української фантастики кінця ХХ – початку ХХІ століття : дис. ... канд. філ. наук : 10.01.01. Івано-Франківськ, 2017. 234 с.
5. Baldick C. *The Concise Oxford Dictionary of Literary Terms*. 2nd ed. Oxford : Oxford University Press, 2001. 280 p.
6. Clute J. F., Langford D. R. *The Encyclopedia of Science Fiction*. London : Gollancz, 2021. 1800 p.
7. Prucher J. *BRAVE NEW WORDS: The Oxford Dictionary of Science Fiction*. New York : Oxford University Press, 2007. 329 p.

*Дорошенко К. І.,
студентка 446 групи,
Науковий керівник: Зинякова А. А.,
канд. філол. наук, доц.
ЧНУ імені Петра Могили, м. Миколаїв, Україна*

ІНШОМОВНІ ЗАПОЗИЧЕННЯ В ДРАМІ «БЛАКИТНА ТРОЯНДА» ЛЕСІ УКРАЇНКИ

На сьогодні лексика сучасної української літературної мови є неоднорідною за своїм складом. У ній фіксуємо слова, що існують у мові споконвічно та ті, які запозичені з інших мов. Явище іншомовних запозичень не нове, а є результатом багатовікової взаємодії мов, лексичні одиниці яких переходили з однієї групи в іншу. Це відбувалося під впливом історичних подій, суспільно-політичних, соціально-економічних зв'язків тощо.

Вивченню іншомовної лексики в українському лексиконі присвячено праці таких науковців: П. Грищенко, В. Жайворонка, М. Жовтобрюха, М. Кочергана, І. Білодіда, Л. Булаховського, М. Русанівського, які загалом побічно розглядали цей аспект у своїх працях. У сучасних же дослідженнях більше уваги приділяється саме запозиченням із англійської мови та їхньому проникненню в інші мови, зокрема французьку та німецьку. Окремо французьким та німецьким запозиченням уваги приділено менше, проте такі роботи є.

Питання необхідності й важливості іншомовних запозичень в українському мовознавстві ще в XIX ст. обґрунтував І. Франко. Він вважав, що «кожна літературна мова доти живе і здібна до життя, доки має можливість, з одного боку, всисати в себе всі культурні елементи сучасності, значить збагачуватися новими термінами та висловами, відповідними до прогресу сучасної цивілізації, але не втрачаючи при тім свого основного типу і не переходячи в жаргон якоїсь спеціальної верстви чи групи людей, а з другого боку, доки має тенденцію збагачуватися чимраз новими елементами з питомого народного життя і з відмін та діалектів народного говору» [7, т. 37, с. 207].

Специфіка запозичення полягає в інтерференції – засвоєнні однієї мови лексики іншою. Варто також зазначити, що не всі дослідники протиставляють значення іншомовних слів та запозичень. Різниця між іншомовними словами та запозиченнями невелика, хоча деякі науковці співвідносять ці поняття. Загалом і саме питання засвоєння лексичних одиниць неоднозначне, адже мова – рухома система. Але важливо розуміти, що завдяки інтерференції «певна мова може втратити здатність до саморозвитку, наслідуючи те, що було вироблено іншою мовою» [5, с. 43–44].

Аналізуючи мовознавчі дослідження та їхні дані, можна дійти висновку, що запозичена лексика української мови становить близько 15–20%. Важко сказати точну кількість мов, через посередництво яких українська мова збагатилася своїм лексичним складом, проте серед найуживаніших іншомовних запозичень можна виділити: грецизми, латинізми, англіцизми, галліцизми та германізми тощо.

Зважаючи на значну кількість французьких та німецьких запозичень в сучасній українській літературній мові, можемо констатувати, що вони становлять одну з доволі чисельних груп у її лексичному фонді.

Спільним в аналізованих мовах є те, що французька та німецька мови входять до індоєвропейської мовної сім'ї та загалом є одними з найбільш поширених у світі. За різних часів історичного розвитку вони тісно взаємодіяли між собою, були так званими посередниками у виформуванні лексикону, проте значно відрізняються своїми артикуляційними, фонетичними, морфолого-семантичними та граматичними особливостями.

Традиційно запозичення з французької мови прийнято називати галліцизмами, а з німецької – германізмами.

Дослідники припускають, що процес проникнення запозичень із французької мови в українську розпочався в XI ст., а з німецької – у XVI–XVIII ст. Пізніше, у XIX ст., знання французької мови відповідало останнім модним тенденціям. Вона мала потужний вплив і на мовну культуру європейських країн, і на українську інтелігенцію другої половини XIX – початку XX ст., до представників якої також належала Леся Українка. У той період вона та О. Кобилянська висували ідею «європейськості» в мові й літературі, тобто мали на меті створити щось подібне до європейських зразків. Сама Леся Українка знала близько 10–ти іноземних мов, тому часто вживання іншомовної лексики в її текстах обумовлене орієнтацією на літературу Заходу й високими перекладацькими здібностями. Отже, ідеї європеїзму, що вплинув як на формування української мови, так і української літератури, завдячуємо Л. Косач.

Першим драматичним твором Лесі Українки є «Блакитна троянда», який має значно велику кількість запозичень, зокрема з французької та німецької мов. У ході аналізу фактичного матеріалу в тексті драми нами було зафіксовано 56 лексем, серед яких запозичень з французької мови – 39, з німецької – 17. Для визначення належності слів до певної групи (галліцизм, германізм) на початковому етапі написання роботи використовували такий алгоритм: а) належність до відповідної лексико-семантичної групи; б) специфічні фонетичні та акцентні риси; в) по можливості, морфемні риси, як показники формального плану.

Нами виявлено такі лексеми з французької мови: *абажур, акорди, альбом, анекдот, балкон, бінокль, бром, букет, бюст, вальс, вампір, велосипедист, вуаль, гами, дебют, егоїзм, екран, етажерка, етюд, журнал, каламбур, конверт, лист, машина, машинально, мода, монолог, мораль, пасьянс, пенюар, періодично, пістоль, роль, салон, сезон, спектакль, талант, талія, трельяж*. Та такі лексеми з німецької мови: *адреса, авторитет,*

амазонка, ванна, гашиш, гуманний, дзитар, драпіровка, кабінетним, камін, курорт, лікар, мольберт, ретязь, фальшиво, церква, шматок.

Окрім цього, в драмі наявні лексеми, етимологію яких точно не з'ясовано: *інвалід* і *нерв* можуть бути запозиченнями з французької або німецької мови, а *картина*, вірогідно, запозичена через польську або німецьку мову з французької чи італійської.

Запозичення з французької мови в тексті твору виконують номінативну функцію – позначають поняття і явища, для яких не завжди є відповідники в мові засвоєння, культурологічну – відображають іноземні реалії та експресивну – є засобом виразності тексту. Цими лексемами, зазвичай, є іменники, що засвоюються найактивніше. Про успішну адаптацію деяких з них свідчить наявність спількоренових слів (як правило – іменники, прикметники та прислівники), наприклад: *машина* – «механізм або комплекс механізмів, призначений для виконання корисної роботи шляхом перетворення одного виду енергії на інший» (СУМ, т. 4, с. 657); *машинознавство* – «присл. до машинознавчий» (СУМ, т. 4, с. 657); *машинознавчий* – «механічний (у 5 знач.)»; *несвідомий* (СУМ, т. 4, с. 157). Варто вказати, що це характерна риса французької мови. Зазначимо, що фонетичні риси простежуються, наприклад: *дебют* – звукосполука [б'ю], *талант* – звукосполука [ан] перед приголосним, *вуаль* – звукосполука [уа], але не завжди чітко. Більшість лексем запозичених з французької мови зберігають наголос мови-основи (останній склад) – *балко'н, буке'т, вампі'р, велосипе'д, вуа'ль, дебю'т*.

На сьогодні, певна кількість проаналізованих нами слів актуалізувалася в зв'язку зі зміною стилю та способу життя сучасного суспільства, інтеграцією в культурний простір інших країн, розширивши своє значення, наприклад:

альбом – «книга або зошит з чистими листками для малювання, вписування віршів, зберігання фотографій, листівок, марок та ін.» (СУМ, т. 1, с. 36); так сьогодні називаємо збірку пісень естрадного виконання;

егоїзм – «негативна риса характеру, що полягає у себелюбстві, байдужості до людей, постійному нехтуванні суспільними інтересами задля особистих інтересів» (СУМ, т. 2, с. 454); маємо нове сполучення – *здоровий егоїзм* – вміння дбати про свої інтереси;

вампір – «про людину, яка мучить або нещадно експлуатує залежних від неї людей; кровопивця» (СУМ, т. 1, с. 288); на сьогодні слово актуалізоване в зв'язку з популярністю творів літератури й кінематографу з жанру «хоррор» (фантастика, фільми жахів); має переносне значення – кровопивця.

екран – «пересувний щит, який захищає від гарячого повітря, світла і т. ін.» (СУМ, т. 2, с. 459); *екран* – 1) Пристрій, поверхня якого поглинає, перетворює або відбиває енергію різного виду проміння. 2) Натягнута біла матерія, на поверхні якої демонструють зображення з діапозитивів, фільмів тощо (Мельничук, с. 236); *екран* – 3) Перен. Мистецтво відтворення кінематографом зображень, що створюють враження живої дійсності; кіномистецтво, мистецтво кіно, кіно (голубий екран), телевізія, телебачення. 4) Спец. пристрій з поверхнею, що відбиває, вбирає або перетворює випромінювання різних видів енергії з метою захисту чи використання (ТСУМ, т. 1, с. 881).

сезон – «частина року, найбільше придатна для яких-небудь робіт, занять, відпочинку тощо» (СУМ, т. 9, с. 109); нове значення – період, що означає черговість появи наступних чи нових частин телесеріалів, телешоу;

трельаж – «те саме, що альтанка» (СУМ, т. 10, с. 242), альтанка – «покрита зверху легка будівля в саду, парку і т. ін. для відпочинку й захисту від сонця, дощу» (СУМ, т. 1, с. 37); *трельаж* – 1) Дзеркало, що складається з трьох ступок. 2) Легка ґратка, по якій в'ються рослини (Мельничук, с. 678).

Запозичення з німецької мови (як і французькі запозичення) в тексті твору виконують номінативну функцію – позначають поняття і явища, для яких не завжди є відповідники в мові засвоєння, культурологічну – відображають іноземні реалії та експресивну – є засобом виразності тексту. Цими лексемами є іменники, що засвоюються найактивніше.

Зазначимо, що фонетичні риси простежуються, але, як і в французькій мові, не завжди чітко, наприклад: *лікар* – звукосполука [ар]; *амазонка* [а] на початку слова.

Акцентні риси мови-джерела (наголошений перший склад) фактично не простежуються, наприклад: *ва'нна, лі'кар, це'рква*.

Серед проаналізованих нами слів, у зв'язку зі зміною стилю та способу життя сучасного суспільства, інтеграцією в культурний простір інших країн деякі актуалізувалися, розширивши своє значення, наприклад: *амазонка* раніше тлумачилася як «жіноча довга сукня спеціального крою для їзди верхи» (СУМ, т. 1, с. 37) в

контексті предметів одягу. Проте відбулося переосмислення: наразі це поняття в мовленні характеризує войовничу активну жінку чи може асоціюватися з найдовшою річкою у світі, яка протікає в Південній Америці.

Отже, в лексиці сучасної української мови значний відсоток займають запозичення з інших мов. Важливим є дослідити, запозичення з яких мов є найбільш чисельними. Основою для цього можуть слугувати художні твори.

Проаналізувавши драму Лесі Українки «Блакитна троянда», нами зафіксовано, що найбільше в тексті твору саме запозичень з французької та німецької мов. У драмі галіцизми та германізми виконують номінативну функцію – позначають поняття і явища, для яких не завжди є відповідники в мові засвоєння, культурологічну – відображають іноземні реалії та експресивну – є засобом виразності тексту через мовлення персонажів – тогочасної культурної еліти. Цими лексемами є іменники, що засвоюються найактивніше. Про успішну адаптацію деяких з них свідчить наявність спільнокоренових слів (зазвичай – іменники, прикметники та

прислівники), наприклад: *машина, машинально, машинальний*. Це риса, що є характерною лише для французької мови.

Варто вказати, що на сьогодні, у зв'язку з багатьма змінами в житті сучасного суспільства, такі проаналізовані нами слова, як *альбом, амазонка, егоїзм, екран, сезон і трельаж* актуалізувалися, розширили своє значення.

Список використаних джерел

1. Великий тлумачний словник сучасної української мови / уклад. та голов. ред. В. Т. Бусел. Київ; Ірпінь : Перун, 2005. 1728 с.
2. Етимологічний словник української мови : у 7 т. / АН УРСР. Ін-т мовознавства ім. О. О. Потебні; редкол. О. С. Мельничук (голов. ред.) та ін. К. : Наук. думка, 1982.
3. Леся Українка. Блакитна троянда. Повне академічне зібрання творів: у 14 томах. Луцьк : Волинський національний університет імені Лесі Українки, 2021. Т. 1. С. 39–114.
4. Мельничук. О. С. Словник іншомовних слів. К. : Головна редакція УРЕ, 1975. 746 с.
5. Прасол О. М. Історія дослідження явища запозичення в українському мовознавстві : проблемні питання. *Лінгвістичні дослідження: Зб. наук. праць ХНПУ ім. Г. С. Сковороди*. Вип. 37. 2014. С. 42–49.
6. Словник української мови: в 11 т. / АН УРСР. Інститут мовознавства / за ред. І. К. Білодіда. К. : Наукова думка, 1970–1980.
7. Франко І. Зібрання творів : у 50 т. К. : Наукова думка, 1986.

УДК 81'367.04

*Островська Л. С.,
канд. філол. наук, доцент,
ЧНУ імені Петра Могили, м. Миколаїв, Україна*

ТЕОРІЯ СЛОВОСПОЛУЧЕННЯ УКРАЇНСЬКОЇ МОВИ В ЗІСТАВНОМУ АСПЕКТІ

У сучасній лінгвістиці активізується вивчення мовних одиниць у зіставному аспекті, що сприяє встановленню типологічних особливостей досліджуваних мов. У цьому плані актуальним постає зіставний розгляд теоретичних засад словосполучення українськими та американськими і британськими науковцями для з'ясування спільних і відмінних критеріїв у кваліфікації словосполучення як синтаксичної одиниці.

Протягом першої половини ХХ століття в межах формально-граматичного підходу до вивчення граматичних категорій в українському мовознавстві дослідження словосполучення досягає свого апогею. Переважно словосполучення в межах цієї традиції тлумачать досить широко, визначаючи й речення як предикативне словосполучення (О. Мельничук, 1972); (П. Дудик, 1998). Після певного спаду інтересу до проблем словосполучення, яке мало місце в середині ХХ століття, через переважну увагу дослідників до речення як основної одиниці синтаксису, наразі маємо тенденцію до поживлення синтаксичної теорії словосполучення в українському мовознавстві. Зокрема науковці розглядають ад'єктивно-субстантивні словосполучення в діахронічному аспекті в межах комбінаторної лінгвістики (Г. Дидик-Меуш, 2018); актуальні проблеми загальної теорії словосполучення (М. Балко, 2014); граматичний статус словосполучення (Арібжанова, 2009); словосполучення української мови в зіставному вивченні зі слов'янськими (І. Кононенко, 2017) та неслов'янськими мовами (Кучурян, 2011); (Сидоров, 2008). Загальне обґрунтування контрастивно-типологічного вивчення словосполучень в українській лінгвістиці запропонував М. Кочерган (Кочерган, 2006).

Метою пропонованих тез є порівняти основні підходи до вивчення словосполучення як синтаксичної одиниці в українському та зарубіжному мовознавстві, зокрема в американській і британській традиціях.

В українській лінгвістиці на сьогодні усталеним вважається погляд на словосполучення як бінарну синтаксичну одиницю, що формується на основі підрядного прислівного синтаксичного зв'язку (Г. Удовиченко, 1968); (Загнітко, 2011: 391), наприклад, *пожовкле листя; посадити троянди; усміхатися приязно*. Не менш обґрунтованою теорією словосполучення є концепція, яку запропонував І. Вихованець, відповідно до якої словосполучення тлумачиться як вторинна, похідна від речення одиниця, що ґрунтується як на базі підрядного прислівного, так і на основі сурядного зв'язку (Вихованець, 1992: 16), наприклад, *поділитися радістю; веселий і сумний*. На нашу думку, попри, на перший погляд, відмінні підходи до тлумачення словосполучення як синтаксичної одиниці, вихідні положення цих кваліфікацій виявляються спільними в таких аспектах: 1) словосполучення є поєднанням щонайменше двох саме повнозначних слів; 2) словосполучення є непредикативною синтаксичною одиницею, на відміну від речення, що є предикативною одиницею; 3) словосполучення виконує в мові номінативну функцію, на відміну від комунікативної функції речення.

У найновіших українських наукових студіях словосполучення розглядають як непредикативну синтаксичну одиницю-конструкцію, що організована за певною структурною схемою-моделлю та має вторинний, похідний від речення характер (Балко, 2014). За такого розуміння, з одного боку, заперечується відтворюваність словосполучення, натомість наголошується на його властивості конструюватися в мовленні, а з іншого боку, дослідниця

піддає сумніву номінативну функцію словосполучення, натомість обґрунтовує семіотичний характер функції словосполучення в мовленні, а саме здатність словосполучення бути частковим знаком ситуації. На нашу думку, не достатньо обґрунтованим у такій концепції залишається зарахування до складу словосполучень конструкцій лише на основі субординативних відношень, оскільки сурядні ряди-конструкції так само мають ознаки реченнєвої похідності та можливості формуватися за тою чи іншою схемою-моделлю, що переконливо доводить І. Вихованець (І. Вихованець, 1992: 16).

Важливо також підкреслити, що в українській лінгвістиці напрацьовано розгалужену систему типологій словосполучень за різними критеріями, з-поміж яких вирізняють: 1) характер форми синтаксичного зв'язку (керування, узгодження, кореляція, прилягання): *доторкнулися до чола; польові квіти; охоче допомогти; лікар-стоматолог*; 2) морфологічне вираження компонентів (іменні, дієслівні, числівникові, адverbіальні тощо): *можливість відпочити; любий серцю; перебігти дорогу; сім учнів; надзвичайно прикро; кожен з нас*; 3) синтаксична зв'язність компонентів (синтаксично вільні, синтаксично зв'язані): *уміння зосередитися; умів зосередитися*; 4) кількісний склад компонентів (прості, складні): *місто Донецьк; українське місто Донецьк*; 5) особливості реалізації семантико-синтаксичних відношень (атрибутивні, об'єктні, суб'єктні, апозитивні, темпоральні, локативні, еднальні, градаційні тощо): *тужливий настрої; пояснити вимоги; створений майстром; консультант-початківець; поїхати вранці; бігти нивою; весні і літо; не лише знання, а й уміння*.

Не розв'язаними до кінця, на нашу думку, в українській лінгвістиці лишаються такі питання в теорії словосполучення: 1) похідний, дериваційний характер словосполучення логічно порушує проблему входження / невходження до структури словосполучень валентно зумовлених предикатом компонентів, зокрема І. Вихованець не розглядає їх як складники словосполучень (іншими словами, у реченні, де реалізовано тільки валентний потенціал предиката, не можна виокремити словосполучення), однак, з іншого боку, – центральною формою синтаксичного зв'язку визнається керування, а керовані компоненти завжди виступають валентно зумовленими; 2) потребує уточнення функційний статус словосполучення, оскільки, на нашу думку, семіотичний характер словосполучення не заперечує його можливості виконувати номінативну функцію, адже доведеним є той факт, що всі мовні одиниці є знаками, зокрема й речення як знак ситуації, а отже, всім мовним одиницям властивий семіотичний характер, а не лише словосполученню.

В американській та британській лінгвістиці теорія словосполучення опрацьовувалася в межах ширших синтаксичних підходів, зокрема в дистрибутивній теорії, граматиці залежностей, теорії безпосередніх складників, тагмемічній теорії. Слід наголосити, що в американському та британському мовознавстві немає усталеного терміна на позначення словосполучення як особливої синтаксичної одиниці-конструкції, переважно дослідники оперують одиницями «phrase» або «word-group».

У синтаксичній концепції Л. Блумфілда, представника американської дескриптивної лінгвістики, дистрибуція як сукупність усіх можливих оточень, у яких може перебувати описувана мовна одиниця, стає ключовим поняттям. Відповідно до дистрибуції мовних одиниць на синтаксичному рівні словосполучення (phrase) дослідник тлумачить на відміну від речення (sentence) як поєднання двох (або більше) менших за речення вільних форм: *rich man 'багатий чоловік', sister's blouse 'блузка сестри', long dialogue 'тривалий діалог'* (L. Bloomfield, 1933: 177–178). Л. Блумфілд пропонує вирізнити, ураховуючи подальшу дистрибуцію компонентів, що входять до складу словосполучення (phrase) та особливості їхнього функціонування, такі типи конструкцій: 1) ендосентричні конструкції (endocentric constructions) – словосполучення, кожен компонент якого може замінити його цілісно в реченні. Наприклад, у реченні *Sad Willy felt sick* компонент *Willy* конструкції може функціонувати самостійно: *Willy felt sick*; будь-який компонент конструкції типу *Ben and Kate* 'Бен і Кейт' може представити всю її в синтаксичній одиниці вищого рівня: *Ben and Kate went home – Ben went home* 'чи *Kate went home*; 2) екзоцентричні конструкції (exocentric constructions) – словосполучення, у яких жодний компонент не може повністю замінити поєднані слова в реченні. Наприклад, будь-яке слово синтаксичної конструкції *than Kevin* 'ніж Кевін' не може передати її цілісності в реченні: *Shorter than Kevin* 'Коротший за Кевіна' – *shorter than* 'коротший за' або *shorter Kevin* 'коротший Кевін' (L. Bloomfield, 1933: 194–195). Подальше членування з урахуванням внутрішньої структури ендосентричних конструкцій дає можливість поділити їх на підрядні (subordinative): *sad Willy* та сурядні (coordinative): *Tom and Mary*, а екзоцентричні – на предикативні (predicative): *Kate went* та прийменникові (prepositional): *beside John* (L. Bloomfield, 1933: 196). У синтаксичній концепції словосполучення Л. Блумфілда спостерігаємо як спільні, так і відмінні риси порівняно з теорією словосполучення в українській лінгвістиці: 1) спільним виявляється тлумачення словосполучення як певної синтаксичної одиниці-конструкції, відмінної від речення; 2) у той же час як за широкого підходу до словосполучення в українському мовознавстві, так і в концепції Л. Блумфілда пропонується вирізнити предикативні словосполучення, що стають ядром для утворення речення; 3) принципово відмінним у теорії Л. Блумфілда, на відміну від української традиції, є тлумачення словосполученням як поєднання будь-яких слів, і повнозначних, і службових; 4) базовим підходом до кваліфікації словосполучення в концепції Л. Блумфілда є функційний.

Інший американський науковець Г. Вайтхолл на позначення словосполучення використовує термін «word-group», який тлумачить як певну групу з двох або більше слів, що має здатність функціонувати самостійно або в складі речення (H. Whitehall, 1956: 11). Він визначає речення предикативним словосполученням, а основною функцією словосполучення як засобу формування думки вважає когнітивну. Зокрема конструкція типу *I was angry* може функціонувати ізольовано або бути частиною ширшої синтаксичної структури *Jack said I was angry*

(H. Whitehall, 1956: 30). Базовими критеріями для класифікації словосполучень Г. Вайтхолл обирає структурний і функційний, пропонуючи розмежовувати: 1) ядерні (headed) – група слів, одне з яких домінує над іншими: *short story; the dress of Mary; to see the teacher* і 2) неядерні (non-headed) – група слів, у якій немає домінуючого компонента: *on the couch; they laugh*. Подальше членування ядерних конструкцій відбувається з урахуванням напрямку синтаксичної залежності від головного компонента до підпорядкованого: 1) регресивні (tail-head), у яких означальне слово стоїть перед означуваним: *a white van, my grandmother, an expensive gift* і 2) прогресивні (head-tail), де залежний елемент стоїть після головного: *surprise for friends, the cap of brother, dinner for guests*. Неядерні вважає за доцільне поділяти на прийменникові (prepositional group): *on the couch, up the road, at the palace* та предикативні словосполучення (subject-predicate group): *they laugh, Ella swam, she is crying* (H. Whitehall, 1956: 12–17). Принципово відмінним підходом в концепції Г. Вайтхолл є те, що він не виділяє як окремих різновиди сурядні словосполучення, хоча за його класифікацією їх можна віднести до неядерних.

Ч. Хоккет поглибив учення Л. Блумфільда про еноцентричні та екзоцентричні словосполучення, подавши їхню розгалужену типологію з оперттям на структурні особливості для еноцентричних (розташування ядра словосполучення) та з урахуванням семантичних властивостей, зокрема у сурядних словосполученнях, для екзоцентричних. З-поміж еноцентричних виділено: 1) ядро в постпозиції означуваного елемента (the attribute comes first): *clean territory, her umbrella, quite simple*; 2) ядро в препозиції щодо неголовного (the head is first): *students five, run fast, number seven*; 3) ядро в центрі одиниці-конструкції (the attribute is discontinuous and encloses the head): *a worse work than his, the cheapest house in town, not so bad as that*; 4) залежне слово між двома складовими ядерного компонента (the head is discontinuous and encloses the attribute): *do not take, did not feel, could never know*. Серед інших різновидів сурядних екзоцентричних словосполучень, зокрема єднальних (additive): *rabbits and ducks, reluctantly and slowly, calm and polite* та альтернативних (alternative): *yellow or orange, walked or ran*, Ч. Хоккет розглядає апозитивні (appositive constructions): *Professor Barkin, Lake Ontario, Miss Sheron*. У таких словосполученнях, на думку вченого, складно визначити, який компонент є означенням щодо іншого, а тому їх доцільно розглядати їх як рівноцінні, тобто обидва слова є ядрами, які виражають значення атрибутивності (both immediate constituents are heads, and both are also attributes) (Ch. Hockett, 1958:186–187).

Американський лінгвіст А. Хілл, вивчаючи синтагматичні особливості синтаксичних одиниць, виділив вільні (free) та зв'язані (fixed) словосполучення. Різницю між ними він убаचाє в тому, що вільні словосполучення, компоненти яких перебувають у певній логічній послідовності та виконують ролі різних членів речення, здатні легко конструюватися за так званими «стандартними» моделями. Зокрема, *an extremely large dog* є вільним поєднанням слів і взірцем, за яким можуть утворюватися інші сполуки: *an extremely large tiger, an extremely small dog*. Зв'язані словосполучення – це відносно нерухомі синтаксичні одиниці, які виступають одним членом речення: *forget-me-not, courts-martial, New England* (A. Hill, 1958: 126–127).

У подальшому в американській та британській лінгвістиці усталився погляд, відповідно до якого науковці почали розмежовувати речення і словосполучення як окремі синтаксичні одиниці. Зокрема американський дослідник К. Л. Пайк у межах тагмемічної теорії (tagmemic theory) виділив ряд рівнів граматичної системи мови: морфемний, рівень слова, словосполучення, речення, абзацу. При цьому словосполучення (phrases) тлумачив як елементи формально складнішої конструкції – речення (the sentence). Наприклад, комбінація слів *brave Jack* (*Jack* є ядром, а *brave* – компонент залежний) є складовою частиною синтаксичної структури *Brave Jack arrived* (K. L. Pike, 1967: 440–441).

Британський учений М. Халідей під словосполученням (group) розуміє мовну одиницю, що є більшою за слово, проте меншою за речення, оскільки входить до його складу. Учений наводить приклад граматичної конструкції *The boy will play the game*, що вміщує три словосполучення: *the boy, will play, the game*, кожне з яких сформоване з двох компонентів (M. A. Halliday, K. A. MacIntosh, P. Strevens, 1964: 25–26).

Англійський лінгвіст Дж. Лайонз визначає словосполучення (phrase) як будь-яку групу слів, що граматично еквівалентна окремому слову й у своєму складі не має підмета та присудка [41, с. 182]. Основну увагу науковець зосереджує на визначенні відмінностей синтаксичних зв'язків узгодження як поняття контекстної когезії *this book, these books* та керування, за якого стрижневий компонент визначає відмінок нестрижневого (Дж. Лайонз, 1978: 107–108). Побідне тлумачення синтаксичних зв'язків узгодження та керування наближається до поглядів, усталених в українській лінгвістиці.

Отже, вивчення теорії словосполучення української мови в зіставному аспекті дасть можливість порівняти структурно-семантичні реалізації словосполучень певної моделі в українській та англійській мовах.

Список використаних джерел

1. Арібжанова І. Граматичний статус словосполучення. *Українське мовознавство*. 2009. Вип. 39. С. 53–61.
2. Балко М. В. Актуальні проблеми теорії словосполучення сучасної української мови : монографія. Дніпропетровськ, 2014. 349 с.
3. Вихованець І. Р. Нариси з функційного синтаксису української мови. Київ : Наук. думка, 1992. 224 с.
4. Дидик-Меуш Г. Комбінаторика в українській мові XVI–XVIII ст.: ад'єктивно-субстантивні словосполучення і шкала композиційної семантики. *Лінгвістичні дослідження*. 2018. Вип. 48. С. 68–75.
5. Дудик П. С. Словосполучення, сполучення слів і слово. *Система і структура східнослов'янських мов*. 1998. С. 208–213.

6. Загнітко А. П. Теоретична граматики сучасної української мови. Морфологія. Синтаксис. Донецьк : ТОВ «БАО», 2011. 992 с.
7. Кононенко І. В. Ад'єктивно-субстантивне безприймникове керування в українській і польській мовах. *Studia Ukrainica Posnaniensia*. 2017. Вип. 5. С. 91–99.
8. Кочерган М. П. Основи зіставного мовознавства: Підручник Київ : Вид. центр Академія, 2006. 424 с.
9. Кучурян Л. І. Зіставний аналіз словосполучень української та румунської мов при перекладі. *Studia linguistica* : збірник наукових праць. Київ : Київ. нац. ун-т ім. Тараса Шевченка. 2011. Вип. 5. С. 515–521.
10. Лайонз Дж. Введение в теоретическую лингвистику. М. : Прогресс, 1978. 539 с.
11. Мельничук О. С. Словосполучення. *Сучасна українська літературна мова. Синтаксис*. Київ : Наук. думка, 1972. С. 51–117.
12. Сидоров О. М. Основні типи предикативно-атрибутивних конструкцій в англійській та українській мовах. *Studia Germanica et Romanica: Іноземні мови*. Донецьк : ДонНУ, 2008. Т.5. № 2. С. 96–110.
13. Удовиченко Г. М. Словосполучення в сучасній українській літературній мові. Київ : Наук. думка, 1968. 227 с.
14. Bloomfield L. *Language*. N. Y., 1933. 566 p.
15. Halliday M. A., MacIntosh K. A., Stevens P. *The Linguistic Sciences and Language Teaching*. London : Longman, 1964. 322 p.
16. Hill A. *Introduction to Linguistic Structures: From sound to sentence in English*. New York : Harcourt Brace & World, Inc, 1958. 496 p.
17. Hockett Ch. A. *Course in Modern Linguistics*, N-Y: Macmillan. 1958. 636 p.
18. Pike K. L. *Language in Relation to a Unified Theory of Structure of Human Behavior*. 2nd ed. 1967. 762 p.
19. Whitehall H. *Structural Essentials of English*. New York, 1956. 154 p.

УДК 821.161.2-14'06.09:355.01

Даниленко І. І.,
д-р філол. наук,
професор кафедри української філології та міжкультурної комунікації,
декан факультету філології,
ЧНУ імені Петра Могили, м. Миколаїв, Україна

ДІАЛОГІЗМ ВОЄННОЇ ЛІРИКИ СЕРГІЯ ЖАДАНА: ВІД САКРАЛЬНОГО ДО БРУТАЛЬНОГО (НА МАТЕРІАЛІ КНИГИ «ЖИТТЯ МАРІЇ»)

У ХХ столітті поняття *діалог* існує як в традиційному вузькому плані, так і в широкому – філософському. У вузькому сенсі діалог – це розмова, композиційно виражена у вигляді зміни реплік. У широкому, за концепцією М. Бахтіна, – зустріч двох різних свідомостей, спосіб почути Іншого. Традиційна постгегелівська теорія надовго приймає як само собою зрозумілу ідею про те, що лірика базується на монолозі, себто є винятково вираженням самоцінного, рівного собі суб'єкта. Але існування здавен лірики, зокрема хорової, побудованої на зверненнях до експліцитного адресата (гімни, молитви, послання, вірші з амебейною композицією тощо), дає серйозні підстави підтримати *діалогічну концепцію ліричного дискурсу*, враховуючи різні компоненти цього діалогізму: композиційно виражений діалог, двоголосе слово (наявність художньої реакції на чужий текст), розуміння себе крізь призму Іншого, поліфонія голосів у тексті тощо.

«Життя Марії» (2015) – книга віршів та перекладів С. Жадана була інспірована як війною в Україні, що розпочалася 2014 року на Донбасі, так і поетичним циклом поета-модерніста ХХ ст. Райнера Марії Рільке «Життя Діви Марії». Про це свідчить віршований вступ до книги і Жаданів український переклад вірша Рільке «*Благовіщення*». Також увагу Жадана привернули вірші Чеслава Мілоша, переклади яких наприкінці книги також представлені. Таким чином, діалогізм у широкому сенсі цього слова – як відгук на іншу суб'єктність, інший текст («двоголосе слово», за М. Бахтіним) цій книзі притаманне від начала.

Зміст книги є щемливо близьким для всіх Українців загалом і миколаївців зокрема: ліричний герой Жадана прагне осмислити трагічні події на своїй батьківщині насамперед через *комунікацію*, шукаючи відповіді на свої численні запитання і на землі, й на Небі. Тож, синкретичний характер суб'єктної організації ліричних поезій Жадана тут обумовлений наявністю в них діалогічних стосунків як по «горизонталі» (автор – герой; автор – читач), так і по «вертикалі» (автор – вищі сили). Але і назва книги Жадана, і вже її початок, присвячений Діви Марії, засвічують, що війна на рідній землі змушує звернутися по допомогу насамперед до небесних сил. Розмову з вищими силами прийнято називати молитвою. Ліричний герой Жадана, однак, будує розмову з Ними за законами свого серця, а не за церковним каноном. Зокрема, у розмові з Марією він описує біди й ставить питання: про дітей, про ворогів, про любов, про Христа та про істинність певних принципів його Вчення, особливо в умовах війни, тощо.

При цьому іноді здається, що ліричному герою Жадана геть не властиве чітке розрізнення границь Небесного і земного, настільки реально і подекуди контroversійно він сприймає й те, й те. Адже після розмови з Марією він звертається до цілої низки інших адресатів, з-поміж яких: капелан, від якого він разом з іншими марно чекає на добре пророцтво («Звідки ти, чорна валко, пташина зграє? /– Ми, капелане, мешканці міста, якого немає...»), близька людина, яка вимушена бігти з міста («Візьми лише найважливіше. Візьми листи...»), бандит («Давай, убивай мене за наші спільні печалі, убивай за все, чого нас колись навчали...»), молодий солдат, вірніше, його душа («Солдатське взуття — саме для цих кам'яних доріг./Господь двадцять років тебе муштрував та беріг...»). Є тут і діалог з учнем Христа Фомою («Старші питають Фому:/ «Скажи, Фомо, чому...»), з Марією Магдалиною («Ось і тобі, Магдалино, різдвяної ночі/нічого не світить, скільки не стій на розі»), з кочегаром («Кочегаре, доки б'ється залізне серце машини...»), рибою в озері («Пливи, рибо, пливи – /ось твої острови»), знов з Марією. Помітною є категорія віршів, де ліричний герой звертається від другої особи до неназваного адресата – жінки або чоловіка, що призводить до максимального скорочення відстані між ліричним героєм та читачем, між світом художнім і нехудожнім, бо створюється ілюзія реальності цієї розмови безпосередньо з тим, хто наразі тримає цю книгу в руках.

За Жаданом, світ може врятувати віра, любов, ніжність. Але в Україні багато грубого, цинічного, жорстокого було і до війни із сусідньою державою. Очевидно, тому і в просторі книги лунають вельми специфічні голоси «рішал» та ділків із циклу «Салман тримав на вокзалі кіоски...», «Свобода (2 бердичівські євреї)», яким Жадан теж надає право голосу («Камон, мен,/давай без імен./Що ти як артистка театру «Ромен»?/Торгуєшся тут, як готельна проб...дь./В нас у Бердичеві так бізнес не роблять»), які, до речі, теж, стикаючись із серйозними проблемами, кінець кінцем йдуть за порадою до ребе. Можна припустити, що в такий поетичний спосіб Жадан хоче знайти глибинні (не політичні) причини, які притягнули до України та українців нечуваний рівень зовнішньої агресії.

Таким чином, багатоголосся книги «Життя Марії» засвідчує надзвичайну чутливість ліричного героя Жадана, який вміє не тільки чути, але й слухати; який прагне осягнути нові смисли й надзвичайні виклики своєї доби, звертаючись до найдавніших джерел мудрості – Святого Письма й до біблійних персонажів. Однак єдине, у чому він твердо переконаний, що здолати смерть може любов і віра, і що людина, поряд з якою стоїть Марія, не буде знати ані смерті, ані лиха, ані зла.

Підсекція:

НОВІ ТЕНДЕНЦІЇ У ДОСЛІДЖЕННІ АНГЛІЙСЬКОЇ МОВИ ТА ЛІТЕРАТУРИ, А ТАКОЖ МЕТОДИКИ ЇХ ВИКЛАДАННЯ У ВІК ГЛОБАЛІЗАЦІЇ

УДК 378:811

*Васильєва Н. О.,
канд. філол. наук,
доцент б. в. з. кафедри англійської філології,
ЧНУ імені Петра Могили, м. Миколаїв, Україна*

ON SOME COMMON APPROACHES TO THE TRAINING OF PHILOLOGISTS-TRANSLATORS

Preparation of professionals in the sphere of translation is not limited to linguistic theories or comparative literature studies only, but rather comprises a multicomponent set of skills, including linguistics, cultural studies, technological competence, and professional education [6]. D. Robinson, a famous American translator and writer, shares this opinion, specifying the necessity of implementing social, cultural, and cognitive approaches into the training system of future translators [7].

As is well known, good translators can successfully work on some interrelated areas, though a conventional approach to translators' preparation is based on a rather different principle: students must be loaded with various texts on different topics in order to polish their level of skills. But, at the same time, trainees' individual preferences or natural inclinations are not taken into consideration and that might negatively affect their career paths in the future, as it will take some time for them to catch up on insufficient experience they have got. Thus, career-orientation should be one of the underlying vectors of an education programme. The real translation market ought to be considered like a "lighthouse", indicating the areas in demand (business, medicine and healthcare, IT, law, economics, social science, tourism, etc.).

Nowadays curricula of some higher educational establishments in Ukraine are introducing courses on translation for specific purposes (TSP) that correlates with the constantly changing market. In such a way, students adapt and improve their knowledge of various spheres as well as practise in translation of specialized texts, dealing with termhood and challenges of professional vocabulary.

The other important issue is soft skills development, namely the ability to work in groups and divide the assignments between peers. This approach is often used in translation teaching, since it is supposed to be a rewarding experience for students' better understanding of their job. Task-Based Translation Teaching is a working method that makes trainees work on a task, search for necessary information, analyze, delegate pieces of work and find solutions to the given problems together [2].

In M. Lee's opinion, it is a good option when interpretation courses are based according to the principle of an actual conference setting (ACS), believing that such a tool may be imperative to future interpreters [4]. One may get knowledge of how work in the booth is organized via online seminars as well as test themselves on various topics. It should be taken into account, when an instructor is a practical translator/interpreter that is not a problem for him/her to recreate the atmosphere of a real conference with students.

The think-aloud protocol method (TAP) is no less important than the above-mentioned one [3]. The research undertaken by B. Hatim and I. Mason revealed that using "an introspective psycholinguistic model of translation" [3] along with the combination of process-oriented and product-oriented approaches gave good results in the process of translation training. The scientists suggested introducing a new procedure of negotiation instead of delivering commonly named approaches of "student learning (SL) / teacher learning (TL) product-to-product critiques" [3; c. 94]. They stated that process-oriented translation disciplines required using think-aloud protocols in which students had to jot down their musings on the process of translation.

A. Pym's minimalist approach is worthy of attention too in which translating process is viewed as a way of selecting and creating new concepts out of the existing hypotheses [6]. His idea consists in the possibility to make more variants and rule out probable variations. Therefore, a student gets the skills of producing some reasonable target texts for an apt source text as well as obtaining competence in selecting the best one from the worked out invariants [6].

The self-evaluation and peer review techniques are also of great use in translation practice sessions. These tools help teachers and trainees to get feedback, focusing on the positive sides of translation and the ones that should be improved or refined. Students are able to assess themselves and, in such a way, find out their own weak spots through self-monitoring and group mates' reviews. In other words, it contributes to their progress through realization of strengths and weaknesses. Possible ways to practice these techniques are to analyze and discuss a back translation of a target text or examine a fragment of the text that has already been rendered into the target language in the media and compare it with the original.

Nowadays the educational system requires a modern innovative way that is focused on renovation of strategies and implementation of reforms which demand fundamentally different investigations, aimed at preparation of competitive

specialists majoring in translation. IT competence has become indispensable part of modern life, no doubts, it is one of the most important issues in the process of organization of a study process, as it expands creative potential of applicants for higher education, allows them to get maximum benefits from self-education, provides them with unconventional formats of knowledge accumulation through sources of information, and leads to unprecedented means of problem solving. Thus, computer science awareness helps to train competitive specialists in the labour market. In this light, R. Mackenzie and J. Vienne emphasize “the ability to acquire, manage and utilize resources is a part of the translator’s competence and should be taught and practiced systematically during training” [5; c.129].

In addition to the above mentioned, having analyzed personal pedagogical experience and scientific resources on the matter under discussion, it should be worth stating that in order to provide an effective organization of professional training of philologists-translators, a teacher can implement other reasonable methodological principles: interdisciplinary, culturological, competency-based, person-oriented, person and activity-oriented, communicative, acmeological, practical, and career-oriented [1; c. 108]. Despite the variety of existing methods and techniques, there is not one ideally worked out method developed for the training of future translators. In connection with this, J. Al-Qinai underlines that “training programs should be organized around a hybrid methodology, an eclectic approach that would provide a translator with a multicomponent competence involving linguistic, social, cultural, cognitive and professional skills with the ultimate objective of meeting market demand” [2; c. 139].

References

1. Іконнікова М. В. Кар’єроорієнтований підхід у професійній підготовці філологів. *Науковий вісник Ужгородського університету*. Серія «Педагогіка. Соціальна робота». 2017. Вип.1 (40). С. 107-110.
2. Al-Qinai. J. Training tools for translators and interpreters. *Journal of Pan-Pacific Association of Applied Linguistics*. 2010. 14 (2). P. 121-139.
3. Hatim B., Mason I. Discourse and the Translator. 1990. London: Longman. 272 p.
4. Lee M. Benefits of creating actual conference setting in interpretation pedagogy. *Conference Interpretation and Translation*. 2005. 7 (1). P. 99-124.
5. Mackenzie R., Vienne J. Resource research strategies: A key factor in teaching translation into the non-mother tongue. *Translation into Non-Mother Tongues*. Tübingen: Stauffenberg, 2000. P. 125-132.
6. Pym A. Redefining translation competence in an electronic age: In defence of a minimalist approach. *Meta*. 2003. 48 (4). P. 481-497.
7. Robinson D. Becoming a translator: An accelerated course. London & New York: Routledge. 1997. 318 p.

УДК 808.5 : 373.5

Животовська Т. Г.,
д-р філософії,
доцент б.в.з. кафедри англійської філології,
ЧНУ імені Петра Могили, м. Миколаїв, Україна

STUDYING MATERIAL CULTURE: INSIGHTS INTO RESEARCH APPROACHES

For quite a long time, humans and their activities have been the focus of the research in the field of rhetoric. Now scholars demonstrate increasing interest in objects, machines, and their networks as non-human actors. This position paper argues that depending on a humanistic or a post-humanistic paradigm the research approaches to material culture differ regarding the question of agency.

Humanism can be defined as a philosophical and ethical stance that emphasizes the value and agency of human beings, individually and collectively, and generally prefers critical thinking and evidence over acceptance of dogma or superstition. With its focus on humans, theoretical models to material culture used to analyze objects emphasize human being’s perspective to understand social meaning of objects. The book *What Objects Mean: An Introduction to Material Culture* by Arthur Asa Berger is written from this perspective. It starts with the definition of the artifacts that are described as “relatively simple objects showing human workmanship” (p. 16). The emphasis here is on how human activity is reflected in objects. Moreover, objects are seen as “a kind of mirror which reflects our own image” (p. 14). Aiming to understand the social meaning of objects, Berger explains six methodologies to analyze material culture, including Freudian psychoanalytic, semiotic, sociological, cultural, and archaeological theories. While these methodologies differ, all of them look at the objects from a humanist perspective. For example, sociological theory focuses on humans and society: “We are in society and society is in us” (p. 65). This view is also applied to the artifacts: “they are in society and society is reflected in them. That is why artifacts are not only reluctant witnesses to the past but also valuable witnesses to the present” (p. 65). Here the artifacts are described as “witnesses” that do not have agency; the only participants that have agency are humans. The focus is on the meaning humans give to the objects while objects are static and do not undergo any change.

Post-humanism shifts the focus from human nature to objects. It is critical of the foundational assumptions of humanism and its legacy that examines and questions the historical notions of ‘human’ and ‘human nature,’ often challenging typical notions of human subjectivity and embodiment and strives to move beyond archaic concepts of ‘human nature’ to develop ones which constantly adapt to contemporary technoscientific knowledge. Post-humanism believes material artifacts have agency and live beyond the initial moment of production. In the book *Still Life with Rhetoric: A New Materialist Approach for Visual Rhetoric*, Laurie Gries explores how Obama Hope image becomes rhetorically active in the digital global environment. While humanistic paradigm focuses on human agents, a new materialist approach that Gries advocates for emphasizes the object itself and sees rhetoric as a dynamic and productive force. The author argues that “rhetoric is not still as we may think. Rhetoric prevails beyond its initial moment of production; once unleashed in whatever form it takes, rhetoric transforms and transcends across genres, media, and forms as it circulates and intra-acts with other human and non-human entities” (p. 7). To study the object from this perspective, Gries develops the method of iconographic tracking to analyze the “unfolding eventfulness” of the artifact and attend to seven processes: composition, production, distribution, circulation, transformation, collectivity, and consequentiality (p. 14). Applying this methodology, Gries investigates how Obama Hope image functions rhetorically, how the object obtains rhetoricity, and how it reassembles the social. It would not be possible to track, analyze, and explain dynamic nature of rhetoric using the methodology of humanistic paradigm.

As we see, methodology and approaches differ depending on the main paradigm they assume. Gries states, “The research methods we deploy, the digital technologies we use to trace the visual thing, our familiarity with the political discourses that are already mapped onto it, the new materialist perspective from which we choose to think about it – all these factors and entities ... influence not only the constitution of the visual thing itself but also the dance of agency within a given phenomenon” (p. 70). Depending on humanist or post-humanist lens applied to the research, the methodologies differ in how they look at humans and artifacts and what agencies are ascribed to them. Thus, it is essential for scholars examining material culture to distinguish these two approaches and provide a clear description of their research lens in each study.

References

1. Berger, A.A. (2014). *What objects mean: An introduction to material culture*. Walnut Creek, California: Left Coast Press.
2. Gries, L.E. (2015). *Still life with rhetoric: A new materialist approach for visual rhetorics*. Logan: Utah State University Press.

УДК 378

Зубенко Т. В.,
канд. пед. наук,
доцент кафедри англійської філології,
Барашко Ю. А.,
магістрантка,
ЧНУ імені Петра Могили, м. Миколаїв, Україна

ЗАЛУЧЕННЯ АВТЕНТИЧНИХ ВІДЕОМАТЕРІАЛІВ В НАВЧАЛЬНИЙ ПРОЦЕС З МЕТОЮ ФОРМУВАННЯ АНГЛОМОВНОЇ ЛЕКСИЧНОЇ КОМПЕТЕНЦІЇ

Однією з головних цілей викладача англійської мови вищого навчального закладу є створення різнопланового та актуального англомовного лексичного запасу у студентів. Вона реалізується у формуванні лексичної компетенції студентів. Науковець Ю. Ковалів визначає лексику як словниковий склад мови з її фразеологією включно [8, с. 549]. Державний стандарт України розглядає компетенцію як інтегрований результат опанування змістом освіти, який реалізується у здатності студента використовувати засвоєні знання у відповідних життєвих ситуаціях. У цьому ж документі компетентність — це інтегрована здатність студента, яка складається зі знань, досвіду, цінностей та навичок, що реалізуються практично [6].

Відповідно до праць вченої Ю. Федоренко лексична компетенція є одним зі складників комунікативної компетенції, на ряду з мовною, мовленнєвою, граматичною, фонетичною, соціокультурною та компетенцією щодо процесу говоріння [10, с. 63]. У «Загальноєвропейських рекомендаціях з мовної освіти» лексичну компетенцію визначають як «знання і здатність використовувати мовний словниковий запас [7, с. 7]. Науковиця С. Смоліна пише, що це – здатність мовця коректно оформлювати висловлювання та розуміти інших. Вона є сукупністю та результатом складної взаємодії знань, навичок та загальної мовної усвідомленості [9, с. 16].

Дослідниця Г. Ватманюк відстоює думку, що лексична компетенція передбачає наявність певного запасу лексичних одиниць, з огляду на вік, здатність їх влучно використовувати, розуміти на слух та у письмовому вигляді, для досягнення певного комунікативно-функціонального результату [5, с. 184]. У своєму дослідженні ми дотримуємось останнього визначення.

Для більш повного та різностороннього розуміння проблем, із якими зіштовхуються викладачі та студенти при навчанні англомовної лексики, ми звернулись до праць зарубіжних методистів. Викладачі університету Женгжоу Квіїнг Жао та Хайлонг Лі серед найбільших проблем вивчення зазначають: односторонній метод навчання, відсутність взаємодії між викладачем та студентом в навчальному процесі та відсутність контексту у навчанні словникового запасу. На їх думку, лексика є основою вивчення англійської мови, а накопичення великого словникового запасу може розширити потенціал студентів.

За спостереженнями Квіїнг Жао та Хайлонг Лі, у навчанні англійської лексики перевага надається викладанню орієнтованому на вчителя, самостійному пояснюванню ним вимови, значення та сполучення слів. У такому випадку ми спостерігаємо відсутність взаємодії між вчителем та учнем. Таким чином студенти отримують інформацію пасивно та занадто покладаються на класне навчання, втрачаючи ініціативність. Через це вони витрачають менше енергії та часу на вивчення лексики після заняття, що призводить до неефективного використання словників та електронних ресурсів для автономного навчання. Окрім того, здійснюється негативний вплив на інтерес, що призводить до відсутності мотивації та низького загального ефекту від всього курсу англійської мови.

Як зазначають викладачі університету Женгжоу створення контексту є важливим способом навчання словниковому запасу. Нині існує брак контексту, а зміст викладу обмежений навчальними матеріалами, навчальне середовище обмежене аудиторією, а модель розширення словникового запасу є одноманітною. Це призводить до плаского, поверхового розуміння учнями значення слів. Саме таким чином проявляється відсутність контексту у навчанні.

Зарубіжні методисти вважають, що, створюючи штучний контекст для покращення навчання лексики, необхідно приділяти більше уваги використанню нових медіатехнологій, впроваджуючи аудіо, відео та інші додаткові ресурси для забезпечення більш інтуїтивного та всебічного відображення інформації про словниковий запас. Це допоможе правильно змоделювати англомовне середовище, що частково компенсує умови його природної відсутності [4, с. 3592-3].

Автентичні відеоматеріали, якими є серіали можуть бути ефективним засобом сучасного навчання, а не лише варіантом студентського дозвілля. В ході спілкування зі студентами ми виявили, що 12 з 15-ти опитаних нами респондентів хотіли б, аби у ВНЗ використовували автентичні кінофільми та серіали для навчання іноземної мови. Інші мають сумніви щодо ефективності цього методу, проте не є проти спробувати його. Всі опитані зазначили, що хотіли б таким способом набувати саме лексичних знань.

Дослідниця А. Кононова вважає, що серіали є зразками автентичного мовного спілкування, вони створюють атмосферу реальної мовної комунікації, роблять процес засвоєння іншомовного матеріалу більш живим, цікавим та ефективним. Завдяки автентичним відеоматеріалам, що створені носіями мови для носіїв з ненавчальною метою, студенти вивчають не лише іноземну мову, а й культуру, отримують наочне уявлення про життя, традиції, реалії англомовних країн. Автентичні серіали штучно створюють «мовне середовище» і пов'язують процес навчання із реально наявним комунікативним простором [2, с. 3].

Висновки у дослідженні Оани Мануели Ботирки щодо того, що однією з характеристик відеоматеріалів є те, що вони представляють мову в контексті життя та показують студентам, як мова використовується природно в реальних умовах, є співзвучними до тез вищезазначених науковців. Студенти можуть побачити міміку, жести та ставлення мовця до ситуації, спостерігати за мовою тіла, відстанню між дійовими особами, за тим, як персонажі реагують на емоційні ситуації. Це інформація, яку важко дістати з книги чи аудіо. Усі ці паралінгвістичні характеристики дають цінні смислові підказки та допомагають розуміти більше ніж те, що студенти просто чують, та інтерпретувати текст глибше.

Вчена вважає, що після того, як було прийнято рішення про використання відео в аудиторії, слід подумати, для якої мети воно використовується, яка його роль. Від цього залежатимуть спосіб використання відео та підготовка навчальних матеріалів [1, с. 267].

Вчений Я. Нагорний та його колеги зазначають, що перегляд окремих серій серіалу на занятті має на меті не просто приємне проведення часу, тому відбір серіалу не залежить від особистих уподобань викладача, а обумовлюється дидактичною цінністю з урахуванням студентського рівня володіння мовою, їхніх інтересів та професійного спрямування.

Окрім того, зміст серії має бути оптимально насичений країнознавчою та етнокультурною інформацією, необхідною для вивчення конкретної теми, передбаченої робочою програмою навчальної дисципліни. Обов'язковою умовою також є дотримання принципу безперервності та послідовності навчання. Звідси випливає, що відбір серіального матеріалу для перегляду є досить складним і водночас важливим завданням для викладача [3, с. 71].

Отже, формування лексичної компетенції передбачає розвиток вміння студентів влучно добирати та використовувати вокабуляр. Як було сказано вище, на думку вчених, головними проблемами навчання лексики є односторонність, пасивність сприйняття студентів та відсутність контексту. Саме з цим допомагають боротись автентичні серіали та фільми. Цей метод реалізується у формуванні штучного іншомовного середовища, що забезпечує більш глибоке розуміння культури англомовних країн та їх мешканців. Безумовно, одним з найбільших викликів для викладача є добір та пропрацювання таких матеріалів, що потребує витрати часу та значних інтелектуальних зусиль.

Список використаних джерел

1. Boțircă O. Teaching English with video. *Language and Literature – European Landmarks of Identity*. 2007. vol.3, no.2. P. 267. URL: <https://www.diacronia.ro/ro/indexing/details/A5588/pdf> (дата звернення: 08.10.2023).
2. Kononova M. A. Formation of sociocultural competence based on the animated television series “Gravity Falls.” *StudNet*. 2021. vol. 4, no. 4.
3. Nahorni Y. Effectiveness of using modern British serials in professional training of future English teachers (through the example of “Mr. Selfridge” serial) Nahorni Y., Rusnak I., Shorobura I. *Наука і освіта*. 2018. №2. С. 70-75.
4. Zhao Qiuying and Hailong Li. Application of New Media Technology in College English Vocabulary Teaching. *Educational sciences: theory and practice*. 2018. P. 3591-3598. URL: <http://web.ebscohost.com/ehost/pdfviewer/pdfviewer?vid=11&sid=bc787c40-a497-4c2a-94d3-ac2529d315fa%40sessionmgr101> (дата звернення: 23.09.2023).
5. Ватаманюк, Г. П. Теоретичні основи формування лексичної компетенції старших дошкільників у процесі сприйняття художніх картин. *Педагогічна освіта: теорія і практика: зб. наук. праць. Кам'янець-Подільський національний університет імені Івана Огієнка*. 2017. Вип. 22(1), ч. 2. С.183–187.
6. Державний стандарт базової і повної загальної середньої освіти (2011). Державний стандарт базової середньої освіти. Кабінет Міністрів України. URL: <https://zakon.rada.gov.ua/laws/show/1392-2011-п#Text> (дата звернення: 08.10.2023).
7. Загальноєвропейські рекомендації з мовної освіти: вивчення, викладання, оцінювання. наук. ред. укр. вид. С. Ю. Ніколаєва. – К.: Ленвіт, 2003. – 273 с.
8. Ковалів Ю. І. Літературознавча енциклопедія: у 2 т. Академія, 2007. 634 с.
9. Смоліна С. В. Методика формування іншомовної лексичної компетенції. *Іноземні мови*. 2010. №4. С. 16-23.
10. Федоренко Ю. П. Комунікативна компетенція як найважливіший елемент успішного спілкування. *Рідна школа*. 2002. №1(864) С. 63–65.

УДК 81`25`42(047.53)

Корелов Д. О.,
студент 641 групи, магістр,
ЧНУ імені Петра Могили, м. Миколаїв, Україна

**ЛІНГВОСТИЛІСТИЧНІ ТА ПРАГМАТИЧНІ ОСОБЛИВОСТІ ІНТЕРВ'Ю
ЯК ТИПУ ТЕКСТУ**

Інтерв'ю, як тип тексту, є однією з найважливіших форм комунікації в сучасному суспільстві. Від розмов з вченими та політиками до спілкування із звичайними людьми у повсякденному житті, інтерв'ю мають великий вплив на те, як інформація поширюється, сприймається і зберігається. Цей вид тексту відіграє важливу роль в багатьох галузях, включаючи журналістику, наукове дослідження, соціологію, лінгвістику, інформаційні технології та багато інших. Відмінність інтерв'ю від інших текстових форм, його структура, мовний аспект та психологічний вимір роблять його об'єктом інтенсивного дослідження вченими. У цьому вступі ми розглянемо різні аспекти інтерв'ю як тексту, а також важливість його ролі у сучасному інформаційному суспільстві.

Мета дослідження: вилучення лінгвістичних засобів та мовної форми, що використовуються в інтерв'ю як типу тексту. Це включає аналіз лексичних, синтаксичних та граматичних особливостей.

Інтерв'ю як типом тексту займалися такі науковці як Герберт Ціммер, відомий американський соціолог, який досліджував комунікацію та інтерв'ю як інструмент збору даних. Джорджа Псатас, американська лінгвістка, проводила дослідження структури інтерв'ю та аналізувала мовні засоби, використовувані в цьому типі тексту. Мішель Фуко, французький філософ і соціолог, зосереджував увагу на дослідженні дискурсу і впливі інтерв'ю на конструювання знань. Мексиканський лінгвіст і антрополог Деніель Гойтіа, який досліджує аспекти мови, включаючи вивчення інтерв'ю в контексті культури. Це лише кілька прикладів імен вчених, які присвятили свою кар'єру вивченню інтерв'ю як типу тексту, і їх дослідження сприяють розширенню нашого розуміння цього важливого аспекту мови та комунікації [1].

Дослідження теми «Лінгвостилістичні та прагматичні особливості інтерв'ю як типу тексту» залишається надзвичайно актуальним і цікавим завданням в сучасному мовознавстві. Ось кілька аргументів, які підкреслюють цю актуальність:

Медіа та інформаційні технології: з розвитком медіа та інтернет-платформ, інтерв'ю стали важливим джерелом інформації та розважального контенту. Дослідження лінгвостилістичних та прагматичних аспектів інтерв'ю допомагає розуміти, як мова використовується для впливу на аудиторію.

Мовна аналітика: вивчення мовних особливостей інтерв'ю дозволяє розглядати лексичний склад, граматичні конструкції, мовні засоби підкріплення переконань тощо. Це сприяє глибшому розумінню, яким чином мова використовується для досягнення конкретних цілей.

Прагматика комунікації: дослідження прагматичних аспектів інтерв'ю допомагає виявити, як спілкувальні партнери взаємодіють, яким чином вони виражають свої наміри, домагаються певних реакцій від аудиторії та уникнення непорозумінь.

Міжкультурна комунікація: порівняльний аналіз інтерв'ю у різних культурах допомагає виявити різниці в комунікативних практиках та способах вираження думок.

Комунікаційна компетентність: вивчення лінгвостилістичних і прагматичних особливостей інтерв'ю може сприяти підвищенню комунікаційної компетентності аудиторії, адже це допомагає краще розуміти та аналізувати мовні та позамовні сигнали в комунікації [2, с.44-62].

Відтак, дослідження теми «Лінгвостилістичні та прагматичні особливості інтерв'ю як типу тексту» є актуальним завданням, що відкриває широкий простір для вивчення комунікаційних процесів, впливу мови на сприйняття та розуміння інформації в сучасному інформаційному та медійному середовищі.

Інтерв'ю, як тип тексту, може бути визначене різними науковцями з різних галузей:

Марк Алдерсон (автор «TextType sand the History of English»): Інтерв'ю – це текстовий жанр, що полягає в публічному опитуванні людини або експерта з метою отримання від нього інформації, думок або коментарів на певну тему [3].

Роберт М. Емтсіг (автор «The Structure of Television: A View from Cognitive Science»): Інтерв'ю можна розглядати як усний або письмовий текст, що включає запитання та відповіді, спрямовані на виявлення думок, почуттів та знань респондента [4].

Емілі Віктор (автор «Interviewing for Social Scientists: An Introductory Resource with Examples»): Інтерв'ю – це метод дослідження, який передбачає запитання та обговорення, спрямовані на отримання відповідей на конкретні питання або розкриття певних аспектів теми [4].

Джонатан Скотт (автор «Interviewing for Journalists»): Інтерв'ю – це текстовий формат, в якому журналіст взаємодіє з джерелом інформації, ставить запитання та розглядає відповіді для створення новинного або інформаційного матеріалу.

Стефен Ван Евера (автор «Interviewing for Life Positions: A Pragmatic Study of Social Encounters»): Інтерв'ю – це комунікативний акт, в якому одна сторона (журналіст, дослідник тощо) ставить запитання, а інша сторона (респондент) надає відповіді, і ця взаємодія спрямована на обмін інформацією або розкриття певних аспектів ситуації [4; 5 с. 24].

Дослідження лінгвостилістичних та прагматичних особливостей інтерв'ю як типу тексту допомагає розкрити, як мова впливає на сприйняття інформації. Лінгвістичний аналіз розглядає мовні засоби, такі як вживання слів і граматичні структури, в інтерв'ю. Прагматичний аналіз досліджує комунікативні мети та стратегії учасників інтерв'ю. Це важливе для розуміння, як інтерв'ю впливає на аудиторію та яким чином досягає своїх цілей. Дослідження цієї теми сприяє покращенню якісного розуміння та використання інтерв'ю в сучасному медійному та інформаційному середовищі.

Список використаних джерел

1. Передерій Г. М. Актуальні проблеми германістики: навчальний посібник для студентів інституту філології зі спеціальності 8.030502 «Мова та література» (англійська). – М.: ЧДУ ім. П. Могили, 2012. – 60 с.
2. Huyssen A. Mass culture as woman: modernism's other. After the Great Divide: Modernism, Mass Culture, Postmodernism. – Bloomington : Indiana University Press, 1986. – P. 44–62
3. Killenberg G. Before the Story. Interviewing and Communication Skills for Journalists. – St. Martin's Press, 1989
4. Leech G. N. The Principles of Pragmatics. – 10th ed. – London and New York : Longman, 1996. – 250 p
5. Macdonald Dwight. A theory of mass culture. Cultural Theory and Popular Culture: A Reader. – Hemel Hempstead : Prentice Hall, 1998. – P. 2

УДК 82:001.8

Міхєєва А. В.,

*аспірант, викладач кафедри англійської філології,
ЧНУ імені Петра Могили, м. Миколаїв, Україна*

ВЧЕННЯ ПРО ТРАВМУ Й ЇЇ РОЗКРИТТЯ У ЛІТЕРАТУРИ ПРО ГОЛОКОСТ

Альберт Фридендер написав, що «вихор не можна вивчати; його треба пережити» (Friedlander 11). Він вважав, що ми не можемо знати достеменно, що трапилось під час Голокосту – «вихор деструкції Гітлерівської Німеччини» (Friedlander 11). Згідно Енциклопедії сучасної України, Голокостом прийнято називати геноцид

єврейського народу нацистською Німеччиною у часи Другої світової війни (Голобуцький), який витік з расових упереджень і псевдонаукою евгенікою. Насправді, від дій нацистів страждали не тільки євреї, а й інші національні меншини, люди різних політичних поглядів, психічно хворі тощо. Голокост не слід розглядати тільки як сам акт нищення людей, але його слід вивчати ще з витоків, від посилення антисемітизму у Європі, сегрегацію і депортації євреїв. Саме тому, досліджуючи Голокост слід звертати увагу на передумови, які привели до найвищого прояву нетерпимості – геноциду. Голокост, який ще називають Катастрофою, став травматичним досвідом не тільки для євреїв, але й для свідків цих подій: зруйнувавши цілі єврейські поселення, родини і вплинувши на єврейську культуру, самотність і на колективну пам'ять. Вивчення Голокосту стало першочерговим питанням для істориків, соціологів, психологів і філологів з багатьох країн, оскільки ці події слід вивчати комплексно, на міждисциплінарному рівні.

Історія становлення теоретичного вивчення літератури про Голокост починається саме з вивчення документального письма уцілілих: щоденники, спогади, лірика тощо. Спогади досліджували такі літературознавці, як Елен Лангер, Сідра Езрахі, Саул Фрідлендер, Альвін Розенфельд тощо. Ці критики літератури про Голокост у 1970-1990-х роках скептично відносились до цінності художньої літератури про Голокост, адже вважали, що художня література робила досвід Голокосту тривіальним. Як зазначає Берел Ланг, мовчання було би більш поважним, аніж писати у такій вільній формі про Голокост (Lang 112).

Способи висловлення своєї травматичної переживання у літературі вивчають у студіях травми (Trauma studies). Проблематика переживання травми засобами літератури вивчали такі дослідники, як Е. Левінас, Ш. Фелман, Д. Лауб, К. Карут, Н. Келлерман та інші. Серед питань, які розглядають у студіях травми у літературознавстві є питання достовірності спогадів та засоби артикуляції травми. Дослідниця Кеті Карут, яка внесла чималий вклад у сучасне дослідження травми у літературі вважає, що неможливо знайти слів, аби описати травму, тому уцілівши звертаються до мистецтва, аби через художній образ пережити власний травмуючий досвід. Американська дослідниця Шошана Фелман пропонує використовувати стратегію «метонімії», тобто перейменування власного Я та перекладання власної переживання на інших, у нашому випадку, на літературного героя, який є носієм авторського досвіду. Дослідниця травми у жіночому письмі Д. Горвіц наголошує на тому, що зцілення від травми може відбуватись через мистецтво та літературу, саме тому так багато письменників обирають розкрити свої травмуючи спогади для читачів.

Дослідник травми у літературі Роджер Куртц вважає, що мета Студій травми полягає у тому, щоб інтерпретувати вплив травми на життя індивіда і прискорити зцілення від травми (Kurtz 2). Також, дослідник наголошує, що з розвитком Студій травми з'явився новий підхід до аналізу текстів «Trauma-informed approach», суть якого полягає у «читання» тексту крізь особисті переживання автора або героя. Цей підхід є актуальним, оскільки наш час, як зазначає Рут Лейс «єдиний концепт нашого часу» (Leys 2) і ми усі є носіями певної травми. Значущість Студій травми у літературознавчій теорії підкреслюються працею Домініка Лакапри «Writing History, Writing Trauma», в якій автор вважає, що травма створює прогалини у існуванні людини, таким чином, що літературна творчість може виступити засобом артикуляції, тобто засобом зцілення. Студії травми пов'язані з деконструктивним дискурсом, оскільки травма проявляється не тільки фізіологічно, але й на рівні мови.

Поль де Ман міркує над ефективністю використання деконструктивних методів у дослідженні травми. На думку філософа, чим краще методи і чим вище цілі розвідки, тим менше можна повністю дослідити концепт травми у літературі (de Man 19). Положення де Мана, що травма майже неможливо повноцінно дослідити, спростовує американська дослідниця і літературознавиця Кеті Карут, яка у своїх працях пише, що травма не тільки викликає труднощі у дослідників, проте й відкриває нові можливості для психоаналізу (Caruth 1995, 4). Таким чином, К. Карут пропонує реконцептуалізувати травму: «Якщо психоаналіз, психіатрія, соціологія, і навіть література, починають наново чути один одного у вивченні травми, це тому, що вони слухають крізь радикальні руйнування і прогалини у травматичному досвіді (Caruth 1995, 4).» К. Карут у своїй науковій праці «Unclaimed Experience» розробляє теорію травми крізь деконструкцію де Мана. Дослідниця розглядає парадокси між текстами, реальністю, мовою і знанням. На її думку, усі ці складові і продукують виникнення художньої літератури під впливом травми (Caruth 76).

Праці К. Карут вплинули на Студії травми тому, що вона аналізує положення З. Фрейда у «Мойсеї і Монотеїзмі» і також доповнює теорію де Мана, тим не менш науковий доробок Карут зазнає критики. Такі дослідники як Домінік Лакапра, Калі Тал, Стеф Крапс, Джефрі Гартман тощо вносять своє бачення теорії травми і спростовують такі положення Карут щодо неможливості артикулювати травму, зв'язок травми і етики, роль вивчення травми у культурному поєднанні між націями тощо. Тим не менш, Студії травми у літературознавстві продовжують посилались на концепції Карут, щодо впливу травми на художню літературу в цілому і на вплив травми на мову написання тексту. Студії травми впродовж років поділились на більш вузько спеціалізовані сфери, такі як постколоніальна травма, феміністичне вчення, післявоєнна травма, сексуальна травма тощо. Не менш важливою сферою вивчення травми став Голокост, який забезпечив широке поле для дослідження, оскільки є зразком масової травми.

Голокост, як особливий вид травми, став важливим об'єктом вивчення у Студій травми. Анна Гантер у своїй праці «The Holocaust as the Ultimate Trauma Narrative» пише, що між Студіями травми і Голокостом є важливий зв'язок, оскільки літературознавча наука вивчає Голокост за допомогою концепту травми, а в той самий час, Голокост модифікував наше розуміння індивідуальної і колективної травми. Для багатьох дослідників травми

(К. Каруг, Ш. Фельман, Д. Лакапра тощо), Голокост став «парадигматичною подією невимовного людського страждання» (Miller and Tougaw 3). Голокост як тема є новою у історії, оскільки не існувало раніше такої події, яка могла стати архетипом для письменників. Усі письменники першого покоління були свідками «остаточного рішення єврейського питання». Щодо унікальності тематики Голокосту у літературі пише дослідниця Сідра Езрахі у своїй роботі «By Words Alone: The Holocaust in Literature», наводячи приклад Гаррі Левіна про письменника, який може писати про війну, ніколи раніше не ступаючи на поле бою, адже війна, на жаль, стала типовим явищем у культурі. Проте системний, продуманий і масовий геноцид цілого народу відбувався вперше. Крім того, С. Езрахі рефлексує щодо доцільності написання у літературі, яка має виконувати естетичну функцію, про жахіття. На це твердження вона наводить цитату Альберта Камю, що коли ми пишемо про відчай, ми ніби поборюємо його (Ezrahi 7). Також дослідниця вважає, що після двох світових воєн і Голокосту, має виникнути «література екстремальних ситуацій», яка уможливить на моральному рівні опис жахів і страждань. Врешті, мета літератури про Голокост, це надати автор можливість комунікувати про пережиті страждання, без того, щоб викликати осуд або критику читачів, а навпаки, змусити читачів сприйняти ситуацію.

Альвін Розенфельд писав, що «не існує метафор для Аушвіцу, оскільки і сам Аушвіц не є метафорою ні до чого» (Rosenfeld 13). Оскільки одним із питань дослідників у студіях травми є артикуляція Голокосту, метафори, як складові художнього тексту, формують важливу систему образів про цю подію. На думку Розенфельда, метафори є порівняти одне явище з іншим, а не фальсифікувати сприйняття. Роберт Альтер вважає, що метафоричність мови може відвести від подій Голокосту до світу, який був створений літературою навколо Голокосту.

Таким чином, світосприйняття письменників, які пережили Голокост, формувався під впливом травми, яку вони зазнали. Травма, як сукупність психологічних та фізіологічних реакцій на подію, яку людина не може пояснити та осягнути. Травму, як психологічне явище, почав вивчати Зигмунд Фройд, проте з часом виникли Студії травми у літературі, де вивчаються наратологічні та поетикальні особливості текстів про травму, аби написаних під травмою. Голокост, безсумнівно, був травматичною подією, тому цілком логічно, що уцілілі страждали на різні ступені травми. Проаналізувавши наукові дороби таких вчених як Кеті Каруг, Шошана Фельман, Фрей Ланг, Домінік ЛаКапра тощо, ми змогли виокремити основні особливості письма про Голокост під впливом травми.

Проте слід зазначити, що травма не завжди проявляється негайно, іноді вона проходить період латентності, а тільки потім з'являються симптоми. Прояви травми досить суб'єктивні, і саме тому література про Голокост може продемонструвати ці прояви у кожного письменника, а також допомагає встановити спільні та відмінні риси у прояві травми Голокосту під впливом особистого попереднього досвіду.

Список використаних джерел

1. Adorno, Theodor. "Cultural Criticism and Society". Prisms, 1983, с. 17–34.
2. Bettelheim, Bruno. *The Informed Heart: Autonomy in a Mass Age*.
3. Caruth, Cathy. *Unclaimed Experience: Trauma, Narrative, and History*. Johns Hopkins University Press, 1996.
4. Donat, Alexander. *Jewish resistance*. New York, 1963.
5. Ezrahi, Sidra. *By Words Alone: The Holocaust in Literature*. University of Chicago Press, 1982.
6. Felman, Shoshana. *The Juridical Unconscious*. Harvard: Harvard University Press, 2002.
7. Freud, Sigmund. *Beyond the Pleasure Principle*. W. W. Norton & Company, 1990.
8. Friedlander, Albert. *Out of the whirlwind : a reader of Holocaust literature*. Schocken Books, 1989.
9. Gross, Andrew. *Comedy, avant-garde, scandal : remembering the Holocaust after the end of history*. Universitätsverlag Winter, 2010.
10. Horowitz, Sara. "Gender, Genocide, and Jewish Memory". Prooftexts, т. 20, № 1-2, 2000, с. 158–190.
11. Kahler, Erich. *The Tower and the Abyss*. Routledge, 1989.
12. Lang, Berel, ed. *Writing and the Holocaust*. New York and London: Holmes & Meier, 1988
13. Patterson, David. *Encyclopedia of Holocaust Literature*. Greenwood, 2002.
14. Richardson, Anna. "The Ethical Limitations of Holocaust Literary Representation". *Borders and Boundaries*, № 5, 2005, с. 1–19.
15. Rousset, David. *L'Univers concentrationnaire*. Hachette Littérature, 1998.
16. Wirth-Nesher, Hana. "The Ethics of Narration in D. M. Thomas's The White Hotel". *The Journal of Narrative Technique*, т. 15, № 1, 1985, с. 15–28.
17. Young, James. *Writing and Rewriting the Holocaust*. Indiana University Press, 1990.

ПОЄДНАННЯ РИС КЛАСИЧНОЇ АНТИУТОПІЇ ТА МАСОВОЇ ЛІТЕРАТУРИ НА ПРИКЛАДІ РОМАНУ-ТРИЛОГІЇ ЛОРЕН ОЛІВЕР «ДЕЛІРІУМ»

Для літератури доби постмодернізму характерною тенденцією є поєднання у собі рис класичної та масової літератури. Якщо розглядати роман-трилогію Лорен Олівер «Деліріум», то мова йтиме про поєднання рис саме класичної антиутопії та масової літератури у даному художньому творі.

Антиутопія як особлива форма світосприйняття бере свій початок ще за часів античності та еволюціонує із утопічної традиції. Проте остаточно як новий літературно-художній жанр антиутопія оформлюється лише у ХХ ст., набуваючи самостійних жанрових рис та ознак. У ХХІ ст. антиутопія стає одним із найбільш популярних та широко поширених жанрів світової літератури та характеризується постійним поповненням його внутрішньо-жанрових різновидів.

У сучасному літературознавстві проблема масової літератури представляється найбільш актуальною, оскільки саме в цей період елітарна література поступилася своїм панівним місцем масовій літературі. І остання, в свою чергу, зруйнувала усталені канони високої літератури, висунула на перший план оповідання не морально-етичні або соціально-філософські питання, а побутові проблеми людського життя.

Набуваючи таких рис масової літератури, як популярність, комерційний попит, серійність, тривіальність, стереотипність, структурованість, схематичність, зображення людських відносин, щасливий фінал тощо, тексти сучасної антиутопії перетворюються в, умовно кажучи, новий літературний жанр – так звану «масову антиутопію». Такий процес є характерним передусім для літератури постмодернізму, в якій практично не можливо провести чіткої межі між високою та масовою літературою, оскільки в її творах можна знайти риси кожної з них. Будь-який літературно-художній твір сьогодні розглядається в першу чергу не як естетичне творіння, а як економічно вигідний продукт. Тому немає сумніву в тому, що зараз можна говорити про так званий «бум» масової літератури. Запропонований читачеві текст повинен стати формою розваги, що заповнює його дозвілля та викликає цікавість та задоволення, не руйнуючи при цьому його базові цінності.

Аналізуючи специфіку антиутопічного світу трилогії Лорен Олівер «Деліріум» та наявність у даному романі характерних ознак творів жанру антиутопії та основних рис масової літератури, стає можливим зробити висновок, що роман-трилогія «Деліріум» є чудовим прикладом антиутопічної літератури нашого часу, яка вдало поєднує у собі риси як класичної антиутопії, так і масової літератури. Для даного твору є характерними більшість із ознак творів жанру антиутопії, а саме: зображення тоталітарної держави, яка контролює усі сфери життя людини, в тому числі її особисте життя; протистояння головного героя та правлячої системи; репресивний характер контролю за громадським порядком; обмеження простору світу антиутопії; страх людини перед зовнішнім світом та багато інших. Особливості антиутопічного суспільства, визначені в романі «Деліріум» є загальними для більшості творів цього жанру.

Трилогія «Деліріум» американської авторки Лорен Олівер є не тільки антиутопією за своєю структурою, але й чудовим твором масової літератури, за допомогою якого можна відволіктися від реальності та відпочити, насолоджуючись химерним антиутопічним світом, створеним письменницею. Лорен Олівер зображує романтичну історію кохання, апелюючи тим самим до більшої кількості читачів а також до їхніх природних почуттів та бажань. Така орієнтованість літературно-художнього тексту забезпечує його широку популярність та успішність на літературному ринку. Крім цього, об'єднання поезики елітарної та масової літератури в одному творі є свого роду грою, пародією на сучасність та одночасно її характеристикою. Подібне об'єднання несумісних на перший погляд поетик забезпечує інтерес до тексту представників будь-якої читацької аудиторії - як середнього обивателя, так і досвідченого поціновувача класичної літератури.

Усі вищезазначені риси забезпечили широкий успіх та популярність масової літератури в наш час, та роману-трилогії Лорен Олівер «Деліріум» зокрема.

Список використаних джерел

1. Oliver L. Delirium / L. Oliver. - N.Y.: HarperCollins Publishers Inc., 2011. – 249 p.
2. Oliver L. Pandemonium / L. Oliver. - N.Y.: HarperCollins Publishers Inc., 2012. – 198 p.
3. Oliver L. Requiem / L. Oliver. - N.Y.: HarperCollins Publishers Inc., 2013. – 198 p.

Передерій Г. М.
канд. філол. наук, доцент,
доцент кафедри англійської філології,
ЧНУ імені Петра Могили, м. Миколаїв, Україна

СЕМАНТИКО-КОГНІТИВНІ ОСОБЛИВОСТІ РЕАЛІЗАЦІЇ КОНЦЕПТУ *ВЛАДА* В СУЧАСНОМУ АНГЛОМОВНОМУ ДИСКУРСІ

На сучасному етапі розвитку когнітивної науки особливу увагу дослідників привертає сфера когнітивної семантики, оскільки проблема усвідомлення інформації, що поступає до мозку людини ззовні, залишається досить актуальною. Вирішення кардинальних, семантичних проблем можливе лише за умови моделювання процесів, які лежать в основі побудови та розуміння мовних повідомлень.

Процес концептуалізації спрямований на виділення мінімальних змістових одиниць людського досвіду, структур знання; він спричинює виникнення певних уявлень про світ у вигляді концептів і концептуальних структур або “фіксованих у свідомості людини смислів”. Одним із методів дослідження таких структур є концептуальний аналіз, який дозволяє виявити основний зміст та категоризацію концепту.

Це дослідження є спробою виявити шляхом когнітивного аналізу те, як концептуально репрезентується ідея влади, панування, контролю над людьми, яка формується за допомогою політичного дискурсу. Зважаючи на особливу роль, яку в цій репрезентації відіграють політичні метафори, ми розглядаємо саме цей аспект. За мету ми поставили виявлення семантичних особливостей базових метафоричних моделей політичного дискурсу та їхню інтерпретацію.

При подальшій характеристиці метафоричних моделей можна визначити їхні типові сценарії, провідні концептуальні вектори, продуктивність та частотність і виявити їх прагматичний потенціал.

Вивчення набору метафоричних моделей, у термінах яких концепт *ВЛАДА* описується в англomовному політичному дискурсі, дозволило виявити імпліцитні загальні характеристики ставлення авторів досліджуваного дискурсу до дійсності, до соціальних та культурних феноменів.

Розглянемо типові метафоричні моделі англomовного політичного дискурсу. У цьому дослідженні вирізняємо, слідом за І.О.Філатенко, такі метамоделі, сигніфікативні дескриптори яких складають такі сфери: ПЕРСОНІФІКАЦІЯ, ПОДОРОЖ, МИСТЕЦТВО, ПРОЦЕС, БУДІВНИЦТВО, ПРИРОДОМОРФНА та ЗООМОРФНА сфери, також моделі (сфери-джерела), що входять до складу цих метамodelей: сфера ТІЛЕСНИЙ СУБ’ЄКТ, сфера МЕНТАЛЬНИЙ СУБ’ЄКТ, сфера СОЦІАЛЬНИЙ СУБ’ЄКТ, сфера ПЕРЕМІЩЕННЯ, сфера ЗАСІБ ПЕРЕСУВАННЯ, сфера ПРОСТІР, сфера ДІМ, сфера МЕХАНІЗМ, сфера СВІТ ТВАРИН, сфера СВІТ ПТАХІВ, сфера РОСЛИНА-ДЕРЕВО, сфера СПОРТ.

Людина моделює політичну реальність використовуючи метафори-персоніфікації, які є поширеним типом політичних метафор, за допомогою яких суспільство, нація або держава постають в образі окремої особи, що має притаманні лише їй риси та індивідуальні людські якості. Метафору-персоніфікацію в теорії метафори розглядають як базисну і вважають такою, що лежить в основі способів розуміння людиною навколишнього світу.

Політичні суб’єкти *думають, приймають рішення, говорять або мовчать, ставлять свої вимоги, воюють, одружуються або розлучаються, хворіють, помирають*. Персоніфікація і політично, і когнітивно продуктивна.

Коли людина співвідносить світ із самою собою, це дозволяє їй краще зрозуміти його. Тому саме за допомогою метафор-персоніфікацій описується та розуміється зовнішня та внутрішня політика різних країн. Цей тип метафор “відбиває конкретний спосіб сприйняття й розуміння політичних подій” і, як відзначає Г.М.Яворська, впливає на “характер відповідних рішень і дій, на засоби ведення політичного діалогу”.

Персоніфікація політичних суб’єктів будь-якого рівня – починаючи від держав та державних утворень і закінчуючи дрібними політичними угрупованнями – відбувається за кількома основними параметрами, згідно з аспектами репрезентації людини-особи в мові. Як свого часу писала Н.Д.Арутюнова, людина представлена в мові у трьох основних вимірах – фізичному, психічному й соціальному. Відповідно до цього можна виокремити основні сфери реалізації політичних метафор розглядуваного типу: фізичну, у межах якої політичний суб’єкт набуває тілесних ознак організму людини, психічну, у якій акцентується його здатність думати та переживати, і соціальну, де на перший план виходять суспільні зв’язки.

У межах нашого матеріалу метафора-персоніфікація передбачає осмислення неістоти як істоти, неживого як живого, предмета як особи. Концепт *ВЛАДА* представлений за допомогою цієї метафоричної моделі як *ОСОБА*. *ОСОБА*, у свою чергу, має три основні виміри (сфери): вона постає як ТІЛЕСНИЙ СУБ’ЄКТ, МЕНТАЛЬНИЙ СУБ’ЄКТ, СОЦІАЛЬНИЙ СУБ’ЄКТ.

Так, у наступному текстовому фрагменті влада уподібнюється дівчині, яку можна роздягти: *«The judges were very clear that such a threat was not based in law. "I mean, it is an exercise of naked political power," Lord Justice Thomas said, feeling the need to emphasise his point. "That is not constitutional, it is the use of naked political power"»*.

Тобто влада осмислюється як істота, тілесний суб'єкт. Концептуальною схемою, що слугує підґрунтям метафоричного осмислення концепту ВЛАДА є ТІЛЕСНИЙ СУБ'ЄКТ / POWER IS A BODY SUBJECT.

Влада може набувати як позитивної так і негативної конотації у тексті: «*They fear any dilution of their power at conference, believing it might open the way for a long-term programme that will see their power dismantled*». Наведений приклад описує владу як таку, котру можливо розібрати та відповідно роззброїти. Основою осмислення концепту ВЛАДА, що вербально представлений у поданому тематичному фрагменті мовними одиницями *power* (влада), *fear* (страх), *programme* (програма), є концептуальна схема ВЛАДА Є РІЧ / POWER IS A THING.

Трактування влади як річчї, яку можливо сховати у кишнях еліти знайшло своє втілення у наступному фрагменті: «*Something is unravelling before our eyes,*» the group says. «*From bankers to media barons, private interests have bankrupted and corrupted the public realm. Power, for so long hidden in the pockets of a cosy elite, has been exposed. Those who wield it have been found wanting - in scruples, in morals and in decency.*» В основі образного втілення концепту ВЛАДА лежить концептуальна схема ВЛАДА Є РІЧ / POWER IS A THING.

Функції метафори як такої полягають насамперед у креативності – здатності формувати нові поняття та мовні смисли, так і це можна прослідкувати у наступному уривку: «*Some groups have met six or so times, drawing in as many outside experts as an unfashionable party four years from power can gather*». Тут влада асоціюється з річчю яку можна зібрати, мов ті квіти. Метафоричне осмислення концепту ВЛАДА, що есплікується тут мовними одиницями *power* (влада), *gather* (збирати), базується на словесній метафорі: *unfashionable party four years from power can gather*. Отже, основою метафоричного образу в цьому фрагменті слугує концептуальна схема ВЛАДА Є РІЧ / POWER IS A THING.

У наступному тематичному фрагменті влада асоціюється з річчю, котру можливо надати: «*TaxPayers' Alliance director Matthew Sinclair said: "The public were promised that they would be given the power to kick out bad MPs but now we find out that isn't really happening"*». Концепт ВЛАДА, що втілений номінативно через іменник (*power*), осмислюється у термінах концепту РІЧ. Відповідно в основі наведеного словесного образу лежить метафорична концептуальна схема ВЛАДА Є РІЧ / POWER IS A THING.

Основою образного осмислення концепту ВЛАДА у виокремленому уривку слугує концептуальна схема ВЛАДА Є РІЧ / POWER IS A THING: «*Cameron was forced to water down his EU policy again in the coalition negotiations when the Tories dropped plans to demand the repatriation of social and employment laws. The Liberal Democrats did agree, however, to allow referendums to be held if powers are transferred to Brussels in the future*». Влада є безпосередньо тим об'єктом, який можна переслати, перемістити до Брюсселю у майбуття.

Тут влада розглядається також крізь призму концепту РІЧ: «*Cameron said: "For the longer term, I've been very clear on this programme and said I think we gave too much power to Europe, there are some powers I'd like to get back."*». Лексичним репрезентантом концепту ВЛАДА є іменник *power*, та дієслово *gave* у минулому часі. Основу концептуальної схеми у виокремленому уривку складає базова схема ВЛАДА Є РІЧ / POWER IS A THING.

Влада може набувати також негативної конотації у тексті: «*Ten days ago, having tried to end the violence without using force, the international community offered Gadhafi a final chance to stop his campaign of killing, or face the consequences. Rather than stand down, his forces continued their advance, bearing down on the city of Benghazi, home to nearly 700,000 men, women and children who sought their freedom from fear*». У наведеному фрагменті влада є жорстокістю та насиллям, що може призвести концептуальні схеми POWER IS VIOLENCE та POWER IS DEATH.

У наступному фрагменті концепт ВЛАДА осмислюється у термінах концепту ОБ'ЄКТ: «*Seeking more power to shrink the government, President Barack Obama on Friday suggested smashing six economic agencies into one, an election-year idea intended to halt bureaucratic nightmares and force Republicans to back him on one of their own favorite issues*». Владу можна обмежити, відповідно скоротивши її підрозділи – *power to shrink the government*. Концептуальною метафорою, що слугує підґрунтям метафоричного осмислення концепту ВЛАДА є схема POWER IS AN OBJECT.

У контексті нашого дослідження влада насамперед представлена метафорично та відповідно може порівнюватися з річчю. В основі такого метафоричного осмислення лежить як правило базова концептуальна схема, введена у працях Дж. Лакоффа, ВЛАДА Є РІЧ.

Прикладом такого осмислення може слугувати наступний текстовий фрагмент: «*A 1,000-strong "public jury" should be selected at random to draw up a "public interest first" test to ensure that power is taken away from "remote interest groups" which currently treat the public with contempt, according to the group's declaration*». Владу можна забрати як будь-яку річ від інших, тобто від зацікавлених груп та прошарків суспільства. Відтак, в основі наведеного метафоричного словесного образу лежить концептуальна метафора ВЛАДА Є РІЧ / POWER IS A THING.

Таким чином, метафорично-образний складник концепту влада ВЛАДА осмислюється в англomовному політичному дискурсі у термінах: 1) різних видів людської діяльності; 2) речі, речовини, предмету або явища; 3) контейнеру; 4) фізіологічного, фізичного або емоційного стану; 5) живої істоти; 6) речі.

Рибачук О. Л.,
старший викладач кафедри англійської філології,
Крамаренко В. О.,
студентка 541 групи,
ЧНУ імені Петра Могили, м. Миколаїв, Україна

СТРУКТУРА ЛЕКСИКО-СЕМАНТИЧНОГО ПОЛЯ «WAR» В ПУБЛІЦИСТИЧНОМУ СТИЛІ

Проблеми системної організації лексичного складу, семантики, лексико-семантичного поля та його структури досліджують як вітчизняні, так і зарубіжні вчені впродовж тривалого часу. Велика кількість науковців звертаються до аналізу лексико-семантичного поля у публіцистичному стилі у наш час, адже роль засобів масової інформації (ЗМІ) та медіа постійно збільшується. Особливою є роль медіа в умовах воєнного стану, оскільки все більше людей усвідомлюють її та обирають перегляд новин чи певної інформації в онлайн-журналах чи виданнях, мають можливість проаналізувати контент, зробити висновки на основі прочитаного матеріалу та створити власні асоціації з прочитаним.

О. Кучерук у своїй роботі зауважує: «Науковою спільнотою публіцистичний дискурс розглядається як інституційний вид дискурсу, зосереджений на передачі та розповсюдженні інформації, який втілюється засобами масової комунікації та обов'язковим елементом якого є авторська позиція, що чітко прослідковується.» [4, с.20]. Це означає, що публіцистичний дискурс спрямований на створення змісту, але від самого початку його матеріал може бути неповним і не завжди достовірним. З метою зробити повідомлення максимально переконливими, публіцистика використовує певні прийоми, які допомагають підтвердити автентичність історії. Стаття стає засобом переконання, коли успішно створює у читача відчуття правдивості прочитаного. Через цей процес автор перетворює інтерпретовану інформацію на істину або реальність, відповідно до якої діє певна громадськість.

Наше дослідження базується на матеріалі статей онлайн-видання *Time*. Видання *Time* є провідним світовим новинним та інформаційним журналом, відомим своєю авторитетністю та професіоналізмом. У своїх статтях онлайн-видання приділяє значну увагу висвітленню воєнної агресії Росії в Україні, пропонує аналіз та огляд подій, пов'язаних з конфліктом, і розкриває різні аспекти війни. У статтях *Time* увага акцентується на військові операції, політичні рухи, гуманітарну ситуацію та вплив конфлікту на регіональну та світову безпеку. Видання також аналізує соціальні, економічні та культурні наслідки війни для України та її міжнародних партнерів. *Time* використовує широкий спектр джерел, включаючи свідчення очевидців, експертних аналітиків та політичних діячів.

У роботі було розглянуто погляди лінгвістів на поняття «лексико-семантичне поле», описано основні властивості та ознаки лексико-семантичних полів, їхню структуру. Було досліджено структурну організацію та роль лексико-семантичного поля (далі ЛСП) «WAR» на матеріалі статей з англійського онлайн-видання журналу *Time* за проміжок часу у 6 місяців (грудень 2022 р. – травень 2023 р.). проаналізовано мікрополя у складі даного лексико-семантичного поля.

Дослідження лексико-семантичного поля має довгу історію, починаючи з початку ХХ століття. Ф. Жилко вважав, що «лексико-семантичне поле – це складна за функціонуванням системно-структурна одиниця лексико-семантичного рівня» [2, с.25]. Він підкреслює, що формування лексико-семантичного поля можливе лише тоді, коли існують спільні значеннєві семи, які забезпечують семантико-сміслові зв'язки всередині створеної одиниці. Український мовознавець О. Бондар вважає, що «лексико-семантичне поле – відносно автономна сукупність лексем, об'єднаних спільною гіперсемою» [1, с.220]. Значення окремого слова розкривається через його порівняння з іншими елементами лексико-семантичного поля, яке може бути розглянуте як лексико-семантичну парадигму з погляду на його структуру. Таким чином, функціонування конкретного слова потребує наявності кількох інших слів. Відомий український мовознавець М. Кочерган дає наступне визначення поняттю: «Лексико-семантичне поле – це сукупність парадигматично-пов'язаних лексичних одиниць, які об'єднані спільністю змісту (іноді й спільністю формальних показників) і відображають поняттєву, предметну й функціональну подібність позначувальних явищ» [3, с.211]. Важливо додати, що у своєму складі кожне поле має спільну інтегральну ознаку, яка об'єднує всі одиниці поля. Така ознака виражається лексемою з узагальненим значенням і має назву «архісема».

Більшість дослідників вважають, що лексико-семантичні поля мають ядро, центр, ближню та дальню периферію. Науковці зазначають, що периферія характеризується найбільшою кількістю лексем і може поділятися на мікрополя (лексико-семантичні групи).

Матеріалом для дослідження послуговували статті онлайн-видання журналу *Time*, з яких було обрано 591 лексичну одиницю, що належить до лексико-семантичного поля «WAR». У ході дослідження у структурі ЛСП «WAR» було виокремлено **ядро** (лексему-поняття), **центр** (основні поняття, що входять до поля), а також **ближню та дальню периферію** (суміжні поля-поняття). Таким чином, **ядром** лексико-семантичного поля «WAR» є лексема *war* /*війна*, яка зустрічається у статтях 68 разів (далі (68)). При цьому *war* найчастіше використовується як узагальнююче позначення подій.

Наприклад:

- "...just a day after Ukrainian commanders said their troops recaptured territory at the scene of the *war*'s longest and bloodiest battle."

- “The war is in Ukraine, that is why it has to be Ukraine’s plan” to bring peace.”

Центр лексико-семантичного поля «WAR» формують наступні лексеми: *attack/атака, battlefield/поле битви, conquest/напад, occupation/окупація*.

Наприклад:

“Using them on a **battlefield** the way that the Russians have done is to basically use mobilized troops in human waves, get the Ukrainians to shoot them and that reveals their positions, so they then use better forces to **attack** the Ukrainians”.

“Nine months they’ve been under **occupation**, without light, without anything”.

Останньою складовою у структурі ЛСП “WAR” було виокремлено **ближню та дальню периферію**. Розглядаючи периферію, необхідно звернутися до поняття **мікрополе**. ЛСП “WAR” являє собою ієрархічну багатоступеневу систему, у якій виокремлюють мікрополя у залежності від призначення лексичних одиниць. Отже, в ході дослідження було виділено вісім мікрополів, як: *struggle/боротьба* (385), *job occupation/рід зайнятості* (117), *weapon/зброя* (38), *geography/географія* (22), *national symbols/національні символи* (10), *organization/організація* (8), *transportation/транспорт* (6), *uniform/уніформа* (5). Так, до **ближньої периферії** входять лексичні одиниці, виходячи з умов місця знаходження, використання, умов проживання, фізичного стану людини тощо, а саме лексичні одиниці, що входять до лексико-семантичних груп – *struggle/боротьба, national symbols/символи, transportation/транспорт, weapon/зброя, uniform/уніформа та geography/географія*. До **дальньої периферії** належать лексичні одиниці, що утворюють лексико-семантичні групи – *job occupation/рід зайнятості та organizations/організації*.

Крім того, до **ближньої периферії** можна віднести синонім до лексичної одиниці *liberation/свобода – freedom/свобода, воля*. У свою чергу до дальньої периферії можна віднести наступні синоніми до слова *a president /президент – a leader/лідер та a commander in chief/головнокомандувач*.

Отже, найчисельнішим виявилось мікрополе **struggle/боротьба**, яке містить в собі найуживанішу лексичну одиницю **military/військовий** (28). Наприклад: “*Military theory does not account for regular dudes with track pants and hunting rifles,*”

Найменшим за кількістю ЛО виявилось мікрополе *uniform/уніформа*, в якому спостерігаємо повторення двох лексичних одиниць: *a bulletproof vest/бронежилет* (2) та *a helmet/каска* (2). Наприклад: “*He declined, as usual, to wear a helmet or bulletproof vest.*” Під час війни безпека Президента є одним з найважливіших завдань його охоронців. Але часто він відмовляється від носіння спеціальної уніформи задля своєї безпеки, пояснюючи це тим, що не тільки його безпека і життя є важливими, а життя багатьох солдат і воїнів нашої країни також.

Структура лексико-семантичного поля «WAR» може бути зображена таким чином (рисунок 1):



Рис. 1. Структура лексико-семантичного поля «WAR»

Таким чином, в роботі було розглянуто та проаналізовано лексико-семантичне поле “WAR”, його структуру та роль в англійських статтях видання *Time*, що сприяло кращому розумінню семантики та контексту, в якому використовуються зазначені лексичні одиниці. Вивчення структури лексико-семантичного поля є важливим етапом у розумінні організації мовної системи та розкритті значень лексем і їх відношень. Лексико-семантичне поле “WAR” є предметом пильного аналізу та вивчення. Такий аналіз підкреслить вплив медіа на наше сприйняття та розуміння війни, а також розкриє потенційні тенденції та зміни у вживанні слів, пов’язаних з воєнним контекстом. Тема війни викликає широкий інтерес серед дослідників, журналістів та громадськості, оскільки вона має значний вплив на світові події і суспільну думку. *Time*, як впливове медіа, відіграє важливу публіцистичну роль у висвітленні та аналізі цього складного та актуального поняття, привертаючи все більше і більше уваги до війни в Україні.

Список використаних джерел

1. Бондар, О., Карпенко, Ю., Микитин-Дружинець, М. Сучасна українська мова: Фонетика. Фонологія. Орфоєпія. Графіка. Орфографія. Лексикологія. Лексикографія. «Академія», 2006. С.220.

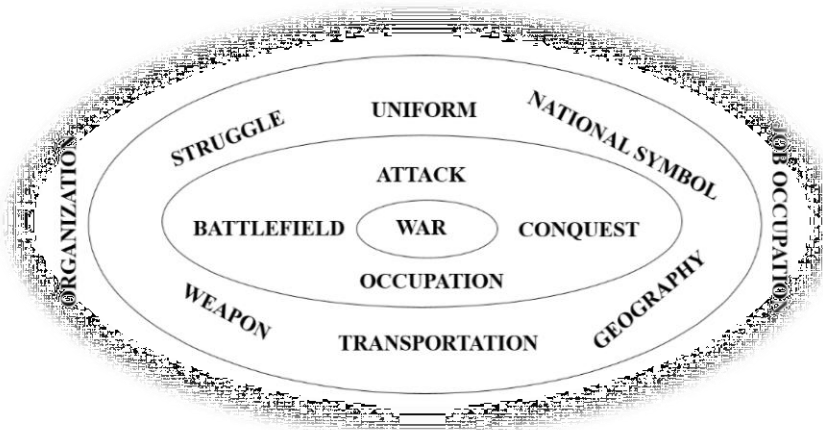
2. Жилко, Ф. «Про семантичні поля української мови». *Українська мова і література у школі*, 1971, №12. С. 25-32.
3. Кочерган, М. *Вступ до мовознавства: Підручник для студентів філологічних спеціальностей вищих навчальних закладів*. «Академія», 2001. С. 211.
4. Кучерук, О. О. *Функціональні особливості лексико-семантичного поля «Україна» в англomовних та україномовних медіа*, 2021. Сумський державний університет. Кваліфікаційна робота. С. 20.
5. Time Journal, URL: <https://time.com/>.

УДК 82.09:821

Ganna Kolesnyk,
*PhD, Associate Professor, Department of English Philology,
Petro Mohyla Black Sea National University, Mykolaiv, Ukraine*

UKRAINE AS A VIOLENT WOMAN: THE SOURCES OF FEMALE WARRIOR IMAGERY

Personifications of a state as a human being became really popular in European countries at the beginning of the 19th century with the rise of national movements. The connection between the land and the woman is archetypal, and is present in most cultures since prehistoric times (the land as a Mother Goddess), so generally states were personified in a female body.

The tendency to personify Ukraine as woman also dates back to 19th-century nationalist beginnings where the country was mostly depicted as a suffering and tortured female. At the beginning of the 20th century, Ukrainian nationalists also actively exploited the image of Ukraine as a suffering woman. The transition from personifying Ukraine as a submissive or suffering woman to visualizing it as a Warrior started less than 10 years ago, during the events on the Maidan in Kyiv in 2014 which provided the ground for a unique situation when Romantic ideals of Ukrainian national heroes became relevant in the present moment. Still, there was a total lack of female heroic models in the national discourse which could be explained by the masculine nature of the two dominant sources of potential heroic stereotypes in Ukrainian culture (Cossacks and UPA soldiers).

When the Russo-Ukrainian war started, social media got flooded with female personifications of Ukraine. Although the personifications of Ukraine on social media vary greatly, they can be divided into two big groups according to the traditional cultural images they make reference to. The first group is related to Berehynia, one of the most popular gender stereotypes in contemporary Ukraine. The second important group of images makes a reference to Marena/Morana, a goddess of Death in Slavic mythology closely connected with seasonal rituals of death and revival.

Підсекція:

НІМЕЦЬКА ФІЛОЛОГІЯ І МЕТОДИКА ВИКЛАДАННЯ НІМЕЦЬКОЇ МОВИ ТА ЛІТЕРАТУРИ У ВИЩІЙ ШКОЛІ

УДК 371.3:478:811.112.2

Вакуленко Т. І.,
канд. пед. наук, доцент кафедри
романо-германської філології та перекладу з німецької мови,
ЧНУ імені Петра Могили, м. Миколаїв, Україна

ГАРНА ВИМОВА – ВАЖЛИВІША ПЕРЕДУМОВА ДЛЯ УСПІШНОГО СПІЛКУВАННЯ ЛЮДЕЙ

Поняття «вимова» відноситься не тільки до правильного формування голосних і приголосних звуків, тобто артикуляції, або сегментному рівню, а й до не менш важливого суперсегментному рівню фонетики, що включає просодичні елементи. В усному мовленні за допомогою вимови озвучуються висловлювання, що сприймаються на слух. При цьому одночасно передається додаткова інформація про комунікантів, яка реально відсутня в самому висловлюванні. Ця інформація про регіональне походження співрозмовників, їх емоційний стан, а також про їхнє ставлення до предмету розмови і один до одного, а в людей, що говорять іноземною мовою, і про їх рівень володіння мовою.

Гарна вимова є важливою передумовою для успішного спілкування людей і тому робота над її виробленням – одне з найбільш важливих завдань викладання німецької мови як іноземної, особливо для студентів-германістів. Однак, що слід розуміти під поняттям «гарна вимова»?

У повсякденному житті носії німецької мови вживають найрізноманітніші форми вимови відповідно до певних ситуацій і цілей комунікації. Таким чином, вимова в них ситуативно-обумовлена і має відповідати, передусім, вимогам конкретного комунікаційного завдання. В цьому випадку просодичний аспект, тобто інтонація, паузи, висота тону тощо, грає визначальну роль.

Ситуативні або фоностилестичні аспекти. Те, як ми говоримо, яким чином оформлюємо наш усний вислів, має завжди відповідати комунікативній меті, враховувати комунікативну ситуацію, відповідати темі; те ж саме стосується і німецької мови: в офіційних ситуаціях німці розмовляють інакше від легкої, невимушеної бесіди, доповідь виголошується не так, як, наприклад, дається відповідь на питання з метою отримання будь якої інформації, жарт розповідається по-іншому, зовсім не як казка, прочитаний текст звучить інакше від усного повідомлення на вільну тему. Ця почасти універсальна, але в основному ситуативно-обумовлена диференціація стосується не тільки підбору лексики і граматичної структури усного мовлення, але й фонетичного оформлення висловлювання, тобто вимови.

Для урочистої доповіді характерні відносно повільний темп мови і високий ступінь напруженості промови, чітко проявляються словесний та логічний наголоси. При цьому спостерігаються незначна редукація і асиміляція. За допомогою специфічних особливостей своєї вимови оратор підкреслює високий ступінь офіційності мовної ситуації і тим самим надає своїм висловлюванням особливу значимість.

Невимушену бесіду відрізняють відносно швидкий темп мови і більш низька мовленнєва напруженість, при якій словесний і фразовий наголоси проявляються не так яскраво як в урочистій доповіді. Мова рясніє численними скороченнями, асиміляціями і фонетичними еліпсами. Своєю манерою вимови комунікант окреслює рамки приватної бесіди і підкреслює її особистий, невимушений характер. Крім того, він очікує, що і його співрозмовник, в свою чергу, буде себе поводити в тій же манері. Високий стиль з притаманною йому чітко вираженою артикуляцією створили б у подібній мовній ситуації нездоланну дистанцію.

Таким чином можна стверджувати, що фоностилестичні варіації, як вимовні форми, відповідають конкретній ситуації і вони є необхідним атрибутом мовленнєвої компетенції, яка позначає когнітивно-абстрактну систему мовленнєвого знання, яка вирізняє носія мови.

Просодичні аспекти. Як відомо, просодія це - сукупність звукових характерних особливостей мови, які співвідносять не з звуком або фонемою, як мінімальним сегментом усного мовлення, а з широким спектром інших звукових одиниць, які характеризують інші її якості, тобто з суперсегментними одиницями мови, це: *словесний, фразовий, логічний наголос; висота звуку; тон (мелодика мовлення); голосність (гучність); темп мовлення і його окремих частин; ритміка; паузи.* Всі ці параметри зустрічаються в усному мовленні у вигляді комбінацій і саме вони формують членування (поділ) мовлення на синтагми й фрази, словесний та фразовий наголос і ритм. Саме просодичні особливості більш чітко ніж артикуляційні ознаки голосних та приголосних надають інформацію про співрозмовника (наприклад про його вік, рівень освіченості, походження), вони роблять більш зрозумілим задум (намір) розмови: те, що має бути зрозумілим співбесідникам і що робить висловлювання неоднозначними та простими для розуміння, тобто допомагає уникнути семантичної двозначності. Поряд із цим, вони разом з артикуляційними ознаками сприяють висловлюванню певних емоцій: радості, смутку, гніву, сумнівів, відчаю та ін. За

допомогою просодичних ознак ми повідомляємо про своє відношення до партнера по комунікації, а також виражаємо ставлення до повідомленої інформації. При цьому слід також відмітити, що так званої «нейтральної» просодії практично не існує. Тому надзвичайно важливо, щоб ті просодичні засоби, які ми використовуємо, відповідали кожній конкретній ситуації.

При вивченні німецької мови як іноземної, треба намагатись максимально оволодіти наближеною до стандарту надрегіональною просодією. Така просодія позбавлена ознак регіолекту і сприймається в багатьох ситуаціях у всьому німецькомовному просторі, і навіть переважає не тільки у «мовному мистецтві» – в театрах, фільмах, радіоп'єсах і т.д., але і різноманітних публічних мовленнєвих ситуаціях – в викладацькій діяльності, на конференціях, на ділових переговорах і т.д., - а також в електронних засобах масової інформації – в новинах і повідомленнях, на телебаченні, яке поширює мовлення не тільки на свій регіон.

Рекомендації до вправ. На заняттях німецької мови як іноземної, з самого початку необхідно виробляти ситуативно-обумовлене, лексично доречне, артикуляційно і просодично коректне усне мовлення у студентів. З однієї сторони, мова йде про те, що студенти, що вивчають німецьку мову, повинні стати сприйнятливими до фоностилістичних і просодичних ознак розмовної мови, розуміти носіїв мови в різних мовленнєвих ситуаціях (а не тільки додані до навчальних комплексів записи, які дуже часто вимовляються неприродно). Вони повинні навчитись розпізнавати особливості звучання усної мови і порівнювати її доречність у відношенні змісту і ситуації. З іншого боку, потрібно крок за кроком працювати над розвитком власних мовленнєвих навичок студентів.

Систематичне тренування з багаточисленними ситуативно-обумовленими завданнями на аудіювання і вправи для вироблення правильних навичок вимови пропонують багато навчальних посібників німецьких видавництв. В арсеналі викладачів німецької мови є також велика кількість автентичних аудіотекстів, які використовуються не лише у вступному фонетичному курсі, а й на старших етапах навчання, тому що набуття і удосконалення хорошої вимови у студентів-германістів не повинно припинятись до кінця навчання в університеті.

УДК 811.112.2'373.7

*Водяна Л. В.,
канд. філол. наук, доцент кафедри
романо-германської філології та перекладу з німецької мови
ЧНУ імені Петра Могили, м. Миколаїв, Україна*

БАЛАДА «ERLKÖNIG» У ПЕРЕКЛАДІ Д. ЗАГУЛА

Балада Й.В.Гете «Erlkönig» вже протягом двох століть стає об'єктом дослідження перекладачів (П. Гулак-Артемівський, Ю. Федькович, П. Куліш, Ю. Федькович, Б. Грінченко, Д. Загул, М. Рильський, Б. Шалагінов) та дослідників (С. Руданівської, Лімборе В. Котілова тощо). Проте ще й сьогодні виявляє потребу у вивченні деяких аспектів.

Переклад балади «Erlkönig», виконаний Д. Загулом, привертає нашу увагу стосовно таких питань: 1) додержання форми оригіналу (кількість рядків, ритм, система римування); 2) точна передача змісту твору.

1. Форма. Оригінал має строфічну будову, вісім катренів (чотиривірші). Катрени написані тристопним амфібрахієм з не повними стопами в чотирьох рядках. Явище енклітики наявне лише у третьому рядку, явище проклітики в усіх інших випадках. Цезура постійна, у першому рядку чоловіча, у трьох останніх – жіноча. Рима чоловіча або окситонна, за якістю співзвучності точна, за числом складів багата, глибока, закрита. Чоловічі рими надають баладі пружності, енергії. Вони звучать з особливою силою і експресією. Римування паралельне (аабб), що надає милозвучності, співучості баладі.

Переклад («Вільховий король» Д. Загула) налічує вісім строф. Балада написана тристопним амфібрахієм з усиченою стопою в першому, третьому, четвертому рядках і неповною стопою другого рядка. Явище енклітики відсутнє, проклітика в чотирьох рядках. Цезура рухома, жіноча. Клаузули чоловічі, однотипні Римування паралельне (аабб). Рими чоловічі, за якістю співзвучності неточні, бідні, у першому і третьому – закриті, рима – консонанс, а в третьому і четвертому – відкриті, рима – асонанс. Треба відзначити, що хоча тип рими було змінено під час перекладу, але центром цієї рими виступає ритміко-мелодійна виразність, що утворює ідею трагедії, страху, хвилювання.

2. Зміст. Перша строфа передана досить близько до оригіналу, хоча є деякі розбіжності лексичного характеру. Розгляньмо їх докладніше. Отже, в першотворі ліричний герой «дитина» – Kind, тоді як переклад пропонує хлопця. На наш погляд, заміна зумовлена намаганням перекладача додержатися строфічної будови, тобто має цілком об'єктивний характер. Через дану розбіжність відносимо дану частину цільового тексту до перекодування з елементами перетворення.

Перший та четвертий рядки другої строфи першотвору не зазнали змін під час перекладу, а в другому та третьому рядках бачимо розбіжності з оригіналом: «Slehest, Vater, du den Erikonig nicht? Den Erlenkönig mit Kron und Schweif?» та, відповідно, «Он, матку, король у вільховім гаю, В короні й кереї король лісовий». Український варіант у цьому випадку змінює місце подій та Д. Загул вводить назву національного одягу українців «керея».

Втім, це можна пояснити, враховуючи етнографічні особливості народу. Отже, смислове навантаження твору не постраждало в результаті лексичних змін, упроваджених перекладачем. Тому цю строфу можна класифікувати як перекодовану.

У третій строфі Д. Загулом було випущено образ матері вільхового короля, який вносить доповнення у смисловий бік балади. У першому та другому рядках цільового тексту було додано слів «в мій дім», «в домі моїм», що порушує смислове сприйняття твору. Отже, говоримо про значні зміни, внесені до смислового та лексичного шару строфи. Переклад цієї строфи є більшою мірою перетворенням.

У четвертій, шостій, сьомій строфах перекладачеві вдалося найближче передати смисловий та лексичний шар тексту, вдаючись тільки до зміни розповідного речення (оригінал) на окличне (переклад) та введенням вигуку «ох», збільшуючи емоційне напруження у читача. Але все ж можемо говорити про типове перекодування.

П'ята строфа пропонує розбіжності на лексичному рівні при збереженні смислового шару: так, «колисати, танцювати» оригіналу було замінено на цілу фразу «піснями тебе заколишуть до сну» перекладу.

В останній, восьмій, строфі бачимо зміну третього речення на смислового рівні: в оригіналі батько заїхав у двір «ледь- ледь», а у Д. Загула «за кілька хвилин». Оскільки метою наших міркувань є не оцінка якості перекладу з боку вдалих чи невдалих рішень, а його класифікація, зауважимо, що вказані зміни призвели до часткового перетворення у межах перекодування.

Втім, перелічені відступи від вихідного тексту не заважають адекватному естетичному та емоційному враженню читача, одного боку, та не порушують художньої цілісності оригіналу, з іншого. Перекладачеві вдалося донести до реципієнта творчий стиль німецького поета. Визначені риси перекладу дозволяють класифікувати його як перекодування з елементами перетворення.

УДК: 811.112.2*276.2-053.6

*Гаврилюк Д. М.,
викладач кафедри
романо-германської філології та перекладу з німецької мови,
ЧНУ імені Петра Могили, м. Миколаїв, Україна*

ДЖЕРЕЛА ЗБАГАЧЕННЯ НІМЕЦЬКОГО МОЛОДІЖНОГО СЛЕНГУ

Джерела переймання та механізми утворення молодіжної лексики німецької мови знаходяться у стані постійної трансформації. Наприклад, значних змін зазнали основні положення додавання до німецького Jugendsprache лексичних одиниць іншомовного походження: джерелами формування молодіжних сленгових утворень XVII-XIX ст. прийнято вважати французьку, давньоєврейську та античні мови (illuminiert sein – betrunken sein), тоді як серед новоутворень XX-XXI століття переважають запозичення з англійської та турецької мов (chillen – sich entspannen).

Отже, серед загальних способів збагачення німецької молодіжної лексики слід виділити:

1) метафоризацію, перенесення або доповнення семантики раніше існуючих слів. Наприклад, надбання словом Bullen значення Polizei під впливом зневажливого вживання молоддю певних субкультур.

Образи тварин є одними з найголовніших джерел метафоризації. Існує вона як у формі перенесення тваринних ознак на людину (Brüllgorilla – laute Person), так і в форматі приписування тваринам людиноподібної поведінки (mein Hund schriert, meine Katze spricht).

2) використання діалектичних запозичень. Запозичення діалектизмів найчастіше мають іронічний характер, пов'язаних у першу чергу з великим значенням територіального розмежування в історії німецької культури.

3) префіксацію та суфіксацію. Зазвичай префіксування в німецькій молодіжній лексиці має на меті надання слову гіперболізованої оцінки: absolut- (absolut irre), mega- (megacool) та ін. Серед активних префіксів відзначають також ab- (abhotten (sich tanzend austoben), abschädeln (grundlos betrinken), abklatschen (jmdm. schlagen), auf- (aufbrezeln (sich schick machen), aufmotzen (sich modisch kleiden), an- (anbaggern (jmdn. ansprechen).

Серед суфіксів продуктивними є -ig (cremig (entspannt), ischig (zickig), -o (schizo (krank), Schmacko (attraktiver Junge), Spacko (dummer Mensch) та ін.

4) абревіацію, яку дослідники зазвичай поділяють на літерно-звукову (MOF – Menschen ohne Freunde), літерну (PP – persönliches Pech), та альтернативну (DVD – Depp vom Dienst);

5) скорочення, які поділяють на звукові (Bühü – Büffelhüfte), часткові (flezen – faulzen, fitnieren – Fitness trainieren), унісегментальні, (Hunni – Hunderter, Ziggi – Zigarette) тощо;

6) перекручування відомих літературних лексем, що супроводжується зміною їх значення. Зміна форми може бути незначною (käufen – stehlen) або помітною (tumm – dumm, Disse – Disco);

7) іншомовні запозичення. За період останніх двох століть німецький молодіжний сленг перейняв, зокрема, лексичні одиниці англійської (Lockdown, Booster, Beef, chillen, downloaden та ін.), іспанської (Amigo, Macho тощо), японської (Harakiri, Mukkbang), турецької (Raffi, Moruk) та великої кількості інших мов.

Серед дослідників молодіжного сленгу (Поздняков, Морозов, Ehmann тощо) особливо активній дискусії підлягає питання доцільності дослідження молодіжного сленгу для подальшого педагогічного використання, зокрема у навчанні студентів-германістів. Чи слід вважати сленгові новоутворення повноцінним поповненням німецького словникового запасу? В такому разі, чи слід додавати молодіжну лексику до процесу вивчення мови на університетському рівні, на одному шаблі з Literatur- та Geschäftssprache?

Список використаних джерел

1. Поздняков О. В. Утворення німецьких молодіжних сленгізмів за допомогою аббревіації та інших видів словотвору / О. В. Поздняков // Наукові записки Національного університету «Острозька академія». Серія: Філологічна. – 2013. – № 35. – С. 288-290.

2. Hä?? Jugendsprache unplugged 2013. Deutsch-Englisch-Spanisch-Französisch. Berlin und München: Langenscheidt, 2013. 168 p.

3. Mowtschan, D.W. Theoretisch-praktische Aspekte der deutschen Gegenwartssprache: Lehrbuch / D.W. Mowtschan. - Sumy: Staatliche Universitat Sumy, 2016. - 146 s.

УДК 811.112.2'37

Дибовський П. Д.

студент 643 групи

факультету філології,

Науковий керівник: Кирилюк С. В.,

канд. філол. наук, доцент б.в.з.

*кафедри романо-германської філології та перекладу з німецької мови,
ЧНУ імені Петра Могили, м. Миколаїв, Україна*

ФУНКЦІОНУВАННЯ КОВІД -НЕОЛОГІЗМІВ У СУЧАСНІЙ НІМЕЦЬКІЙ МОВІ: СТРУКТУРНО-СЕМАНТИЧНИЙ АСПЕКТ

Світова пандемія COVID-19, спричинена коронавірусом SARS-CoV-2, суттєво вплинула на всі аспекти суспільного життя. Особливо ця криза відобразилася на мові, призводячи до створення нових слів та неологізмів. Вірус та його наслідки зумовили виникнення численних неологізмів, які стали невід'ємною частиною мовного середовища.

Мета нашої розвідки – розглянути та дослідити функціонування ковід-неологізмів в сучасній німецькій мові з погляду їх структурно-семантичних характеристик, надаючи приклади та аналізуючи використання цих новостворених слів.

За визначенням Олександра Селіванова, неологізми - це нові слова або вирази, які створюються або виникають у мові та ще не отримали загальної прийнятності серед мовців, або вже отримали такий статус, але ще не були внесені до стандартних словників мови. Неологізми можуть виникати через потребу в описі нових явищ, об'єктів, ідей або технологій, а також через творчість мовців і їхню потребу в вираженні нових понять чи відчуттів.

Перш за все, важливо відзначити, що ковід-неологізми часто мають набагато коротшу структуру, ніж їх оригінальні еквіваленти. Це свідчить про тенденцію до скорочення та спрощення мови у відповідь на надзвичайну ситуацію.

Першим кроком у розумінні ковід-неологізмів є їх формування. Це процес створення нових слів або виразів, пов'язаних з COVID-19. Основні методи створення неологізмів у цьому контексті включають:

– поєднання двох або більше слів або коренів у новий термін. Наприклад, «Coronavirus» + «Pandemie» = «Coronapandemie» (коронавірусна пандемія).

– скорочення довгих термінів або фраз у більш короткі, зручні для вживання терміни. Наприклад, «COVID-19» (Corona Virus Disease 2019).

Деякі ковід-неологізми включають в себе скорочення слів, наприклад, «Covidiot» (від «COVID» та «idiot»), що використовується для опису людей, які не дотримуються правил безпеки під час пандемії.

Окрім того, багато ковід-неологізмів мають негативне семантичне забарвлення, оскільки вони відображають негативні аспекти пандемії. Наприклад, неологізм «Pandemierparty» (пандемійна вечірка) вказує на вечірки та зібрання, які порушують правила соціального дистанціювання та безпеки.

Ковід-неологізми в німецькій мові мають багатий семантичний спектр, відображаючи всі аспекти пандемії, від вірусу та симптомів до методів профілактики та лікування. Як наприклад:

– лексичні одиниці, що позначають вірус та хворобу: найочевиднішими прикладами є «Coronavirus» (коронавірус) та «COVID-19» (коронавірусна хвороба 2019). Вони відображають основний об'єкт пандемії.

– лексичні одиниці, які описують симптоми хвороби: «Fieber» (гарячка) і «Atembeschwerden» (проблеми з диханням), допомагають описати характерні симптоми, пов'язані з хворобою.

– лексичні одиниці, що вказують на профілактику та лікування: «Impfung» (вакцинація) та «Lockdown» (локдаун) стали важливими в контексті боротьби з пандемією.

Тим не менш, важливим є той факт, що деякі з цих неологізмів можуть мати обмежену тривалість, оскільки вони пов'язані із конкретними обставинами пандемії. Наприклад, після закінчення пандемії, деякі з цих слів можуть виходити з ужитку або змінювати свій семантичний відтінок.

Слід також зазначити, що ковід-неологізми активно використовуються в сучасній німецькій мові та медійному просторі. Наприклад, у заголовках новин часто можна побачити слова, такі як «Lockdown» (локдаун), «Impfpass» (паспорт вакцинованого), «Quarantäne» (карантин) тощо. Загалом же, ковід-неологізми в німецькій мові стали широко вживаними в різних сферах. Ось деякі найбільш поширені приклади їхнього використання та сфер застосування:

– Gesundheitswesen (сфера охорони здоров'я):

«Impfung» (вакцинація): Застосовується в контексті вакцинації проти COVID-19.

«Testzentrum» (центр тестування): Місце, де проводяться тести на виявлення коронавірусу.

«Intensivstation» (інтенсивний відділення): Використовується для лікування найбільш важких випадків COVID-19.

– Wirtschaft (економіка):

«Lockdown» (локдаун): Застосовується для опису періодів обмежень та закриття підприємств для запобігання поширенню вірусу.

«Kurzarbeit» (часткова зайнятість): Використовується для опису ситуації, коли працівники працюють на часткову ставку через економічні труднощі, спричинені пандемією.

– Bildung (освіта):

«Distanzunterricht» (дистанційне навчання): Застосовується в контексті переходу на віддалену форму навчання під час пандемії.

«Hygienekonzept» (концепція гігієни): Використовується для опису заходів та правил, що дотримуються у навчальних закладах для запобігання поширенню вірусу.

– Alltag (повсякденне життя):

«Abstand halten» (зберігати відстань): Засіб соціального дистанціювання для запобігання передачі вірусу.

«Mund-Nasen-Schutz» (захисна маска для обличчя): Обов'язковий елемент у громадських місцях для запобігання зараженню.

Отже, як зазначають приклади, функціонування ковід-неологізмів у сучасній німецькій мові відображає структурно-семантичний аспект мовної еволюції під впливом пандемії COVID-19. Ці неологізми виникають через потребу у вираженні нових понять і концепцій, та є важливою частиною мовного середовища.

Вони служать важливими мовними інструментами для спілкування і розуміння сучасної ситуації. Ці неологізми стають частиною мовної культури, відображаючи адаптацію мови до нових реалій та викликів пандемії.

Ковід-неологізми формуються через різноманітні лінгвістичні процеси, такі як композиція та аббревіація, та мають багатий семантичний спектр, від вірусу та симптомів до профілактики та лікування.

Ці новостворені слова відображають вплив пандемії на мову та культуру суспільства, а також відображають негативні та гумористичні аспекти кризи. Дослідження ковід-неологізмів допомагає краще розуміти взаємозв'язок між мовою і соціальними явищами в сучасному світі.

УДК 378.147.34

*Кіршова О. В.,
канд. пед. наук, доцент кафедри
романо-германської філології та перекладу з німецької мови,
ЧНУ імені Петра Могили, м. Миколаїв, Україна*

ФОРМИ РОБОТИ ТА ПРИЙОМИ НАВЧАННЯ ДЛЯ ФОРМУВАННЯ НІМЕЦЬКОМОВНОЇ КОМУНІКАТИВНОЇ КОМПЕТЕНТНОСТІ У ГОВОРІННІ СТУДЕНТІВ-ФІЛОЛОГІВ

Перш ніж відбирати найдоцільніші форми роботи та прийоми навчання для формування німецькомовної комунікативної компетентності студентів у говорінні, слід згадати, що цей вид мовленнєвої діяльності передбачає взаємодію людей між собою, і, відповідно, найкращими формами роботи для розвитку вмінь говоріння є парна та групова робота.

Розглянемо кожну з форм роботи детальніше, проаналізувавши її переваги та недоліки. До переваг парної роботи відносяться:

– завдяки мотивуванню одне одного студенти опрацьовують завдання креативніше;

– можна вчитися разом і один від одного, і допомагати одногрупникам шляхом взаємоконтролю;

– час для говоріння окремого студента збільшується, і в аудиторії можуть бути активними всі студенти водночас;

– стимулюється розвиток соціальних компетентностей, оскільки перед початком роботи студенти будуть домовлятися про те, як вони опрацюватимуть завдання та слідкувати за темпом, оскільки завдання обмежене за часом у виконанні. Це потребуватиме від них вміння йти на компроміс та готовності, брати на себе відповідальність за власний процес навчання;

– при цьому відбуватимуться мовленнєві дії, які б мали місце за межами аудиторії в реальній ситуації спілкування. (В ресторані щось замовляється, у місті запитують дорогу, а в магазині ціну, купують квиток на вокзалі. Вони обмінюються планами на вихідні, обговорюють фільм, планують вечірку).

Також і вчителю легко організувати парну роботу. Його задача – підготувати достатню кількість копій для партнера А та партнера Б, якщо так передбачено у вправі, і консультувати пари, які потребують допомоги.

Проте у цієї форми роботи є і свої недоліки:

– деякі студенти розмовляють з партнером у ході виконання ні німецькою, а українською мовою;

– деякі відволікаються та займаються під час парної роботи іншими справами;

– якщо в партнерів різний рівень володіння мовленням, це може призвести до того, що працюватиме виключно сильніший;

– особиста антипатія між партнерами може негативно позначитися на роботі.

Досвід навчання свідчить про ефективність використання наступних прийомів:

– *Рухомі шеренги*. Студенти стають обличчям один до одного у дві шеренги та обмінюються репліками з партнером, навпроти якого вони опинилися. Після першого обміну репліками шеренги переміщуються, в результаті чого створюються нові пари.

– *Карусель*. Студенти утворюють два кола – внутрішнє і зовнішнє, де вони стоять обличчям один до одного. Кола рухаються у протилежних напрямках, що забезпечує зміну мовленнєвих партнерів.

– *Натовп*. Студенти вільно пересуваються по аудиторії, обираючи собі співрозмовників. Кожен з учасників спілкування може змінити 3-4 партнерів. За бажанням можна надати цьому прийому ігрового характеру, організувавши його, як *полювання на автографи*. Кожен студент отримує папірець із роздрукованими питаннями, які він має поставити іншим членам академічної групи, обраних на його розсуд. Якщо партнер відповідає позитивно, він ставить на папірці свій автограф, якщо негативно – то ні. Виграє той, хто перший назбирає автографи до усіх питань.

Як вже вказувалося вище, парна робота часто передбачена самою вправою в підручнику, де один студент є партнером А, а інший – партнером Б. Як правило, кожен отримує свій роздрукований бланк, в якому пропущена певна інформація, про яку він має розпитати партнера, який цю інформацію має. При виконанні таких вправ всі студенти в аудиторії розмовляють одночасно (підвищується час говоріння для кожного) і, здебільшого, працюють досить вмотивовано. Часто ті студенти, що відмовчуються під час загальногрупових дискусій та обговорень, активніші, ніж зазвичай. Проте є деякі, які просто списують інформацію, якої не вистачає, один в одного, навіть не розмовляючи при цьому.

З метою запобігання таких ситуацій варто час від часу пропонувати студентам *диктант спинами*. Це такий прийом навчання, при якому партнери стоять один до одного спинами, по черзі диктуючи партнеру свій уривок тексту.

Якщо викладач хоче привнести трохи руху та розмаїття в аудиторію, можна запропонувати *диктант біжучи*, попередньо повісивши на стіні, або поклавши на віддалений стіл текст А та текст Б. Тоді один з партнерів біжить до тексту А, запам'ятовує певний уривок, і, повертаючись, диктує його своєму партнеру. І так по декілька разів, поки текст А не буде написаний повністю. Потім вони міняються ролями, і вже той, хто писав, біжить тепер до тексту Б. Коли обидва тексти написані, студенти перевіряють роботи один одного, що також є необхідною навичкою для майбутнього вчителя німецької мови. З досвіду можемо порадити, що якщо академічна група досить численна, то варто роздрукувати декілька екземплярів кожного тексту, щоб всі студенти не бігли водночас до єдиного папірця. На користь цього прийому вказує підвищення комунікативної компетентності студентів: вони змушені перепитувати, повторювати, говорити повільніше. До того ж психології навчання нам відомо, що зв'язок руху (моторики) та навчання є дуже ефективним.

До переваг групової роботи відносяться:

– студенти менше хвилюються, працюючи сам на сам з товаришами, ніж коли вони стоять перед усіма та відповідають «на оцінку» викладачу. Отже, групова робота може допомогти стриманим та сором'язливим студентам, які не наважуються висловитися перед аудиторією;

– перед звітуванням що до результатів роботи перед усією академічною групою, відповідь обговорюється та протреновується у робочій групі. Завдяки такому кількаразовому проговоренню зменшується кількість помилок, підвищується темп, з'являється впевненість;

– більшість цікавих ідей виникає саме в групах. Окрема людина, виконуючи індивідуально будь-яку роботу, може знайти вірне рішення. Разом з тим врахувати всі аспекти вирішуваної проблеми їй навряд чи вдасться. Чим більше людей, тим більше думок може бути висловлено в процесі обговорення проблеми. Крім того, скорочується час на реалізацію колективного рішення і підвищується відповідальність за його результати;

– зростання індивідуальних навчальних зусиль пов'язано з об'єктивним виникненням духу змагання, бажанням відзначитися, або, щонайменше, не відстати від інших студентів. Присутність інших викликає додаткову

енергію, ентузіазм, що призводить до зростання мотивації, продуктивності і якості навчання, розкриття творчого потенціалу майбутніх викладачів німецької мови.

це можливість навчатися разом та один від одного, так зване кооперативне навчання.

На нашу думку, у груповій роботі є і свої недоліки:

– як і під час парної роботи, деякі студенти розмовляють з партнерами у ході виконання ні німецькою, а українською мовою;

– трапляються студенти, які користуються всіма перевагами членства в команді, але не вносять пропорційного вкладу в роботу команди, ховаються за спину інших людей. У великих групах (5-7 осіб) деякі студенти працюють з меншою віддачею, ніж при індивідуальній роботі або в малій групі;

– зниження рівня мотивації студентів з високим рівнем володіння мовленням пов'язане з тим, що внесок, а отже і оцінка усіх членів будуть усереднені. В такому випадку вони вважають, що їм нема чого в повній мірі викладатися при виконанні групових завдань;

– інші схильні до домінування у ході роботи. Може посилитися вплив окремих членів групи на інших, що не сприяє ефективній груповій роботі: студенти приймають «нав'язану» їм точку зору, бояться або не можуть висловити власну думку, уникають конфліктів;

– при планування заняття іноді важко точно прорахувати, скільки часу знадобиться групам для виконання завдання. У ході заняття також може виявитись, що через різницю у темпі роботи студенти почуваються недо- або перевантаженими.

Для групової роботи, на нашу думку, підійдуть наступні прийоми навчання:

– При *станційному навчанні* роздатковий матеріал з різними завданнями розкладено на різних місцях (станціях) в аудиторії. Кожна група працює над завданням на станції обмежену кількість часу і потім переходить до наступного стола. Цей прийом дозволяє надання студентам більшої автономії. Так можна запропонувати їм самим вирішувати, які станції в якій послідовності і як інтенсивно вони опрацюватимуть.

– *Кружляння* спонукає студентів бути дуже уважними та активними у груповій роботі. Групи AAAA, BBBB, CCCC, DDDD опрацьовують кожна своє завдання. Потім викладач комплектує їх у нові групи ABCD, ABCD ABCD ABCD, де вони обговорюють результати своєї роботи.

– Дещо подібним є прийом *ажурна тилка*. Такий прийом дає можливість працювати разом, щоб вивчити значну кількість інформації за короткий проміжок часу, а також заохочує студентів допомагати один одному вчитися, навчаючи. Спершу кожен студент працюватиме в «домашній» групі. Завданням для кожного у домашній групі є аналіз та засвоєння певної порції інформації на такому рівні, щоб він був здатний чітко і зрозуміло викласти її з метою навчання інших студентів. Потім в іншій групі, яка називається експертною, такі студенти виступатимуть в ролі «експертів» із питання, над яким вони працювали в домашній групі, вчитимуть цій інформації інших та відповідатимуть на їхні питання. В експертній групі студенти також повинні отримати інформацію від представників інших груп. Завдання експертної групи – здійснити обмін інформацією. В останній частині заняття студенти знову повертаються до своєї «домашньої» групи, щоби поділитися тією новою інформацією, яку їм надали учасники інших груп. Їхнім завданням тепер буде знов обмінятися інформацією, узагальнити її та виробити спільні рішення разом з учасниками «домашньої» групи.

– *Зігзаг-діалог* допомагає навчити структурувати діалог або підготуватися до дискусії. Існує два способи: а) групи збирають до певної теми аргументи «за» і «проти». Потім вони стають навпроти одна одної, одна група – «за», інша – «проти». По черзі вони висуватимуть свої аргументи до тих пір, поки в одній з груп не залишиться жодних аргументів; б) групи сідають у два ряди одна навпроти іншої. Студент з групи А висуває аргумент, що має бути спростований студентом з групи Б, шляхом висування контраргументу. Контраргумент студента групи Б має, у свою чергу, бути спростованим студентом з групи А. І так по черзі, поки не висловиться кожен.

– *Акваріум*. Маленька група («риби») дискутує сидячи у внутрішньому колі на стільцях перед більшою групою («цінителі риб»), що дивляться в «акваріум»), при цьому один стілець залишається вільним. Якщо хтось з більшої зовнішньої групи хоче долучитися до дискусії, він сідає на цей стілець і йому надають слово. Наприкінці всі разом оцінюють результати обговорення.

Підсумовуючи зазначене вище слід вказати, що кооперативні форми роботи і перелічені прийоми навчання створюють умови для комунікації на занятті, тобто для всіх мовленнєвих дій як між самими студентами, так і між студентами та викладачем. Така задіяність студентів у навчальному процесі безумовно змінює соціальні відносини в аудиторії та сприяє підвищенню навчальної автономії майбутніх вчителів німецької мови.

*Кирилюк С. В.,
канд. філол. наук, доцент б.в.з. кафедри
романо-германської філології та перекладу з німецької мови,
ЧНУ імені Петра Могили, м. Миколаїв, Україна*

ЕТНОКУЛЬТОРОЛОГІЧНІ ВКРАПЛЕННЯ В ТЕКСТАХ НІМЕЦЬКИХ НАРОДНИХ КАЗОК

Сучасні наукові дослідження, присвячені вивченню різних аспектів дискурсійного простору народної казки, зумовили і різне тлумачення казкового дискурсу. Це пов'язано зі складністю і багатозначністю самого поняття дискурс та прагматичними настановами дослідників. Поняттєвий діапазон терміна «дискурс» у сучасній парадигмі гуманітарного знання залишається на сьогодні дискусійним, про що свідчать наукові праці [2; 4]. Але загальним для всіх тлумачень виявляється визначення дискурсу як мовленнєвої діяльності, де одночасно реалізуються різноманітні аспекти не тільки мови, але й мовної свідомості [3, с. 202], тобто поняття дискурсу включає водночас два компоненти: динамічний процес мовної діяльності, що включена в певний соціальний контекст, і її результат у вигляді тексту. Таким чином, дискурс народної казки ми можемо розглядати як репрезентацію національної картини світу та менталітету народу, що інтегрувалися та закріпилися у художній формі, і представляє систему нравственных и иных ценностей, сложившихся в соответствующем человеческом коллективе. узагальнений погляд на стереотипні буттєві та побутові ситуації, де в фокусі уваги перебувають ціннісні, значущі події.

Знання про світ та оточення фіксувалися в тексті німецької народної казки в образах казкових персонажів, подіях та елементах сюжету, в організації якого суттєву роль відіграє тема дороги. Дорога концептуалізується як певна цілісність, що поєднує все існуюче у нескінченному світі: «So ging sie immerzu in die weite Welt hinein, und schaute nicht um sich und ruhte sich nicht, und waren fast die sieben Jahre herum: da freute sie sich und meinte, sie wären bald erlöst, und war noch so weit davon» [7, с. 440].

Проте цілісність і відносна протяжність не виключає її поділу на окремі частини, де мовна свідомість першочергово асоціює простір з географічним ландшафтом. Природні атрибути: лука (die Wiesen), поля (die Felder), трава (die Grashälmerchen), камені (die Steine), річка (der Strom), море (das Meer), гори (die Berge), полонина (das Thal) маркують шлях або дають його незначну характеристику (über einen schaurigen Ort, das Tal, wo die Felsen übereinander aufgetürmt lagen, eine große Bäckerei). Ці приклади віддзеркалюють утилітарно-практичну форму взаємодії людини зі світом, що полягає у створенні предметів матеріального, духовного світу, перетворенні навколишнього середовища до умов, придатних для життя людини. Асоціації цілого формуються через опанування його частин: ліс, поле, річка, гора виокремлюються як ключові об'єкти, пізнання та освоєння яких мало велике значення в формуванні національного світорозуміння.

Дорога характеризується в текстах німецьких народних казок розміром (groß) і пов'язана з мотивом вигнання, утечі (als Bettler fortgeschickt auf die Landstraße). Вона стає втіленням смутку, покарання: «Er schenkte ihm das Leben, aber er musste aus seinen Augen gehen und wurde als Bettler fortgeschickt auf die Landstraße» [5, с. 25]. Людина пов'язує дорогу, свідомо або несвідомо, з прагненням до змін у житті, що їх породжують як зовнішні, так і внутрішні настанови. Процес пошуку, постійне перебування на певному шляху дозволяє нам розглядати концепт WEG / ДОРОГА в німецькій народній казці як складний конструкт, за допомогою якого людина організує свою діяльність. Разом з тим неминучим супровідним моментом мислення про дорогу виявляється усвідомлення можливих помилок, а отже і пошук вірного шляху: «Da trat eine weiße Hirschkuh aus dem Gebüsch und ging vor ihm her. Der folgte der König, und als er wieder auf dem rechten Weg war, verschwand die Hirschkuh plötzlich vor seinen Augen» [5, с. 95].

Дорога в текстах німецьких народних казок сприймається як медіатор культурно-значеннєвої аксіологічної опозиції «небо» – «земля» і відіграє важливу роль у формуванні релігійно-міфологічних поглядів: «Da sprach die Jungfrau Maria 'du hast mir nicht gehorcht, und hast noch dazu gelogen, du bist nicht mehr würdig, im Himmel zu sein'» [7, с. 48]. «Als er nun gestorben und begraben war und vor die Himmelsthür kam, wollte Petrus ihn nicht einlassen, weil er leichtsinnig in die Welt hinein gelebt habe und wies ihn zur Hölle» [6, с. 272]. Приклади підтверджують, що небо у ментальному світі німецького етносу будується по відношенню до моральних чеснот людини. Лише той, хто має високі позитивні якості, гідний присутності на небі.

Концепт WEG / ДОРОГА слугує базовим доменом, у термінах якого німецькомовна спільнота усвідомлює значну кількість інших концептів, наприклад LEBEN / ЖИТТЯ, TÄTIGKEIT / ДІЯЛЬНІСТЬ: «Die Müllersfrau ahnte nichts Gutes, und als sie in die Stube kam, betrachtete sie sich im Spiegel und wurde dabei gewahr, dass sie schon anfang alt zu werden und dass sie ihrem Kind in der Schönheit nicht beikommen könne. Da überlegte sie, wie sie es aus dem Weg schaffen könnte, um es vor dem Grafen zu verstecken, denn sie hatte selber den Ehegeiz, Gräfin zu werden» [5, с. 15]. «Die böse Stiefmutter kam endlich sogar auf den Gedanken, die beiden Kinder aus dem Wege zu räumen, und ihrem Sprößling das Erbe allein zuzuwenden» [7, с. 219].

Наведені приклади свідчать, що концепт WEG / ДОРОГА у мовній свідомості німецькомовної спільноти пов'язаний із структуруванням інформації про життя людини та напрямом її діяльності. Процесу сприйняття одного об'єкта в термінах іншого, реалізації змісту концепту в іншому контексті сприяє метафоризація – «перенесення когнітивної структури, що має прототиповий зв'язок з певною мовною одиницею, з змістовної області,

до якої вона первинно належить (домен або область джерела), до іншої області (домен або область цілі)» [1, с. 8]. Отже, дорога в свідомості німецького етносу виявляється тим предметом референції, що сприяє розвитку метафоричного сприйняття відношень «людина» – «людина».

Концепт WEG / ДОРОГА в казковому дискурсі концентрує в собі сукупність наївних уявлень людини про просторові та часові параметри об'єктивно існуючої реальності, а навколишнє середовище сприймається як один з важливих компонентів всесвіту, що постає перед людиною як цілісність (цілісна картина світу), у якій усе органічно взаємопов'язано.

Список використаних джерел

1. Андрєєва І. О. Лінгвокогнітивні параметри концептуалізації простору засобами англійської фразеології : автореф. дис. ... канд. філол. наук: спец. 10.02.04. Одеса, 2007. 20 с.
2. Піхтовнікова Л. С. Стилїстика і синергетика дискурсу. *Дискурс як когнітивно-комунікативний феномен* : [кол. монографія] / [за заг. ред. І. С. Шевченко]. Х: Константа, 2005. С. 29 – 35.
3. Селиванова Е.А. Когнитивная ономазиология. Монография. К., 2000. 248 с.
4. Селиванова О. О. Світ свідомості в мові : Монографічне видання. Черкаси : Ю. Чабаненко, 2012. 488 с.
5. Deutsche Volksmärchen / [Gesammelt und herausgegeben von A. Merkelbach]. Kassel: Bärenreiter-Verlag., 1946. 103 S.
6. Deutsche Volksmärchen aus Schwaben. / [Gesammelt von E. Meier]. Stuttgart: C. P. Scheitlin's Verlagshandlung, 1852. 322 S.
7. Kinder- und Hausmärchen / [Gesammelt durch die Brüder Grimm]. Düsseldorf und Zürich: Artemis & Winkler Verlag, 1995. 845 S.

УДК 81'255.2:62](043.2)

*Михайлишин О. В.,
студентка 643 групи
факультету філології,
кафедри романо-германської філології та перекладу з німецької мови,
ЧНУ імені Петра Могили, м. Миколаїв, Україна*

ГРАМАТИЧНІ ТРАНСФОРМАЦІЇ ПРИ ПЕРЕКЛАДІ НАУКОВО-ТЕХНІЧНИХ ТЕКСТІВ НА МАТЕРІАЛІ ІНСТРУКЦІЙ ДО ПОБУТОВИХ ПРИЛАДІВ

Сучасний розвиток науки та техніки неможливий без того, щоб вчені та фахівці не обмінювалися спеціальною інформацією, яка з'являється в різних країнах у наукових журналах, спеціальних бюлетенях, патентній літературі та інших джерелах. Саме через швидкий розвиток технологій та поширення науково-технічних знань, інтерес до перекладу науково-технічних текстів набуває все більшого значення.

Актуальність цього дослідження полягає в визначенні поточних тенденцій у перекладі текстів науково-технічної спрямованості з німецької на українську мову. Також важливо зрозуміти аспекти, пов'язані із передачею суттєвого змісту інструкцій, що сприяє уникненню помилок у їх перекладі.

Багато вчених здійснювали наукові дослідження у галузі науково-технічного перекладу, і серед найвідоміших з них можна виділити В. І. Карабан [7], М. Кур'янова [9], Т. Р. Кияк [8], В. Ф. Муратова [11], Н. М. Абабілова [4], А. Міщенко [10] та ін.

Об'єктом дослідження виступають німецькі інструкції до побутових приладів. Дослідження проводиться на матеріалі текстів німецькомовних інструкцій до побутових приладів та їхніх перекладів українською мовою.

Мета роботи полягає у визначенні способів перекладу науково-технічних текстів, а саме інструкцій до побутових приладів з німецької на українську мову. Відповідно до мети роботи постають такі завдання:

- проаналізувати стилістичні особливості науково-технічного тексту;
- визначити основні труднощі при перекладі науково-технічних текстів;
- визначити основні вимоги, щоб досягти правильності та адекватності перекладу науково-технічних текстів інструкцій до побутових приладів;
- визначити поняття «переклад», «граматична перекладацька трансформація»;

Переклад – це чітке перетворення повідомлення, вираженого засобами однієї знакової системи, в повідомлення, відтворене засобами іншої знакової системи. Перекладач науково-технічного тексту має пам'ятати про його основне завдання – передачу реципієнту точної, конкретної інформації шляхом логічної інтерпретації фактичного матеріалу, котра не підкріплена емоційним вираженням [13, с.244]. Переклад німецьких науково-технічних текстів відрізняється від перекладу художньої літератури, газетних статей, документально-ділового матеріалу [6, с. 311].

Процес перекладу складається із трьох етапів: 1) сприймання (читання або слухання) однією мовою; 2) розуміння; 3) відтворення рідною мовою [12, с.300].

Однією з ключових особливостей науково-технічних текстів є їхнє спрямування на фахівців у конкретній галузі знань, що відрізняє їх від літературних або художніх текстів.

Адекватність перекладу – результат сукупності дій правильно відібраних лексичних, граматичних та стилістичних факторів. Вибір лексико-семантичних варіантів слова (терміна) на основі вивчення його контекстуальних зв'язків і з урахуванням прагматико-комунікативного аспекту висловлювання є основою точного і правильного перекладу [8, с.134].

З точки зору словникового складу головна особливість текстів такого стилю полягає у насиченості спеціальною термінологією, яка характерна для певної галузі знань. Терміном ми називаємо емоційно-нейтральне слово чи словосполучення, яке передає назву конкретного поняття в певній галузі науки чи техніки. Термін не має конотативних значень (як правило), незалежний від контексту термін перекладається повним чи абсолютним еквівалентом, і відповідно до багатьох учених, не викликає труднощів при перекладі. Проте, в науково-технічному тексті у структурному відношенні терміни можна та потрібно класифікувати, щоб обрати правильний адекватний засіб перекладу [11, с.7].

Грамматична перекладацька трансформація - це варіант граматичного перетворення або зміни у структурі речення під час перекладу для забезпечення кращого відтворення змісту та структури оригінального тексту на іншу мову. Їх використовують для того, щоб зробити переклад більш природним та зрозумілим на цільовій мові.

В. Карабан виділяє такі основні типи граматичних трансформацій:

- синтаксичне уподібнення (дослівний переклад);
- членування (внутрішнє та зовнішнє);
- інтеграція;
- транспозиція;
- заміна (форм числа іменників, форми та часу дієслова; способу дієслова; частин мови);
- додавання;
- вилучення;
- антонімічний переклад;
- експлікація або описовий переклад;
- комплексна трансформація (включає дві або більше з названих простих трансформацій) [7].

Під час перекладу інструкцій до побутових приладів з німецької на українську мову, перекладачі часто застосовують граматичні трансформації з метою поліпшення зрозумілості та відтворення тексту. Давайте розглянемо деякі основні граматичні трансформації, які зазвичай використовуються при перекладі цих текстів:

Синтаксичне уподібнення, або дослівний переклад, є граматичною трансформацією, при якій структура речення чи фрази зберігається при перекладі між мовами. Ця трансформація може призвести до меншої природності перекладу, але зберігає синтаксичну структуру оригіналу.

Наприклад: Stecken Sie den Stecker in die Steckdose. Вставте вилку в розетку.

Перестановка (транспозиція). Під час перекладу інструкцій з німецької на українську може бути необхідність переставляти слова в реченнях. Це допомагає покращити логіку та послідовність подачі інформації, щоб зробити текст більш зрозумілим для читачів.

Наприклад: Schalten Sie den Herd ein und warten Sie, bis er die gewünschte Temperatur erreicht hat. Увімкніть плиту та зачекайте, доки вона досягне бажаної температури.

Зміна частин мови. Іноді перекладачі вирішують змінити частини мови для досягнення більшої точності перекладу. Наприклад, заміна прикметників із займенниками чи іншими словами може бути важливою для відтворення правильного смислу.

Наприклад: Der Kühlschrank sollte regelmäßig abgetaut werden, um die Bildung von Eis zu verhindern. Холодильник слід регулярно розморожувати, щоб уникнути утворення льоду.

У цьому прикладі слово «*abgetaut*» було перекладено на українську мову як «розморожувати» зі зміною частини мови, а саме, від прикметника до дієслова, щоб краще відобразити смисл оригінального тексту в цільовій мові.

Інтеграція. В перекладі використовується для включення інформації у текст з більшою гармонією та зрозумілістю. Ця трансформація сприяє поліпшенню структури речення та збереженню смислу оригінального тексту та полягає в об'єднанні при перекладі двох або більше речень в одне .

Наприклад: Das Produkt ist leicht zu bedienen. Es bietet viele Funktionen. Es wurde für den täglichen Gebrauch entwickelt. Цей продукт легко використовувати та має багато функцій. Він був розроблений для щоденного використання.

Вилучення та додавання - це граматичні трансформації, які передбачають видалення чи додавання слів, фраз або речень у перекладі з метою покращення структури та адекватності тексту.

Наприклад: Vor Gebrauch des Geräts bitte die Bedienungsanleitung sorgfältig lesen. Перед використанням цього приладу, обов'язково уважно прочитайте інструкцію користувача.

Вилучення «*bitte*» та додавання «*цього*» в цьому реченні слугує для наголошення важливості користувача прочитати інструкцію перед використанням. Ця трансформація допомагає зменшити фрагментарність тексту та підсилити його зрозуміння.

Грамотичні трансформації є важливим елементом процесу перекладу науково-технічних текстів, зокрема інструкцій до побутових приладів з німецької мови на українську. Вони допомагають зробити текст більш зрозумілим та адекватним цільовій аудиторії. Розуміння граматичних трансформацій та їх правильне використання є важливим для якісного перекладу наукових текстів.

Список використаних джерел

1. Duden, Deutsches Universalwörterbuch. Dudenverlag Mannheim·Leipzig·Wien·Zürich. 1989.
2. Harlass G., Vater H. Zum aktuellen deutschen Wortschatz. Tübingen : Narr, 1974. 221 s.
3. Krings H.P. Wieviel Wissenschaft brauchen Technische Redakteure? Zum Verhältnis von Wissenschaft und Praxis in der Technischen Dokumentation // Wissenschaftliche Grundlagen der Technischen Kommunikation / Hans P. Krings (Hrsg.). Tübingen: GunterNarr Verlag, 1996. Bd. 32. pp. 5–128.
4. Абабілова Н. М., Білокамінська В. Л. Особливості перекладу термінів українською мовою. Молодий вчений. 2015. № 2(17). С. 126–128.
5. Гребенюк, В. О. Особливості адекватного перекладу науково-технічних текстів / В. О. Гребенюк // Наукові записки : зб. наук. пр. - Кіровоград : КНТУ, 2012. - Вип. 12, ч. 1. - С. 132-135.
6. Гургула О. Б. Тексти науково-технічного стилю у перекладацькому аспекті / О. Б. Гургула, В. Д. Мельник // Молодий вчений. - 2017. - № 3. - С. 310-314. - Режим доступу: http://nbuv.gov.ua/UJRN/molv_2017_3_74.
7. Карабан, В. І. Теорія і практика перекладу з української мови на англійську мову [Текст] : навч. посіб.-довідник для студ. вищ. закл. освіти / В. І. Карабан, Д. Мейс. - Вінниця : Нова книга, 2003. - 608 с.
8. Кияк Т. Р. Теорія і практика перекладу / Т. Р. Кияк. - Вінниця : Нова книга, 2006. - 240 с.
9. Кур'янова Марина Олександрівна. Грамотичні труднощі перекладу німецьких науково-технічних текстів українською мовою : Дис... канд. філол. наук: 10.02.16 / Київський національний ун-т ім. Тараса Шевченка. - К., 2005. - 202арк. - Бібліогр.: арк. 179-202.
10. Міщенко А. Л. Машинний переклад у контексті сучасного науково-технічного перекладу / А. Л. Міщенко // Вісник Харківського національного університету імені В. Н. Каразіна. Серія : Романо-германська філологія. Методика викладання іноземних мов. - 2013. - № 1051, Вип. 73. - С. 172-180. - Режим доступу: http://nbuv.gov.ua/UJRN/VKhIFL_2013
11. Муратова В. Ф. Переклад функціональних стилів : [методичні рекомендації для студентів-перекладачів III-IV курсів (з офіційно-ділового, науково-технічного та газетнопубліцистичного спілкування)] / В. Ф. Муратова, І. Ю. Марченкова. - Миколаїв : Вид-во ЧДУ імені Петра Могили, 2014. - 108 с. (Методична серія ; Вип. 217).
12. Петренко О. Особливості перекладу тексту науково-технічного стилю / О. Петренко // Науковий вісник Східноєвропейського національного університету імені Лесі Українки. Філологічні науки. Мовознавство. - 2015. - № 3. - С. 298-303. - Режим доступу: http://nbuv.gov.ua/UJRN/Nvvnufm_2015_3_57
13. Сусіденко, Є.М. Відтворення особливостей науково-технічного тексту в перекладі [Текст] / Є.М. Сусіденко, С. В. Баранова // Вчені записки Таврійського національного університету ім. В. І. Вернадського. Серія Філологія. Соціальні комунікації. - 2020. - Т. 31, № 2, Ч. 2. - С. 243 - 248.

УДК 882 (092)

Мукатаєва Я. В.,
канд. філол. наук, доцент кафедри
романо-германської філології та перекладу з німецької мови,
ЧНУ імені Петра Могили, м. Миколаїв, Україна

ГЕРМЕТИЧНА ПОЕЗІЯ ПАУЛЯ ЦЕЛАНА

Відомо, що герметичною лірикою прийнято називати поезію Дж. Унгаретті і представників його школи. Варто зазначити, що герметичність як стилістична риса – поняття доволі широке і може таким чином характеризувати стиль модернізму в цілому.

Герметична поезія, як приклад елітарної літератури, стала популярною у західному німецькомовному просторі разом з Naturgedicht у перші післявоєнні роки. Представниками цього напрямку в німецькомовній літературі були здебільшого поети «внутрішньої еміграції». Ця поезія була зумовлена творчою інерцією минулих років, вона також висловлювала недовіру представників герметизму до громадського та соціального розвитку в Західній Німеччині, а поети герметичного напрямку не визнавали ідеали і цінності, що розвивалися там. Однак, важко виокремити загальноновживані популярні тенденції представників герметизму.

До представників герметизму вчені безумовно відносять німецькомовного поета Пауля Целана. Його лірика являє собою специфічну замкнену метафоричну систему, основою якої постають індивідуальні образи-коди, такі як Stein, Schnee, Wort, Blume, Sprache, Sand, Eis, Herz, Nacht, Asche, Auge та інші. Однак, на думку А. Львовича, герметичність складає тільки одну сторону його лірики.

Поезію Пауля Целана можна назвати історичною, адже поет пережив Голокост. Вшанування пам'яті жертв геноциду є одним з основних принципів його лірики. У промові «Меридіан» П. Целан виголошує думку про те, що в основі поетичного твору лежать певні «дати». Перш за все, це поняття несе в собі історичний сенс. Для поета такою датою було двадцять січня 1942 року, коли на конференції поблизу Берліна, було прийняте рішення ліквідувати євреїв. Але, варто зауважити, що поняття «дата» може мати ширший сенс, а тобто етимологічний і означати «данність»

Пауль Целан дотримувався думки про те, що в основі ліричного тексту має бути певна частка реальності, що робить поезію майже історичним документом. Поет уводить в свої твори власні переживання, враження, спогади, факти із власного життя, що робить його поезію автобіографічною.

Характерною ознакою поезії П. Целана є наявність значної кількості метафор, слів-реалій і доволі специфічної лексики з різних сфер знань. У поезіях автора часто зустрічаються слова з таких сфер знань як геологія, біологія, хімія, ботаніка та ін. Саме сукупність використання складної термінології, різноманітних метафор, лексики на позначення кольору є однією із основних ознак його стилю, що робить його поезію складною для розуміння і цікавою для дослідження. Прочитання герметичної поезії стає складним, якщо залишати твір не розкодованим. Якщо ж читач віднайде використані поетом слова у довідниках, словниках або в будь-якій іншій спеціальній літературі поезія стає більш зрозумілою.

Читач може послуговуватися лише загальними, основними знаннями, намагаючись розшифрувати тільки метафоричність поезії і використовуючи головну антитезу целанівських творів - антитезу життя і смерті. Дана антитеза також відображається у самій формі вірша – верлібр (вільний вірш, побудований на відносно однотипній синтаксичній організації рядків, на ритмі синтагм (змістових частин (речення)). Верлібр, що використовує Пауль Целан є доволі асиметричним. Крім того поезія насичена складними синтаксичними конструкціями, великою кількістю композитів, або навпаки чисельною кількістю окремих малих

Варто зазначити, що Пауль Целан ніби створює ще одну антитезу між лірикою та мовою, наголошуючи на тому, що будь-який термін, будь-яка кольораназва, будь-який повсякденний вислів може мати зовсім інший, метафоричний зміст. Це неодмінно зумовлює неоднаковість, інколи ілюзорність і глибоку візуальність його поезії. Поет використовує прийом «реалізації метафори», коли метафора сприймається читачем у прямому значенні, що знов стверджує глибинний реалізм його лірики.

Треба звернути увагу на складну поетику Пауля Целана. Усвідомлюючи безсилля мови, письменник міг використовувати слова в їх безпосередньому значенні, створюючи синекдохи, метонімії, оксюмори та інші тропи. Говорячи «волосся», Целан мав на увазі «кохана», говорячи «кохана», мав на увазі «світло», говорячи «світло», мав на увазі «смерть» і на цьому аж ніяк не зупинявся.

Творчість П. Целана перекликається з літературою німецькомовного культурного простору – творчістю Ф. Гельдерліна, Р. М. Рільке, Г. Тракля, Ф. Кафки та художніми феноменами інших національних літератур

Отже, Пауль Целан вважається представником герметичної поезії, однак його ліричні твори наповненні метафорами, мають багато-слів реалій, що вжиті частіше в історичному контексті. Важко, сказати, що поезії Целана є лише метафоричними, або лише історичними, реалістичними, герметичними... Вони скоріше являють собою суміш різних напрямків, які переходять із одного в інший і створюють єдиний непересічний поетичний простір.

УДК 811.112.2'25 : 004.738.5

Мусафір В. Ф.

канд. філол. наук, доцент

кафедри романо-германської філології та перекладу з німецької мови,

Руснак А. Є.

студентка 344 групи

факультету філології,

ЧНУ імені Петра Могили, м. Миколаїв, Україна

ІНТЕРНЕТ-ТЕКСТИ ТА ЇХ ПЕРЕКЛАД

Інтернет-тексти відрізняються від «звичайних» текстів на різних рівнях. Однак більшість вчених виділяють такі аспекти як компоновання та технічне оформлення. Зокрема, технічні аспекти часто залишаються поза увагою, оскільки цю частину роботи виконують інші. У деяких випадках існує загальний макет, який передбачає використання кольорів і поділ сторінок.

Перше, про що слід пам'ятати, це те, що більшість людей воліють читати текст на папері, ніж текст на екрані. Основна причина цього полягає в тому, що читання тексту на екрані займає більше часу, ніж на папері. Читачі в Інтернеті, як правило, нетерплячі: якщо вони не можуть швидко знайти потрібну інформацію на сторінці, вони перейдуть до іншої сторінки.

Важливою є також форма текстів: візуальні елементи, такі як фотографії, діаграми та заголовки привертають більше уваги ніж текст. Інша складність – структура інтернет-текстів. Тексти на папері майже завжди читаються

у встановленому порядку - початок і кінець чітко встановлено і структурують текст. Інформація в інтернет-текстах не знаходиться у фіксованому порядку.

Дослідники розрізняють три загальні цілі, яких можна досягти за допомогою веб-сайтів:

1. Архівація: зберігання наявних текстів у цифровому вигляді в Інтернеті.

2. Інформування : надання знань в Інтернеті для читачів. Для цього пишуться абсолютно нові тексти або переписуються існуючі для використання в Інтернеті.

3. Мотивування: наведіть читачеві аргументи та причини зробити, купити або вирішити щось конкретне.

Для автора та перекладача інтернет-текстів найважливішим елементом є не весь текст, а абзац. У абзаці має бути розглянуто лише одну тему. Також важливо обмежити довжину абзацу. Важливо починати кожен абзац структурним реченням, щоб читач одразу знав, чого очікувати. Читачеві стане ще легше, якщо кожен новий абзац матиме власну назву. Щодо заголовків абзаців: вони повинні бути короткими і змістовними, вони повинні надавати вказівку на наступний абзац, вони повинні бути інформативними, і в деяких випадках вони повинні навіть мати привабливе оформлення.

Однак Шмітц (2002) зазначає, що переклад і адаптація веб-сайтів частіше відносять до області локалізації програмного забезпечення. Це дисципліна, яка стрімко розвивається з початку 80-х років. Локалізація – це створення або адаптація інформаційних продуктів для конкретної цільової країни або ринку (Hoft 1995: 11). Хофт розрізняє два типи локалізації. «Загальна локалізація» має справу з поверхневими культурними відмінностями, такими як мова, грошові одиниці та умовності часу й дати. «Радикальна локалізація» йде на крок далі і також має справу з культурними відмінностями, які впливають на мислення та дії (Hoft 1995: 12).

Дискусійним у перекладі інтернет-текстів є такі питання: як відтворити зв'язок між текстом, мультимедійними елементами та інтерактивними елементами у перекладі? З чого почати переклад веб-сайту? Як об'єднати всі сегменти в один текст? Як поводитися з нелінійним гіпертекстом?

Якщо у вихідному тексті використовується гіперпосилання, яке веде на веб-сайт мовою оригіналу, цьому гіперпосиланню слід приділити особливу увагу під час перекладу. Перекладач має різні варіанти в таких випадках. Він може зберегти гіперпосилання, але попередити про те, що посилання мовою оригіналу, або опустити гіперпосилання. Одним із способів вирішення такої ситуації є посилання на інший веб-сайт із тією самою темою але вже цільовою мовою.

Список використаних джерел

1. Schmitz, Klaus-Dirk: 'Softwarelokalisierung - ein neues Arbeitsfeld für Übersetzerinnen und Übersetzer'. In: *Linguistica Antverpiensia* 1/2002.
2. Hoft, Nancy L.: *International Technical Communication. How to export information about high technology.* USA, 1995.

УДК 378.147:81'243

Пітерова Н. А.,

старший викладач

кафедри романо-германської філології та перекладу з німецької мови,

ЧНУ імені Петра Могили, м. Миколаїв, Україна

МЕТОДИКА ПРЯМОГО МЕТОДУ ВИВЧЕННЯ ІНОЗЕМНОЇ МОВИ: СПОСІБ ПОГЛИБЛЕНОГО ОВОЛОДІННЯ МОВОЮ

Вивчення іноземної мови завжди було актуальним завданням у сучасному світі, де глобалізація і міжнародна співпраця стають все більш важливими. Здатність спілкуватися на іншій мові не тільки розширює можливості людини в особистому та професійному житті, але і сприяє розвитку культурного та міжнародного розуміння. Існує безліч методик і прийомів для досягнення високого рівня знань в іноземних мовах, однак одним з найцікавіших та ефективних способів вивчення є прямий метод. Ця методика спрямована на занурення в мовне середовище, де мова вивчається так само, як і рідна, без використання перекладу на рідну мову. У даній статті ми розглянемо основні принципи та переваги методики прямого методу вивчення іноземної мови. Перше, що варто зрозуміти про прямий метод, це те, що він спрямований на навчання іноземної мови безпосередньо, без використання посередників, таких як рідна мова чи інша вже вивчена мова. Основна ідея полягає в тому, щоб занурити студента в мовне середовище, де іноземна мова використовується для спілкування, навчання та вирішення різноманітних завдань.

Історія та походження методики прямого методу

Методика прямого методу вивчення іноземної мови виникла в кінці XIX століття та початку XX століття в Росії та Франції. Основоположниками цього методу були Максиміліан Берліц та Іван Міхеєв. Вони розробили підхід, заснований на ідеї занурення у мовне середовище і використанні її в повсякденних ситуаціях.

Принципи методики прямого методу

Основними принципами методики прямого методу є:

Занурення в мовне середовище: Студенти повинні намагатися спілкуватися, читати, слухати і писати тільки на іноземній мові, уникати перекладу на рідну мову. Це може бути іммерсійна програма, мовний іммерсійний туризм чи навіть заняття в мовній школі, де викладання ведеться виключно на іноземній мові.

Імітація носіїв мови: Студенти намагаються імітувати носіїв мови в їхньому вимовлянні, акценті, жестах та манерах спілкування. Учні вчать ставити питання і відповідати на них, використовуючи іноземну мову. Це сприяє розвитку навичок реального спілкування.

Використання контексту: Важливо використовувати мову в контексті, що близький до повсякденного життя, а не в ізоляції від реального світу.

Зосередженість на комунікації: Головною метою є здатність ефективно спілкуватися на іноземній мові, а не теоретичні знання граматики. Учні навчаються спілкуватися на іноземній мові з вчителем та одне з одним. Важливо розвивати навички розуміння, висловлювання думок і ідей на іноземній мові.

Переваги методики прямого методу

Іммерсія: Цей метод сприяє глибокому вникненню в мовне середовище і призводить до швидкого вивчення мови. Учні занурюються в мову, що сприяє глибокому засвоєнню.

Активна комунікація: Студенти навчаються спілкуватися на іноземній мові в реальних ситуаціях. Вчителі, які використовують прямий метод, виступають у ролі фасилітаторів та підтримують активну участь учнів у спілкуванні. Вони створюють структуровані ситуації для навчання та відповідають на питання.

Розвиток навичок: Методика прямого методу сприяє розвитку аудіювання, говоріння, читання та письма на іноземній мові.

Сприятливий психологічний фактор: Вивчення мови в природному середовищі робить навчання цікавим і захопливим.

Виклики методики прямого методу

Складність впровадження: Вимагає інфраструктури для іноземних мов та навчальних матеріалів.

Необхідність іммерсійного середовища: Для успішного використання методики потрібна можливість занурення в мовне середовище.

Обмеження для деяких студентів: Може бути важким для студентів з обмеженими можливостями або в особливих обставинах.

Відсутність мовної граматики: Деякі критики вважають, що прямий метод не надає достатньої уваги граматиці.

У підсумку, методика прямого методу вивчення іноземної мови є цікавим та ефективним способом здобуття мовних навичок. Цей підхід вимагає активної участі та іммерсії в мовне середовище, але призводить до глибокого оволодіння мовою. Важливо враховувати індивідуальні особливості та потреби студентів при виборі методики вивчення мови і надавати можливість вибору між різними підходами для досягнення успіху в навчанні.

УДК 811.133.1'272'42:355.01]=111(043.2)

Сідень О. І.,

аспірант, викладач кафедри

романо-германської філології та перекладу з німецької мови,

ЧНУ імені Петра Могили, м. Миколаїв, Україна

RUSSIA'S WAR AGAINST UKRAINE AND PERFORMANCE OF CRISIS IN FRENCH POPULISM

In the realm of populism, crises denote significant and tumultuous moments marked by the emergence and spread of populist ideologies and movements. During these crises, populist discourse typically simplifies intricate matters and proposes apparently straightforward remedies for complex issues. By tapping into emotions and relying on narratives grounded in identity, alongside a division of "us versus them," populists can rally backing from disillusioned factions and foster a sense of shared identity and unity. Consequently, these crises frequently result in heightened societal polarization and the exacerbation of preexisting divisions.

In the realm of academic literature, a single, universally accepted definition of crisis remains elusive due to its multifaceted nature and its presence in various fields of study. Each definition incorporates subjective assessments and elements of gradation, with some highlighting the role of perception, thereby allowing for diverse interpretations. Within the context of scholars who argue for the association between crisis and populism (Laclau, 1977, p. 175; Roberts, 1995, p. 113; Aslanidis, 2021), crises are seen as creating a conducive environment for populist leaders to leverage their charismatic influence, demonstrate their authority, and enact significant and far-reaching changes aimed at introducing a new societal order. They contend that a crisis is a fundamental prerequisite, or at the very least, a highly favorable condition for the emergence of populism. Conversely, scholars who oppose linking crisis and populism (Knight, 1998, p. 227; Rovira Kaltwasser, 2012, p. 186) perceive a crisis as an external phenomenon that constrains analysis in this context.

War discourse within populism often takes on a distinctive character. Populist leaders may use the specter of war or conflict to rally their followers, portraying themselves as strong and decisive leaders who will protect the nation from external threats. This discourse can be highly nationalistic, emphasizing the importance of defending the homeland and preserving national identity. It often involves framing the conflict as a struggle between “us” and “them” (Hodges, 2013, 2015; Oddo, 2011; Baysha, 2023). War discourse can exploit fears and insecurities, portraying the nation as under siege and in need of a strong, authoritarian leader to restore order and security. Furthermore, populist actors may employ war discourse to divert attention from domestic issues or to bolster their own image as defenders of the people. The performative tactics utilized by populist actors to perform crises extend their significance to the realm of discourse analysis. This critical perspective delves deeply into the complex mechanisms through which populist narratives influence and manipulate how the public perceives crises. By scrutinizing the linguistic tactics, framing methods, and semiotic signals utilized by populist leaders, critical discourse analysis reveals the intricate connection between language, influence, and the construction of crises. This transition underscores the crucial role that critical discourse analysis plays in deciphering the hidden processes that drive the crisis portrayals by populist actors and their subsequent influence on public discourse.

Taking into consideration the complexity of the topic, the theory and method of critical discourse analysis (CDA) has been selected due to the wide range of possibilities for analysis it provides. Within CDA, discursive strategies form a central component of communication, encompassing a wide range of methods and linguistic maneuvers utilized by individuals and entities to convey and mold their messages. Examining these strategies reveals the fundamental mechanisms that underpin effective communication and provides insight into how language operates as a potent instrument for conveying significance and shaping perspectives. In the context of our study, we find the blended approach to our research object, entailing the incorporation of elements from critical and discourse analysis, along with Ruth Wodak’s five discursive strategies (2009, p. 95), to be the most fitting methodology. Therefore, the war as a tool for propagating crisis discourse on national and international levels in Twitter communication of Marine Le Pen in January-April 2022 has been examined. The discursive strategies of Le Pen, acting as a populist figure, engaged in crisis-oriented discourse within her Twitter account, have been analyzed. Additionally, constructed in-groups and out-groups have been distinguished, self/other relations, and the concept of otherness in the discourse of Marine Le Pen have been investigated.

The data consisted of tweets extracted from the Twitter account of Marine Le Pen (@MLP_officiel) over the period January-April 2022 utilizing manual selection. Initially, 1463 tweets and retweets were extracted, and only 92 of all tweets and retweets were related to the Russian full-scale invasion of Ukraine.

Within the context of the Twitter communication in January-April 2022, Marine Le Pen used the Russian full-scale invasion of Ukraine as a tool of propagating crisis discourse on national and international level. Le Pen performed crisis discourse utilizing blame games and people-centered tendencies during the 2022 French presidential election campaign. The politician blamed Emmanuel Macron and his government representatives, as well as other countries (the USA, China) and organizations (NATO, the UN) in order to attract the public’s attention, discredit the present government, and demonstrate herself as a better leader of France, who is capable of resolving the crisis in a diplomatic way. People-centered tendencies consisted in empathizing that the welfare of the French is the priority of the electoral program of Marine Le Pen.

The chosen method for analysis (discursive strategies by Ruth Wodak) demonstrated that Marine Le Pen used strategies of nomination, predication, and argumentation in most cases. The nomination strategy (discursive construction of social actors, objects/phenomena/events, and processes/actions) Le Pen used to distinguish social actors (Ukrainian refugees, migrants, NATO, the EU, the German, the Belgian, I (“*je*”), we (“*nous*”), Russia, China, the EU, the USA, Europe), construct the war as the event (“crisis, conflict, military operation, circumstances, Russian invasion” - “*crise, conflit, circonstances, opération militaire, invasion russe*”); construct “diplomatic solution” as the process and action.

The predication strategy (discursive characterization/qualification of social actors, objects, phenomena, events processes, and actions) Marine Le Pen used to add negative characterization to the war (utilizing the word “cruel” as an attribute to “war”), immigration (“anarchic and massive”), and NATO as a giant arms sales machine (“gigantic” as an attribute to “machine”).

The argumentation strategy (persuading addressees of the truth and normative rightness of claims) Le Pen used to convince the electorate of the rightness to elect Le Pen as the President. Within the framework of migrants and refugees, the politician demonstrated that solidarity with Ukrainians is a natural response and stated that offering shelter to Ukrainian refugees is entirely reasonable, whereas she holds the opposite viewpoint on migrants. Marine Le Pen provides claims of truth (as part of the argumentation strategy) regarding the prices getting higher, which logically leads to the threat to the welfare of the French. Claim of rightness is observed in actions related to the threat: Le Pen insists on her strong position about the situation, whereas others are not as decisive as she is. Other claims of rightness are present in insisting on a diplomatic solution to the military actions.

The politician distinguished NATO, the UN, the government of Emmanuel Macron, and other countries (the USA and China in particular) as out-groups and France with the EU as in-groups. The presentation of self-other relationships and the concept of otherness was contextualized within the specific target audience to which Marine Le Pen directed her discourse – be it the French, European, or international audience. This approach was adapted and modified based on the audience in focus.

In the Twitter communication of Marine Le Pen the war in Ukraine is depicted as international, since except for the countries who fight (Ukraine defends from Russia), other countries (the USA, China, France, Poland) as well organizations (NATO, the UN, the EU) are also involved in a varying degree (humanitarian aid or/and military support). According to Le Pen, the war also may create other crises worldwide, assuming that it may strengthen China, Russia, and the USA, which Marine Le Pen sees as a threat to Europe and France in particular. The agency of Ukraine is depicted as a territory, a place of conflict rather than an independent country under attack by another country.

Marine Le Pen regarded the conflict in Ukraine as a situation that initiates an economic decline in France, particularly marked by rising prices, which she regarded as a direct threat to the welfare of the French people. She harnessed the war in Ukraine as a means to enhance her leadership image, positioning herself as a trustworthy political figure capable of diplomatically resolving the military conflict, in contrast to the actions of the existing French government.

References

1. Aslanidis, P. (2021). Coalition-making under conditions of ideological mismatch: The populist solution. *International Political Science Review*, 42(5), 631–648. <https://doi.org/10.1177/01925121211040946>
2. Knight, A. (1998). 'Populism and Neo-Populism in Latin America, Especially Mexico', *Journal of Latin American Studies*, 30(2): 223–48.
3. Laclau, E. (1977). *Politics and Ideology in Marxist Theory* (London: New Left Books).
4. Marine Le Pen [@MLP_officiel] (n.d.). Tweets [Twitter profile]. Twitter. Retrieved February 25, 2023, from https://twitter.com/MLP_officiel
5. Roberts, K.M. (1995). 'Neoliberalism and the Transformation of Populism in Latin America: The Peruvian Case', *World Politics*, 48(1): 82–16.
6. Rovira Kaltwasser, C. (2012). 'The Ambivalence of Populism: Threat and Corrective for Democracy', *Democratization*, 19(2): 184–208.
7. Wodak, R., & Krzyzanowski, M. (Eds.) (2008). *Qualitative Discourse Analysis in the Social Sciences*. Palgrave Macmillan.

Підсекція:

НОВІ ТЕНДЕНЦІЇ У ПЕРЕКЛАДОЗНАВСТВІ ТА МЕТОДИЦІ ВИКЛАДАННЯ

УДК 81'25

*Абабілова Н. М.,
канд. пед. наук, доцент,
доцент кафедри англійської філології та перекладу,
ЧНУ імені Петра Могили, м. Миколаїв, Україна*

ТЕХНІЧНІ ТЕКСТИ В КОНТЕКСТІ ЗАРУБІЖНИХ ПЕРЕКЛАДОЗНАВЧИХ ДОСЛІДЖЕНЬ

Відтворення технічного тексту з однієї мови на іншу називається технічним перекладом, який можна визначити як одну з галузей спеціалізованого перекладу, тобто такого, що належить до певної галузі: машинобудування, автомобілебудування, електроніки, гірничодобувної промисловості, телекомунікацій, металургії, будівництва та інших суміжних галузей. Як слушно зазначає Дж. Кінгскот [8], близько 90% перекладу, який створюється сьогодні у світі, має технічний характер і в сучасній глобалізованій економіці технічний переклад є основою міжнародної торгівлі та наукової діяльності, яка її стимулює [4].

У зарубіжній школі досі немає єдиного цілісного розуміння, що є технічним текстом. Багато дослідників пояснюють цей термін як певний тип письма, що позбавлений стилістичних мовленнєвих зворотів та емоційно-забарвленої лексики, тож такі тексти розуміють однозначно [5, 10].

Деякі західні науковці [9] наголошують на необхідності розмежування технічних і спеціальних текстів, пояснюючи такий поділ тим, що більшість сфер людських досліджень містять специфічну термінологію, проте тексти, що належать до таких предметних галузей, не є технічними текстами. Технічні тексти найчастіше стосуються питань використання певних навичок на практиці, є певним способом передавання технічного знання; зустрічаються в широкому діапазоні контекстів і включають різні типи текстів, які, можливо, не ідентифікуються як технічні одразу, але можуть бути технічними за своєю природою. Отже, прикладами технічних текстів є наукові статті з технічних питань, технічна документація на інженерне обладнання, інструкції з використання складних технічних виробів.

Основне призначення технічних текстів – передача фактичної інформації, понять і висновків.

Однією з особливостей мислення в технічній сфері є її інформативно-логічний характер, який зумовлює такі загальні особливості технічних текстів, як послідовність викладу, смислова точність (а не двозначність), інформативна глибина, об'єктивність і відсутність образності та емоційності в тексті [7], економічність та формальність [2]. Логічний характер технічних текстів виражається, серед іншого, у структурі тексту, де певні мовні засоби використовуються для побудови зв'язності тексту. Технічні тексти протиставляються літературним текстам, які характеризуються великою кількістю літературних засобів, призначених для створення експресивного сприйняття тексту. Крім того, загально визнаною особливістю технічних текстів є об'єктивний характер технічної оповіді, оскільки основною метою технічного тексту є передача об'єктивної інформації на технічну тему без згадки про суб'єктивну оцінку автором фактів і процесів.

Переклад технічних текстів довгий час вважався не надто цікавим і привабливим порівняно з іншими видами перекладу, вправою зі спеціалізованою термінологією та предметними знаннями. «Технічний переклад тривалий час уявлявся «бридким каченям» перекладознавства, особливо в академічних колах Його традиційно розглядали як «бідного родича» «справжнього» перекладу» (Дж. Бірне). На справді ж, науковець розглядає його як найскладніший з усіх видів перекладу, оскільки для адекватної інтерпретації матеріалу іншою мовою потрібні не тільки лінгвістичні, а й технічні знання. Передача технічних текстів цільовою мовою – це не лише переклад термінології, хоча вона найбільш помітний аспект технічного тексту, і саме вона дає тексту «паливо», необхідне для передачі інформації». Водночас, на думку Дж. Бірне, технічна термінологія значною мірою одноманітна, частково завдяки переважанню англійської мови в створенні нових термінів, а частково завдяки зростаючій кількості глосаріїв термінів від компаній-розробників програмного забезпечення, доступних кожною мовою [3, 4].

Процес відтворення технічних текстів вимагає від перекладача взаємодії з трьома «агентами»: ініціатором (той, хто замовляє переклад документа), інформаторами (ті, до кого звертається перекладач вивчаючи інформацію) та реципієнтами (ті, хто отримує кінцевий продукт) [10], а значить він планує та створює комунікативні інструменти для засвоєння аудиторією інформації, тому Дж. Бірне припускає, що можливо прийшов час перейменувати перекладачів технічних текстів у багатомовних технічних комунікаторів [3]. Переклад технічних текстів вимагає навичок професіонала, який спеціалізується на тематиці документа, що перекладається. Ось чому, на думку А. Алоуї, багато таких перекладачів є або були інженерами, лікарями або архітекторами [1]. Це пов'язано з тим, що, якщо документ призначений для розуміння лише технічними фахівцями як кінцевими користувачами, він повинен бути перекладений перекладачем з професійним профілем, схожим, хоча й не ідентичним, до цільової аудиторії. Перекладачі технічних текстів мають вміти передавати інформацію достатньо чітко, просто і

стисло; мати відмінні дослідницькі навички і розуміти, як повною мірою використовувати паралельні корпуси та інші ресурси, що є в їхньому розпорядженні.

Не можна не погодитися з вищеподаною точкою зору, оскільки якість і точність є пріоритетом у будь-якому перекладацькому проекті, однак вони набувають ще більшого значення, коли мова йде про переклад технічних текстів. Так, дрібні неточності можуть мати серйозні наслідки: штрафи, судові позови, публічний конфуз або навіть відмова у видачі патенту з подальшою неможливістю для компанії продовжувати роботу на цьому ринку. Якісний переклад технічних текстів сприяє покращенню взаємодії з клієнтами; дотриманню місцевих і міжнародних стандартів для продуктів і послуг (етикетки, інструкції з техніки безпеки); захисту інтелектуальної власності на іноземних ринках (переклади патентів); збільшенню обсягів продажу, пропонуючи локалізовані версії продуктів, що означає, що метою створення перекладених технічних текстів є надання можливість кінцевим користувачам чітко розуміти технічну інформацію та легко нею користуватися. В свою чергу якість перекладу технічних текстів залежить від особливостей цього виду літератури та повного розуміння перекладачем змісту тексту (оскільки, якщо він його не розуміє, не має уявлення про те, як функціонує певний вузол або агрегат, опис якого він перекладає, то перекладач не зможе достовірно та правильно перекласти цей текст). Отже, знання певної галузі, термінології цієї галузі мають вирішальне значення. Перекладачеві варто не забувати про граматичні та синтаксичні відмінності мов, важливо зберегти авторський стиль, логіку викладу матеріалу, манеру авторського написання та подання інформації.

Беручи до уваги зазначене вище, можна сформулювати вимоги до перекладу технічних текстів. Так, перекладений технічний текст має бути максимально точним і зрозумілим для користувача. Задля досягнення адекватного перекладу відмінних знань мов оригіналу і перекладу недостатньо. Перекладач має розумітися на зазначеній темі, галузі, в межах якої він перекладає, а також володіти всім арсеналом перекладацьких трансформацій, щоб текст перекладу максимально відповідав тексту оригіналу. Переклад технічного тексту без використання технічних і лінгвістичних інформаційних ресурсів не буде якісним та іноді можливим, а, отже, перекладач технічних текстів повинен знати і правильно використовувати допоміжні матеріали: словники, книги зі спеціалізованої тематики та довідники. Говорячи про словники, зазначимо, що мова йде не лише про спеціальні словники з певних галузей техніки. В нагоді також стануть словники ідіом, глосарії, орфографічні словники, допоміжні словники; спеціалізовані лінгвістичні словники; словники аббревіатур. Іноді перекладачеві доводиться вивчати літературу зі схожої тематики, щоб знайти більш точний переклад оригіналу.

На сьогоднішній день переклад технічних текстів становить найбільшу частину робочого навантаження перекладачів у всьому світі. Відповідно, переклад технічних текстів став актуальною темою багатьох зарубіжних досліджень.

Список використаних джерел

1. Alaoui A. Knowledge Transfer and the Translation of Technical Texts. *International Journal of Humanities and Social Sciences*. 2015. Vol. 9. № 10. P. 3380-3386.
2. Baakes K., *Key Issues of Syntax in the Special Languages of Science and Technology*, Julius Groos Verlag, 1994.
3. Byrne J. Are Technical Translators Writing Themselves Out of Existence? *The Translator as Writer*. Portsmouth, University of Portsmouth. 2010. P. 14–27.
4. Byrne J. *Technical Translation. Usability Strategies for Translating Technical Documentation*. Dordrecht: Springer, 2006. 280p.
5. Copeck T., Barker K., Delisle S., Szpakowicz S., Delannoy J.-F. What Is Technical Text? *Language Sciences*. 1997. Vol. 19. Iss. 4. P. 391- 423.
6. Dillon, A. & C. McKnight. Towards a Classification of Text Types: a Repertory Grid Approach. *International Journal of Man-Machine Studies*, 1990.
7. Gauch, S. & Futrelle R. P. *The Scientist's Assistant: Structure-Based Navigation of Technical Texts*. University of Nevada, Las Vegas, 1993.
8. Kingscott G. Technical Translation and Related Disciplines. *Perspectives: Studies in Translatology*. 2002. 10 (4). P. 247-255.
9. Krüger R. The textual degree of technicality as a potential factor influencing the occurrence of explicitation in scientific and technical translation. *The Journal of Specialised Translation*. 2016. Iss. 26. P. 96-115.
10. Schubert K. Positioning Translation in Technical Communication Studies. *The Journal of Specialised Translation*. 2009. № 11. P. 17–30.

TRANSLATION AS THE FORM OF INTERACTION FOR NATIONAL CULTURES

Translation is the type of activity where at least two different languages and cultures interact with each other. This fact is well-known and proved by many up-to-date Ukrainian and foreign scholars. According to Zorivchak R.P., for example, translators constantly face the problem of finding the right way to render cultural aspects from the source language text into the target language text. This problem may differ in accordance to the level of the language and the cultural gaps between the languages the translation deals with. On Koskinen's point of view, the translator's attention to the cultural differences between languages and the necessity to take them into consideration in the process of translation has not appeared recently. This peculiarity of translation was first mentioned in Ancient Rome, where the translation theorists have been aware of the problems related to the cultural knowledge and the cultural differences.

The influence of culture on the translation process may occur on absolutely different levels. It can touch either lexical units, or syntax; it can be connected with either ideology, or the way of life in a definite culture. One more proof that the translation process is touched by the culture of the languages it deals with, is the statement that none of the languages can exist if it is not "immersed" in the context of culture, and none of the cultures can exist without the structure of natural language at its core. Bassnett S. emphasizes the importance of this dual approach in translation, pointing out that language is "the heart in the body of culture," and the survival of both aspects is interdependent. Linguistic concepts of meaning transfer are considered as only part of the translation process; "a whole set of additional linguistic criteria" must also be considered. In addition, Bassnett S. points out that "the translator must process the text of the source language into the target language in such a way that it fully corresponds to the source language version. An attempt to impose the value system of the source language culture on the target language culture is quite risky. Thus, when translating, it is important to take into account not only the lexical impact on the reader of the target language, but also to pay attention to how cultural aspects can be perceived and then make an appropriate translation.

But why is the question of influence of different cultures on translation process is so important for translation studies? The answer to this question is quite obvious. The interaction of different cultures causes specific difficulties for translators, and they have to act a definite way to make their translation accurate and adequate. In general, we can single out the two activities of translators. The first one is the necessity to determine the degree of significance attached to certain cultural aspects and the extent to which they are necessary or desirable to be translated from source language text into the target language text. The second activity for the translator is to determine the purposes of the source language text and to define how they will affect the process of translation.

Studying the question of translation activity as the form of interaction of different cultures, we cannot but mention Newmark P. and his scientific works on both language and translation. Newmark, studying language and translation, defines culture as "the way of life and manifestations inherent in a society that uses a particular language as a means of expression", thus recognizing that each language group has specific individual cultural characteristics. In addition, it is clearly defined that he "does not consider language as a component or feature of culture". He also introduced the concept of "non-equivalent vocabulary" that is unlikely to be understood by a native speaker of another language and whose translation strategy depends on the type of the text, the requirements of the readership, and the importance of the equivalent word in the text. In addition, he undoubtedly argues that from an operational point of view, he does not consider language as a component or cultural feature.

Thus, language and culture can be viewed as closely related aspects of translation. If we consider the translation of words and concepts related to culture, Newmark proposed two different methods: transposition and component analysis. In his opinion, the method of transposition has a "local flavor," preserving names and concepts associated with the culture. By emphasizing culture, which is important for beginning readers, he stated that this method can be a problem for a wide range of readers and limit their understanding of certain aspects. The importance of the translation process as a means of communication made Newmark propose component analysis, which he considered to be the most accurate type of translation, which does not include artistic devices and emphasizes the content. In addition, Newmark accurately defined the importance of component analysis in translation as a flexible but correct way to establish connections between lexical and cultural gaps.

This way, Newmark proposed some strategies to overcome the "cultural barrier": 1) Naturalization: the word in the source language is transferred to the translation text without change. 2) Double, triple and quadruple techniques: a technique in which the translator uses several methods (transposition, naturalization, calquing) to overcome a misunderstanding, i.e. several methods to solve one problem. 3) Neutralization: a type of paraphrase at the word level. In this case, the word in the original language is generalized (neutralized); it is paraphrased using certain intercultural (culturally neutral) words. 4) Descriptive and functional equivalent: a word has two components: descriptive and functional. Thus, the descriptive component determines the size, color, and content. The functional component is the purpose of a particular culturally significant word. 5) Explanation in a footnote: the translator can provide an additional

explanation for the reader by putting it in a footnote. 6) Cultural equivalent: the cultural word of the source language is conveyed by the cultural word of the target language. 7) Compensation: this technique is used when we observe unavoidable loss of meaning, sound or pragmatic effect, or metaphor in a part of the text. In this case, the word or concept is compensated for in another part of the text.

In 1999, according to Hermans, translation can and should be recognized as a social phenomenon, a cultural practice. He noted that translation involves both cognitive and normative expectations that are constantly challenged, confirmed, adjusted, and changed by practicing translators and by all those who deal with translation activity.

In 2002, in relation to cultural translation, Harvey noted that cultural translation is necessary to deal with cultural differences. Thus, cultural translation has a scale of degrees, which aims at selecting features of the target language and culture rather than features rooted in the source culture.

Analyzing all the above mentioned, we can state that translation is the true form of interaction for national cultures. Various approaches have been considered with regard to the problem of cultural influence on translation. It is very important to study all these approaches because in texts that have been culturally influenced, the loss of cultural connotations in the translation process is inevitable. Taking into consideration the origin of the text and the cultural similarities and differences of the source and the target texts, it is important to determine the amount of background information that a translator should have. This means that a translator should not look for formal equivalence, because such a text will not meet the expectations of a foreign language reader, but also consider the cultural background of the source language texts dealing with them.

УДК 378.147

*Дзигоська А. М.,
магістрантка кафедри
англійської філології та перекладу,
Волченко О. М.,
канд. пед.наук, доцент б.в.з. кафедри
англійської філології та перекладу,
ЧНУ імені Петра Могили, м. Миколаїв, Україна*

ФОРМУВАННЯ ІНШОМОВНОЇ КОМУНІКАТИВНОЇ КОМПЕТЕНТНОСТІ У МАЙБУТНІХ ФІЛОЛОГІВ: ТЕОРЕТИЧНИЙ АСПЕКТ

Сучасний стан розвитку української системи вищої освіти характеризується інтеграцією з Європейським та світовим освітнім простором. Тому знання іноземної мови є ефективним засобом діяльності у різноманітні навчального та професійного середовища. У зв'язку з цим висувуються особливі вимоги до професійної підготовки майбутніх філологів, образ яких пов'язується з професіоналами інноваційного типу. Питання підвищення результативності навчання таких фахівців розглядається у контексті розв'язання проблеми формування іншомовної комунікативної компетентності у говорінні.

Аналіз наукових джерел свідчить, що проблема формування іншомовної комунікативної компетентності була і є предметом дослідження як українських (Н. М. Бідюк, Л. В. Біркун, С. В. Козак, Л. М. Паламар, М. І. Пентиліук, Н. Ю. Турчанинова), так і зарубіжних (П. Адлер, Д. Браун, М. Байрем, М. Кенел, Д. Нунан, М. Свейн, А. Уотерс, Д. Хаймз) вчених, оскільки її феномен – основа всього процесу навчання майбутніх філологів, а усвідомлення ними структури мовних та мовленнєвих дій, цілей, способів їх досягнення та результатів навчальної діяльності робить студента суб'єктом навчального процесу, створює передумови для співпраці викладача та студента для його подальшого самостійного навчання. Останнім часом в Україні з'явилися наукові дослідження, в яких розкриваються різноманітні аспекти цієї проблеми: роль іншомовної комунікативної компетентності в розвитку особистості (І. М. Вихор, О. А. Чиханцова), структура іншомовної комунікативної компетентності майбутнього фахівця (Г. В. Іванчук, В. М. Чорна), проблема формування комунікативної компетентності майбутніх фахівців у ЗВО (М. А. Багрій, Г. В. Білавич, Н. Ю. Гречаник), роль та функції змішаного навчання у процесі розвитку іншомовної комунікативної компетентності студентів (І. А. Депчинська, Н. П. Курахі, Л. Ф. Лозинська).

Метою даної статті є проаналізувати структурні компоненти іншомовної комунікативної компетентності майбутніх філологів.

Не зважаючи на інтенсивну розробку питань, пов'язаних з іншомовною комунікативною компетентністю, у педагогічній науці досі не існує єдиного трактування цього поняття, що підкреслює його складність та недостатню дослідженість. Також, немає чіткої визначеності компонентів, що входять до складу комунікативної компетентності. Так, одна група вчених (О.Л. Бердичевського, М.С. Вашуленко) впевнені, що комунікативна компетентність є, перш за все, інтегрованим поняттям, сукупністю соціокультурних, лінгвістичних знань, умінь та здібностей, що реалізуються суб'єктом в умовах вирішення комунікативних завдань в іншомовному середовищі. Таке визначення компетентності дослідники приймають за мету навчання іноземним мовам. На думку інших (С.В. Іванова, І.В. Секрет, О.О. Чорна) іншомовна комунікативна компетентність є складовою професійної

компетентності майбутніх фахівців. Третя група дослідників (А.М. Богуш, О.П. Петрашук) вважає, що комунікативна компетентність означає спроможність людини здійснювати спілкування як складну багатокomпонентну діяльність, на характер якої впливають різноманітні чинники.

Підкреслюючи роль інформаційної функції спілкування у навчальному процесі, Н.А.Сура доповнює поняття іншомовної комунікативної компетентності та розглядає його як процес, що забезпечується здатність комунікативних реалізувати обмін інформацією іноземною мовою, а також самостійно здійснювати пошук, накопичення й розширення обсягу професійно значущих знань у процесі природного іншомовного спілкування [2].

Т.В. Вигранка підкреслює, що іншомовна комунікативна компетентність – це сукупність особистісних властивостей і можливостей, а також мовних і немовних знань і умінь, що забезпечують комунікативну діяльність людини. Дослідниця пов’язує це поняття із особливостями формування мовної особистості, коли комунікативна компетентність виступає ще і як система внутрішніх засобів регуляції процесу спілкування [3].

І.В. Секрет зазначає, що досліджуваний феномен необхідно трактувати як особистісно-професійне утворення, що втілюється в психологічній і технічно-операційній готовності особистості до виконання успішної, продуктивної та ефективної професійної діяльності з використанням засобів іноземної мови або в умовах іншомовної культури. Такий підхід передбачає тісний взаємозв’язок між готовністю фахівця до професійної діяльності, певним рівнем його іншомовної комунікативної компетентності та специфікою самої діяльності [1].

З аналізу наукових джерел зрозуміло, що іншомовна комунікативна компетентність – це складна інтегративна властивість мовної особистості, що характеризується її теоретичною, практичною та психологічною здатністю до здійснення комунікативної діяльності у ситуаціях, що передбачають участь у комунікації з носіями іноземної мови і включає здатність впливати на процес комунікації, використовуючи необхідні засоби мови, що вивчається. Це певна сума знань, умінь і характерних рис, що надають можливість особистості виконувати певні дії в процесі мовлення. Всі вчені зазначають, що іншомовна комунікативна компетентність є також динамічним явищем з чітко окресленою структурою, що відображає різні аспекти іншомовного спілкування та особливості професійної діяльності

Дослідження підходів до визначення та структуру іншомовної комунікативної компетентності, дозволяють зробити висновок про зміст цього поняття, а саме:

- теоретичну складову поняття формують знання про специфіку функціонування мовних одиниць в мовленні, про види мовленнєвої діяльності та про систему мови;
- практичну складову компетентності формують мовні вміння в продуктивних (письмо та говоріння) та рецептивних (читання та слухання) видах мовленнєвої діяльності.

Таким чином, іншомовна комунікативна компетентність – це комплекс знань, умінь і навичок, а також досвіду їх використання, що дає майбутньому філологу змогу ефективно й продуктивно застосовувати іноземну мову для здійснення професійної діяльності. Вона передбачає, по-перше, наявність у мовців певних умінь та навичок задля обміну інформацією в процесі реального спілкування, по-друге, вільність здійснення мовленнєвого акту між учасниками спілкування.

Список використаних джерел

1. Секрет І. В. Педагогічні умови формування іншомовної професійної компетентності у вищому технічному навчальному закладі в умовах дистанційної освіти. Вісник Луганського національного університету імені Тараса Шевченка. Педагогічні науки. 2012. № 15(3). С. 90-102.
2. Сура Н. А. Іншомовна професійна компетентність: головні принципи та компоненти процесу навчання професійно-орієнтованого спілкування. Вісник Луганськ. держ. пед. ун-ту ім. Т. Г. Шевченка. 2003. № 4(60). С. 190-192.
3. Вигранка Т. В. Дидактичні умови формування мовленнєвої компетентності студентів філологічних спеціальностей в освітньому середовищі закладів вищої освіти : дис. канд. пед. наук : 13.00.09 / Тернопільський нац. пед. ун-т ім. В. Гнатюка. Тернопіль, 2019. 215 с.

УДК 81'25

*Зацепіна А. В.,
викладач кафедри англійської філології та перекладу,
ЧНУ імені Петра Могили, м. Миколаїв, Україна*

ПЕРЕКЛАД КУЛЬТУРЕМ УКРАЇНСЬКОЮ МОВОЮ В СУБТИТРУВАННІ

Існує думка, що мова відіграє роль не лише у засобах спілкування та вираженні думок, але також є ключовим інструментом для передачі знань іншої культури. Культура включає у себе матеріальні і духовні цінності, які властиві певній спільноті, і ці цінності можуть суттєво відрізнятися від інших культур, утворюючи унікальний культурний фонд. Ці відмінності часто відображаються в мові, що робить цей аспект цікавим для вивчення у галузі перекладознавства. Кожна національна спільнота має свій власний соціально-трудова досвід, який

відображається в лексико-граматичній структурі мови та може викликати відмінності у способі вираження думок. Чим більше відмінностей між культурами, тим складніше здійснювати переклад між ними, особливо коли існують відмінності в мисленні, культурі і соціальній структурі. Особливість культури найчастіше проявляється на лексичному рівні мови, і це особливо відображено в називанні одиниць через культурні семи, культурний фон, культурну конотацію, втіленням яких також є культурами.

Культурема – це багатовимірна, лінгвістична та екстралінгвістична, культурно вмотивована семіотична одиниця, яка притаманна певній культурі та яка з певних причин є особливо актуальною серед представників цієї культури, і яка чітко відрізняє першу культуру від другої культури при їх порівнянні. Коли культури подібні, труднощі під час перекладу культурем не такі значні. Це зумовлено тим, що мови обох культур можуть мати терміни, які більш-менш еквівалентні у різних аспектах культури. Коли культурні відмінності великі, часто важко знайти еквівалентні словникові одиниці. Проблеми виникають у тому випадку, коли існують відмінності в мисленні, культурі чи соціальній структурі, які не поділяються цільовою культурою. Для вирішення цих труднощів перекладачі використовують різні методи і стратегії перекладу.

Один з таких методів – це транскрипція, коли звуки слів однієї мови відтворюються символами іншої мови. Транскрипція передає вимову слів, наприклад, «характерник» – «kharakternyck». Також існує транслітерація, коли графічні символи іншої мови замінюються літерами мови перекладу, наприклад, «Ярема» – «Yarema», «Львів» – «Lviv». Інший метод – гіперонімічне перейменування, коли слова перекладаються більш загальними поняттями, наприклад, «свита» – «coat». Дескриптивна перифраза використовується для деталізації і точності, наприклад, «коровай» – «a wedding bread». Комбінована реномінація поєднує транскрипцію з дескриптивною перифразою, наприклад, «коломийка» – «the kolomiika, the song». Калькування передає структурно-семантичні моделі з однієї мови до іншої, наприклад, «сілрада» – «a village council».

Для культур, з мови яких важко перекладати через великі відмінності, існують інші стратегії, такі як метод уподібнення, коли семантику культурами вихідної мови передають через аналоги мови перекладу. Контекстуальне розтлумачення вимагає розуміння тексту і пояснення значення культурних елементів у контексті. У деяких випадках семантику культурами можна передати за допомогою ситуативних аналогів, які в контексті мають спільне значення з культурою вихідної мови.

Усі ці методи і стратегії використовуються перекладачами для відтворення культурем у перекладі та подолання труднощів, які виникають через культурні відмінності між мовами.

Розглядаючи проблему передачі культурем у сфері аудіовізуального перекладу, важливо відзначити, що перекладач у таких випадках стикається зі складним аудіовізуальним текстом, який має багатокомпонентну структуру з численними знаками та каналами комунікації. Аудіовізуальний текст складається з двох видів знаків (вербальних і невербальних) та двох каналів комунікації (аудіо-канал і візуальний канал), утворюючи чотири різновиди знаків. Ці знаки включають аудіо-вербальні (мовні діалоги, тексти пісень, голос за кадром), аудіо-невербальні (музика, звукові ефекти, шуми), візуально-вербальні (тексти на екрані, заголовки, банери, повідомлення на комп'ютерах, листи або нотатки) і візуально-невербальні (зображення, фотографії, жести). Ця особливість аудіовізуального тексту ускладнює завдання перекладача, оскільки він повинен враховувати всі ці аспекти для успішного перекладу аудіовізуального контенту.

Існують три основних типи аудіовізуального перекладу: дублювання (заміна голосу оригінальних акторів голосами аудіо перекладу, щоб глядач може сконцентруватися на візуальному аспекті фільму), закадровий переклад (заміна аудіодоріжки оригіналу перекладом, який озвучує один або двоє акторів) та субтитрування (відтворення тексту діалогів оригіналу на екрані одночасно з ним). Особливість дублювання полягає у необхідності синхронізації вимови акторів з рухами губ, щоб зберегти синхронізацію мовлення та тривалість реплік. У випадку закадрового перекладу така синхронізація не зберігається. Субтитрування має свої технічні обмеження, зокрема обмеження в просторі та часі, і вимагає стислості діалогів для відповідності цим обмеженням.

Окрім обмежень у просторі та часі (субтитри мають бути розташовані в двох нижніх рядках екрана, на горизонтальній осі, вирівняні по центру або ліворуч у разі діалогів; вони складаються з 35-38 символів у рядку і з'являються на 5-7 секунд) перекладач під час субтитрування має враховувати ще деякі ключові моменти: найбільшим технічним обмеженням субтитрування є зміна способу (режиму) мови – з розмовної на письмову, й у міру того, як мова переходить від усного до письмового режиму, субтитри потрібно ретельно підлаштувати таким чином, щоб глядачі могли прочитати їх протягом заданого часу; субтитри також можуть відволікати глядачів, оскільки їм потрібно зосередитися на читанні діалогу, а не на тому, що відбувається на екрані, тому глядачам доводиться постійно переключати увагу з дії на текст діалогу і навпаки, що змушує перекладачів скорочувати (стискати) текст до мінімуму, що передбачає зміну та видалення частин діалогу, щоб відповідати заданим обмеженням; текст субтитрів повинен розподілятися від рядка до рядка смисловими блоками та / або граматичними одиницями; в ідеалі кожен субтитр повинен бути синтаксично завершеним; уся важлива письмова інформація на зображеннях (написи, повідомлення тощо) повинна бути перекладена і включена до тексту субтитрів, де це можливо; пісні також можна субтитрувати там, де це доречно; субтитри повинні підкреслювати несподіванку або напругу у фільмі / серіалі й в жодному разі не ігнорувати такі особливості. Перекладачеві необхідно не тільки перекласти текст, але й відредагувати його, пристосовавши до умов субтитрування фільму. Довші однорядкові субтитри треба розділити на два субтитри для швидшого читання. Довжина верхнього та нижнього рядків дворядкових субтитрів має бути пропорційно однаковою, оскільки людський зір краще пристосований до

прямокутного формату. Там, де використовуються два рядки різної довжини, верхній рядок бажано робити коротшим, щоб залишити якомога більшу частину зображення на екрані вільною, а в субтитрах, які розташовані ліворуч, – щоб зменшити непотрібні рухи очей. Розмір висловлювання та субтитру мають збігатися. Необхідно також уникати об'єднання двох та більше реплік в один субтитр.

Ураховуючи всі ці обмеження, перекладач субтитрів повинен розглядати такі методи перекладу культурем як транскрипція, транслітерація, калькування, метод уподібнення та гіперонімічне перейменування.

Список використаних джерел

1. Жук М. Поняття культурема в контексті сучасних лінгвокультурологічних досліджень. Науковий вісник Східноєвропейського національного університету імені Лесі Українки. 2015. No 4. С. 302–306.
2. Зорівчак Р. Реалія і переклад (на матеріалі англійських перекладів української прози). Львів : Видавництво при Львівському державному університеті, 1989. 216 с.
3. Конкульовський В. Про специфіку роботи перекладача кінотекстів. Науковий вісник Херсонського державного університету. 2011. Вип. XIV. С. 241–244.
4. Лукьянова Т. Основи англо-українського кіноперекладу : навч. посібн. для студентів 4 курсу освітньо-кваліфікаційного рівня «Бакалавр» денної форми навчання факультету іноземних мов. Харків : ХНУ імені В. Н. Каразіна, 2012. 104 с.
5. Полякова О. Дублювання як вид кіноперекладу. Наукові записки. Кіровоград : РВВ КДПУ ім. В. Винниченка, 2013. Вип. 116. С. 338–341.
6. Aixelá J. F. Culture-Specific Items in Translation. Translation, Power, Subversion / ed. by R. Alvarez and M. Carmen-Africa Vidal. Clevedon : Multilingual Matters, 1997. P. 52–78.
7. Díaz Cintas J. Audiovisual Translation in the Third Millennium. Translation Today : Trends and Perspectives / ed. by G. Anderman and M. Rogers. Clevedon : Multilingual Matters, 2003. P. 19–204.
8. Gonzalez L. P. Audiovisual Translation. Routledge Encyclopedia of Translation Studies. 2011. London : Routledge. P. 13–20.
9. Gottlieb H. Subtitling. Routledge Encyclopaedia of Translation Studies / ed. by M. Baker. London : Routledge, 1998. P. 244–248.
10. Ivarsson J., Carroll M. Subtitling. Simrishamn : TransEdit, 1998. 185 p.
11. Nord Ch. Translating as a Purposeful Activity. Manchester : St. Jerome Publishing, 1997. 154 p.

УДК 81'25

*Лютянська Н. І.,
канд. філол. наук, доцент б.в.з.
кафедри англійської філології та перекладу,
ЧНУ імені Петра Могили, м. Миколаїв, Україна*

ДО ПРОБЛЕМИ ПЕРЕКЛАДУ НАЗВ КІНОФІЛЬМІВ

Фільм – окремий твір кіномистецтва, що відображає традиції, уявлення, цінності, ідеї та будь-яку іншу інформацію про певну культуру. Крім того, фільм є послідовністю фотографічних зображень (кадрів), пов'язаних єдиним сюжетом.

Фільм складається з ланцюга подій, кожна подія є вибором героя, демонструє його характер, його реакцію на події реального життя. Кожна подія фільму має інформативну цінність, повідомляє певні факти, важливі для подальшого розвитку подій.

Переклад кінофільмів є надзвичайно клопітким процесом. Під час перекладу кінофільмів варто враховувати зв'язок зображення та текстового матеріалу, приділяти однакову увагу вербальним та невербальним засобам вираження.

Стрімке надходження іноземної кінопродукції і необхідність її перекладу українською мовою викликають інтерес фахівців до перекладу кінофільмів.

Безсумнівно, кінопереклад є особливим типом перекладу, оскільки крім власне тексту, він містить ще й екстралінгвістичні фактори, а також технічний компонент, що і створює певні труднощі.

Переклад художніх фільмів є особливим видом художнього перекладу. Його специфіка пов'язана з характером матеріалу й способом його презентації. Текст кіноперекладу має свої особливості. Він обмежений тимчасовими рамками звучання. Текст кіноперекладу розрахований на миттєве сприйняття, тому він має бути максимально інформативним та зрозумілим глядачеві. Крім того, він супроводжується відеорядом, який обумовлює вибір можливих варіантів перекладу.

Якісний художній переклад має бути точним, зрозумілим та літературним. Перекладачеві необхідно зберегти авторську ідею з усіма відтінками та нюансами роздумів та переживань.

Художній переклад є найбільш вивченим, він має свою специфіку та проблематику. Для такого перекладу характерна новизна, оригінальність та прагнення до модернізації. Однією з головних рис художнього перекладу є використання різноманітних фігур мови – засобів, які використовують, щоб максимально розкрити текст.

Кінофільм – це насамперед художній твір, тому при його перекладі важливо відтворити кожний його елемент. Найбільше труднощі викликає переклад таких лексичних одиниць, як реалії, фразеологізми, гра слів і аббревіатури. Додаткові труднощі викликають вульгаризми, нецензурна і табуована лексика.

Перекладений фільм, як і будь-який перекладений твір, отримує нове життя в чужому для нього культурному середовищі. В ньому він функціонує як повноцінний автономний текст і стає залежним від оригінального художнього процесу в новій культурі. Таким чином, перекладений текст повинен володіти самостійною естетичною цінністю, іноді всупереч тексту оригіналу.

Жанрова приналежність фільму є розподілом фільмів за певними типами на основі їх стилю, форми або змісту. Відтак, виділяють такі кіножанри як трагедія, кінокомедія, трагікомедія, драма, мелодрама, кінопопея, кінороман, кіноповість, кіноновела, детектив, авантюристичний фільм, фантастичний фільм, казка, фільм жахів, музичний фільм, тощо. Назва же фільму відіграє велику роль у розумінні жанру фільму, установлює зв'язок зі змістом, привертає увагу потенційного глядача своєю оригінальністю.

Назва кінофільму має декілька функцій. По-перше, назва ідентифікує фільм, без неї було б неможливим говорити про нього. По-друге, назва фільму виконує функцію просування. По-третє, назва фільму відображає головну думку картини, задум її авторів.

Згідно з думкою дослідників, переклад назв фільмів можна порівняти з перекладом афоризмів та прислів'їв, тому що вони мають схожі текстові ознаки і принципово схожий підхід до їх перекладу. Вважається, що серед цілого ряду трансформацій слід використовувати тільки ту, яка необхідна для наближення назви-перекладу до оригіналу стосовно таких критеріїв, як структура, виразність та інформативність. Отже, процес перекладу назв кінофільмів необхідно розпочати з аналізу загального сюжету картини та зіставлення його з назвою, виявивши мету її використання. Лише за такої умови можна зрозуміти, за допомогою якої саме трансформації мета використання певної назви фільму буде досягнута.

Варто зазначити, що виділяють наступні стратегії перекладу назв кінофільмів:

- Прямий переклад англійських назв;
- Трансформація назви;
- Заміна назви.

У першому випадку стратегія застосовується до назв фільмів, в яких відсутні непереказні лінгвокультурні компоненти. Наприклад, *Aquaman – Аквамен; Sweet Liberty – Солодка свобода*. Стратегія же трансформації застосовується через різні фактори, серед яких: лексичні, стилістичні, функціональні та прагматичні. Наприклад, *The Debt Collector – Колектор; Small Soldiers – Солдатики; Clockstoppers – Ти, що зупинили час*. Стратегія заміни є однією з найпопулярніших і вимагає чималих зусиль і творчих здібностей перекладачів разом зі знанням культурологічних особливостей обох країн. Наприклад, *Encino Man – Заморожений Каліфорнієць; Full of It – Правда і нічого більше; The Mercy – Перегони століття*.

Слід зазначити, що вибір конкретної стратегії перекладу назв кінофільмів залежить від вихідної назви фільму, лінгвокультурного навантаження та жанру фільму.

Таким чином, переклад кінофільмів має свої особливості, які необхідно враховувати. Переклад назв кінофільмів є не менш важливим процесом, який вимагає певних знань та вмінь. При перекладі назв кінофільмів варто враховувати декілька факторів, а саме: назву кінотексту-оригіналу, жанр кінофільму та реалії іншомовної культури. Це стає можливим завдяки застосуванню трансформацій при перекладі. Крім того, необхідно застосовувати стратегії перекладу назв кінофільмів, серед яких: прямий переклад, трансформація назви та заміна назви кінофільму.

УДК 81'25

Сидоренко Ю. І.,
канд. пед. наук, в.о. доцента кафедри
англійської філології та перекладу,
ЧНУ імені Петра Могили, м. Миколаїв, Україна

ДО ПИТАННЯ ПЕРЕКЛАДУ СЛЕНГУ В АУДІОВІЗУАЛЬНИХ ТВОРАХ

Одним з найпоширеніших видів мистецтва на сьогоднішній день є кіно, цей факт, в свою чергу, сприяє збільшенню попиту на переклад кінофільмів іншими мовами для їх поширення в інших країнах. Сучасна кінопродукція більше орієнтована на певну групу глядачів, які є активними користувачами сленгу, а отже сленг активно використовується в кіно. При перекладі потрібно враховувати особливості відеоматеріалу, а також інтертекстуальні, лінгвостилістичні та лінгвокультурні особливості кінотексту.

Переклад сленгу в аудіовізуальних творах є однією з важливих проблем сучасних лінгвістичних досліджень. Тому мовознавці та перекладачі (В. Балабін, О. Глазова, І. Гонга, В. Демецька, О. Панченко, Ю. Пилипей, У. Потятиник та ін.) вивчають та розробляють методики та прийоми для перекладу сленгу. Також серед дослідників сленгу уваги заслуговують роботи іноземних науковців (У. Аммон, Ч. Аннандейл, К. Вебстер, Г. Віддоусон, Х. Дуглас, Е. Патрідж, С. Робертсон та ін.).

Поняття «кінотекст» останнім часом все активніше стає предметом дослідження, особливо серед філологів та перекладачів. Термін «кінотекст» є остаточно невизначеним у своєму трактуванні через різні погляди стосовно складових цього поняття.

В. Демецька, спираючись на дослідження Р. Матасова, пояснює термін «кінотекст» як «технічно диференційовану динамічну знакову ситуацію, що є сукупністю структурних елементів кіномови у рамках кінематографічного твору, яка відправляє, відповідно до жанрової специфіки, певне інформаційно-емоційне повідомлення реципієнтові (глядачеві). Це повідомлення має вигляд синергетичної комбінації семіотичних кодів (вербальної мови/мов, музики, кінесики, іконіки і т. ін.), що характеризується змістовою довершеністю, інтертекстуальністю, поліавторською модальністю та наявністю різноманітних стилістичних фігур мови кіно (кінометафори, кіноепіфори, паралелізм, еліпс і т.і н.), записана на матеріальному носії і призначена для аудіовізуального сприйняття» (В. Демецька, О. Федорченко, 2010).

В цілому поняття «кінотекст» включає мовні особливості подібні тим, що містить і книжковий текст. Лінгвістична складова кінотексту, а саме звукова мова у кадрі або за кадром, а також у титрах, які знаходяться всередині тексту, може відноситися до певного стилю. Одна з ключових відмінностей кінотексту від звичайного тексту полягає в тому, що текст має лише візуальне сприйняття, а кінотекст містить також аудіоряд.

Аналіз кінотексту може відбуватись лише з огляду на специфічність його мовної та жанрової природи. Саме жанр кінотексту вважається визначальним фактором у його дослідженні. Організація інформації та структура різних кінотекстів може суттєво відрізнятися. Тому при дослідженні функцій та властивостей кінотексту слід зважати на жанр фільму.

Сленг є відображенням емоційного і оцінюючого ставлення людей до навколишньої дійсності. Ця лексична одиниця є засобом створення мовної характеристики персонажа. Саме тому питання коректної передачі сленгу при перекладі є актуальним. Сленг є надзвичайно поширеним явищем. Він присутній у спілкуванні у всіх прошарках суспільства, вікових та соціальних групах. На нього впливає дуже багато змін, які відбуваються в суспільстві. Розвиток окремих субкультур, їх традиції та звичаї також мають відбиток на сленгу.

Ю. Пилипей зазначає, що сленг — це окрема лексична область, яка постійно розвивається та зазнає змін. За її словами, сленг складається з «яскравих та барвистих слів і фраз, які характеризують різні соціальні та професійні групи, особливо коли ці терміни використовуються для спілкування всередині групи». Метою використання сленгу Ю. Пилипей вважає досягнення атмосфери неформальної та дружньої ситуації (Пилепей, 2018).

Єдиного сленгу неможливо знайти, існує багато різноманітних варіантів. Різні соціальні групи в різні часи розвивали свій власний сленг по-різному. Щоб зберегти силу сленгу як засобу шифрування, необхідно постійно його відновлювати так, щоб інші групи були неспроможні його зрозуміти. Багато сленгу зазнає змін, оскільки він стає застарілим, або він виявляється запозиченим поза групою. Тому існування словників сленгу зменшує повноцінне сприйняття певних слів тими, хто використовує їх.

Щодо підходів до класифікації сленгів, деякі дослідники розрізняють первинний та вторинний сленг. Первинний сленг асоціюється з групою людей, які намагаються посилити свою солідарність усередині цієї групи за допомогою використання певної специфічної лексики. Ці групи часто належать до суспільства ув'язнених, злодіїв, торговців наркотиками, шахраїв, азартних гравців, артистів нічних клубів тощо.

Вторинний сленг більш сучасний, функціонує для переважно нового, модного чи авангардного стилю, ніж для ідентифікації певної групи. Тобто вторинний сленг не пов'язаний з певною групою в суспільстві. Лексичні одиниці, що вжиті у вторинному сленгу розповсюджуються через телебачення, фільми та музику, а не через особисту взаємодію всередині членів певних груп. Переважно сленг використовується групою його творців у його первинному та природному вигляді (Ammon, 2004).

Сленг також класифікують в залежності від сфери використання. Але, загалом, його поділяють на загальний та спеціальний (професійний).

Загальний сленг є відносно стійким, широко поширеним і загальнозрозумілим в середовищі живої розмовної мови, має досить неоднорідний, яскраво виражений емоційно-експресивний характер.

Спеціальний сленг складається з жаргону, професіоналізмів та арго (секретна мова). Він включає в себе багато спеціальних слів та виразів, жаргонізмів, вульгаризмів, використовується у професіональному та злочинному середовищі. З його особливостей можна виділити різноманітність за складом. Має фонетичні та синтаксичні особливості.

Переклад сленгу вимагає розуміння контексту та структури речення, в якому втілюється ідея, що спрямована на адресата. Важливим для перекладача є врахування не тільки мовної будови сленгу, але й мети його використання, особливостей тексту оригіналу, культурних та індивідуальних характеристик мовця. Зважаючи на такі особливості, при перекладі сленгу часто необхідно змінювати текст оригіналу, словесну форму, іноді навіть зміст. Однак безперечно саме зміст залишається тією основою, на якій ґрунтується подальша трансформація сленгу в висловлюванні.

Більшість науковців-перекладачів дотримуються думки, що найкраще використовувати аналоги сленгу, якщо вони існують у мові перекладу. Крім того, продуктивним вважається застосування синонімічних замінів та перекладацьких трансформацій.

Серед основних способів перекладу сленгу виокремлюються такі як: 1) еквівалентний переклад; 2) експлікація (описовий переклад); 3) калькування; 4) буквальний переклад (транслітерування, транскрипція) (Панченко, 2021).

Еквівалентний переклад є найбільш вдалим та адекватним, тому що використання еквівалентів дає змогу зберегти зміст оригіналу.

Додатковими прийомами також вважаються евфемізація та дисфемізація. Прийом евфемізації використовують, коли в тексті оригіналу зустрічаються вульгаризми і нецензурна лексика. Переклад за допомогою евфемізмів полягає в заміні слів оригіналу, що несуть сильну або грубу експресію на слова з меншою експресією в перекладі. Прийом дисфемізації є протилежним евфемізації і полягає в заміні слова з оригінального тексту з менш яскравою експресією при перекладі на грубіше (Сорочан, 2022).

Дослідження засобів відтворення сленгу в кінострічках залишатиметься актуальним в майбутньому, оскільки сучасний розвиток кіноіндустрії та популярність кінопродукції вимагає правильного та адекватного перекладу.

Список використаних джерел

1. Демецька, В., Федорченко, О. (2010). До проблеми перекладу кінотекстів. *Науковий вісник Херсонського державного університету. Серія "Лінгвістика"*, IV, 239-243.
2. Панченко, О. (2021). Лексико-семантична класифікація англійського молодіжного сленгу. *Вчені записки ТНУ імені В. І. Вернадського. Серія: Філологія. Журналістика*, т. 32 (71), № 2, 191-192.
3. Пилипей, Ю. (2018). Сленг, етапи його розвитку, та місце в сучасному світі. *Науковий вісник Міжнародного гуманітарного університету. Серія: Філологія.*, т. 1, № 36, 112.
4. Сорочан, А. (2022). Процеси евфемізації та дисфемізації в сучасній дитячій перекладній літературі (на прикладі роману Ніколя Матьє «Діти їхні»). *Молодий вчений*, 4.1 (104.1), 60-63.
5. Ammon, U (2004). *Sociolinguistics. An International Handbook of the Science of Language and Society*. Walter de Gruyter, 2004.

УДК 811

Lymar M. Yu.

*Ph.D. in Political Sciences, Senior Teacher
English Philology and Translation Department,
Petro Mohyla Black Sea National University, Mykolaiv, Ukraine*

BASICS OF SOCIO-POLITICAL DISCOURSE: LEVELS, CATEGORIES AND GENRES

The definition of discourse is one of the most important issues in linguistics. Discourse as a linguistic category is a complex and multifaceted object of study. It is a kind of communicative action that takes place between the speaker and the listener (reader) in a certain temporal, spatial and other contexts. This communicative action can be spoken, written, and have verbal and non-verbal components. If we apply this approach to the analysis of social and political phenomena, discourse will not be defined as interpersonal dialogue, but as social dialogue that takes place with the help and through social institutions between individuals, groups, and between the social institutions involved in this dialogue.

Political discourse can be interpreted as a process of speech activity that is built according to the laws of the genre and has a certain structure that combines the following *levels*: 1) an intentional plan (a set of elements of a communication project that ensures the promotion of communicative intentions from conception to direct implementation); 2) an actual plan (practical implementation of a communication project in real life); 3) a virtual plan (mental mechanisms for transmitting and perceiving semantic units of communication, including value orientations, methods of identification, interpretation and other mental operations); 4) a contextual plan (expansion of the semantic field based on socio-cultural, historical and other contexts); 5) psychological plan (acts as an emotionally charged component).

The semantic and pragmatic *categories* of the socio-political discourse include 1) the image of an author; 2) targeting; 3) informativeness (this category characterizes any act of communication to a greater or lesser extent, but still directly depends on the communicative goals of the discourse); 4) intentionality; 5) evaluability (performed to form a certain attitude in society towards a political event and its evaluation, which is necessary for this subject); 6) conventionality (terminology, ritualism, i.e. stereotyping of behavior); 7) emotionality/expressiveness; 8) modality (attitude to reality as presented by the speaker); 9) intertextuality (relations between social and linguistic structures realized in a universal text, summary of general and private properties of texts, construction of a statement at the level of content); 10) socio-cultural contextuality (involvement in the process of perception of socio-cultural contexts).

The main intention of political communication, the struggle for power, determines the place of a particular genre of socio-political discourse in the structure of the genre space. Peripheral *genres* are characterized by the interweaving of

the functions of the struggle for power with the functions of other types of discourse. As for the socio-political discourse, it can cover a wide range of issues that concern the public – not only those related to elections and the activities of political forces or individual politicians. Such a comprehensive type of discourse addresses social problems of society, actualizes the most acute ones in a certain period of time and suggests ways to resolve them. According to this approach, socio-political discourse is a political discourse that has a certain impact on society.

A characteristic feature of socio-political discourse is its ambiguity and “intermediate status” in terms of official and unofficial information transmission [1, c. 78]. Despite the openness, directness, and informativeness of the text of a political speech or report, the discourse is still characterized by the concealment of certain facts or their distortion in order to achieve the desired result. Therefore, socio-political discourse poses difficulties for translators, since its adequate translation involves the transmission of the idiom of the speaker (author of the text), socio-cultural features and means of political ambiguity into the target language.

The genres of socio-political discourse can be differentiated: by the parameter of institutionality / officiality; subject-address relations; variants of political sociolects; the degree of centrality or marginality of a genre in the field of socio-political discourse; and the nature of the leading intention. Also, the following types of political discourse can be determined: 1) institutional political discourse, which combines texts directly created by politicians and used in political communication (parliamentary transcripts, political documents, public speeches and interviews of political leaders); 2) mass media (media) socio-political discourse, which uses texts created by journalists and distributed in the form of press, television, radio, Internet; 3) official business political discourse related to hardware communication, within which texts are created for employees; 4) texts created by “ordinary citizens” who, being professional politicians or journalists, occasionally participate in socio-political communication (these can be various kinds of letters and appeals addressed to politicians or government agencies, letters to the media); 5) “political detectives”, “political poetry” and texts of political memoirs, which have become very popular in recent years; 6) texts of scientific communication devoted to political events. In our opinion, out of these types of discourse, institutional political discourse, mass media or media discourse, texts of “ordinary citizens”, “political detectives” and similar texts can be considered socio-political.

Socio-political discourse combines a set of terms that have been historically formed to reflect the system of political concepts in order to meet specific communication needs in the field of political science and practice [2, c. 54]. The analysis of socio-political discourse involves the study of socio-political linguistic material, taking into account the cultural, spatial and temporal conditions of its existence, as well as the socio-cultural and personal characteristics of its creators and authors.

Thus, discourse is one of the main concepts in communicative linguistics that has a significant number of scientific interpretations and, above all, it is a text that has a connection with reality – actual events, discussions, aimed at conveying a certain opinion of the community. Accordingly, socio-political discourse as an institutional discourse is a broad concept that encompasses the language system, linguistic activity, and text. A discourse is socio-political when it accompanies a certain political act in a public setting. It has both general linguistic functions and functions that are specific to socio-political discourse. The most important are the functions of social control and legitimization of power, since they have a manipulative effect on the public, thereby achieving the main goal of socio-political discourse – the possession of power and control of society.

References

1. Акоп'янц Н., Полтавський В. Особливості перекладу суспільно-політичної лексики з англійської мови на українську. Вісник Національного технічного університету “ХПІ”. *Серія: Актуальні проблеми розвитку українського суспільства*. 2014. № 37. С. 77–82.
2. Туровська Л. Вивчення суспільно-політичної лексики: традиції і новаторство. *Молодий вчений*. 2017. № 12.1 (52.1). С. 52–55.

УДК 009-76.01-821.16

*Pidoprygora S. V.,
Doctor of philological science,
Professor of the Department of English philology and Translation,
Petro Mogyla Black Sea National University
URIS Fellow, Basel University (Switzerland)*

WEBCOMICS IN THE PROJECT *WITNESSING THE WAR: VISUALITY AND THE VOICES OF UKRAINIAN CIVILIANS*

The comics now are a cultural phenomenon that indicates society's cultural and sociopolitical atmosphere. The comic book is extremely sensitive to the various aspects in a number of spheres of human life. It is characterized by its quality of rapid reaction towards events such as environmental disasters, global crises, wars, displacement, violence, and humiliation. The emergence of the Internet, with its possibilities for instant information exchanges, has also altered the

nature of comics. Webcomics are being created and posted online, often with a structure resembling a printed comic book, except the pages are flipped through by clicking on the mouse. In other cases, hyperlinks, animation of specific frames, and interactivity are used.

The basic functions of comics have also evolved, as they are by now perceived as an effective means not only of entertainment but also as a medium in itself, capable of depicting a wide variety of topics, serving the needs of both documentary and investigative journalism, and being a source of socially relevant information. Thus, comics have become not only a particular phenomenon in popular culture but also a political one, a kind of information warfare, especially when they are created during wartime, as is the case with the Russian-Ukrainian war taking place at this very moment. Political culture is transmitted through forms of popular culture, forming a convergence culture, as emphasized by Henry Jenkins.

The war in Ukraine has been the topic of many Ukrainian comics since 2014, when the Russian Federation (hereafter RF) annexed Crimea and several military operations involving the Russian military in Donbas began. Moreover, the armed conflict with the RF served as a kind of trigger for the creation of Ukrainian superhero comics (*Ukrainian Superheroes* by Lesya Voroniuk, 2015, 2016; *Patriot* by Vadym Nazarov, 2016, *Guardians of the Country* by Leonid Krasnopolskyj and Ihor Jarovyj, 2018; *The Will*, 2017, 2018), the documentary series *Cyborgs* (about the defenders of the Donetsk airport, 2016-till now), Sashko Komyakov's graphic novel *TATO (DAD)*, 2021; Serhiy Zakharov's autobiographical graphic novel *Dira (The Hole)*, 2016, and his comic book *Crossroads: Nine Stories of War and Violence*, 2017. Some of these comics have been partially reviewed in the pages of my blog essay (<https://trafo.hypotheses.org/41265>).

After the full-scale invasion of Ukraine on February 24, 2022, the process of creating comics by Ukrainian artists continued but became even more accelerated. The active pro-Ukrainian position of cultural representatives across the country, the desire to show the unlawfulness of Russia's actions, and to be a part of the independence struggle through creativity all contributed to this. Since the military aggression makes it to some extent impossible to quickly publish not only comics but all print products, whose publication is often postponed indefinitely, social networks and publishing houses' websites have turned into a presentation platform for demo or full versions of comics, webcomics, drawings in the style of comics, and have formed a space for communication between creators and their audience. Webcomics can now reach a wider audience thanks to translations, mostly in English. Webcomics are also created as part of various projects initiated by artists, publishers, NGOs, as well as news and cultural platforms.

This paper takes into account the real stories of Ukrainian people about their war experiences, which are transformed by artists/journalists into webcomics on a news platform *War in Ukraine* (comic series *Witnessing the War*: <https://war.ukraine.ua/witnessing-the-war/>).

The comics is becoming a means of contemporary reflection and the documentation of traumatic reality. Moreover, war and its consequences are one of the main topics of such comics, if not the main. For example, multiple comics are dedicated to World War II, the Vietnam War, the armed conflict between Palestine and Israel, the Yugoslav War, the Chechen War, the aftermath of the wars in Somalia and Syria, etc.). The specifics of artistic approaches to depicting war and its consequences in comics are explored in monographs by Marc DiPaolo (*War, Politics and Superheroes. Ethics and Propaganda in Comics and Film*, 2011), Nina Mickwitz (*Documentary Comics. Graphic Truth-Telling in a Skeptical Age*, 2016), and Hillary L. Chute (*Disaster Drawn: Visual Witness, Comics, and Documentary Form*, 2016). War and migration are the research subjects in collective monographs edited by Icon Dusseldorf (*Krieg und Migration in Comic: Interdisziplinäre Analysen*, 2020) and Ralf Kauranen, Olli Löytty, Aura Nikkilä, Anna Vuorinne (*Comics and Migration*, 2023). The aforementioned research is part of the Routledge book series *Global Perspectives in Comics Studies*, which has already published four books, including *Identity and History in Non-Anglophone Comics*, edited by Harriet E.H. Earle, Martin Lund, 2023. The annotation states that it “brings together texts across a wide range of genres, styles, and geographic locations, including the Netherlands, Colombia, Greece, Mexico, Poland, Finland, Portugal, Ireland, and the Czech Republic, among others”, but Ukrainian comics are not considered.

A whole separate chapter of Nina Mickwitz's monograph is devoted to short-form documentary webcomics. She rightly remarks that in the case of documentary comics, more emphasis should be put on the short form in order to comprehend the connection between journalistic and documentary elements in comics, and she also observes that “although creators often identify their work as comics journalism, the processes they engage in such independent primary research and retrospective accounts they produce correspond more closely to documentary journalism than they do to news journalism”. Mickwitz further argues that “these short-form documentary comics offer a way of drawing attention to material and events that might not be mainstream news reporting”. This point of view is shared by Hillary Chute in her analysis of the comic reports by Maltese-American cartoonist and journalist Joe Sacco.

In the case of the study of Ukrainian webcomics, especially the *Witnessing the War* series, this approach needs some refinement and further elaboration.

The news site *War in Ukraine* is the official website of Ukraine. All information is verified by both the Ministry of Foreign Affairs and the Ministry of Internal Affairs of Ukraine. Its primary function is to inform the global community of all war-related events in Ukraine. The website is not in Ukrainian and offers different languages, including English, German, Italian, Arabic, Chinese, Russian, Thai, French, and Spanish. The site's main sections are News and Stories, Ukraine war pictures, Defenders of Freedom, Russia's war crime, Food Security, and For Media. The site covers every day of the war, hour by hour, and a particular timeline indicates how many days the war has lasted.

The comics are placed in the *Witnessing the War* section, letting the audience be subjected to war crimes not through a news report but in a comic format, which ensures a more convincing emotional and affective impact on the audience. Although the stories themselves are not classified as comics by their authors, and their form does not quite mimic the traditional structure of comics (absent speech bubbles, alternation between image and textual frames) the sequentiality of the whole narrative as well as the semantic entanglement between visual image and text to create coherent content gives grounds to classify them as documentary webcomics. This rendering also emphasizes the abnormality of what is happening and the need for a different mode of expression. The comics contain 6, 8, or 10 frames, grouped into pairs and accompanied by text. The dates of the comics' posting on the website are also indicated: June 29, 28, 2022, July 22, 2022, and August 12, 2022.

Seven personal accounts narrated in the first person are the basis for the comics, whose authorship is not indicated on the website. These are testimonies of people who managed to survive the war, presented through the prism of journalists and comic writers. The authors of the comics become secondary eyewitnesses, transforming the private experience of war in an artistic form through personal reflection. It is emphasized that these are not fictional stories but real ones: "You might think it's fiction, but it's not. Real stories. Real people. Real pain. Real war crimes. These are the stories told by survivors. This is the truth no one can silence". This statement is also echoed by the references at the end of the comics, which are all introduced by the same phrase: "All stories are real and were taken from interviews, stories, recordings, and personal blogs". The reader can follow the links and read the story of a person told in Ukrainian in an interview or on a personal blog that formed the basis of the comic. Among the sources cited by the comic's authors are Reporters.media (*Now or never*), Radio Liberty's Facebook page (*Captivity*), Human Rights Watch (*Repeated rape*), Chesno (Bucha Massacre witness), TSN (*Katya*).

At the same time, the comics work not only with a specific real-life event but also as a generalized war experience that many Ukrainians have suffered through. Each comic ends with a phrase in sizable black font and capital letters to draw attention to and delineate the importance of the information: "This is a survival story. But thousands of Ukrainians will not be able to tell their stories – the Russians killed them. Spread the truth. Help us bring Russia to justice for war crimes".

Interactivity in webcomics is created by choosing the sequence of reading stories. However, each webcomic is built on a linear principle and does not contain animations or additional hyperlinks except the already mentioned references. The comics page also allows sharing information on social networks like Facebook, Twitter, and LinkedIn.

Since the comics are based on specific oral testimonies, the narrative is told in the first person. Two stories are narrated by children (*Katya, Pretending to be Dead*), one by a man (*Captivity*), and four by women (*One Terrifying Shopping in Kremenchuk, Bucha Massacre witness, Now or Never, Repeated Rape*). The Russian military is either directly or indirectly present in the comics. Their description is distant and not detailed; they are primarily the perpetrators of violence.

In the text, the narrators' most frightening moments are highlighted in red, and all of these moments relate to the violent death of people, their injuries, and criminal acts committed by the Russian military. For the girl Katya, who was in Mariupol at the beginning of the war (*Katya*) the worst thing is her mother's death and the inability to visit her grave: "And we will never visit her grave. She remained in the damp and dark, a large number of corpses in the streets. They were there everywhere. I covered my brother's eyes with my mother's scarf so that he would not see this". In the comic strip *Now or Never*, about a young family that decides to leave Kharkiv, a woman realizes the horror of war because, in one car, an entire family was killed - parents and two children. In the comic strip *One Terrifying Shopping in Kremenchuk*, a married couple comes under fire, and at the moment of the explosion, the woman notes, "My whole body was beaten, all over, and shards were falling on me".

Simple sentences, a lack of artistic devices, and metaphors characterize the textual part of comics. It resembles a neutral listing of actions that a person does, witnesses, or is subjected to, as well as a brief description of objects and people, which gives the impression of a certain emotionlessness and detachment. It conveys the moment of the highest emotions when there are no words to comprehend what is happening. For example, in the comic strip *Pretending to be Dead*, a thirteen-year-old unnamed girl witnesses the murder of her family by the Russian military while trying to leave the occupied Katuzhanka. To survive, she pretends to be dead. Verbs used to describe what happened to her and her family: died, caught fire, started running, did not feel pain, fell, began to crawl, were buried. The Russian military is committing criminal acts of violence: started firing, hit, began shooting, pulled. In the comic strip *Repeated Rape*, the woman draws attention to the Russian military's weapons (assault rifle, pistols, gun, knife), emphasizing her defenselessness before them. The military's actions – shot, raped, ordered, cut the skin, hit, slapped.

In *Captivity*, a comic strip about the torture of Ukrainian civilian men captured by the Russian military, the first-person narrative is interspersed with dialogues between the Russian military and the prisoner. The language of the perpetrators of the crime is harsh, commanding, and full of death threats.

"They took me out and sat me on a bench:

- You are a fire corrector!

- I am not. But if I were, this is my land".

The Ukrainian man does not hide his contempt for the enemy and is ready to resist even under such circumstances. In general, Ukrainian civilians fighting for their lives demonstrate an active stance; they survive, can act in terrible conditions, and do not wait resigned to their deaths.

The visual content of the stories is more emotional, symbolic, and metaphorical, aimed at evoking empathetic and emotional perception of the story by readers. All comics are in color, except for *Now or Never*. The visual style of the comics is different, but they are united by their lack of details in the background of the event, focusing on specific objects of the environment. These objects refer to the past peaceful life or become symbols of the traumatic event, close-ups of details and body parts. Cars leaving the city – are like a quick image of a reality the main characters cannot comprehend and cope with.

The webcomics *Katya* depicts psychological distancing from what happened through concentration on one object. The reader has to build associative connections between the text and the image to understand what was not depicted. *Katya* consists of six frames in which a red circle is outlined on a black background as a target, in which people and objects are painted in black and white. Thus, in the outlined center are the girl *Katya*, her younger brother, a pigeon, a children's teddy bear, and a telephone. These images illustrate the course of the story on a more symbolic level and the change of those symbols under war conditions. A pigeon is not a symbol of peace; it is food when no other provisions exist. The toy does not have a homey feeling because the bear covers its eyes with its paws, not wanting to see what is happening, just as *Katya* tells her brother that her mother fell asleep, not died, although he guesses that she did. The phone is a broken family connection, as relatives from Russia cynically say that it is not safe for them to talk to their niece from Mariupol. The usual way of life and values are turned upside down in war.

Repeated Rape tells the story of occupation and contact with the enemy in an inhumane way. The comic's visuals are impersonal, with a particular object in the center against a dark red background. Perhaps the emphasis is on the fact that a person can survive the horror of what is happening only by focusing on particular objects. The violence occurs in a school where a woman and her children have come to escape the shelling in a bomb shelter. The frame depicts a blackboard, used not to learn to count but to count the number of rapes with chopsticks. Further, in the center are objects that are important in the context of the narrative and that also become visual metaphors for violence and salvation: a rifle, a watch, a pistol, an empty chair, a knife, a book (as a means of violence, because the woman gets beaten by a soldier with it), cigarettes (after finding cigarettes for the soldier, she is able to escape with her family). Once again, we see a change in the usual paradigm of meanings, where objects acquire new semantics and functions in war, where personal boundaries are violated, and the bomb shelter becomes not a place of protection but a place of destruction.

Thus, the visual images work with visual metaphors to unite the text and appeal to sympathy, understanding, and indignation at realizing crimes against humanity in the twenty-first century and the devaluation of human life by the Russian military, which commits war crimes against civilians.

Interestingly, the Russian version of the site does not contain comics, and in general, the content of the Russian-language site differs from the versions of the sites in other languages, which may be the subject of a separate study.

Ukrainian documentary webcomics about the war experience in the twenty-first century are created at a time when civilian casualties are multiplying, and air alarms are working in different regions of Ukraine. Ukrainian webcomics have no temporal distance to the events of their origin, no lengthy gestation period of creating and comprehending the war experience and its consequences; they are artistically molded testimonies of war, made quickly, in the “hot pursuit” of the “fresh” mental and physical wounds of eyewitnesses, which also affects their form and content, ways of representation. Webcomics document the war, often using the diary genre, and become a form of journalistic research based on witnesses' oral testimonies.

The Ukrainian webcomics of the *Witnessing the War* series do not cover events ignored by mainstream news sites but artfully comprehend them in a comic book format. Eyewitness testimonies and interviews with witnesses about the experience of occupation, physical abuse, and loss of relatives are transformed into an artistic narrative involving verbal and visual elements. Unlike news articles, comics do not make objectivity central but are guided by a subjective approach. They make a case for a specific view or interpretation of the evidence before to win the concept or influence the opinion of a foreign audience. The narrative is told in the first person; there is no third-party narrator, but the distillation of the war experience is carried out by a secondary eyewitness. There is no detailed explanation of what took place, and webcomic authors turn to visual metaphors to comprehend violent experiences and have a stronger emotional impact on the reader. Comics make its readers aware of the omissions and absences in even the most terrifying pictures. The structure of the webcomics analyzed in this paper departs from the traditional comic book structure, which again works to prove that such traumatic events require another form. In addition, the news site that hosts the webcomics has a corresponding news section, where photos and reports from the country's government and journalistic reports form the same conscious judgment as the comics – about war as a tragedy and a crime against humanity that affects many people. The authors of the comics seek to present a generalized picture through the elaborated individual experiences of eyewitnesses, and the microstories form a united narrative background.

UDC 81'25

Halyna Kuzenko

*candidate of Philological Sciences, Associate Professor
of Petro Mohyla Black Sea National University*

Dmytro Butto

*bachelor of philological department
in Petro Mohyla Black Sea National University*

A POPULAR OPEN-SOURCE SUBTITLE EDITOR AEGISUB: ADVANTAGES AND DISADVANTAGES

Aegisub is a popular open-source subtitle editor that is widely used for creating and editing subtitles for videos.

In digital encoding, there are two main ways of including subtitles in a video: softsubbing and hardsubbing. Both methods has unique advantages and disadvantages, along with various arguments both for and against each method [1].

Hardsubbing is a method that “burns in” subtitles into the actual video portion of a movie. Digital hardsubs are much like subtitled VHS tapes; the subtitles cannot be turned off.

The translation assistant is a valuable tool for translating subtitles from one language to the other. It allows you to translate in the most efficient possible manner, by letting you type the translated text without having to worry about selecting the original, or forgetting what was written in it. It also parses ASS override tags, and will skip over them.

Hardsubbing is usually much less demanding on the playback device. Since the text is already part of the video, it will only take as much processing as the subtitled video would. You are also often able to make special effects that would be difficult to replicate in a soft subtitle format, because of the large amount of CPU usage required to render them. Even in softsubbed anime fansubs, the opening and closing karaoke are often hardsubbed because of the special effects used.

Some people argue that with hardsubs, scripts are harder to steal, since the text is embedded in the image - thieves cannot simply extract subtitles as in a softsub. However, the presence of very good subtitle extractors designed for the purpose of extracting this embedded text removes much of the argument that hardsubs prevent script stealing.

Many playback devices and computer platforms cannot display the special fonts and formatings that softsubs contain, but this problem is removed with hardsubs, where the style is preserved. Also, these stylings will show back exactly the same on any device, unlike softsubs which depend on the playback device to properly interpret and display the stylings.

Despite what some may call numerous advantages for hardsubbing, there are several distinct disadvantages that should be evaluated before making a decision.

The method of hardsubbing requires that the source video is re-encoded so the subtitles can be written on the image. This, by the nature of lossy video encoding, causes a reduction in video quality.

Subtitles add a sharp contrast in a video image due to their nature. This will cause compression artifacts along the edges of the encoded subtitle, and blurring of the subtitle. This effect is especially evident at lower bitrates.

Under typical circumstances, the inclusion of the subtitles will cause an increase in the bitrate needed for the video to keep the same quality. This, of course, means an increased filesize, or lower quality at the same size. The increase in bitrate necessary is typically around 3 to 10%.

Changing the subtitles requires a re-encode of the video source, which can add a lot of time and extra work to the release process.

Softsubbing is a method that keeps subtitles separate from the video and relies on the playback device to combine the two when the video is being played. This method can be best compared to subtitles on most DVDs. The subtitling can be turned on or off as needed, and multiple languages can be supported with just one combined media file. Unlike with a DVD though, digital softsubs are actually text (DVD subtitles are pictures) which adds many nice features at the cost of complexity.

Softsubs are much clearer on display. Since they are not part of the video image, video compression does not affect them, and with a good subtitle renderer, they are sharp and crisp - a huge benefit to readability.

Softsubs can be smaller. Since the subtitle is just a text file, it can take up less room because it isn't hogging video bitrate. This allows for an encoder to either make a smaller file with the same video quality, or a same-sized file with higher video quality.

People with vision problems have an opportunity to adjust how the subtitles look on-screen.

Without a huge impact on size, multiple languages can be supported in one video file.

If you find a subtitling mistake in a file, you can fix it without having to re-encode the video - saving a lot of time.

Softsubs add processing complexity to the video. The playback device has to render and overlay the text before displaying the video, as a result, this means that low-powered devices will not be able to play the video.

Since the subtitles are bundled as straight text they are very easy to extract and use. This makes things easier on bootleggers or other script stealers. Note that grabbing subtitles from a hardsub is very easy currently, so this argument doesn't hold much weight.

The playback device is responsible for rendering the subtitles on screen. As a result, they might not look the same as the subtitler intended. In some cases, the playback device might not support the subtitle format, or might have bugs with it.

The AVI file format is not reliable for supporting softsubs, if you plan to use it. Please note that Matroska (MKV) is very well supported by computers, so this isn't a major negative.

Тези доповідей

Subtitles with effects added (usually for karaoke) take up a lot of processing time, and may cause playback issues if the device cannot handle the processing requirements. A solution for this is to hardsub the complex parts such as opening and ending karaoke, and softsub the normal dialog [2].

Aegisub advantages:

1. **User-Friendly Interface:** Aegisub has an intuitive and user-friendly interface that makes it easy for both beginners and experienced users to create and edit subtitles.
2. **Cross-Platform Compatibility:** Aegisub is available for Windows, macOS, and Linux, making it accessible to a wide range of users.
3. **Extensive Format Support:** Aegisub supports a wide variety of subtitle formats, including SubStation Alpha (SSA), SubRip (SRT), Advanced SubStation Alpha (ASS), and more, making it versatile for different projects.
4. **Real-Time Preview:** Aegisub allows users to preview their subtitles in real time while making edits, which is helpful for fine-tuning timing and appearance.
5. **Automation and Macros:** The software offers automation and scripting capabilities, allowing users to create macros to automate repetitive tasks and save time.
6. **Advanced Subtitle Styling:** Aegisub supports advanced subtitle styling options, including multiple fonts, colors, and styles, which can be useful for creating visually appealing subtitles.
7. **Spellcheck and Grammar Check:** It includes built-in spellcheck and grammar check features to help ensure subtitle text is free of errors.
8. **Collaboration and Version Control:** Aegisub supports collaboration on subtitle projects and version control through its project management features.

Aegisub disadvantages:

1. **Steeper Learning Curve:** While Aegisub is user-friendly, some of its more advanced features and scripting capabilities may have a steeper learning curve for newcomers to subtitle editing.
2. **Limited Video Editing:** Aegisub is primarily a subtitle editor and not a full-fledged video editing tool. You can't perform complex video editing tasks within the software.
3. **Resource Intensive:** Aegisub may be resource-intensive on older or less powerful hardware, especially when working with large subtitle files or videos.
4. **Limited Export Options:** While it supports various subtitle formats, it may have limited options for exporting subtitles to other formats commonly used in the industry.
5. **Lack of Real-Time Translation:** Aegisub does not offer built-in real-time translation features, which could be a disadvantage for users who need to create subtitles in multiple languages.
6. **Occasional Bugs:** Like any software, Aegisub may have occasional bugs or compatibility issues, which may require updates or workarounds.

In summary, Aegisub is a powerful and versatile tool for subtitle editing, but it may have a learning curve for new users and lacks certain advanced video editing features. It is well-suited for dedicated subtitle editing tasks and is favored by many subtitlers for its capabilities.

References

1. <https://soft.mydiv.net/win/qans.t121908.v-nei-mozhno-sshit-video-s-subtitrami-.0-Aegisub.html>
2. <https://www.youtube.com/watch?v=7TBu0rCyjQ8>

Підсекція:

АКТУАЛЬНІ ПРОБЛЕМИ ЖУРНАЛІСТИКИ

УДК 070.15(043.2)

*Соловйова А. С.,
канд. політ. наук, доцент,
доцент кафедри журналістики,*

*Новіков В. І.,
магістрант VI курсу спеціальності «Журналістика»,
ЧНУ імені Петра Могили, м. Миколаїв, Україна*

ІНСТРУМЕНТИ ПРОПАГАНДИ В СУЧАСНИХ МЕДІА

Дослідження форм та інструментів пропаганди у сучасному медіа дискурсі безперечно актуалізується реаліями сьогодення, оскільки російська федерація в ході своєї неспровокованої агресії проти України активно використовує поширення сконструйованих пропагандистських повідомлень.

Пропагандою прийнято вважати повторюваний та цілеспрямований вплив на громадську думку, ціллю якого є формування бажаних поглядів і поведінки суспільства. Її використовують у різноманітних сферах, включаючи економіку, політику та культуру.

Конвергентні медіа 21 століття надають широкий спектр можливостей для використання інструментарія пропаганди. Завдяки ним, політичні технологи мають змогу швидко поширювати потрібну інформацію широкому загалу.

Використання різних інструментів створення пропагандистських повідомлень стало поширеним явищем в сучасних медіа. Пропагандисти використовують різноманітні типи маніпуляцій, щоб впливати на громадську думку і поведінку людей. Серед них основними можна вважати наступні:

1. Використання емоцій: пропаганда часто використовує емоції, такі як страх, гнів або ненависть, щоб викликати бажану реакцію у аудиторії [1]. Наприклад, фокусування на суспільно значущих темах або гострих морально-етичних питаннях (корупція у сфері опіки над дітьми, проблеми освітньої сфери, охорона здоров'я тощо).

2. Використання стереотипів: пропаганда часто використовує стереотипи, щоб представити певні групи людей у негативному або позитивному світлі [1]. Прикладом може слугувати велика кількість російських медіа, пропагандисти яких формують інформаційні повідомлення, засновані на стереотипних уявленнях про українців, аби виправдати повномасштабне вторгнення російської федерації в Україну.

3. Використання мовних маніпуляцій: пропаганда часто використовує мовні маніпуляції, такі як використання подвійних стандартів або евфемізмів, щоб приховати справжню мету повідомлення [2]. Наприклад, свідомо зміна деяких слів на мовні конструкції з більш негативним емоційним забарвленням, спонукаючи суспільство до упередженого ставлення.

4. Використання фейкових новин: фейкові новини є одним з найпоширеніших інструментів пропаганди в сучасних медіа. Вони поширюються з метою дезінформації аудиторії та створення певного уявлення про ситуацію [2].

Матеріали такого типу є дуже розповсюдженими, особливо коли інформаційне поле і так перевантажене різного роду повідомленнями, що дає пропагандистам змогу краще замаскувати новини з неправдивою або викривленою інформацією. Прикладом можуть слугувати різноманітні інформаційно-психологічні спеціальні операції російських медіа задля залякування і поширення негативних наративів в українському суспільстві.

Виходячи з наведеного, можна сказати, що залучення емоційного аспекту у сучасному масовому впливі є однією з найефективніших стратегій, які існують наразі. Пропагандисти ефективно використовують почуття гніву, ненависті, страху, для досягнення поставлених цілей в комунікації з аудиторією. Наприклад, політична пропаганда може експлуатувати страх, змушуючи суспільство слідувати конкретному політичному курсу, який, як заявлено, стане певного роду захистом від зовнішніх загроз. Гнів може бути використаний для об'єднання людей проти конкретної суспільної групи чи думки, у той же час ненависть може спонукати до актів насильства, які будуть вигідні джерелу пропаганди.

Суттєвим аспектом пропаганди також є експлуатація стереотипів, які притаманні суспільству. Пропагандисти систематично використовують їх для представлення різних груп людей у негативному або навпаки позитивному світлі. Наприклад, стереотипи, що базуються на національному ґрунті, можуть маніпулятивно використовуватися, щоб викликати страх перед представниками певного етносу. Залучення політичних стереотипів може призвести до формування уявлення про певну групу як ту, якій притаманна корупція або некомпетентність у важливих питаннях. З іншого боку, соціальні стереотипи можуть використовуватися для позначення певних груп як більш або менш важливих.

Словесні маніпуляції стають ще одним важливим інструментом пропаганди. Активно використовуються різноманітні словесними конструкти, такі як подвійні стандарти чи евфемізми, щоб сформувані заздалегідь сплановане сприйняття того чи іншого повідомлення або матеріалу в медіа. Наприклад, можуть використовуватися подвійні стандарти аби виправдати дії правлячої партії, які були б неприйнятні за інших обставин. Залучення евфемізмів у такому випадку також допоможе приховати негативні наслідки їхніх вчинків або рішень.

Феномен фейкових новин є одним із найпоширеніших інструментів пропаганди у сучасних медіа. Такі новини поширюються з метою введення в оману аудиторії та формування певного уявлення про ті чи інші події. Їхня успішність залежить від багатьох факторів, серед яких використання емоцій, стереотипів та словесних маніпуляцій, що робить такі новини або інформаційні повідомлення більш ефективними.

Пропаганда в сучасних медіа є серйозною проблемою, оскільки вона може спричинити утворення недостовірних уявлень про світ та підірвати довіру до суспільних або державних інститутів. У контексті цього питання важливо, щоб люди були проінформовані щодо інструментів пропаганди та мали здібність критично оцінювати інформацію, яку вони отримують у медіа.

Невизнання того деструктивного впливу, який інструменти пропаганди та пропагандистські наративи справляють на цільову аудиторію, безперечно, призведе до інформаційно-комунікаційних втрат. Саме тому аналіз інструментів пропаганди у сучасних медіа є однією з необхідних умов для розробки стратегії протидії пропагандистським повідомленням, а також вироблення у суспільстві основ відповідальної медіаграмотної поведінки, заснованих на основах фактчекінгу та критичної рефлексії.

Список використаних джерел

1. Іванов І. В. Пропаганда в сучасному світі: теоретичні та методологічні аспекти дослідження. – Київ: Національний університет «Кієво-Могилянська академія», 2018. – С. 25-26.
2. Кривенко І. В. Пропаганда в інформаційному суспільстві: особливості та тенденції. – Київ: КНУ імені Тараса Шевченка, 2019. – С. 47-48.

УДК 070.42:378.147.091.33.004

*Сидоренко Т. В.,
канд. наук з соц. комунікацій, доцент,
доцент кафедри журналістики,
ЧНУ імені Петра Могили, м. Миколаїв, Україна*

КОМПЕТЕНЦІЇ ТА КОМПЕТЕНТНОСТІ МАЙБУТНІХ ФАХІВЦІВ ЖУРНАЛІСТСЬКОЇ ГАЛУЗІ

Цифрові інновації у внутрішньоорганізаційній комунікації установ, організацій, підприємств, в т. ч. підприємств медіасфери, установ освіти – важливий аспект цифровізації комунікаційних процесів суспільства [2]. Технології та наслідки цифрової революції, яка трансформує усі сфери життєдіяльності соціуму, висувають якісно нові вимоги до підготовки фахівців інформаційної сфери, а саме спрямованість підготовки випускників бакалаврату й магістратури на формування в них взаємопов'язаної системи соціально-особистісних і професійних компетентностей як умов затребуваності та конкурентоздатності на ринку праці. А стратегічні прогнози експертів Світового Економічного форуму (World Economic Forum) визначили Топ-10 ключових навичок, необхідних для успішної роботи в умовах цифрового суспільства [9].

Стрімке використання новітніх інформаційних технологій в інформаційній сфері сприяє актуалізації вивчення у майбутніх фахівців журналістської галузі цифрових компетенцій і компетентностей.

Питання професійних компетенцій працівників журналістської галузі вивчали у другій половині ХХ ст. – початку ХХІ ст. українські вчені Л. Башманівська, В. Башманівський, Я. Гаврилова, М. Дьяченко, О. Жовнич, В. Здоровага, Ю. Михайличенко, І. Нагорнюк, О. Наливайко, Ю. Чемерис, О. Манченко, О. Рудченко, Л. Шевцова та ін.

Поняття «компетенція» отримало розповсюдження у 90-х роках ХХ ст., хоча сам термін з'явився ще у ХVІ ст. На сучасному етапі існує декілька підходів та визначень даного поняття. Так, відомими підходами є американський, британський, багатомірний (європейський), вітчизняний (радянської доби та пострадянський). За американським підходом компетенції створювали як альтернативу тестам для визначення рівня інтелекту, поведінкових характеристик фахівців (самосвідомість, саморегуляція, соціальні навички). Компетентісний підхід давав змогу виявити відмінності у роботі успішних та менш успішних людей. Британський підхід можна назвати функціональним, так як головну роль відіграють професійні стандарти, які виділяють компетенції. Багатомірний підхід є характерним для Німеччини та Франції. Поняття «ключові компетенції» у Німеччині містять індивідуальні компетенції (етичність, гнучкість, здібність до співробітництва тощо); у Франції їх визначають як ознаки особистості та як індивідуальні здібності, що мають прояв у процесі виконання фахівцем роботи. Вітчизняний підхід був пов'язаний зі сукупністю знань, умінь та навичок фахівця. Деякі дослідники цього питання пропонували і об'єднання понять «компетенції» та «компетентність».

Компетенція – це особиста здібність фахівця вирішувати певний клас професійних завдань [5]. Слід зазначити, що під компетенцією також розуміють вимоги до особистості, професійних якостей працівника.

Визначені дослідниками види компетенцій (навчально-пізнавальні, інформаційні, комунікативні) є характерними і для спеціалістів журналістської галузі. Так, в межах навчально-пізнавальної компетенції журналістів простежується необхідність володіння вміннями і навичками пізнавальної діяльності (володіння методами аналізу, планування, прогнозування; вміннями вирішення проблем у нестандартних ситуаціях, орієнтація на зміни соціокультурного середовища і переформатування підходів до ролі і місця журналіста в соціумі, його креативність та ін.). Інформаційні компетенції журналістів мають прояв у здібності використовувати інформаційні технології в роботі, залишаючи в основі відбір, обробку інформації, її зберігання і розповсюдження, створення нових (інноваційних) форм журналістського виробництва. Комунікативні компетенції сучасних журналістів полягають у володінні навичками працювати у колективі, взаємодії з читачами/слухачами/глядачами, співробітниками, партнерами тощо.

Компетентність – проінформованість, обізнаність, авторитетність. Компетентність також визначається як набута у процесі навчання інтегрована здатність особистості, яка складається із знань, досвіду, цінностей і ставлення, що можуть цілісно реалізовуватися на практиці. Отже, це володіння компетенціями або знаннями з окремого питання, предмету, фаху тощо. Компетентність – динамічна комбінація знань, вмінь і практичних навичок, способів мислення, професійних, світоглядних і громадянських якостей, морально-етичних цінностей, яка визначає здатність особи успішно здійснювати професійну та подальшу навчальну діяльність і є результатом навчання на певному рівні вищої освіти.

На державному рівні Постановою Кабінету Міністрів України №1341 «Про затвердження Національної рамки кваліфікацій» (2011 р.) визначено, що «компетентність/компетентності – це здатність особи до виконання певного виду діяльності, що виражається через знання, розуміння, уміння, цінності, інші особисті якості» [7].

Окремим видом компетентності для фахівців журналістської галузі, є інформаційна компетентність, яка безпосередньо пов'язана зі сферою професійної діяльності і може розглядатися як якість особистості, що включає сукупність знань, умінь і навичок для виконання різних видів інформаційної діяльності (від збору інформації, її переробки, створення інформаційного продукту тощо). Н. Баловсяк виділяє три компоненти інформаційної компетентності: інформаційну, комп'ютерну або комп'ютерно-технологічну та процесуально-діяльнісну (як здатність використовувати сучасні засоби інформаційних і комп'ютерних технологій до роботи з інформацією та розв'язання різноманітних задач) [1].

В законі України «Про освіту» компетентність розглядається як динамічна комбінація знань, умінь, навичок, способів мислення, поглядів, цінностей, інших особистих якостей, що визначає здатність особи успішно соціалізуватися, провадити професійну та/або подальшу навчальну діяльність.

В Концепції впровадження медіаосвіти в Україні (нова редакція) (Схвалена постановою Президії Національної академії педагогічних наук України від 21 квітня 2016 року) медіакомпетентність визначається як рівень медіакультури, що забезпечує розуміння особистістю соціокультурного, економічного і політичного контексту функціонування медіа, засвідчує її здатність бути носієм і передавачем медіакультурних смаків і стандартів, ефективно взаємодіяти з медіапростором, створювати нові елементи медіакультури сучасного суспільства. Досягається через оволодіння медіаграмотності, є показником рівня медіакультури [6].

У системі підготовки журналістів слід орієнтуватися на формування не лише фахових, але й надпредметних компетентностей («soft-skills»), наявність яких є важливою для високого рівня конкурентоздатності майбутніх фахівців журналістської галузі на ринку праці. Серед таких компетентностей: націленість на саморозвиток, адаптивність, комунікативність, клієнтоорієнтованість, креативність, критичне мислення, емоційний інтелект, командна робота та ін.

Дослідники визначають провідну роль інформаційно-цифрових технологій у підготовці сучасного журналіста, розглядаючи необхідним формування інформаційно-цифрової компетентності у майбутнього фахівця. Інформаційно-цифрову компетентність розглядають як чітко визначену сукупність компетенцій у галузі інформаційно-цифрових технологій, які направлені на ефективну професійну діяльність фахівця з використанням сучасних засобів інформатизації і інформаційних технологій.

Сформована інформаційно-цифрова компетентність майбутнього журналіста дасть можливість опанувати нові журналістські професії: редактор-агрегатор, мобільний журналіст, журналіст-аналітик, мультимедіа продюсер, редактор співтовариства в Інтернеті (SMM) та ін. [8].

Європейською комісією створено Рамку цифрової компетентності для громадян (DigComp), (DigComp 2.0: Digital Competence Framework for Citizens), в якій визначено основні компоненти цифрової компетентності у 5 областях: інформація та цифрові дані, комунікація та співпраця, створення цифрового контенту, безпека, вирішення проблем [8].

Серед найбільш поширених засобів інформаційно-цифрової підготовки майбутніх журналістів дослідники відзначають Інтернет-видання та блоги, використання дидактичних можливостей інтерактивних методів навчання, а саме: активізацію навчальної діяльності здобувачів освіти; індивідуалізацію процесу навчання, збільшення ролі самостійної діяльності студентів-журналістів; урізноманітнення форм подання інформації засобами цифрових технологій; створення навчального середовища, яке забезпечує «занурення» студента в цифровий світ, у певні соціальні і виробничі ситуації тощо [3].

Для формування цифрових компетенцій майбутніх журналістів необхідним стає використання цифрового сторітелінгу у викладанні дисциплін. Приклади його використання є у блозі ЦеНІТ (Центру навчальних та інноваційних технологій Українського католицького університету) [4]. Серед них наступні:

- [Tilda Publishing](#) – платформа-конструктор для створення мультимедійних публікацій, сайтів, блогів, сайтів-портфоліо, конференцій та реєстраційних форм. Створення статті здійснюється з набору структурних блоків-цеглинок або готового шаблону сторінки та наповнення його власним вмістом.

- Мультимедійний журнал-презентація (журнал-гортайка) на платформі Storyform.co. [Storyform](#) – «розу- мна» платформа для створення мультимедійних презентацій, цифрових журналів і слайд-шоу.

- Мапа-оповідь, або ж сторімапа. У формі мапи-оповіді викладач може створювати презентації чи наочні посібники, що відтворюють перебіг подій. Площиною для мапування може слугувати не лише географічна мапа, а й будь-яке зображення, фото, ілюстрація чи оцифрований документ. Інструментом виступає [StoryMap JS](#) – один із низки безкоштовних інструментів для міждисциплінарних досліджень. Кожна локація на мапі – це мультимедійний слайд, до якого крім тексту можна додати зображення чи інший мультимедійний контент: відео з YouTube, аудіо, клікабельний витяг зі статті у Вікіпедії, контент з Google Maps, Twitter та ін.

- Формат «Цифровий комікс» – для того, щоб розповісти про серйозні теми та пояснювати складні процеси.

- Формат «Історія-гра» та ін.

Отже, найбільш доцільними для підготовки сучасних журналістів є інформаційно-комунікаційні технології, зокрема проектні методи навчання з залученням цифрових технологій, іноземних та вітчизняних Інтернет-видань та блогів. Важливими стануть вміння розробляти презентації, використовувати графічні програми, відомості онлайн-бібліотек, веб-браузерів; майстер-класи в комп'ютерних лабораторіях; семінари, тренінги та конференції, присвячені питанню використання інформаційно-комунікаційних технологій. Серед завдань формування сучасних компетентностей майбутніх медійників є підготовка до професійної діяльності в умовах інформаційного суспільства, до ефективної участі в суспільному житті, що передбачає розвиток креативних здібностей кожного студента-журналіста. У процесі цифрової трансформації журналісти змінюють свою роль, збагачуючи традиційні функції та набуваючи нових. Компетентності, що необхідні для виконання таких функцій майбутніми фахівцями журналістської галузі, мають бути враховані при розробці та модернізації освітніх програм.

Список використаних джерел

1. Баловсяк, Н. Професійна компетентність фахівця. *Педагогіка і психологія професійної освіти*. 2004. №5. С. 21-28.
2. Богуславський О. В., Зайко Л. Я. Роль цифровізації у розвитку комунікаційних можливостей суспільства. URL: <http://eprints.zu.edu.ua/33852/1/%D0%91%D0%BE%D0%B3%D1%83%D1%81%D0%BB%D0%B0%D0%B2%D1%81%D1%8C%D0%BA%D0%B8%D0%B9%20%D0%9E.%D0%92.%D0%97%D0%B0%D0%B9%D0%BA%D0%BE%20%D0%9B.%D0%AF.%D1%82%D0%B5%D0%B7%D0%B8.pdf>
3. Гаврилова Я. Л. Інтерактивні методи навчання в професійній підготовці майбутніх журналістів. *Держава та регіони*. Серія: Соціальні комунікації. 2014. №3 (19). С. 51-54.
4. Історія, що вчить: 6 форматів, інструментів та ідей для цифрового сторітелінгу у викладанні: URL: <http://ceit-blog.ucu.edu.ua/resursy-ta-instrumenty/storiteling/>
5. Компетентії. Вікіпедія: вільна енциклопедія. URL: <https://uk.wikipedia.org/wiki/%D0%9A%D0%BE%D0%BC%D0%BF%D0%B5%D1%82%D0%B5%D0%BD%D1%86%D1%96%D1%8F>.
6. Концепція впровадження медіаосвіти в Україні (нова редакція) / Схвалено постановою Президії Національної академії педагогічних наук України 27 квітня 2016 року. URL: http://ms.detector.media/mediaprosvita/mediasvita/kontseptsiya_vprovadzheniya_mediasviti_v_ukraini_nova_redaktsiya/
7. Про затвердження Національної рамки кваліфікації : постанова Кабінету Міністрів України від 23 листопада 2011 р. Урядовий кур'єр. 2012. №9 (4655), 18 січ., С. 9-10.
8. Наливайко О. О., Манченко О. Ю., Рудченко О. Ю. Формування інформаційно-цифрової компетентності майбутніх фахівців журналістики. URL: https://www.researchgate.net/publication/345775116_FORMUVANNA_INFORMACIJO-CIFROVOI_KOMPETENTNOSTI_MAJBU
9. The 10 Skills You Need to Thrive in the Fourth Industrial Revolution. URL: <https://www.weforum.org/agenda/2016/01/the-10-skills-you-need-to-thrive-in-the-fourthindustrial-revolution>.

ТЕХНОЛОГІЇ ІНФОРМАЦІЙНОГО ВПЛИВУ НА ПРИЙНЯТТЯ ПОЛІТИЧНИХ РІШЕНЬ

Особливістю сучасного світового розвитку є зростання масштабів застосування нових інформаційних технологій у різних сферах життя суспільства. Процеси інформатизації пронизують усі сфери людської діяльності. Створення потужних інформаційних ресурсів, розвинених інформаційних мереж збільшує науковий внесок у соціальні та духовні інновації, механізми соціальних, культурних та політичних змін. Робота з інформацією, володіння навичками використання сучасних технологічних систем стає пріоритетом у всіх сферах функціонування держави та суспільства. Це стосується не тільки природничих і технічних наук, але, насамперед, соціально-гуманітарних наук, що виробляють когнітивну основу для прийняття державних рішень та вироблення політичної стратегії.

У той же час інформаційні технології можуть бути використані не тільки для творчих і прогресивних цілей, але й для досягнення політичної, економічної, духовної та військової переваги. Інформаційні технології впливають на сучасний політичний процес. З одного боку, спостерігається позитивна динаміка їх впливу на людину і суспільство, а з іншого, проявляються негативні тенденції, що відображають як складний характер взаємодії людини з новими комп'ютерними системами, так і спроби використовувати їх потенціал для пропаганди насильства, тероризму, людиноненависницької моралі.

З'явився спектр нових інформаційних загроз, які здійснюються за допомогою спеціально підібраної системи інформації та спрямовані на дестабілізацію суспільства. У політичній сфері з'являються нові можливості для маніпулювання суспільною свідомістю, політичними настановами та орієнтаціями різних соціальних груп. Технологічні досягнення, їх широке проникнення та фактична доступність ведуть до формування особливого світовідчуття. Віртуальна реальність суттєво трансформує сучасну політичну дійсність.

Наслідки проникнення інформаційних технологій у традиційні моделі взаємовідносин у сфері політики є неоднозначними та суперечливими. З одного боку, інформаційні технології сприяють формуванню досконаліших, що не існували раніше принципів взаємодії влади та суспільства. За допомогою електронних пристроїв зміцнюється особиста інформаційна незалежність, розширюються можливості конвенційної участі людей у політичному процесі. З іншого боку, інформаційні технології породжують додаткові загрози та ризики для традиційних принципів демократії. У суспільстві виникають нові інформаційні бар'єри, нові виміри нерівності, «віртуальна політика» та «маніпулятивна демократія».

Сучасні інформаційно-комунікаційні системи створюють змогу маніпуляцій центрами прийняття політичних рішень, дозволяють втручатися у сфери компетенцій традиційних політичних інститутів, змінюючи традиційні механізми масової мобілізації. Впровадження у політичну практику інформаційних технологій призводить до розмивання традиційних функцій політичних виборів, залишаючи за ними функцію легітимації влади.

Технології впливу на громадську думку стають для держави особливо актуальними у разі ухвалення непопулярних рішень. Прийняття таких рішень зазвичай пов'язано з реформуванням соціальної сфери, що не відповідає за тими чи іншими параметрами умов, що змінилися, з реалізацією економічного курсу, що модифікує політику перерозподілу доходів у суспільстві, з дефіцитом державного бюджету та необхідністю згортати деякі соціальні програми. Реакція населення на такі заходи коливається в діапазоні від нейтрально-настороженого ставлення до дій влади до гнівного обурення, здатного спонукати маси на стихійні бунти, що загрожують дестабілізацією всієї політичної системи.

Невдоволення може стати також наслідком швидко зростаючих очікувань населення, коли формовані рекламними образами та обіцянками політиків масові уявлення про швидкі позитивні зміни в економіці та соціальній сфері, про наближення ери благополуччя та процвітання кожної сім'ї сприяють появі ілюзії швидкої та неминучої зміни до кращого матеріального становища громадян. «Революція зростаючих очікувань» здатна спровокувати різкий сплеск протестних виступів, якщо ці очікування не отримують реального виходу і не будуть матеріалізовані в тих чи інших змінах способу життя людей.

Нині відбувається зменшення впливу держави на суверенітет в інформаційній сфері, тобто ефективний контроль національного інформаційного простору, особливо у кризових ситуаціях. Інформаційні процеси створили нові інструменти зовнішньополітичного впливу.

Інформаційні технології за своєю ефективності стали перевершувати всі інші. У цьому сенсі захист національних інтересів сьогодні неможливий без забезпечення державою інформаційної безпеки, без створення інформаційного ресурсу впливу, здатного протидіяти у разі потреби «інформаційній агресії».

Інтернет перетворився на інструмент для прояву політичної активності завдяки економічним, технологічним, соціальним, політичним чинникам. Багато в чому, в умовах розвитку нашої країни інтернет стає середовищем, в якому існує та розвивається реальна політична конкуренція. Сучасні телекомунікаційні технології створюють додаткові можливості для громадянських асоціацій формувати та виражати суспільні інтереси, тим самим

активніше брати участь у суспільних процесах, створюючи передумови для найбільш повного втілення принципів демократичного суспільного устрою, що призвело до появи уявлень про електронну демократію.

Інформаційні технології змінюють принципи управління. Суть будь-якого проекту електронного уряду полягає у створенні корпоративної інформаційної системи національного масштабу. Потенційний ризик полягає в тому, що при наведенні ладу в державних структурах усі громадяни опиняться під контролем, а інформаційні технології стануть новим інструментом тоталітаризму.

Під впливом сучасних технологічних платформ та мереж змінюється умови існування та розвитку політики. В інтернеті постійно відбувається перекомпонування політичних відносин. Дана якість мережевої взаємодії породжує цілу низку принципово важливих для політики наслідків, що мають прикладний характер.

Інтернет сприяє формуванню нових граней політичних явищ. Завдяки набуттю інформаційним середовищем нових властивостей та нових технологій політичної діяльності змінюються традиційні уявлення про владу, політичні інститути, політичну ідентичність та політичний процес загалом.

УДК 07: [316.47:004.738,5] (043,2)

*Гакман А.,
магістрантка спеціальності ОбІ «Журналістика»,
факультету політичних наук,
ЧНУ імені Петра Могили, м. Миколаїв, Україна*

СОЦІАЛЬНІ МЕРЕЖІ ЯК ІНСТРУМЕНТ ФОРМУВАННЯ ПОЛІТИЧНОГО ІМІДЖУ: ФЕНОМЕН ВІТАЛІЯ КІМА

Важко уявити життя будь-якої сучасної людини суспільства без соціальних мереж – структура, заснована на контактах між індивідами та обміні різноманітною інформацією. Зміцнення їх ролі в Інтернеті сприяли динамічному розвитку інформаційно-комунікаційних технологій. Щодня велика кількість людей долучається до соціальних мереж, щоб прозоро та без обмежень отримувати альтернативні традиційним ЗМІ факти, обмінюватися думками з іншими, бути не лише частиною Інтернет-простору, а й його активним творцем.

Соціальні мережі стали потужним інструментом для формування політичного іміджу та впливу на виборців. Політики використовують соціальні мережі для розповсюдження інформації, спілкування з виборцями та створення свого образу.

Соціальні мережі як засіб комунікаційної взаємодії відіграють важливу роль протягом майже 20 років. Вони дозволяють за частки секунди генерувати і передавати великі обсяги інформації, тому мають вплив практично на всі сфери життя. З кожним днем мільйони людей витрачають свій час, увагу, думки на обговорення певних проблем саме в соціальних мережах.

Ефективність соціальних мереж як інструменту політичного маркетингу пов'язана з їх особливостями. Спілкування в соціальних мережах на сучасному етапі є однією з найпоширеніших форм спілкування між людьми, а одним із головних завдань політики є спілкування з виборцями. Саме тому політики використовують інструменти комунікації та маркетингу, щоб впливати та формувати власний імідж, публічність та репутацію. Крім того, такі соціальні мережі, як Facebook, Twitter, YouTube, TikTok та Instagram, надають користувачам можливість взаємодіяти один з одним з різними цілями, зокрема у сфері політики, головна мета – завоювати довіру громадськості, інформувати про закони та суспільно-політичні новини, поширення ідей, спілкування з виборцями тощо.

У сучасному світі соціальні мережі стали одним із основних інструментів політичного маркетингу, що пов'язано з тим, що вони дозволяють швидко та безперешкодно поширювати інформацію, а отже, впливати на громадську думку. Вперше соціальні мережі як інструмент політичного маркетингу були успішно використані в 2008 році під час президентських виборів у США. Наприклад, Б. Обама, завдяки вміло підібраним інструментам соціальних мереж, зміг перемогти на президентських виборах у США двічі поспіль – у 2008 та 2012 роках. Д. Трамп, який віддав перевагу Facebook, Twitter та Instagram як основним інструментам виборчої кампанії, зміг завоювати аудиторію та обійняв посаду президента США у 2016 році.

В Україні політичні лідери, партії та установи також активно використовують соціальні мережі. Перші спроби застосування Інтернет-технологій належать Ю. Тимошенко та її проєкту «Ідеальна країна», який був розроблений у 2006 році. Активне використання соцмереж для досягнення політичних цілей можна віднести до періоду Революції Гідності, коли групи у Facebook поширювали інформацію про рух та погляди протестувальників.

Президентські вибори 2019 року в Україні продемонстрували, наскільки потужним інструментом політичного маркетингу є соціальні мережі. За допомогою Facebook, Instagram, Telegram, YouTube В. Зеленський зміг завоювати довіру українських виборців і виграти політичну боротьбу з П. Порошенком.

Вивчення соціальних мереж як інструменту політичного маркетингу слід починати з розуміння сутності політичного маркетингу та його інструментів.

Політичний маркетинг став полем досліджень для фахівців із середини 20 століття, коли з'явилися перші наукові праці та започатковано теорію політичного маркетингу. Термін «політичний маркетинг» був запропонований професором Ст. Келлі в роботі «Професійний PR і політична влада». Вчений проаналізував особливості PR у політичній сфері та запропонував новий термін «політичний маркетинг», який пояснив як «піар у політичних кампаніях» і прирівняв його до пропаганди. Західні політики тактично використовують соціальні мережі як інструмент для формування політичного іміджу та спілкування з виборцями.

Наприклад, під час свого президентства Дональд Трамп використовував Twitter для публікації коротких повідомлень, включаючи оголошення політичних рішень, коментарі до подій і анонси виборчих зустрічей. Він створив значну кількість прихильників, але його активність на соціальних мережах також викликала критику і суперечки.

Ангела Меркель, колишня канцлерка Німеччини, також була активною на соціальних мережах, зокрема на Twitter та Instagram. Вона використовувала ці платформи для публікації своїх позицій та спілкування з громадськістю.

Президент Франції Еммануель Макрон також веде активний профіль в соціальних мережах. Він використовує Twitter та Instagram для спілкування з громадськістю та публікації фотографій та відеозвернень з офіційних заходів.

Прем'єр-міністр Канади Юстін Трюдо також використовує соціальні мережі для спілкування з громадськістю та публікації своїх ініціатив та позицій.

Ці політики використовують соціальні мережі для спілкування з виборцями, публікації важливих повідомлень та формування свого політичного іміджу. Вони можуть взаємодіяти зі своєю аудиторією, анонсувати важливі рішення та реагувати на події в реальному часі через соціальні мережі.

Українські політики також активно використовують соціальні мережі як інструмент формування політичного іміджу та спілкування з виборцями. Наприклад, Президент України Володимир Зеленський має значну активність в соціальних мережах, зокрема на Facebook та Instagram. Він використовує ці платформи для спілкування з громадськістю, публікації офіційних повідомлень та відеозвернень.

Лідер партії «Батьківщина» та колишня прем'єр-міністрка України Юлія Тимошенко також активно використовує соціальні мережі, зокрема Facebook та Twitter, для публікації своїх позицій, коментарів та відеозвернень.

Також колишній президент України Петро Порошенко має активні сторінки в соціальних мережах, де він коментує певні події, які відбуваються в Україні та світі.

Варто зазначити, що Віталій Кім – голова Миколаївської ОВА – набув неабиякої популярності саме через спілкування в соціальних мережах.

Як відомо, місто Миколаїв увійшло в бойові дії з перших днів повномасштабної війни. 26 лютого 2022 року російські танки увірвалися на територію міста, але українські військові вибили їх з міста. Українська армія щоразу дає відсіч, а територіальна оборона та цивільні навіть захоплювали військову техніку.

Про всі події, які відбувались та відбуваються на Миколаївщині, звітує голова військової адміністрації Віталій Кім. Інформацію, переважно відеозвернення, які починались фразою «Доброго вечора, ми з України», він розміщував у соціальних мережах (відео набирали десятки тисяч переглядів). Манера подачі відео неординарна та заряджала позитивом. А користувачі соцмереж вже назвали такі повідомлення від Віталія Олександровича заспокойливими.

Популярний нині Telegram-канал створив не сам Кім, а його радник з комунікацій Вікторія Олійник 24 лютого близько сьомої ранку, стоячи на заправці. Тоді почали обстрілювати військовий аеродром «Кульбакіно», про що потрібно було оперативно сповіщати жителів.

За перші півгодини на канал підписалося 1000 людей. Зараз Кіма читають понад 730 000 людей. Для порівняння: у Миколаєві проживає 490 тис. осіб, а в області – 1,1 млн осіб.

Важливі інформативні повідомлення про перемоги та втрати на фронті Віталій Кім розбавляє інформацією про себе: переодягнув футболку, поїв, підстригся. Незвично бачити такі повідомлення від голови ОДА, але людей зворушує простота і невимушеність Кіма. У чиновника кольорові шкарпетки, він закидає ноги на стіл і радісно каже: а ми всіх ворогів замочимо, в полях полюємо і знищимо! І він каже це з усмішкою. І йому автоматично віриш і не сумніваєшся, що все буде саме так.

Отже, відкритість і пряме спілкування політика в соціальних мережах або блогах впливають на його імідж, оскільки вони створюють більш «людяний» образ, який не байдужий до звичайних проблем, потреб і поглядів пересічних громадян. Ознайомлення з наданою інформацією на сторінках політичного діяча в соціальних мережах, спілкування з ним через Інтернет не тільки забезпечують спілкування представників влади з частиною населення, а й надають можливість для її презентації у світовому співтоваристві.

Соціальні мережі грають значущу роль у формуванні політичного іміджу кандидатів і політиків. Вони надають можливість політикам швидко взаємодіяти з виборцями, поширювати свої повідомлення і впливати на громадську думку.

Політики можуть активно взаємодіяти зі своїми прихильниками та критиками, відповідаючи на коментарі, повідомлення та запитання. Це дозволяє їм побудувати ближчі стосунки з виборцями і викликати підтримку.

Так, активна взаємодія політиків зі своїми прихильниками та критиками на соціальних мережах є важливим аспектом публічного образу та комунікації. По-перше, відповіді на коментарі та запитання дозволяють політикам побудувати ближчі стосунки з виборцями. Вони відчують, що їхні думки та думки важливі для політика.

Важливо відзначити, що активна взаємодія на соціальних мережах також може бути вимогливою, і політикам слід бути готовими до різноманітних відгуків, включаючи критику. Проте ця стратегія допомагає створити більш глибокі та значущі зв'язки з виборцями та контролювати свій імідж у цифровому просторі. Однак важливо зауважити, що використання соціальних мереж для формування політичного іміджу також призводить до викликів та обмежень.

Негативні коментарі, фейкові новини та обурення громадськості можуть створювати проблеми для політиків. Також необхідно дотримуватися етичних норм та засад використання соціальних мереж для політичних цілей.

Отже, з допомогою соціальних мереж політики можуть побудувати та підтримувати свій імідж. Вони можуть розмішувати фотографії, відео та інші матеріали, які допомагають створити образ ефективного та доступного лідера. Політики можуть швидко та легко поширювати інформацію про свої досягнення, позиції та плани через соціальні мережі. Вони можуть публікувати новини, відео, фотографії та інші матеріали.

Соціальні мережі дозволяють політикам розмішувати звіти про свою діяльність та робочі досягнення. Це сприяє підвищенню рівня транспарентності. Політики можуть вести блоги або відеоблоги, де вони детально розповідають про свої позиції, аналізують події і висловлюють свої думки. Це допомагає створювати свою експертність і вплив. Також політики можуть використовувати аналітичні інструменти соціальних мереж для аналізу реакції громадськості на свої повідомлення та стратегію. Також публікації політиків на соціальних мережах можуть впливати на громадську думку, вносячи важливі питання та ідеї в суспільний діалог. Соціальні мережі особливо ефективні для залучення молодіжної аудиторії, яка активно користується цими платформами. Тому, щоб повніше зрозуміти масштаби змін, необхідно проаналізувати розвиток соціальних мереж, щоб зрозуміти, чому сьогодні вони стали ефективним інструментом політичного маркетингу.

УДК 327.39:[81:159.955]:17.037ЄС

*Хмель А. О.,
канд. іст. наук, доцент,
декан факультету політичних наук,
ЧНУ імені Петра Могили м. Миколаїв, Україна*

МІСЦЕ КОРДОНІВ В ПОЛІТИЧНОМУ ДИСКУРСІ Н. ФАРАДЖА (2006-2016 рр.)

Кордони як такі займають важливе місце у побудові незалежності та суверенності будь-якої держави. Захист кордонів та їх контроль – пріоритет державної політики. Неможливість держави контролювати свої кордони говорить про її слабкість та неможливість реалізувати один з найважливіших інтересів держави – безпеку. Глобалізаційні та інтеграційні процеси часто слугують частковій втраті країною можливості контролювати свої кордони, що призводить до негативних результатів. Так, Шенгенська зона в середині ЄС, з одного боку – надзвичайні можливості до туристичних поїздок та обміну робочою силою, з іншого – підвищення терористичної небезпеки на зовнішніх кордонах, адже більшість навантаження припадає саме на країну-члена, що є кордоном ЄС з іншим світом, до прикладу – Болгарія, Румунія, Польща.

Саме на негативних аспектах даного процесу і робив наголос у своїх виступах Н. Фарадж, британський євроскептик, який зумів таким чином побудувати свою риторику, що підвів підданих Британії, які сумнівалися у доцільності членства країни в ЄС, до голосування за вихід Королівства з євроінтеграційного утворення.

Н. Фарадж з перервами займав посаду голови Партії незалежності Об'єднаного Королівства (UKIP), яка вимагала виходу Великої Британії з ЄС. На європейських виборах 22 травня 2014 р. під головуванням Н. Фараджа дана партія перемогла, отримавши 24 місця в Європейському парламенті з 73, які передбачалися для Сполученого Королівства. Після парламентських виборів 2015 р. партія UKIP отримала 12,6 % голосів виборців і посіла 3-тє місце серед парламентських партій, поступившись консерваторам та лейбористам і вперше у своїй історії провівши до Палати громад одного депутата. Варто наголосити на тому, що ввійти до Європейського Парламенту UKIP вдалося раніше, ще 1999 р. Якщо говорити про часовий проміжок, який ми обрали як хронологічні межі для аналізу промов британського євроскептика, то це 2006-2016 рр., тобто роки протягом яких Найджел Фарадж з перервами займав посаду голови Партії незалежності Об'єднаного Королівства.

Аналіз промов Н. Фарадж протягом 2006-2016 рр. (відповідно до референдуму 2016 року, коли євроскептики у Великій Британії перемогли) надає нам можливість зрозуміти, що особливе місце в його риториці присвячено питанню міграції та, тісно пов'язаним із ним питанням кордонів.

Аналіз промов Н. Фараджа у визначений нами хронологічний період дає нам можливість прийти до висновку, що, лінгвокультурні аспекти євроскептицизму загалом будуються навколо наступних тем: міграції та кордонів (у виступах про міграцію і кордони автор користувався емоціями страху та небезпеки, наполягаючи на небезпеці тероризму, що пов'язано із відкритими кордонами та Шенгенською угодою. Теми міграції та кордонів у

досліджених нами публікаціях зустрічалася 56 разів. Тема виходу Великої Британії з ЄС та згадування про референдум про вихід, займають другу сходинку та пригадуються 23 рази. Тема недовіри до політичної складової інтеграції, тобто до політичного союзу та недовіри до бюрократичного апарату ЄС, який втілює цей політичний союз згадується 12 разів.

Тема міграції напряму пов'язана із темою кордонів та їх контролю. Але, зосередившись саме на темі кордонів, можемо зауважити наступні моменти. Перша ж теза, яку ми наведемо, продемонструє зв'язок між міграцією та кордонами в дискурсі Фараджа (2006 р.): «Ця дискусія торкається самої сутності ЄС, і стає абсолютно очевидним, що жодна нація не може контролювати власні кордони, вирішувати власну імміграційну політику і в той же час залишатися частиною Європейського Союзу» [1].

Тема кордонів – часто пов'язана саме із закликком до конкретних дій: «повернення кордонів», «кордони мають контролюватися», нерідко поряд вживається фраза, яка дає негативне забарвлення ЄС, оскільки ЄС контролює кордони на в'їзд до Великої Британії, і контролює їх не надто добре. Загалом, термін «кордон» зустрічається у згаданих промовах 20 разів. Для підтвердження нашої думки наведемо кілька ще кілька цитат: «Ми хочемо повернути наші кордони»... «Ми повернемо наші кордони» [2].

В наступній цитованій тезі політик зазначає, що здатність контролювати власні кордони – це одна з основних ознак національної держави, в ній же зазначено, що Британія – не є частиною європейського континенту, є островом (тобто мова йде про «окремість» Королівства, його «інакшість»), і на останок – теми кордонів і міграції. Вважаємо, цю цитату одну із самих сильних, яка підтверджує та ілюструє одночасно кілька периферійних ознак концепту євроскептицизм: «Здатність контролювати свої кордони та вирішувати, хто має бути громадянином вашої країни, є однією з основних характеристик національної держави, і в цьому відношенні Великої Британії дуже пощастило, оскільки ми не є частиною європейського континенту. Ми острів, у нас є власні природні кордони, і саме з цієї причини я та переважна більшість британського населення не хочемо, щоб імміграція контролювалася на європейському рівні, вважаючи, що набагато краще, щоб ми організовували це для нас самі» [1].

Концентруючись навколо теми кордонів, Фарадж загалом відкидає ідею ЄС як таку, адже зазначає, що нація не може бути частиною ЄС і при цьому контролювати свою міграційну політику і кордони «Ця дискусія торкається самої сутності ЄС, і стає абсолютно очевидним, що жодна нація не може контролювати власні кордони, вирішувати власну імміграційну політику і в той же час залишатися частиною Європейського Союзу». Далі він виводить важливість теми прикордонного контролю на першочергове значення: «Зрозуміло, що на майбутньому референдумі в ЄС домінуватиме питання прикордонного контролю» [3].

Тож, ми поступово перейшли до крайньої точки концепту євроскептицизму – виходу Великої Британії з ЄС, і першої сходинки цього – референдуму, на якому населення мало б підтвердити запит UKIP та консерваторів на вихід з ЄС. Достатньо натиснувши на невдалу політику міграції та відкритих кордонів, Фарадж підводить населення до думки про референдум та вихід Британії з ЄС: «У Британії ми давно були свідками провалу політики відкритих кордонів ЄС, яку підтримували політики верхівки на шкоду нашій нації. Коли відбудеться референдум, британський народ нарешті матиме шанс відмовитися від цих відкритих кордонів, сказавши Ні Європейському Союзу» [3].

Відтак, можна стверджувати, що маніпулювання такими двома центральними темами у лінгвокультурному аспекті євроскептицизму міграції та кордонів дало можливість Н. Фараджу наголосити тільки на негативних наслідках членства Великої Британії в ЄС, а це в свою чергу – до позитивних для Фараджа наслідків референдуму 2016 року щодо виходу Британії з ЄС.

Список використаних джерел

1. Freedom, security and justice – Immigration (debate). Nigel Farage (IND/DEM) Debates. *Europarlament*. 27 September 2006. Strasbourg. URL: <http://surl.li/exwkww> (дата останнього звернення: 30.01.2023 р.)
2. Nigel Farage – 2016 Speech to European Parliament. URL: <http://surl.li/exwlq> (дата останнього звернення: 30.01.2023 р.)
3. Nigel Farage: Immigration will be the defining issue of this EU referendum campaign. *The Telegraph*. 21 August 2015. URL: <http://surl.li/exwmm> (дата останнього звернення: 30.01.2023 р.).

Підсекція:

СУЧАСНІ ПРОБЛЕМИ ЕКОЛОГІЇ І ЗАХИСТУ ДОВКІЛЛЯ

УДК 504.4.054

*Мітрясова О. П.,
д-р пед. наук, професор, професор кафедри екології,
Смирнов В. М.,
канд. геолог. наук, доцент, доцент кафедри екології,
Мац А. Д.,
аспірант кафедри екології,
ЧНУ імені Петра Могили, м. Миколаїв, Україна*

ДОСЛІДЖЕННЯ СОЛЬОВОГО СКЛАДУ ПОВЕРХНЕВИХ ВОД БУЗЬКОГО ЛИМАНУ

Дослідження та аналіз екологічного стану водних об'єктів, зокрема річок, має важливе практичне значення, оскільки їх стан у подальшому відбивається на якості питної води. Екологічний стан поверхневих вод залежить від політики водокористування, тому оборотне та повторно-последовне використання води відбивається на актуальному статусі водного об'єкту. Оборотне та повторно-последовне використання води – це обсяг економії забору свіжої води за рахунок застосування системи зворотного і повторного водопостачання, включаючи використання стічних та колекторно-дренажних вод [1]. За останні роки, до періоду повномасштабного вторгнення РФ на територію України, обсяги оборотного та повторно-последовне використання води зменшились, що подано на діаграмі (рис. 1). Проте залишається актуальним питання щодо оцінювання якості поверхневих вод. Найперспективнішим методом ідентифікації зон підвищеної екологічної небезпеки є оцінювання екологічного стану.



Рисунок 1 – Динаміка обсягів забору води з природних водних об'єктів і використання свіжої води в Україні, млн. куб м

Об'єктом дослідження є поверхневі води Бузького лиману у межах міста Миколаєва (точка спостережень – Миколаївська ТЕЦ). Цю точку спостереження було обрано не випадково. Так, саме в цьому районі спостерігається найбільша кількість перевищень граничнодопустимих концентрацій основних забруднювачів. Предметом дослідження є гідрохімічні характеристики Бузького лиману.

Під час дослідження використано такі методи: порівняння та аналогій; аналізу; спостереження; синтезу; узагальнення. Для проведення дослідження використовувались такі програми для розрахунків: Google Maps, програма забезпечення Microsoft Excel. Google Maps використовувались для пошуку місцевостей на картах та побудови потрібних для роботи карт. Microsoft Excel використовувались для виконання розрахунків та побудови графічних зображень. Визначення екологічного стану проводилось за допомогою використання формул екологічних індексів, трофо-сапробіологічного індексу та індексу екологічної якості (*EQI*) [2, 3]. Градації індексу *EQI* відповідно до класів якості вод наведено у керівному документі ЄС «Common Implementation Strategy for the Water Framework Directive (2000/60/EC), Guidance document № 10» (табл. 1).

Індекс екологічної якості вод

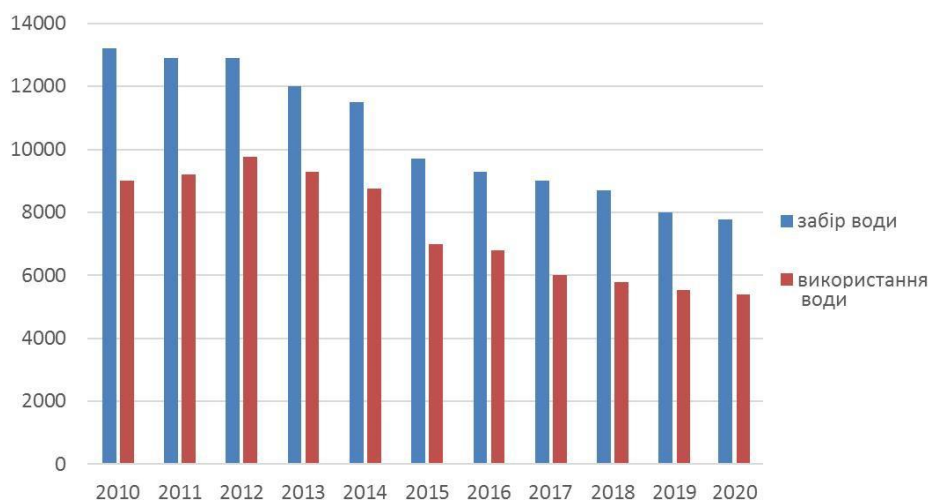
Клас якості вод	1	2	3	4	5
	Відмінна (high)	Добра (good)	Посередня (moderate)	Низька (poor)	Погана (bad)
Значення EQI	>0,83	0,82-0,62	0,61-0,41	0,40-0,20	<0,20

Матеріалами досліджень стали моніторингові дані, здійснені лабораторією вод і ґрунтів Регіонального офісу водних ресурсів у Миколаївській області в точці моніторингу (Миколаївська ТЕЦ (рис. 2) упродовж 2004-2020 рр. Дослідження виконувалась у рамках міжнародних проєктів ЄС Еразмус+ Жана Моне.



Рис. 2. Точка моніторингових спостережень для оцінювання екологічного стану поверхневих вод Бузького лиману в межах м. Миколаєва: 1 – місто Миколаїв, 2 – річка Південний Буг, 3 – річка Інгул, 4 – Бузький лиман (Ваварівський міст), 5 – Бузький лиман, 6 – точка відбору проб (Миколаївська ТЕЦ).

Визначено, що за вмістом компонентів сольового складу вода у лимані знаходиться в поганому стані. За рівнем сульфатів переважаючим класом якості води є III, а категорія якості – 5, тобто вода є помірно забрудненою (рис 3). За рівнем хлоридів переважаючим класом є IV, а категорія якості – 6, тобто вода є брудною і не придатною для господарсько-питного водопостачання.



Рис. 3. Категорії якості води за забрудненням компонентами сольового складу.

Список використаних джерел

1. Водна стратегія України до 2050 р. – Режим доступу: <https://zakon.rada.gov.ua/laws/show/1134-2022-%D1%80#Text>
2. Рибалова О. В. Комплексний підхід до визначення екологічного стану басейнів малих річок / О. В. Рибалова // Проблеми охорони навколишнього природного середовища та техногенної безпеки зб. наук. пр. УкрНДІЕП. – Вип. XXXIII. Харків, 2011. – С. 88–97.
3. Мітрьова О. П. Оцінювання стану водного об'єкту як умова попередження екологічного ризику / О. П. Мітрьова, А. М. Шибанова, Е. А. Джумеля // Збірник матеріалів I Міжнародної науково-практичної конференції [«Подолання екологічних ризиків та загроз для довкілля в умовах надзвичайних ситуацій – 2022»], (Полтава – Львів, 26–27 травня 2022 року) / Полтава : НУПІ, 2022. – С. 424–427.

Конєва М. В.,
студентка 621м групи,
Мітрясова О. П.,
д-р пед. наук, професор, професор кафедри екології,
ЧНУ імені Петра Могили, м. Миколаїв, Україна

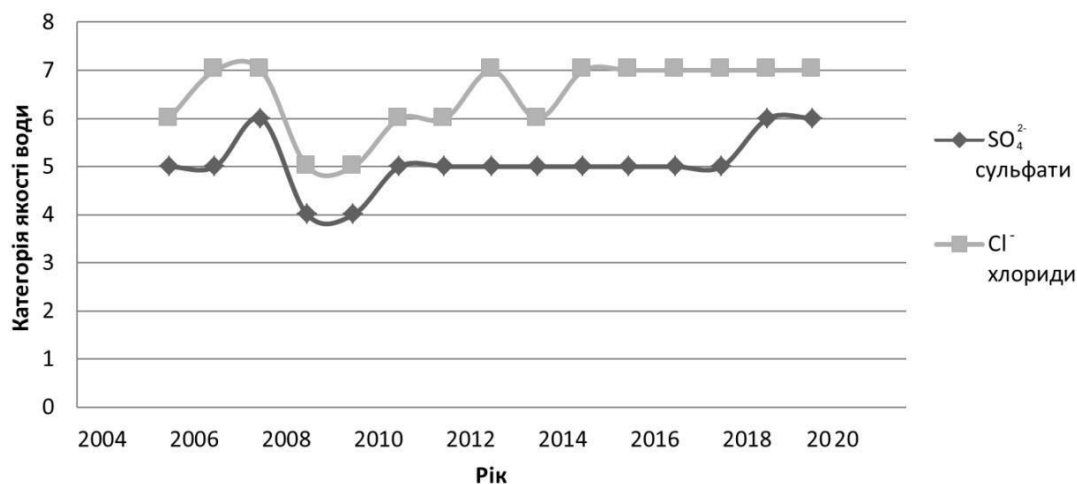
АНАЛІЗ ВИКИДІВ ТВАРИННИЦЬКОГО ПІДПРИЄМСТВА ДО АТМОСФЕРНОГО ПОВІТРЯ

Сільське господарство в Україні є основою економічного зростання та розвитку. Тваринництво – одна з найважливіших його галузей, яка поширена по всій Україні. Молочне та м'ясне скотарство є одним із стратегічних напрямків українського тваринництва, що визначає продовольчу безпеку країни, якість продовольства та має високий експортний потенціал.

Промислове тваринництво є джерелом викиду трьох парникових газів: метану, двоокису азоту та карбон IV оксиду. За деякими даними худоба викидає 39% всього метану і 65% діоксиду азоту.

Мета дослідження – проаналізувати та оцінити вплив забруднюючих речовин на атмосферне повітря від тваринницького підприємства на прикладі СТОВ «Промінь».

Методи дослідження охоплювали аналіз, узагальнення та порівняння для вивчення наукової літератури і нормативно-законодавчої бази, пов'язані з метою дослідження, а також методи математичної статистики; статистичну обробку даних, розрахунок викидів забруднюючих речовин від стаціонарних і пересувних джерел на підприємстві.

Джерелами викидів забруднюючих речовин в першу чергу є навіси для телят, у викидах від яких містяться такі речовини, як: метан, амоніак, сірководень, меркаптани, пил хутрянний, фенол, альдегід пропіоновий, кислота капронова, диметилсульфід, диметиламін, карбон(IV) оксид і мікроорганізми. Від лагун до атмосфери надходять амоніак, сірководень, метан і меркаптани. Від дизельгенератору (локальне джерело вироблення електроенергії при її аварійному відключенні) в атмосферу викидаються оксиди нітрогену, сульфур, карбону, сажа. Від роботи автотранспорту викидаються нітроген(IV) оксид, сульфур(IV) оксид, оксиди карбону, сажа, бенз(а)пірен, вуглеводні.

Характеристику забруднюючих речовин, що викидаються в атмосферу під час провадження планованої діяльності від стаціонарних джерел викидів, наведено в табл. 1.

Таблиця 1

Характеристика забруднюючих речовин

№ з/п	Забруднююча речовина	ГДК м.р. мг/м ³	Клас небезпеки	Валові викиди	
				г/с	т/рік
1	Нітроген(IV) оксид	0,2	3	0,247196	0,10655
2	Амоніак	0,2	4	0,630155	19,87256
3	Сажа	0,15	3	0,000581	0,00025
4	Сульфур(IV) оксид	0,5	3	0,023199	0,01000
5	Сірководень	0,008	2	0,045206	1,42562
6	Карбон(IV) оксид	5,0	4	0,009888	0,00426
7	Метан*	50	ОБРВ	5,275806	166,37778
8	Фенол	0,01	2	0,002740	0,08641
9	Альдегід пропіоновий**	0,01	3	0,020549	0,64803
10	Кислота капронова**	0,01	3	0,024658	0,77761
11	Диметилсульфід	0,08	4	0,008219	0,25919
12	Метилмеркаптан	0,0001	4	0,004110	0,12961
13	Диметиламін	0,005	2	0,180827	5,70256
14	Пил хутрянний***	0,03	ОБРВ	0,821940	25,92070
	Разом:			7,295074	221,32113
1	Карбон(IV) оксид				8216,0416
	Разом:				8216,0416

* метан є забруднюючою речовиною і в той же час є речовиною, що володіє парниковим ефектом

** дані речовини є неметановими леткими органічними сполуками

*** при вирощуванні телят разом з пилом хутрянним виділяються мікроорганізми ~ 0,374 млн. клітин/с.

Могілянські читання–2023: досвід та тенденції розвитку суспільства в Україні: глобальний, національний та регіональний аспекти.

Таким чином, від діяльності СТОВ «Промінь» в атмосферу від стаціонарних джерел викидів будуть викидатися: забруднюючих речовин ~ 221,32т/рік; речовин, що володіють парниковим ефектом ~ 8216,0416 т/рік.



Рисунок 1 – Викиди від стаціонарних джерел, т/рік

Від пересувних джерел викидів в атмосферне повітря будуть викидатися: карбон(IV) оксид – 2,0037 т/рік; вуглеводні граничні – 0,6011 т/рік; нітроген(IV) оксид – 0,8015 т/рік; сажа – 0,3106 т/рік; сульфур(IV) оксид – 0,4007 т/рік; бенз(а)пірен – 0,00001 т/рік.



Рисунок 2 – Викиди від стаціонарних джерел, т/рік

Таким чином, від діяльності СТОВ «Промінь» в атмосферу від стаціонарних джерел викидів будуть викидатися: забруднюючих речовин ~ 221,32 т/рік; речовин, що володіють парниковим ефектом ~ 8216,0416 т/рік.

Від пересувних джерел викидів в атмосферне повітря будуть викидатися: карбон(IV) оксид – 2,0037 т/рік; вуглеводні граничні – 0,6011 т/рік; нітроген(IV) оксид – 0,8015 т/рік; сажа – 0,3106 т/рік; сульфур(IV) оксид – 0,4007 т/рік; бенз(а)пірен – 0,00001 т/рік.

Отже, джерелами викидів забруднюючих речовин від СТОВ «Промінь» є переважно навіси телят, а викиди включають такі речовини, як: метан, амоніак, сірководень, меркаптан, хутрянний пил, фенол, пропіональдегід, капронова кислота, диметилсульфід, диметиламід, диметиламін та мікроорганізми. Через діяльність СТОВ «Промінь» в атмосферу від фіксованих джерел викидів викидається: забруднюючих речовин (нітроген(IV) оксид, амоніак, сажа, сульфур(IV) оксид, сірководень, чадний газ, метан, фенол, альдегід пропіоновий, кислота капронова, диметилсульфід, метилмеркаптан, диметиламін, пил хутрянний) ~ 221,32 т/рік; речовин, що мають парниковий ефект(карбон(IV) оксид) ~ 8216,0416 т/рік.

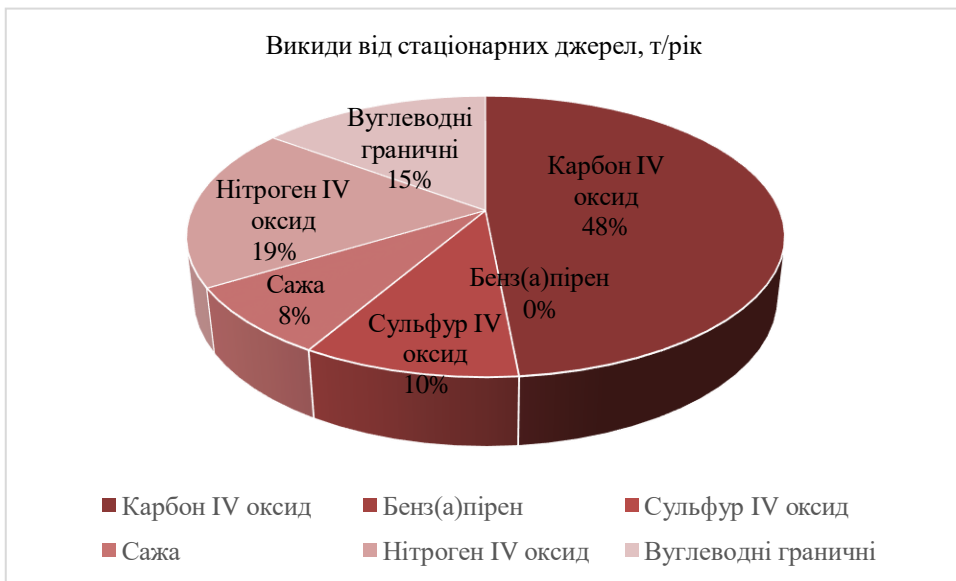
Мітрясова О. П.,
 д-р пед. наук, професор, професор кафедри екології,
Ковальська О. І.,
 аспірантка кафедри екології,
 ЧНУ імені Петра Могили, м. Миколаїв, Україна

ВОДНА НЕБЕЗПЕКА МІСТА МИКОЛАЄВА ЗА УМОВ ВІЙСЬКОВОГО ЧАСУ

Проблема постачання питної води під час військового часу належить до числа соціально значущих, оскільки визначає ступінь екологічної та епідеміологічної безпеки здоров'я населення. Вплив збройних конфліктів на водні системи особливо актуальний для безпеки людини, оскільки вони можуть негативно позначитися на інших основних потребах, а саме забезпечення населення чистою водою, громадської охорони здоров'я та елементарні засоби гігієни і санітарії.

У зв'язку з російською агресією 12-го квітня 2022 року було пошкоджено водогін, який постачав воду з річки Дніпро на Херсонщині до Миколаєва. Миколаївська область має найменші показники щодо запасів питних підземних вод (близько 98 л на 1 людину на добу). Миколаїв залишився без сталого системи централізованого водопостачання. З часом було ухвалено рішення тимчасово підключитися до водозабору технічної води з Бузького лиману. Проте, показники якості води, яка подавалась до централізованої системи водопостачання Миколаєва з Бузького лиману, перевищують норми хлоридів, сульфатів, зважених речовин, жорсткості тощо. Подання води з лиману спричиняє негативні наслідки. Великий вміст солей у воді призводить до швидкого руйнування самої системи водопостачання [1, 2]. Основними джерелами питного водопостачання міста за умов воєнного часу були і поки залишаються: по-перше, свердловини, які знаходяться на території приватного сектору, деяких підприємств і установ; по-друге, привозна вода з інших міст; по-третє, бутильована вода.

Мета дослідження полягала в дослідженні рівня водної безпеки міста Миколаєва.

Для дослідження рівня водної безпеки міста Миколаєва за період військового часу було розроблено оригінальну анкету (враховано досвід зарубіжних дослідників [3]), яка охоплювала запитання, спрямовані на визначення частоти ситуацій, пов'язаних із ризиком водокористування. Питання умовно поділялись на декілька груп:

- режим водопостачання;
- якість та кількість води для побутових потреб;
- психологічний стан населення.

Рівень водної безпеки визначався за відсотком відповідей «дуже часто», класифікацію рівнів подано у табл. 1.

Таблиця 1

Рівні водної безпеки

Рівні	Відсоток відповідей «дуже часто»
Високий	≥51%
Середній	30–50%
Низький	1%–29%
Відсутній	≤ 1%

Аналіз та узагальнення результатів дослідження щодо рівнів водної безпеки міста Миколаєва упродовж 2022 року подано на рис. 1.



Рисунок 1 – Рівень водної небезпеки міста Миколаєва під час військового часу.

Було проаналізовано кількість відповідей «дуже часто» по районах міста Миколаєва. Рис. 2. демонструє результати дослідження щодо рівня водної небезпеки по районах міста Миколаєва.

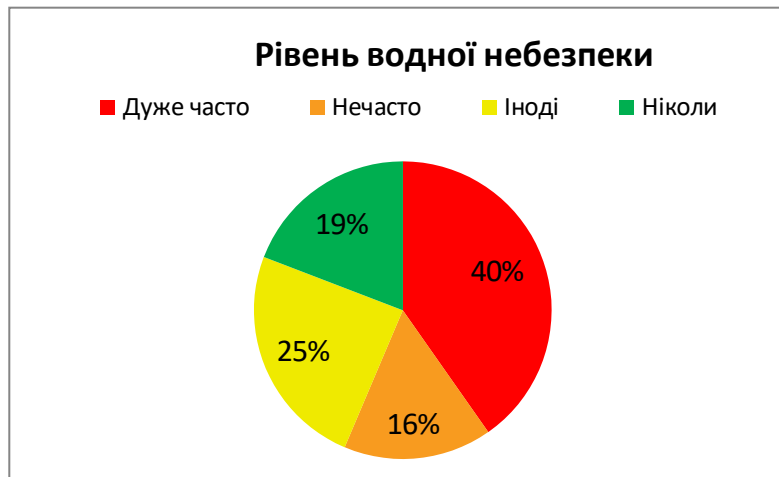

Рисунок 2 – Рівні водної небезпеки по районах міста Миколаєва

Отже, рівень водної небезпеки міста склав близько 40%, що є достатньо високим показником і свідчить про значні ризики, пов'язані з водокористуванням. Центральний та Заводський райони найбільш схильні до підвищення рівня водної небезпеки. Одна з головних проблем – це постійні прориви в мережі, аварії. Водопостачання переривається на декілька днів, людям доводиться обмежувати себе у своїх потребах. 90% населення міста Миколаєва забезпечуються водою через систему централізованого водопостачання, близько 10% населення використовують децентралізоване водопостачання.

Для сталого водопостачання міста за умов збройних конфліктів, аварійних ситуацій є нагальна потреба у формуванні нової системи водного сервісу через збільшення джерел децентралізованого водопостачання, створенні резервного водосховища, як стратегічного запасу води міста. Також нагальною є просвітницька робота серед населення щодо заходів щодо водозбереження.

Список використаних джерел

1. Мітрясова О. П. Оцінювання стану водного об'єкту як умова попередження екологічного ризику / О. П. Мітрясова, А. М. Шибанова, Джумеля Е. А. // Збірник матеріалів I Міжнародної науково-практичної конференції [«Подолання екологічних ризиків та загроз для довкілля в умовах надзвичайних ситуацій – 2022»], (Полтава – Львів, 26–27 травня 2022 року) / Полтава : НУПП, 2022. – С. 424–427.
2. Мітрясова О. П. Екологічна якість вод Бузького лиману відповідно водної рамкової директиви / О. П. Мітрясова, В. М. Смирнов, А. Д. Мац // Збірник тез XVII Міжнародної наукової конференції «Радіаційна і техногенно-екологічна безпека людини та довкілля: стан, шляхи і заходи покращення» [«Ольвійський форум – 2023: стратегії країн Причорноморського регіону в геополітичному просторі»] (м. Миколаїв, 15–18 червня

2023 р.) / Чорноморський національний університет імені Петра Могили. – Миколаїв : Вид-во ЧНУ ім. Петра Могили, 2023. С. 53–56.

3. Water insecurity: An agenda for research and call to action for human biology [Електронний ресурс] – Режим доступу: <https://onlinelibrary.wiley.com/doi/abs/10.1002/ajhb.23345>

УДК 377.35

*Боженко А. Л.,
викладач кафедри екології,
ЧНУ імені Петра Могили, м. Миколаїв, Україна*

СЕМАНТИЧНІ АСПЕКТИ РОЗВИТКУ ЕКОЛОГІЧНОЇ ОСВІТИ

Ідейні передумови Концепції сталого розвитку були закладені Римським клубом. Доповідь «Межі зростання» показав обмеженість ресурсів планети і став основою для дискусії з питань стійкого стану суспільства і пошуку альтернативи нестримного росту – від зростання до розвитку. Засновник Римського клубу А. Печчеї вважав, що насувається глобальна катастрофа антропогенного характеру, викликана кризою людини. Але цю кризу можна подолати, якщо люди навчаться дивитися далі інтересів нинішніх поколінь, піклуватися про майбутнє і будуть готові вжити заходів, які забезпечать виживання людської спільноти.

У СРСР екологічна освіта в її сучасному розумінні бере свій початок в 70-ті рр. ХХ ст. під впливом Стокгольмської Конференції ООН 1972 року. Тоді точний переклад «environmental education» (освіта в галузі вивчення навколишнього середовища) не набув поширення. Натомість використовувалося поняття «екологічна освіта», що дещо звузило діапазон соціоприродних систем і явищ, які становлять предмет навчальної діяльності, прив'язавши його саме до екології як природничої дисципліни. Метою екологічної освіти проголошувалося формування відповідального ставлення особистості до природи [1].

Майже ідентична ситуація відбулася в сучасній Україні нещодавно, коли напрям підготовки 6.040106 «Екологія, охорона навколишнього середовища та збалансоване природокористування» (бакалаврат) і спеціальність 8.04010601 «Екологія та охорона навколишнього середовища» (магістратура) під час реформування номенклатури спеціальностей вищої освіти замінили на наскрізну спеціальність 101 «Екологія».

Тим часом у країнах Америки й Європи в цілому частіше говорять про освіту для сталого розвитку – дещо близьке до пострадянського поняття екологічної освіти, проте більш широке, оскільки включає в себе пов'язані між собою екологічні, економічні й соціальні проблеми [1]. Екологічні ж дисципліни й спеціальності, як правило, асоціюються з більш детальним вивченням біології для майбутньої роботи в заповідниках, наукових закладах тощо.

Варто зазначити, що освіта для сталого розвитку передбачає навчання молоді особливостям функціонування громадянського суспільства, способам відстоювати своє право на таке довкілля, яке не шкодить здоров'ю, методам впливу на бізнес і офіційну владу. Це, по суті, витікає у вирішення складного комплексу соціально-економічних питань [2]. Не всі держави на пострадянському просторі прагнуть активно розвивати власне громадянське суспільство.

Сьогодні екологічні ідеї все більше асоціюються з лівим дискурсом, у тому числі, в США. Це є сумнівною інтерпретацією, бо очевидно, що комфортне й здорове оточуюче середовище необхідне громадянам усіх політичних поглядів. Логічніше було б відносити «зелених» до центристських партій. Сприйняття екологічних активістів як радикалів створює в населення, зокрема, студентів, хибне уявлення про певну маргінальність екологічних проблем як таких.

У сучасній вищій школі України вибірково курс «Екологія» більшість спеціальностей не вибирають, а «Безпека життєдіяльності», як правило, є нормативною дисципліною. У зв'язку з цим, ми пропонуємо активно інтегрувати екологічну освіту й безпекознавчу освіту. Інтегрований курс може розглядати такі наявні в стандартах різних країн освітні теми як екологія, БЖД, здоровий спосіб життя [3]. Є також такий аргумент: «БЖД – це виживання в ситуації забруднення, екологічних, техногенних катастроф і в ситуації ускладненої соціальної ситуації, яка може виникнути через глобальну зміну клімату, аварії на зразок Чорнобильської, масштабні лісові пожежі та ін.». Змінювати назву дисципліни не принципово, бо багато українських посібників з безпеки життєдіяльності сьогодні й так починаються з огляду проблем сталого розвитку й включають у себе розділи про взаємозв'язок антропогенної діяльності й здоров'я, безпеки та добробуту населення Землі.

Список використаних джерел

1. Добровольский В. В., Безсонов С. М., Непейна Г. В., Крисінська Д. О., Сербулова Н. А. Стратегії сталого розвитку, 2021. ISBN 978-966-336-423-0.
2. Koreneva I. M. Ekologichna ta rozvyvalna osvita yak istorichni vytoky osvity dlia staloho rozvytku. Visnyk Hlukhivskoho natsionalnoho pedahohichnoho universytetu imeni Oleksandra Dovzhenka: Zb. nauk. prats., 2017, Vyp. 35, p. 259–269.

3. Іваненко В. С. Окремі поняття екологічної безпеки життєдіяльності. XVI Міжнар. наук.-практ. конф. молодих вчених, курсантів та студентів. Львів. 25 – 26 березня 2021.

URL: <http://dspace.mnau.edu.ua/jspui/handle/123456789/9075>.

УДК 502:349

Крисінська Д. О.,

*канд. техн. наук, доцент (б. в. з.) кафедри екології,
ЧНУ імені Петра Могили, м. Миколаїв, Україна*

ВОДА ТА ВІЙНА. УКРАЇНСЬКИЙ АСПЕКТ

Чи часто ми задаємо собі питання: що таке вода? Чому вона важлива для нас, для людей?

Наше тіло більше, ніж на 70% складається з води. Завдяки воді в нашому організмі регулюються багато функцій: вона регулює процеси терморегуляції, створює умови надходження кисню в тіло, забезпечує роботу мозку, гормональної системи, системи травлення, допомагає процесу виведення токсинів та багато іншого. Від якості води, яку ми вживаємо залежить якість нашого життя.

Звідки ж ми беремо ці життєво важливі для нашого тіла ресурси?

Водні ресурси світу представлені різними типами вод. Це придатні для використання води Землі: річкові, озерні, морські, підземні, ґрунтові води, води водосховищ, льоди гірських полярних льодовиків, або всі води гідросфери.

Важливу роль для людини відіграють прісні води, частка яких становить близько 4%. Джерела прісних вод розміщені по нашій планеті нерівномірно. Вони знаходяться у твердій і рідкій фазі. Об'єм прісних вод рідкої фази від загальної частки становить менше 1% – вода річок, озер, водосховищ. Це ті води, які людство використовує для забезпечення своїх потреб.

Людство використовує прісні водні ресурси не тільки для забезпечення питних потреб. Це і галузь енергетики, сільське господарство, виробничі процеси промисловості, навігація та судноплавство, рекреація та ін. Водні ресурси виконують величезну кількість екологічних послуг.

Прісні водні ресурси є обмеженими ресурсами, тому потребують урегулювання напрямків їх використання. Тільки погляньте скільки на щоденний перерахунок добового споживання використовують води жителі різних країн. Серед «лідерів» бачимо населення США та Австралії – більше 600 л на 1 добу один житель, Польща, Німеччина – 149 л та 120 л, в Україні – близько 200 л.



Рис. 1. Кількість прісної води, яку щоденно використовують люди у різних домогосподарствах світу

Що маємо на увазі під використанням цієї прісної води? Маємо на увазі розподіл різних побутових потреб в домогосподарствах. З графіку видно, що більша частина того об'єму прісної води йде не на питні потреби, а на купання, прання та змив туалетів, тобто на наші санітарні, технічні потреби. Чи виправдані витрати таких кількостей прісних вод на ці потреби? Дуже актуальне питання. Відповідь на нього дайте для себе самі.

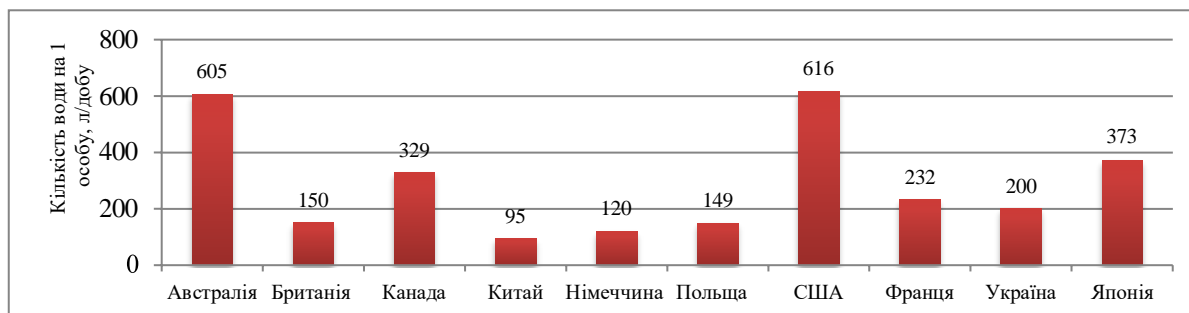

Рис. 2. Розподіл води в домогосподарствах світу для різних потреб

Війна завжди загострює існуючі проблеми регіонів. В останні десятиліття об'єкти водної інфраструктури все частіше стають особливо вразливими точками до завдання військових ударів або використовуються для шантажу. Варто згадати війни та конфлікти на Близькому Сході, в Африці, Середній Азії.

Не виключенням стала війна в Україні. Населення міста Миколаєва з перших днів повномасштабного вторгнення очікувало, що війська РФ, окупувавши територію Херсонської області, позбавлять наше місто питної води, адже наш водозабір знаходився на окупованій території. В квітні 2022 року окупанти зруйнували обладнання нашої водозабірної станції. В перші дні після руйнування миколаївці брали воду навіть з відкритих джерел – річок Інгул та Південний Буг. Пізніше подачу води відновили, але вода була і є лише технічної якості, тобто не для харчових потреб. Для вирішення питання забезпечення питною водою, за міжнародної фінансової підтримки, по місту було відкрито більше 50 точок доочищення води зі свердловин, встановлені системи зворотнього осмосу. Це частково вирішило проблему з питною водою. Подача технічної води в міську водопровідну мережу призвела до загострення іншої проблеми – руйнування водопровідних мереж, високий вміст солей пришвидшив процес корозії чавунних труб. На сьогодні вся мереж водопровідних труб міста Миколаєва потребує повної заміни.

Але в Миколаєві наслідки війни для процесів водозабезпечення мають хоч частковий, але позитивний досвід вирішення. В Миколаївській області ситуація складніша. В селах немає систем доочищення, підвіз води відбувається лише періодично, її не вистачає, а ті джерела, які використовують люди, можуть бути небезпечними для здоров'я.

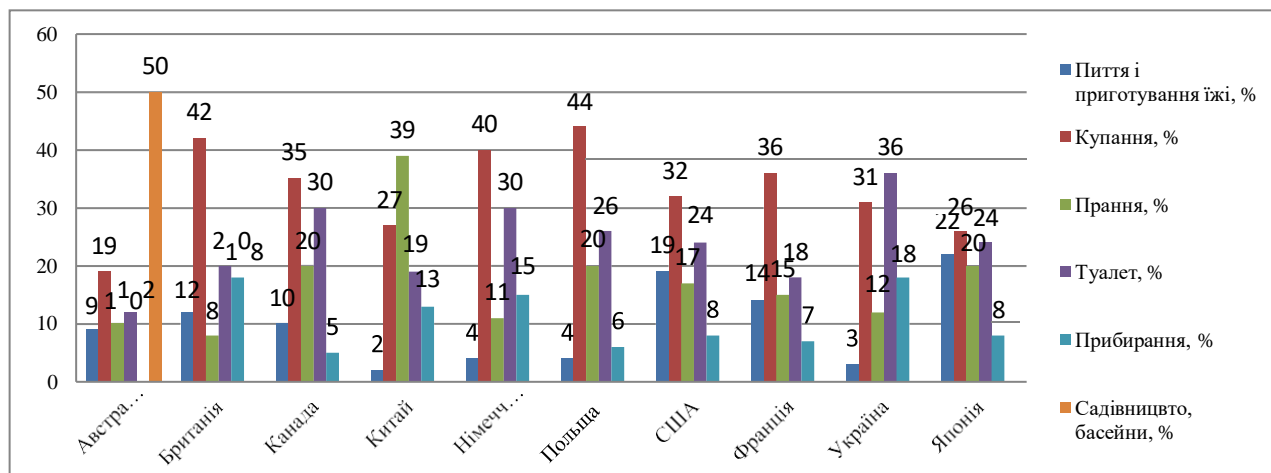
Можна навести один конкретний приклад, з яким ми стикнулися, досліджуючи вплив війни на громади нашої області в межах виконання проекту «WEDUA» за підтримки Фонду Сприяння Демократії та Посольства США в Україні. Це село Доброкам'янка Снігурівського району Миколаївської області, населення якого звернулося за допомогою щодо дослідження якості води. Люди почали спостерігати у своїй громаді загострення хвороб кишково-шлункового тракту та сечовивідної системи. Жителі села використовують для пиття воду не тільки з колодців та свердловин, а збирають навіть дощову. Оскільки жителям фінансово недоступні сучасні методи водопідготовки, то вода, яку вони споживають має серйозні перевищення по показникам: мікробіологічним – наявність ентерококів, загальних коліформ, кишкових гельмінтів; фізико-хімічним – перевищення по перманганатній окиснюваності, хлориди та сульфати перевищують значення в 3 ГДК.

Чому ж це небезпечно?

Особливе занепокоєння викликає виявлений високий вміст мікробіологічних показників, які можуть викликати серйозні патогенні реакції в організмі людини. Вживання або навіть контакт з такою забрудненою водою може викликати гострі інфекційні захворювання, а також інші захворювання шлунково-кишкового тракту, шкіри, вух, органів дихання, очей, неврологічні розлади тощо. Наголошуємо, що вживання такої води дітьми, особливо у віці до 1 року, може призвести до наслідків з летальним кінцем.

Надмірний вміст сульфатів у воді має негативний вплив на здоров'я людей, адже вживання такої води може спричинити подразнення слизової шлунково-кишкового тракту.

Тривале споживання води з високим вмістом хлоридів може негативно вплинути на шлунково-кишковий тракт та мікрофлору кишечника, може призвести до пошкодження слизових оболонок, очей, шкіри та дихальних шляхів. Надлишок солей призводить до змін судин, перевантаження серця і нирок, підвищення артеріального тиску і може значно загострити перебіг серцево-судинних захворювань.

Високий показник перманганатної окиснюваності вказує на присутність серед органічних речовин значної частки бактерій. Як правило, високий показник вище негативно впливає на репродуктивну функцію організму, печінку та нирки.

Таку воду не можна вживати у якості питної без додаткової водопідготовки.

Могилянські читання–2023: досвід та тенденції розвитку суспільства в Україні: глобальний, національний та регіональний аспекти.

Вплив війни на водні ресурси дуже багато. Один з яких ми просто не можемо не згадати. Це підлив греблі Каховської ГЕС. Наслідки цього теракту дотепер є недостатньо оціненими. Оцінити їх в повній мірі зараз неможливо.

Після підливу греблі водосховища в Чорне море та Дніпробузький лиман було винесено нафтопродукти, мул, біогенні речовини. Підняття рівня води призвело до затоплення території населених пунктів, загинули люди. Проте немає точної інформації про кількість тварин, які постраждали чи загинули. Якщо дані про домашніх тварин можна було отримати, то питання по диким тваринам залишилося невивченим.

В акваторії Чорного моря та Дніпробузького лиману встановлено перевищення вмісту нітритів, фосфатів, рухомих біогенних речовин. В серпні-липні у підземних водах Миколаївської, Херсонської областей виявлено миш'як. Питання впливу підливу греблі на появу цієї речовини поки що вивчається. В акваторії Чорного моря в межах Одеси було виявлено масову загибель колоній мідій, адже прибуття великої кількості прісної води призвело до зміни оптимальних умов існування виду і, як наслідок, загибелі.

Війна – це жахіття. Вона приносить біль і страждання не тільки людям. Вона приносить біль і страждання всьому живому. Але не тільки від впливу воєнних дій потерпає природа. Людська діяльність, людські пріоритети навіть в мирні часи багато в чому шкодять іншим живим організмам, що живуть поруч з нами в екологічних системах. Людина може не тільки змінювати екологічні системи, а й руйнувати їх повністю. Це гірка, але щира правда.

Аналізуючи дані космічних супутників, можемо бачити як змінюються цілі екологічні системи на прикладі знімків Аральського моря, яке майже повністю пересохло за кілька десятиліть нераціонального природокористування.



Рис. 3. Космічні знімки деградації Аральського моря (дані Google Earth)

Можемо порівняти унікальні території річки Південний Буг, що в Миколаївській області до втручання людиною, а також дивовижний водоспад Селило на річці Колумбія, США.

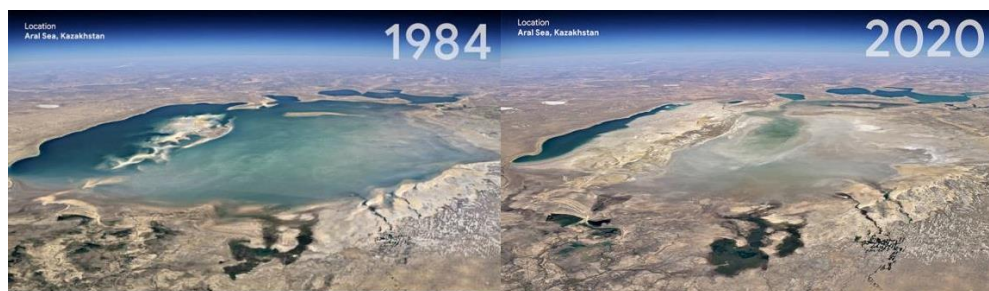

Рис. 4. Ліворуч – фото річки Південний Буг до і після підняття рівня водосховища, 2005 та 2015 роки (автор фото – О. Деркач), праворуч – водоспад Селило, кадри з хроніки побудови греблі на річці Колумбія, США, 1957 та 2014 роки (дані матеріалів DamNation)

Виникає очевидне питання, що ми можемо зробити, щоб уникнути таких змін, такого руйнування водних ресурсів:

- раціоналізувати своє водоспоживання, не використовувати зайвої прісної води;
- на рівні міст та держав варто уникати надмірної концентрації промислових підприємств, що споживають велику кількість води, в маловодних і безводних районах;
- зменшення зарегульованості річок, запускання процесу зняття дамб (приклад – досвід США);
- розробити і впровадити методи регулювання стоку з поверхні водозабірних басейнів, штучного поповнення підземних вод і водного режиму ґрунтів (приклад – досвід Ізраїлю);
- впровадження безводних технологій, переведення промислових підприємств на оборотне водоспоживання.

УДК 504.03

*Крисінська Д. О.,
канд. техн. наук, доцент (б. в. з.) кафедри екології,
ЧНУ імені Петра Могили, м. Миколаїв, Україна*

ЗАУВАЖЕННЯ І ПРОПОЗИЦІЇ ДО ЗВІТУ З ОЦІНКИ ВПЛИВУ НА ДОВКІЛЛЯ РЕКОНСТРУКЦІЇ ВОДОГОНУ ТА ДЮКЕРУ В М. МИКОЛАЇВ

В липні 2023 року стало відомо про наміри реконструкції водогону та дюкеру в м. Миколаїв. Ознайомившись зі Звітом з ОВД (202341010568) та на підставі ст. 7 Закону України «Про оцінку впливу на довкілля» були сформульовані **заперечення** проти реалізації Планової діяльності за проектом Департаменту містобудування, архітектури, капітального будівництва та супроводження проектів розвитку Миколаївської обласної військової адміністрації.

Головний аргумент позиції «проти» реалізації проекту в тому вигляді, який представлений у документі, зумовлений тим, що у випадку реалізації проекту **буде знищено більше 2500 тисяч зелених насаджень**, більшість яких знаходиться в **доброму і задовільному стані** (додатки до Звіту наведені довідки Департаменту ЖКГ ММР).

Знесення такої кількості зелених насаджень призведе до серйозних екологічних наслідків на території міста, погіршить і так не дуже сприятливу екологічну ситуацію, збільшить появу нових ризиків для здоров'я, як психологічного, так і фізичного, жителів міста, призведе до підвищення температури території в літній період, збільшення забруднення атмосферного повітря, підвищення шумового забруднення тощо. Навіть в тексті самого Звіту згадано, що в місті **низький показник доступності до зелених насаджень** (с. 92) «...тільки близько 11% населення живе не далі 300 м від найближчої зеленої зони відпочинку площею не менше 0,5 га».

Вважаємо, що у випадку знесення такої кількості зелених насаджень в Додатки до Звіту варто надати **матеріали оцінки вартості шкоди, екологічного збитку**, який буде нанесено громаді міста, для того, щоб чітко окреслити всі вигоди та втрати для громади у випадку реалізації проекту планової діяльності.

В статті 6 Закону України «Про оцінку впливу на довкілля» зазначено, що:

«1. Суб'єкт господарювання забезпечує підготовку звіту з оцінки впливу на довкілля і несе відповідальність за достовірність наведеної у звіті інформації згідно із законодавством.

2. Звіт з оцінки впливу на довкілля включає: 2) **опис виправданих альтернатив (наприклад, географічного та/або технологічного характеру) планованої діяльності, основних причин обрання запропонованого варіанта з урахуванням екологічних наслідків;**»

В тексті Звіту є маніпулятивне використання поняття технічної альтернативи реалізації проекту. На сторінці 86 Звіту зазначено наступне: «Альтернативні варіанти територіального розміщення водогону та дюкеру не розглядалися...». Єдині так звані альтернативи, які розглядаються в Звіті – це різні варіанти матеріалів труб, які порівнюються за показниками корозостійкості, міцності, тривалості експлуатації, вартості тощо.

Вважаю, що необхідно визначити інші альтернативи реалізації проекту, особливо географічного характеру, адже реалізації запропонованого територіального варіанту призведе до численних, до кінця не досліджених наслідків для екологічної системи міста, які в тексті Звіту взагалі не вивчені.

В тексті Звіту не зазначено, яким чином буде здійснено згадані (с. 186) в компенсаційних заходах «впорядкування і озеленення території», не проведено аналіз тривалості і затрат на майбутнє відновлення зелених насаджень, не згадано ризики, які постануть в процесі їх відновлення, враховуючи стрімкість кліматичних змін, зміни температурних режимів (особливо влітку) на території міста за останні десять років.

Окрім того, в тексті Звіту не наведено жодних фактичних даних моніторингу якості вод планованого джерела водопостачання, для того, щоб зрозуміти громадськості, наскільки планова діяльність і ризики, пов'язані з нею, відповідають тим потребам, які має громада міста щодо питання питного та технічного водозабезпечення.

В Звіті **немає жодних** підтверджуючих документів, будь-яких рішень (позитивних чи негативних) засідання обласної чи міської комісії з питань екології щодо думки людей, в представницькі обов'язки яких входить захист

довкілля міста, того, як реалізація планової діяльності вплине на екологічну систему міста та здоров'я миколаївців.

Враховуючи зазначені вище зауваження і пропозиції, вважаємо, що на поточному етапі і в поточній редакції Звіт з ОВД номер реєстраційної справи 202341010568 має бути відхилено і відправлено на доопрацювання, особливо в питанні зміни територіального, географічного розташування водогону.

У вересні 2023 року представники відповідальних органів щодо реалізації проекту остаточно заявили, що враховуючи активні зауваження громадськості, кількість зелених насаджень, що підпадала під загрозу знищення буде переглянута. Наразі кількість таких дерев близько 117 шт. Окрім того, сформовано спеціальну комісію із залученням представників громадськості, які будуть моніторити стан цих 117 дерев.

УДК 504.054

Чвир В. А.,
викладач кафедри екології,
ЧНУ імені Петра Могили, м. Миколаїв, Україна

ЕКОЛОГІЧНА ОЦІНКА ПРОГНОЗНИХ ВИКИДІВ МИКОЛАЇВСЬКОЇ ТЕЦ ПРИ СПАЛЮВАННІ ПЕВНОГО ВИДУ ПАЛИВА

Питання енергетичної ефективності та впливу промислових підприємств на навколишнє середовище стають надзвичайно актуальними у сучасному світі. У зв'язку з підвищеною увагою до збереження природи та боротьби зі зміною клімату, важливо розглянути вплив різних видів палива на навколишнє середовище та пошук шляхів зниження екологічного відбитку [1, 2].

Миколаївська теплоелектроцентраль забезпечує тепlopостачанням та електроенергією більшість промислових підприємств, житлових та адміністративних будівель. Проте постає питання: через використання якого палива вплив на навколишнє середовище є мінімальним? Виходячи з вищезазначеного будемо порівнювати природний газ та мазут. Важливим аспектом цього дослідження є пошук оптимального балансу між економічністю та екологічною сталістю виробництва енергії.

Під час горіння одна тonna мазуту виділяє у 1,1 рази більше тепла, ніж одна тисяча кубометрів газу. Отже, для вироблення однієї одиниці електроенергії мазуту потрібно на 1,1 раз менше, ніж газу. В такому випадку 1 тис. м³ дорівнює 0,91 тони мазуту [3].

Миколаївська ТЕЦ спалює в середньому 45 млн 330 тис. кубометрів газу на рік. Розрахуємо витрати природного газу:

$$V = X \cdot \rho \quad (1)$$

X – об'єм спожитого газу, м³;

ρ – густина природного газу за нормальних умов, кг/м³ (0,723).

Отже, масова витрата природного газу становить:

$$V = 45330000 \cdot 0,723 = 32751900 \text{ кг.} = \mathbf{32751,9 \text{ т.}}$$

Q^r – нижча робоча теплота згорання палива, Мдж/кг (45,75).

Показники емісії забруднюючих речовин:

$k_{NO_x} = 64,311 \text{ г/ГДж};$

$k_{CO} = 248,75 \text{ г/ГДж};$

$k_{CO_2} = 58748,13 \text{ г/ГДж};$

$k_{N_2O} = 0,1 \text{ г/ГДж};$

$k_{CH_4} = 1,0 \text{ г/ГДж};$

$10^{-6} = 0,000001.$

Розрахуємо валовий викид забруднюючих речовин від спалювання природного газу за відповідною формулою:

$$E = 10^{-6} \cdot k \cdot Q^r \cdot V \quad (2)$$

$$E_{NO_x} = 10^{-6} \cdot 64,311 \cdot 45,75 \cdot 32751,9 = \mathbf{96,36 \text{ т.}}$$

$$E_{CO} = 10^{-6} \cdot 248,75 \cdot 45,75 \cdot 32751,9 = \mathbf{372,73 \text{ т.}}$$

$$E_{CO_2} = 10^{-6} \cdot 58748,13 \cdot 45,75 \cdot 32751,9 = \mathbf{88028,1 \text{ т.}}$$

$$E_{N_2O} = 10^{-6} \cdot 0,1 \cdot 45,75 \cdot 32751,9 = \mathbf{0,149 \text{ т.}}$$

$$E_{CH_4} = 10^{-6} \cdot 1,0 \cdot 45,75 \cdot 32751,9 = \mathbf{1,49 \text{ т.}}$$

За таких умов, $32751,9 \cdot 0,91 = \mathbf{29804,2 \text{ т.}}$

Q^r – нижча робоча теплота згорання палива, Мдж/кг (38,78).

Показники емісії забруднюючих речовин:

$k_{NO_x} = 64,311 \text{ г/ГДж};$

$k_{CO} = 318,4 \text{ г/ГДж};$

$k_{CO_2} = 76662,63 \text{ г/ГДж};$

$$\begin{aligned} k_{\text{N}_2\text{O}} &= 0,6 \text{ г/ГДж}; k_{\text{CH}_4} \\ &= 3,0 \text{ г/ГДж}; \\ k_{\text{HMЛOC}} &= 103,0 \text{ г/ГДж}; \\ k_{\text{саж}} &= 405,81 \text{ г/ГДж}; k_{\text{SO}_2} \\ &= 500,26 \text{ г/ГДж}; 10^{-6} = \\ &0,000001. \end{aligned}$$

$$E_{\text{NO}_x} = 10^{-6} \cdot 64,311 \cdot 38,78 \cdot 29804,2 = \mathbf{74,33 \text{ т.}}$$

$$E_{\text{CO}} = 10^{-6} \cdot 318,4 \cdot 38,78 \cdot 29804,2 = \mathbf{368,01 \text{ т.}}$$

$$E_{\text{CO}_2} = 10^{-6} \cdot 76662,63 \cdot 38,78 \cdot 29804,2 = \mathbf{88607,2 \text{ т.}}$$

$$E_{\text{N}_2\text{O}} = 10^{-6} \cdot 0,6 \cdot 38,78 \cdot 29804,2 = \mathbf{0,69 \text{ т.}}$$

$$E_{\text{CH}_4} = 10^{-6} \cdot 3,0 \cdot 38,78 \cdot 29804,2 = \mathbf{3,46 \text{ т.}}$$

$$E_{\text{HMЛOC}} = 10^{-6} \cdot 103,0 \cdot 38,78 \cdot 29804,2 = \mathbf{119,05 \text{ т.}}$$

$$E_{\text{саж}} = 10^{-6} \cdot 405,81 \cdot 38,78 \cdot 29804,2 = \mathbf{469,04 \text{ т.}}$$

$$E_{\text{SO}_2} = 10^{-6} \cdot 3,0 \cdot 38,78 \cdot 29804,2 = \mathbf{578,20 \text{ т.}}$$

Проведені розрахунки дають уявлення про те, що мазут як паливо має більше негативне навантаження на навколишнє середовище. Нижчий викид забруднюючих речовин спостерігається тільки у оксидах азоту та оксиді вуглецю, проте під час використання природного газу у атмосферу потрапляє менша кількість забруднюючих речовин. Це дає можливість констатувати те, що дешевше використання мазуту як палива не є обґрунтованим з позиції його впливу на довкілля.

Порівняно з природним газом, використання мазуту як палива для Миколаївської теплоелектроцентралі має більший негативний вплив на навколишнє середовище. Хоча мазут економічно вигідніший з погляду витрати пального для виробництва одиниці електроенергії, його спалювання призводить до значних викидів забруднюючих речовин, таких як оксиди азоту, оксиди вуглецю та інші. У той час як використання природного газу зменшує кількість цих викидів і робить процес виробництва енергії більш екологічно сталим. Таким чином, раціональним і більш прийнятним рішенням для забезпечення теплопостачання та електропостачання Миколаївської ТЕЦ є використання природного газу, з урахуванням його меншого впливу на довкілля.

Ураховуючи зростаючу увагу до питань екології та зміни клімату, розвиток екологічно сталих підходів до виробництва енергії є актуальним завданням для Миколаївської ТЕЦ та інших подібних підприємств. Інвестиції в енергоефективність та використання більш екологічно сталих технологій можуть сприяти забезпеченню енергетичної безпеки та зниженню негативного впливу на навколишнє середовище.

Список використаних джерел

1. Відновлювана енергетика та енергоефективність у XXI столітті: матеріали XXII міжнародної науково-практичної конференції (Київ, 20-21 травня 2021р.). – К.: Інтерсервіс, 2021. – 1104 с.
2. Вплив діяльності по видобутку газу і нафти із сланців на довкілля і здоров'я людей – Екологія Право Людина. *Екологія Право Людина*. URL: <http://epl.org.ua/environment/vplyv-diialnosti-po-vydobutku-hazu-i-nafty-iz-slantsiv-na-dovkillia-i-zdorov-ia-liudei/> (дата звернення: 27.09.2023).
3. Пішла мазута по офшорам. *Наші гроші*. URL: <https://nashigroshi.org/2016/03/10/pishla-mazuta-po-ofshoram/> (дата звернення: 29.09.2023).

УДК 57.033

Кожем'якіна І. В.,

*магістр державної служби та муніципального управління,
Класичний приватний університет, м. Запоріжжя, Україна*

ЕКОЛОГІЧНІ НАСЛІДКИ ЕКОЦИДУ РОСІЙСЬКОЇ АРМІЇ НА ТЕРИТОРІЇ КАХОВСЬКОЇ ГЕС, ХЕРСОНСЬКА ОБЛАСТЬ

Російське вторгнення в Україну призвело до серйозних екологічних наслідків для Донецької, Луганської, Запорізької, Херсонської, Київської, Чернігівської та Сумської областей. Зокрема, це забруднення атмосферного повітря, ґрунтів і водойм, підтоплення територій, виведення з ладу значних масивів ріллі, знищення і пошкодження об'єктів природно-заповідного фонду, виникнення лісових пожеж та радіаційних небезпек [1].

Не так давно південні регіони України сколихнула чергова трагедія – підлив Каховської ГЕС у Херсонській області, та екоцид, котрий відбувся згодом. Негативні наслідки цього теракту для дикої природи проявляються на площі не менш як 5000 км² (зона затоплення та зона осушення). Осушення дна Каховського водосховища, витік води з нього та затоплення територій нижче зруйнованої греблі вплинуло на рибну та наземну фауну, птахів, придонну фауну, рослинний світ, рідкісні біотипи/оселища, на території природно-заповідного фонду та Смарагдової мережі, а також на водно-болотні угіддя міжнародного значення та спричинило затоплення

річок. Затоплення населених пунктів, включно з розміщеними в них вигрібними ямами, сільськогосподарськими землями, автозаправками і іншими джерелами забруднень, означає потрапляння у море нетипово великого обсягу забрудників, що може вплинути на різні групи живих організмів – від планктону до китоподібних. Зона, яка була вкрита водами водосховища останні 68 років і тепер щонайменше на роки опиняється просто неба, буде більшою за 1000 км².

На момент теракту лише у Каховському водосховищі налічувалось не менше ніж 43 види риб, з яких 20 видів мають промислове значення (річні улови складали до 2,6 тис. тонн). На відновлення таких запасів знадобиться мінімум 7-10 років. Усі місця нересту і основний обсяг води, що є середовищем існування риб, – знищено. Переважна більшість риб, що населяли водосховище, віднесена у море і загинула у солоній воді.

Через практично повне зникнення Каховського водосховища на цій території зникне низка видів птахів, які гніздяться в цих місцях (зокрема мартини, крячки тощо). Наприклад, важливим є гніздування птахів на так званих кучугурах в центрі водосховища, які до цього часу були на ізольованих островах, та тепер до них можуть отримати прямий сухопутний доступ хижакі і люди. Велика кількість живих організмів, що населяють водойми, живуть в придонному мулі в прибережній зоні – частині річища, де наявна рослинність і сонячне світло. У лічені години саме ця зона оголилась і це неминуче означає загибель більшості всіх придонних організмів колишнього водосховища [2].

Внаслідок різкого зниження рівня води у водосховищі зникнуть водні та прибережно-водні рослини Каховського водосховища. Натомість їх місце займуть інвазійні чужорідні рослини – злинка канадська (*Erigeron canadensis*), амброзія полинолиста (*Ambrosia artemisiifolia*), золотарник пізній (*Solidago gigantea*) та ін. Загалом, зона оголення дна водосховища стане найбільшим в регіоні осередком розмноження небезпечних інвазійних видів. Вище греблі Каховської ГЕС у результаті осушення постраждає також ціла низка природоохоронних територій, зокрема мінімум 11 об'єктів природно-заповідного фонду [3].

Протягом останніх 90 років заплава річки Дніпро в Україні була зарегульована (створено шість гребель) і заселена тваринами, які не мають дієвих механізмів порятунку від затоплення. Практично миттєве підняття рівня води на знижених ділянках і, тим більше, на островах, не залишає шансів більшості наземних тварин (ссавці, плазуни, комахи тощо) та колоніям більшості видів птахів. Також відбувся катастрофічний вплив на популяції глобально вимираючих видів ссавців.

Руйнування греблі Каховської ГЕС призвело до потрапляння у воду великої кількості паливно-мастильних матеріалів, які є токсичними і можуть утворювати плівку на поверхні води. Крім того, затоплення населених пунктів, включно з розміщеними в них вигрібними ямами, сільськогосподарськими землями, автозаправками і іншими джерелами забруднень, означає потрапляння у море нетипово великого обсягу забрудників, що може вплинути на різні групи живих організмів – від планктону до китоподібних. Слід згадати і про наявність у придонних відкладах водосховища важких металів і інших забрудників, що накопичувались десятиліттями з викидів промислових підприємств міст Запоріжжя, Дніпро, Кам'янське тощо. Великий обсяг забруднених прісних вод у поєднанні з літніми спекотними умовами може спровокувати масовий розвиток мікроорганізмів та водоростей і спричинити цвітіння води зі всіма негативними наслідками цього явища.

Наслідки російського екоциду на Каховській ГЕС вартують цілої книги: це тисячі зруйнованих людських доль, смерть безлічі видів тварин, знищена екологія півдня України. Всі наслідки цієї катастрофи відчуватиме не тільки Україна, але і світ. І відсутність повноцінного доступу українських вчених, правозахисників, волонтерів та інших уповноважених відтермінує важливі заходи щодо подолання наслідків катастрофи на довгий час [3].

Наразі у медійному просторі є полярні точки зору на те, що робити з територією, яка донедавна була зайнята Каховським водосховищем. З одного боку, екологи наполягають на рекультивативній території Каховського водосховища з поверненням русла Дніпра до природних контурів. З іншого боку, гідроенергетики наполягають на відновленні і навіть посиленні потужностей Каховської ГЕС.

Фахівці з гідроенергетики категорично наполягають на відновленні не лише водосховища, але й ГЕС. Конструктивне рішення швидше за все передбачає уникнення обох екстремумів і пошук нового балансу для регіону. Каховське водосховище до підриву ГЕС мало площу 2155 км² із максимальною довжиною 240 км. Його ємність складала 18,19 км³ води. Це була одна з найбільших гідротехнічних споруд України.

Проте є частка українців, яка виступає категорично проти відновлення Каховської ГЕС та повторного заповнення водою території водосховища. Люди стверджують, що ця територія була затоплена СРСР і в той час це була навмисна руйнація життєвого циклу людей та тварин, що проживали в ті часи на території водосховища. Після екоциду на Каховській ГЕС по всій території ми побачили колишнє життя даної території – стало видно затоплені хати, церкви, елементи інфраструктури, навіть кістки тварин. До затоплення цієї території СРСР, Каховське водосховище було степом зі своєю флорою та фауною. Ця територія була дуже важливою для наших козаків у старі часи. Тому багато хто вбачає у цій трагедії сакральний сенс та виступає проти повторного затоплення цих територій.

Рішення, які може прийняти керівництво України, аби максимально подолати екологічні наслідки екоциду на Каховській ГЕС:

– деокупація півдня України та допуск на цю територію всіх можливих моніторингових груп, дослідників, рятувальників. Без звільнення цих територій від російських терористів та без нагального аналізу поточної ситуації на території водосховища, наслідки ставатимуть все тяжчими та невідворотнішими, що перетворить зону

лиха в ще більшу катастрофу;

- максимально швидке очищення пляжів, акваторій портів та прибережної зони від матеріалів та речовин, винесених внаслідок підриву греблі;
- проводити знешкодження вибухонебезпечних предметів, що виносяться на прибережні території;
- відновлення проточності Дніпра і перепрофілювання економіки півдня України з орного землеробства на пасовищне тваринництво. Або ж за кошти, які потрібні для відбудови Каховської ГЕС, побудувати сучасні насосні станції, які дозволять брати воду для потреб промисловості та сільського господарства безпосередньо з Дніпра;
- на території Херсонської області є достатньо потужностей для хоча б часткового перекриття потреби у питній і технічній воді. Для цього необхідно розконсервувати максимум із тих ділянок, які розвідано і освоєно на підконтрольній Україні території. Місто Херсон має на своїй території свердловини і необхідне обладнання для подачі води з підземних водоносних горизонтів, отже необхідно вжити заходів для захисту відповідної інфраструктури від обстрілів та належним чином експлуатувати;
- розробити та впровадити робочу систему очищення та скидання нечистот;
- розробити схему відшкодування для людей, які втратили житло на території екоциду.

Список використаних джерел

1. До і після. Наслідки повномасштабного вторгнення на екологію України. [Електронний ресурс]. Режим доступу: <https://www.radiosvoboda.org/a/skhemy-ekolohiya-viyna/32284610.html>
2. Екологічні наслідки війни в Україні: що пишуть світові ЗМІ. [Електронний ресурс]. Режим доступу: <https://eco.rayon.in.ua/blogs/551461-ekologichni-naslidki-viyni-v-ukraini-shcho-pishut-svitovi-zmi>
3. Сім головних питань та відповідей після підриву Каховської ГЕС. [Електронний ресурс]. Режим доступу: <https://uifuture.org/publications/7-golovnyh-pytan-i-vidpovidej-pislya-pidryvu-kahovskoyi-ges%EF%BF%BC/>

УДК 628.386

*Случак О. І.,
аспірантка кафедри екології,
Науковий керівник: Григор'єва Л. І.,
д-р біол. наук, професор,
професор кафедри екології,
ЧНУ імені Петра Могили, м. Миколаїв, Україна*

РОЗРОБКА СИСТЕМИ МОНІТОРИНГУ ТА РЕКУЛЬТИВАЦІЇ ВОДНИХ БІОГЕОЦЕНОЗІВ НА ПРИКЛАДІ БУЗЬКОГО ЛИМАНУ

Основою розробки стане комплексна автоматизована система моніторингу стану водного біогеоценозу в реальному часі, а також багатофакторна модель функціонування даного біогеоценозу, що базуватиметься на принципах екологічної стехіометрії та екологічної енергетики. Значна увага приділятиметься подальшому розвитку стенобіонтно-сврібіонтного підходу в індексації стану вод, та, за необхідністю, рекультивативі водних біогеоценозів для сталого водопостачання півдня України. Результати роботи дозволять отримати діючу мережу дослідних буїв для моніторингу стану вод та методологію дистанційних експедиційних досліджень із застосуванням дронів та інших технічних засобів. Вагомого наукового значення, на думку автора дослідження, набуде поєднання стабільного потоку даних в реальному часі з широкоохоплюючою моделлю енергетичного балансу водної екосистеми Бузького лиману. Разом з узагальненням світових та українських практик з рекультивативі та розробленими власними технічними рішеннями це дозволить реалізувати ситуаційне реагування в управлінні водними ресурсами

Основна ідея дослідження полягає в автоматизації та цифровізації моніторингу стану водних об'єктів для виявлення загроз екосистемі та водокористувачам та своєчасного реагування, що включає аварійні заходи з локалізації викидів та рекультивативі антропогенно трансформованих ділянок водойм.

Робочою гіпотезою є твердження, що створення динамічної моделі функціонування водної екосистеми з функцією ідентифікації екосистемних послуг, дані для якої збиратиме автоматизована розгалужена мережа датчиків дозволить ефективно реагувати на аварійні ситуації та локалізувати їх, впровадити програму рекультивативі антропогенно трансформованих ділянок водойм

Мета полягає в створенні системи моніторингу та рекультивативі водного біогеоценозу Бузького лиману для сталого водозабезпечення.

Для створення такої розробки було поставлено ряд завдань:

1. Розробити методологію автоматизованого моніторингу водних екосистем за допомогою дослідних буїв.
2. Розробити засіб аварійної локалізації та рекультивативі неконтрольованих витоків забруднених скидних вод.
3. Запропонувати концепцію їх об'єднання в єдину систему реагування на нештатні ситуації.

Базу даного дослідження було сформовано в рамках теми «Науково-практичне обґрунтування та визначення

стенобіотного підходу щодо забезпечення національної екологічної безпеки водних екосистем України» (№ держреєстрації 0120U101959). Авторами Крисінською Д. О., Случаком О. І. та Случак О. І. розроблено та подано 3 заявки на корисні моделі, призначені для автоматизованого моніторингу стану водних біоценозів: 3/5-02/187 «Пристрій для визначення питомої маси та видового складу гідробіонтів водойм»; 3/5-02/186 «Пристрій для біоіндикації стану водойми за фототаксисом та цикломорфозом дафній»; 3/5-02/185 «Прилад для моніторингу трофічної біомаси гідробіонтів за концентрацією кайромонів хижаків». Закладено перспективи для створення системи RealTime-моніторингу та аварійного сигналізуваня для водних екосистем. Крім того, розроблено та подано 2 заявки на корисні моделі, призначені для рекультиватії водних екосистем: 3/5-02/184 «Світловий колодязь для прискорення самоочищення водойм»; 3/5-02/183 «Прилад для прискорення самоочищення водойм та локалізації аварійних витоків». Россол Р. Д. проаналізовано параметри водного середовища р. Інгул та Пд. Буг в період межені, а Крисінською Д. О., сумісно з колегами, закладено основи енергетичного підходу в моделюванні місця виду в харчовому ланцюзі водної екосистеми, що було доопрацьовано сумісно зі Случаком О. І. та Случак О. І. шляхом доповнення стехіометрією та створення методів моделювання базових параметрів середовища та обміну енергії.

Безпілотні апарати стали основою сучасної наукової роботехніки. Спеціальні програми (SeaPerch) і проекти (OpenROV, MUR) разом зі зростанням доступності комплектуючих дозволили активно розвиватись таким системам. Зокрема, підводні дрони Remotelyoperatedunderwatervehicle (ROV) частіше застосовують для підводної зйомки [1]; дослідницькі буї (Research Buoys) для моніторингу стану вод активно застосовуються дослідниками для фіксації таких показників, як: рН, температура, провідність (для солоності), розчинений кисень, каламутність, хлорофіл, флуоресцентна розчинена органічна речовина (fDOM), швидкість спрямованого потоку [2].

Безпілотні надводні апарати або Unmanned surface vehicle (USV) виконують ту ж роль, що буї, але завдяки своїй мобільності можуть охопити малодосліджені території [3, 4]. В Україні існує своя школа конструювання підводних та надводних роботизованих систем при Інституті автоматки та електротехніки НУК імені адмірала Макарова, яку очолює професор В. С. Блінцов, що займається розробками багатощільових підводних [5] роботизованих платформ. Ними ж запропоновано концепцію надводного безпілотного апарату як носія для систем інших типів [6]. У випадку екологічного моніторингу стану вод це дозволить переміщувати стаціонарні буї з датчиками в потрібну точку, а також висаджувати на берег наземну чи занурювати в воду підводну системи.

Основною відмінністю в даному випадку є також доповнення стандартних гальвано-електричних датчиків системами біомоніторингу. Подібні системи, що застосовують ідентифікацію стану вод за кількістю та видовим складом мікроорганізмів, або аварійне сповіщення по закриттю стулок моллюсків не застосовується на дослідних безпілотах разом зі стандартними датчиками. Систему буде доповнено також датчиками реєстрації морських організмів на зразок, але для менших розмірів з можливістю ідентифікації за нормограмами Численка з аналізом флуктуючої асиметрії та цикломорфозу.

Крім того, новим є концепт таких систем для річок і їх поєднання з системами локалізації та рекультиватії, а його поєднання з динамічною моделлю функціонування екосистеми дасть набагато ширші можливості за всі існуючі аналоги.

Суть розробки системи локалізації та рекультиватії антропогенно забруднених вод полягає в розробці аератора, що містить: джерело живлення (1), установку для закачування повітря (2), гнучку магістральну трубу з великою кількістю отворів діаметром 5-6 мм (3), гнучкі радіальні труби, направлені до центру витoku з отворами до 2-2,5 мм (4), гідроізолювану проводку (5) та малі ультразвукові динаміки частотою 35-45 кілогерц (6), що покривають дані труби.



Рис. 1. Прилад для прискорення самоочищення водойм та локалізації аварійних витоків

Розроблений прилад дозволяє ізолювати зону надходження біогенного забруднення за рахунок бульбашкової зависи від магістральної труби та перенаситити її киснем, що активує процеси, аналогічні до тих, що відбуваються в аеротенках. При цьому проблема обростання вирішується за рахунок періодичного увімкнення ультразвукових

динаміків, які активують кавітаційний ефект, підвищуючи рівень насичення придонних шарів води, відліплюючи бульбашки повітря від труб та очищаючи їх поверхню від живих організмів.

Вибір вказаних розмірів отворів обумовлено градацією ефективності засвоєння кисню в аераторах: від 6-7% при розмірі бульбашок 5-6 мм, 8-12% при розмірі 2-2,5 мм та до 15% при розмірі 200-500 мкм в дифузорах. Вибір вказаної частоти динаміків обумовлено як їх поширеністю в конструкції ультразвукових очищувачів, так і тим, що їх частота не має перекривати діапазон 60-90 кілогерц, щоб не шкодити дельфінам, китам та іншим користувачам ехолокації.

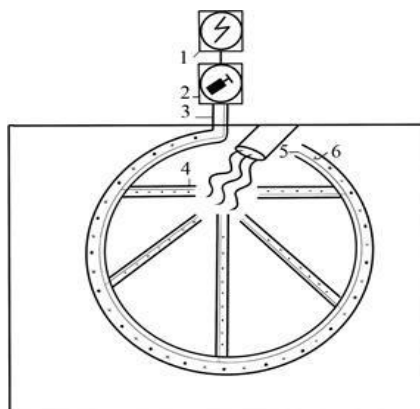
Впровадження даного приладу дозволить створити стаціонарні та мобільні системи локалізації наслідків аварій на очисних спорудах, яка в ході неаварійного режиму прискорюватиме процеси самоочищення водойми в 1,5-3 рази та забезпечуватиме захист від замору через термоклин чи падіння рівня кисню.

Список використаних джерел

1. Lima, Rui&Boogaard, Floris&DeGraaf, Rutger. (2020). Innovative Water Quality and Ecology Monitoring Using Underwater Unmanned Vehicles: Field Applications, Challenges and Feedback from Water Managers. Water. 12. 1196. 10.3390/w12041196.
2. Hajigholizadeh, Mohammad & Moncada, Angelica & Kent, Samuel & Melesse, Assefa. (2021). Land-Lake Linkage and Remote Sensing Application in Water Quality Monitoring in Lake Okeechobee, Florida, USA. Land. 10. 147. 10.3390/land10020147
3. Yang, T.H & Hsiung, S.H. & Kuo, C.H. & Tsai, Y.D. & Peng, K.C. & Hsieh, Y.C. & Shen, Z.J. & Feng, J. & Kuo, C.. (2018). Development of unmanned surface vehicle for water quality monitoring and measurement. 566-569. 10.1109/ICASI.2018.8394316.
4. Madeo, Dario&Pozzebon, Alessandro&Mocenni, Chiara&Bertoni, Duccio. (2020). A Low Cost Unmanned Surface Vehicle for Pervasive Water Quality Monitoring. IEEE Transactions on Instrumentation and Measurement. PP. 1-1. 10.1109/TIM.2019.2963515.
5. Сучасні завдання створення багатопільового морського безпілотного комплексу / В. С. Блінцов, Д. В. Костенко, В. В. Трибулькевич та ін. // Зб. наук. пр. НУК. – Миколаїв : НУК, 2017. – № 2 (470). – С. 20–27.
6. Блінцов, В. С. Режими роботи безекіпажного надводного катера як носія засобів підводної робототехніки / В. С. Блінцов, В. В. Соколов // Матеріали VI всеукр. наук.-техн. конф. з міжнар. участю «Підводна техніка і технологія». В 2 ч. – Миколаїв : НУК, 2016. – Ч. 2. – С. 3–5.

УДК 501.174:502.51(28)

*Григор'єв К. В.,
аспірант,
Алексєєва А. О.,
канд. техн. наук, доцент кафедри екології,
Григор'єва Л. І.,
д-р біол. наук, професор,
професор кафедри екології,
ЧНУ імені Петра Могили, м. Миколаїв, Україна*

РОЛЬ ДОННИХ ВІДКЛАДЕНЬ ПРИ ОЦІНЦІ ЕКОЛОГІЧНОГО СТАТУСУ ГІДРОЕКОСИСТЕМИ БУЗЬКОГО ЛИМАНУ

До військових дій техногенне навантаження на гідроєкосистему гирла р. Південний Буг і Бузького лиману відбувалося через:

– інтенсивне використання Бузького лиману у довоєнні часи як транспортної магістралі. Бузько-Дніпровський лиманський канал – канал державного значення, що сполучає Чорне море з портами, морськими терміналами, суднобудівними та судноремонтними заводами Миколаївської та Херсонської областей, а також Дніпра;

– широку мережу портів, які забезпечували зернову логістику і розвиток річкових і морських перевезень.

За літературними даними відомо, що дослідження донних відкладів необхідні при оцінюванні екологічного стану водойм. Донні відкладення дозволяють визначити ділянки акумуляції поллютантів, а також виявити джерела їх надходження у водойми. Накопичуючи пріоритетні забруднювачі навколишнього середовища, донні відклади описують повноцінний вплив техногенезу на водні екосистеми. Вони виступають своєрідною «пам'яттю», яка визначає особливості накопичення забруднюючих речовин у водному середовищі.

Відомі ґрунтовні дослідження, які доводять, що у руслах річок промислово-урбанізованих районів формується новий тип сучасних донних відкладів – техногенні мули, при цьому інтенсивне їх накопичення фіксується безпосередньо нижче скиду стічних вод. Виявлено, що донні відклади утворюють антропогенні потоки розсіяння з різко варіюючим розподілом концентрацій елементів вниз по потоку ріки і відсутністю зональності на значних відстанях. При розрахунках балансу важких металів з'ясовано, що частка антропогенної складової у надходженні

Могилянські читання–2023: досвід та тенденції розвитку суспільства в Україні: глобальний, національний та регіональний аспекти.

важких металів на територію басейну р. Рось становила від 1,2% (Zn) до 15,2% (Ni), а з річковим стоком за межі басейну виносяться (у % від надходження): 3,8 – Zn, 6,8 – Cu, 16,8 – Pb, 21,5 – Ni, 54,7 – Mn.

На сьогоднішній день методичними прийомами екологічної оцінки донних відкладень відносять:

- за фізико-хімічними показниками (за гранулометричними параметрами, за сумарним показником забруднення Zс, за Індексом геоаккумуляції за Г. Мюллером);
- шляхом біотестування,
- через використання коефіцієнту донної акумуляції (КДА), коефіцієнту накопичення (Кн).

Виділено методичні прийоми для дослідження донних відкладень гирла р. Південний Буг у Бузькому лимані.

Передбачається провести дослідження для здійснення комплексної оцінки стану донних відкладень Бузького лиману на основі поєднання аналізу вже проведених досліджень і власних експериментальних досліджень.

До комплексного аналізу планується залучити дані багаторічних досліджень Миколаївського регіонального відділення управління водними ресурсами, управління екології Миколаївської міськради, результати власних досліджень щодо вмісту радіоактивних речовин у Бузькому лимані.

На результатах дослідження планується визначити коефіцієнти донної акумуляції КДА для важких металів, радіонуклідів.

Експериментальні дослідження планувалося провести по береговій лінії Бузького лиману від місця впадіння р. Інгул у р. Південний Буг (м. Миколаїв) – до с. Лимани (лівобережжя) та до с. Парутине (правобережжя) (рис. 1). Контрольними точками фонового рівня мають виступати точка 1 та точка 13.

Місця відбору проб донних відкладень підібрано з врахуванням можливості оцінки впливу скидних вод міської каналізації м. Миколаєва, а також поблизу місць розташування підприємств ТОВ СП «НІБУЛОН», ТОВ «Миколаївський спеціалізований порт НІКА-ТЕРА», ТОВ «Миколаївський глиноземний завод», портів компаній Bunge, Cofco Agri, порту «Ольвія».



Рис. 1. Схема орієнтованих місць дослідження

Вважаємо, що зараз, коли в період війни ці підприємства не відвантажують свої вантажі на судна і тимчасово призупинена транспортна логістика Бузьким лиманом, ці дослідження будуть в нагоді після відновлення використання Бузького лиману як транспортної магістралі.

Вивчено методичні прийоми до використання показників забруднення донних відкладів при оцінках екологічного статусу гідроекосистем:

- через використання коефіцієнту донної акумуляції (КДА),
- коефіцієнту накопичення (Кн).

Ці коефіцієнти достатньою мірою характеризують рівень токсичного забруднення водної екосистеми в цілому та характеризують тривалу хронічну токсифікацію водного об'єкту.

Подібна оцінка екологічного статусу гідроекосистем на підставі даних коефіцієнтів має законодавчу силу в ряді країн (табл. 1).

Таблиця 1

Критерії оцінки екологічного статусу гідроекосистем

Показники	Параметри		
	Екологічна криза	Надзвичайна екологічна ситуація	Відносно задовільна ситуація
Коефіцієнт донної акумуляції (КДА)	більше 10 ⁴	10 ³ -10 ⁴	до 10 ³
Коефіцієнт накопичення у гідробіонтах (Кн)	більше 10 ⁵	10 ⁴ -10 ⁵	до 10 ⁴

УДК 501.174:502.51(28)

*Остапенко В. В.,
аспірант,
Макарова О. В.,
ст. викладач кафедри екології,
Григор'єва Л. І.,
д-р біол. наук, професор,
професор кафедри екології,
ЧНУ імені Петра Могили, м. Миколаїв, Україна*

ВИКОРИСТАННЯ ВИЩИХ ВОДЯНИХ РОСЛИН ПРИ ОЧИЩЕННІ СТІЧНИХ КАНАЛІЗАЦІЙНИХ ВОД

Розвиток регіону, який включає територіальні громади м. Миколаєва та прилеглих територій та територія якого відноситься до посушливої зони, а прісні водні ресурси якого обмежені і залежать, головним чином, від притоку з інших регіонів, потребує якісних і безпечних місцевих водних ресурсів р. Південного Бугу, р. Інгулу і Бузького лиману. На якість цих водних ресурсів впливають як глобальні кліматичні зміни, які призводять до підвищення температури водного середовища, так і чимале антропогенне навантаження.

У м. Миколаєві розвинута переробна промисловість: металургійне виробництво, машинобудівна галузь, харчова галузь. Промислові підприємства міста забезпечують до 50% обсягів продукції суднобудування України, понад 90% державного виробництва газових турбін, 80% глинозему. Розвиток портової галузі у регіоні і створення потужної мережі державних і приватних вантажних портів на узбережжі Бузького лиману, серед яких є порти з перевалки, зберігання, підготовки та відправки вантажів, що містять шкідливі сполуки, несе загрозу потрапляння таких сполук до водного середовища, створюючи небезпеку для водної біоти і пригнічуючи здатність екосистеми Бузького лиману до самоочищення.

Разом з цим, м. Миколаїв – це місто з населенням майже пів мільйона людей. Тому каналізаційні стоки підприємств промисловості і комунального господарства несуть загрозу суттєвого додаткового навантаження на обмежені регіональні водні ресурси.

Вищі водяні рослини, такі як комиш, очерет, рогоз, володіють здатністю видаляти з води забруднюючі речовини: біогенні елементи (азот, фосфор, калій, кальцій, магній, марганець, сірку), важкі метали (кадмій, мідь, свинець, цинк), феноли, сульфати, нафтопродукти, синтетичні поверхневоактивні речовини (СПАР), і поліпшувати такі показники органічного забруднення середовища, як біологічне споживання кисню (БСК) і хімічне споживання кисню (ХСК).

Водяні рослини в водоймах виконують наступні основні функції:

- фільтраційну (сприяють осіданню завислих речовин);
- поглинальну (поглинання біогенних елементів і деяких органічних речовин);
- накопичувальну (здатність нагромаджувати деякі метали і важкорозкладні органічні речовини);
- окислювальну (в процесі фотосинтезу вода збагачується киснем);
- детоксикаційну (рослини здатні накопичувати токсичні речовини і перетворювати їх в нетоксичні).

При очищенні стічних вод використовують такі види вищих водних рослин (ВВР), як комиш, очерет озерний, рогоз вузьколистий і широколистий, рдест гребінчастий і курчавий, спіродела багатокорінева, елодея, водний гіацинт (ейхорнія), касатик жовтий, сусак, стрілолист звичайний, гречиха земноводна, резуха морська, уруть, хара, ірис та інші.

Коренева система рогозу має високу акумулюючу здатність відносно важких металів. Концентрація металів у кореневій системі рогозу, який ріс на берегах шламонакопичувачів електростанцій, досягала (мг/кг): заліза – 199,1; марганцю – 159,5; міді – 3,4; цинку – 16,6.

Відомо, що очерет має високі адаптивні властивості і здатний проростати в дуже забруднених промисловими стічними водами водоймах. Встановлено, що очерет здатний видаляти з води такі сполуки, як феноли, нафтоли, аніліни та інші органічні речовини. Питоме поглинання мінеральних речовин досягає (г на 1 г сухої маси): кальцію – 3,95, калію – 10,3, натрію – 6,3, кремнію – 12,6, цинку – 50, марганцю – 1200, бору – 14,6.

Було оцінено здатність трьох видів вищих водних рослин (комиш, очерет і рогіз) видаляти із забруднених вод азот і знижувати БСК. При середній концентрації амонію у стоках 24,7 мг/л, після очистки з використанням ВВР його концентрація становила (мг/л): для комишу – 1,4, для очерету – 5,3, для рогозу – 17,7. Ефективність зниження БСК також була вище у комишу і очерету.

Системи очистки шахтних вод на плантаціях очерету, комишу використовується в багатьох країнах Америки. Ведуться дослідження можливості очистки та видалення металів із води металургійної промисловості. Описані споруди з очеретяною рослинністю для очистки господарськопобутових стічних вод в Нідерландах, Японії, Китаї; для очистки забрудненого поверхневого стоку в Норвегії, Австралії та в інших країнах. Стійкість очерету до дії великої концентрації забруднень дозволила досить успішно використовувати його для очистки стічних вод свиноводських комплексів в Великобританії.

В м. Бентон (США) із населенням 4700 чоловік з 1985 року здійснюється очистка побутових стічних вод у ставках із заростями очерету та інших водних рослин. Підраховано, що вартість такої системи очистки в 10 разів менша за вартість традиційних систем при задовільній якості очистки води від сполук азоту, фосфору, завислих та органічних речовин.

В Ірландії (місто Вільямстоун) успішно експлуатується система сумісної очистки господарськопобутових вод (72%) і поверхневого стоку (28%), сконструйована у вигляді трьох мілководних лагун, дві з яких засаджуються очеретом і рогазом, а третя являє собою біопруд, з плаваючими водними рослинами – лілією і ряскою. В процесі очистки вода очищується до наступних показників (мг/л): БСК – 9, завислі речовини – 9, повний азот – 14,2, аміак – 0,8, нітрати – 9,2, повний фосфор – 4,45, ортофосфати – 3,15. Середнє процентне зменшення концентрацій забруднюючих речовин в системі за дворічний період вивчення складає: 48% для БСК, 83% для завислих речовин, 51% для повного азоту, і 13% для повного фосфору, видалення патогенних організмів 99,77%.

Очисні системи вторинної та третинної очистки побутових стічних вод, основані на елодеї, придатні для використання в помірному кліматі, де можуть цілий рік видаляти біогенні елементи зі стічної води.

За результатами промислово-експериментальних досліджень процесу очистки побутових стічних вод з використання водного гіацинту в США [16] ступінь очистки по БСК5 досягає до 97-98%. В Китаї водний гіацинт використовують для очистки стічних вод кінофабрики від срібла. Встановлено, що ступень очистки від срібла, завислих речовин, сполук фосфору та азоту складає відповідно 100; 91; 53,9 і 92,9%, при цьому БСК та ХСК зменшилось на 98,6 і 91%. Автори повідомляють, що запропонований метод дозволяє відмовитися від використання сорбційних методів очистки.

В Норвегії в 40 км на південь від Осло для очистки сільськогосподарського поверхневого стоку сконструйовано експериментальне біоплато площею 1200 м², яке являє собою сконструйований з 8 паралельних смуг (кожна розміром 3 x 40 м) фільтр, глибиною 0,5 м (рис. 1). Площа водозбору складає 0,8 км². Попередні дослідження показали ефективність у видаленні завислих речовин 4575 %, фосфору 2144 %, азоту – 15 %.



Рис. 1. Експериментальне біоплато в Норвегії

Австралійськими вченими розроблено спосіб очистки поверхневого стоку від забруднень автомагістралей. Дороги не облаштовуються бордюрами, збір стоку здійснюється фільтраційними траншеями (рис. 2), на глибину 0,8 м заповненими гравієм. На дні траншеї прокладаються збірні трубопроводи діаметром 150 мм, які транспортують стік на подальшу очистку в біоплато.



Рис. 2. Біофільтраційна система в Австралії

Біоплато – це інженерна споруда, яка використовується для очистки і доочистки господарсько-побутових, виробничих стічних вод та забрудненого поверхневого стоку, яка не вимагає (або майже не вимагає) затрат електроенергії та використання хімічних реагентів при незначному експлуатаційному обслуговуванні.

В основу технології покладені природні процеси самоочищення, властиві водним та новколоводним екосистемам. Принцип технології «біоплато» полягає у використанні вищих водних рослин (ВВР). До факторів, які найбільше впливають на ефективність очистки, відносяться: температура води та повітря, рН та Eh середовища, період року, гідравлічне навантаження на споруди, аерація; початкова концентрація забруднюючих речовин води, що подається на очистку; наявність розвинених ефективних поверхонь як субстрату прикріплення для різноманітних водних організмів – бактерій, вакиномицетів, грибів, простіших та одноклітинних водоростей, ракоподібних, червів, комах та мшанок.

УДК 006.063.032:691.057](043.2)

*Макарова О. В.,
старший викладач кафедри екології,
ЧНУ імені Петра Могили, м. Миколаїв, Україна*

МІЖНАРОДНІ СИСТЕМИ СЕРТИФІКАЦІ ЗЕЛЕНИХ БУДІВЕЛЬ ТА РОЗВИТОК НОРМАТИВНОГО ЗАБЕЗПЕЧЕННЯ ЕКОЛОГОБЕЗПЕЧНОГО ВИРОБНИЦТВА БУДІВЕЛЬНИХ МАТЕРІАЛІВ

Екологічне будівництво – це новий (постіндустріальний) етап розвитку архітектурно-будівельної галузі, на який вона почала переходити на рубежі ХХ і ХХІ століть, і одночасно – важлива складова поняття «сталій розвиток». Цей перехід є проявом глибинних процесів усвідомлення світовою спільнотою тієї ролі, яку людська цивілізація взагалі і урбанізовані території зокрема грають в руйнуванні стійкості екосистеми нашої планети.

На сьогоднішній день найбільш відомими і широко поширеними в світі є дві системи рейтингової оцінки будівель. Це система BREEAM, розроблена британським інститутом Bre Global і система LEED, що розвивається Американською Радою з екологічного будівництва. За західними стандартами будівлі оцінюються по набору ряду формальних критеріїв, розділених на кілька основних груп. Чим більше «балів» отримує будівля за свої документально підтверджені екологічні та інші значущі характеристики, тим вище рівень одержуваного сертифіката.

Сертифікація відкриває перед розробниками та власниками будівель нові стратегічні перспективи. Мова йде не тільки про те, що будівля, в якій дотримуються вимоги зелених стандартів, стає набагато комфортнішою, екологічнішою і економічнішою (з точки зору споживання ресурсів), а значить, і вигіднішою в експлуатації. Такі проекти мають більш привабливий імідж і капіталізацію, а значить – стають більш цікаві інвесторам, великим орендарям і владі. Має значення також і підтверджена незалежними експертами репутація всіх учасників виробничого ланцюжка – від видобутку сировини для будматеріалів до утилізації відходів на будівництві.

На Заході перехід будівельної галузі на зелені рейки, зрозуміло, йде швидше, ніж в Україні. За відомостями американської аналітичної компанії McGraw-Hill, 67% американських девелоперських компаній, які взяли участь в їх опитуванні, впроваджують екологічні принципи в 60% своїх проєктів, а 94% планують досягти цього рівня до 2015 року.

Темпи зростання індустрії зеленого будівництва за кордоном – 20-30% в рік, і упор на екологічні властивості вважається багатьма одним із головних конкурентних переваг. На практиці це проявляється в тому, що зелені будівлі об'єктивно коштують і здаються дорожче, ніж ті, які були побудовані за традиційними технологіями. Так, в США будинки в замському котеджному селищі, сертифікованому за стандартом LEED, коштують в середньому на 30% дорожче звичайних.

Метою дослідження є створення науково обґрунтованих рекомендацій удосконалення нормативного забезпечення оцінки відповідності будівельних матеріалів (цегли тощо) за принципами екологічної оцінки життєвого циклу.

Послугується **такими методами, як** теоретичний аналіз та синтез наукової літературної інформації, порівняльний та системний методи. У процесі дослідження використано загальнонаукові методи проведення комплексних досліджень, які ґрунтуються на аналізі та синтезі вимог законодавчих та нормативних документів із забезпечення екологічної оцінки об'єктів будівництва та будівельних матеріалів; статистичні методи управління якістю (діаграма Ісікаві), а також теоретичний аналіз та синтез наукової літературної інформації, порівняльний та системний методи.

Наукова новизна одержаних результатів полягає в обґрунтуванні необхідності внесення змін в нормативно-технічне забезпечення екологічної оцінки відповідності будівельних матеріалів.

Практичне значення одержаних результатів. Порівняльне дослідження зарубіжних та вітчизняних

нормативно-технічних документів з екологічної оцінки відповідності об'єктів будівництва та будівельних матеріалів сприятиме реалізуванню на практиці завдання наближення і гармонізації з європейськими стандартами національних нормативно-технічних документів у цій галузі.

У нашій країні ще не впроваджено повністю систему екологічної оцінки будівельних матеріалів на етапах їх життєвого циклу. Тому актуальним залишається ретельне вивчення та оцінка екологічної безпеки будівельних матеріалів. В будівельній галузі залишаються практично не вирішеними проблеми, що пов'язані з використанням матеріалів, які містять небезпечні для здоров'я людини речовини при новому будівництві, реконструкції і реставрації. Іноді виявляється, що серед багатьох матеріалів виявляються небезпечні. Прикладом може бути азбест, деякі вироби з нього – синтетичні смоли, що застосовуються при виробництві дерево-стружкових та дерево-волокнистих плит. До особливо небезпечних речовин відносять стирол, що застосовується при виготовленні різних пластмасових виробів та пінопластів, а також хлористий вініл, що використовується для отримання полімеру полівінілхлориду (ПВХ), різних матеріалів на його основі – лінолеуму ПВХ, плівок, шпалер, плитки та ін. Для кожної речовини є своя гранично допустима концентрація (ГДК), ГДК для стиролу становить 0,003 мг/м³ (максимально разова та середньодобова). Для порівняння: ГДК для сірчаного газу – 0,5 мг/м³ (максимальна разова) і 0,05 мг/м³ (середньодобова). Для формальдегіду ГДК приймається, відповідно, 0,035 та 0,012 мг/м³. Для економії при будівництві житла замість мінеральної вати застосовують в якості утеплювача пінопласт. Але пінопласт, за висновками вчених, дає набагато більше токсичних випаровувань, ніж мінеральна вата. Відсутність ретельного екологічного контролю в житловому будівництві стає актуальним питанням для вирішення цієї проблеми. Дотепер не створена система екологічного контролю (моніторингу) житлового середовища. Спостереження за її станом повинно бути організовано на рівні міст й окремих територій.

Значну увагу питанням екологічної оцінки будівельних матеріалів, екологічного контролю житлового середовища приділяли такі вчені як: А. Н. Асаул, М. К. Старовойтов, Р. А. Фалтинский, А. Баннов, П. Жук та інші.

У 2016 р. Україна з другої спроби ввійшла у Всесвітню Раду по «зеленому» будівництву. На початковому етапі членства від країни-учасника потрібне розуміння плану розвитку ситуації, створення регіональної мережі представництв протягом поточного року й уже наступним етапом має бути створення системи проектування, будівництва й оцінювання за показниками, які висувуються до «зеленого» будівництва. Тим часом в Україні рівень енергоспоживання залишається в 3-5 разів більшим, ніж у європейських країнах, і це незважаючи на те, що ми не перший рік говоримо про енергоефективні технології. Нереалізований екологічний аспект у будівництві насамперед змушує готувати «зелені» стандарти в нормативно-правовому полі й популяризувати ці ідеї безпосередньо в професійному середовищі архітекторів і інженерів. Цей той рідкісний випадок, коли в екологічній тематиці можуть збігтися інтереси держави, бізнесу та громадян [8].

Технологія «зеленого» будівництва сформувалася в найбільш урбаністичних країнах на початку 90-х. У 2002 році з'явилася Всесвітня рада по «зеленому» будівництву, де на сьогодні налічується вже 75 країн-членів. Чотири роки тому перша спроба України вступити до Ради не увінчалася успіхом, але за останній час ми прийняли вже близько 50 нормативних актів по енергоефективності. Втім, енергоефективність – це важливий, але не єдиний показник «зеленого» будівництва (рис. 1.).



Рис. 1. Схема розвитку екологічних аспектів у будівництві

На порядку денному – досягнення стійкого будівництва – будівництва, яке дозволяє забезпечувати стійкість природно-техногенних і техногенних систем, тобто забезпечувати властивість виконання останніми, під дією зовнішнього впливу, соціально-економічних функцій ресурсо- і середовище-відтворення. Відповідно до Green Light Action 2020, розробленому та затвердженому на Міжнародному економічному форумі, до 2020 року промисловість, енергетика, сільське та лісове господарство в світі має відповідати потребам розвитку суспільства, впроваджувати необхідні структурні трансформації, щоб впевнитись, що викиди не перевищують один трильйон тонн вуглецю, та стати стійкими до очікуваних змін клімату [6]. Сучасні процеси глобалізації, що протікають в усьому світі, викликають необхідність розгляду екологічного будівництва як головного інструменту формування сталого/збалансованого розвитку нашої країни, одними з головних аспектів якого є:

- енергетична ефективність,

- комфортне перебування в будівлях,
- зниження негативного впливу на навколишнє середовище.

Закономірно, що однією з його умов залишається збереження зелених зон, водойм, загальних особливостей умов забудови на конкретній місцевості.

Ще один тренд – проектування будинків з рівнем енергоспоживання близьким до нульового. Правда, амбіційна мета Європи (майже повний перехід на будівництво таких будинків до 2020 року) поки що здається малоімовірною для досягнення.

Україна, зрозуміло, стоїть ще на початку екологізації будівництва. Науковцями зауважується, що при переході на екологічне будівництво потрібно звернути увагу на енергоефективність будинків, екологічність матеріалів, екологічність транспорту в містах, порушити питання про зелені насадження. За висловлюваннями О. Бондара, має бути механізм для того, щоб будівельні організації впроваджували екологічні стандарти. Будують зараз швидко, легко, наполегливо, але не екологічно. Мають бути екологічні стимули з боку держави: якщо не будуть уведені екологічні податки, екологічно безпечні закупівлі, то ми з вами будемо будуватися, як і будемося. На сьогодні технічний комітет стандартизації «Охорона навколишнього природного середовища» (ТК 82) розробив регламент екологічного маркування [7].

Необхідна розробка нормативно-правового акту, який би встановлював вимоги по проектуванню будинків і поселень за екологічними критеріями, а також державно-будівельні норми, які встановлюють правила проектування будинків з рівнем споживання енергії, близьким до нульового. «Повністю перейти на будівництво за першими енергоефективними стандартами, розробленими в 1994-1995 роках, ми змогли тільки через десять років. До цього масово добудовувалися будинки, будівництво яких було покинуте на початку 90-х, і потрібно було їх просто добудувати й увести в дію. Мало прийняти нормативи – потрібно ще домогтися їх виконання...», – з виступу заступника начальника Управління містобудування, архітектури й планування територій, начальника відділу архітектурно-конструктивних систем будинків і споруд Мінрегіону Вадима Євстаф'єва [8]. Крім того, розроблені стандарти мають бути доступними для виробників: бізнес потребує інформування, можливостей оформляти гранти, одержувати інвестиції на тлі загального спрощення бюрократичних процедур.

Стратегії «зеленого» будівництва допомагають розвинути країнам оновлювати економіку, створюючи нові ринки збуту. Це дозволить Україні скористатися шансом зміцнити економіку й у перспективі опинитися на найвищому щаблі членства у Всесвітній Раді з «зеленого» будівництва, форматувати будівельний ринок на основі вже свого успішного досвіду.

Однак спочатку мають бути зроблені кроки щодо екологічної оцінки відповідності об'єктів будівництва і, зокрема, будівельних матеріалів.

Список використаних джерел

1. Зеленое строительство – это не просто актуальный тренд [Электронный ресурс]. – Режим доступа : <http://russland.ahk.de/ru/publikacii/impuls/inhalt-impuls-2014/zelenoe-stroitelstvo/>.
2. Коваль Е. А. Энергоэффективность архитектурно-конструктивных систем малоэтажных жилых зданий: дис. ... канд. техн. наук: 05.23.01 / Коваль Е. А. – Днепропетровск, 2012. – 152 с.
3. Лаппо В. Г., Селаври Т. В., Семенов Э. И. Санитарно-гигиеническая характеристика полимерных материалов. Энциклопедия полимеров. – С. 357.
4. Людство освоює зелене будівництво [Електронний ресурс]. – Режим доступу: <http://expres.ua/news/2015/07/27/145112-lyudstvo-osvoyuye-zelene-budivnyctvo>.
5. Що таке екологічне будівництво? [Електронний ресурс]. – Режим доступу: <https://sad.ukr.bio.ua/articles/10515/>.
6. [Green Light Action 2020 Can business help the world become more sustainable? [Електронний ресурс] / World Economic Forum. – Geneva, Switzerland: World Economic Forum, 2013. – 12 р. – Режим доступу : <http://www.wbcsd.org/Web/NewsDocuments/GreenLight5thEditionAction2020.pdf>].
7. Банников А. Г. и др. Основы экологии и охрана окружающей среды. – М.: Колос, 1999. – 304 с.
8. <http://www.ecolabel.org.ua/novini/577-new.html>

СИСТЕМА КЕРУВАННЯ РЕЖИМАМИ ОСТРІВНОЇ ВІТРОГЕНЕРАТОРНОЇ УСТАНОВКИ НА ОСНОВІ ПОРІВНЯННЯ ВИРОБЛЕНОЇ ТА СПОЖИТОЇ ПОТУЖНОСТЕЙ

Північне узбережжя Чорного моря, яке значною територією розташовано на півдні України, є типовою макроекосистемою зі значним антропогенним впливом та щільним включенням природних біогеоценозів. Природоохоронна та рекреаційна діяльність впроваджується як на суші, так і на чорноморських островах та півостровах, де найбільш привабливі місця віддаються під рекреацію зі значним сезонним коливанням людського потоку та сезонно залежним режимом енергоспоживання. Острівна енергетика автономна та базується на засадах, що за наявності значних обсягів сонячного опромінення та вітрового потенціалу і для мінімізації впливу на навколишнє середовище, першочерговим в системі енергозабезпечення є використання нетрадиційних джерел енергії (окремо або одночасно з електрикою, яка може отримуватися від дизельних електростанцій). Тобто, максимальний проміжок часу використовується сонячна та вітрова енергія, разом або поперемінно, залежно від того, яка з них переважає. В енергетиці застосовуються вітряні турбіни офшорного морського розміщення та індивідуально-локальні (переважно дахові) сонячні панелі [1, 2]. Під час дефіциту енергії в мережі для її поповнення приєднуються дизель-генераторні установки. Це автономні системи комбінованого вироблення електричної енергії і тепла. Основним елементом таких систем служить дизель-електричний агрегат, що виробляє електричну енергію. Дизельний двигун обладнаний теплообмінними апаратами, за допомогою яких тепло охолоджуючої двигун рідини і тепло вихлопних газів двигуна використовується для опалювання споживачів. Недоліком даної системи є забруднення навколишнього середовища вихлопними газами, висока собівартість виробленої енергії, а також можливі технічні збої системи.

Розглянемо замкнені, територіально відокремлені (офшорні) енергосистеми, що виробляють електрику установками на екологічно чистих природно-відновлюваних джерелах енергії (вітру, сонця й т.д.). В процесі їхньої роботи нестабільність потоку енергії в джерелі (зміна сили вітру, кліматичні і сезонні коливання потоку світлової енергії) створюють проблеми забезпечення якості енергії, що подається споживачу. Оскільки, розглядається територіально замкнена система «надходження – споживання» електричної енергії, то можливі варіанти як недостатньої/надлишкової наданої електрики, та і перебільшення/недостатність споживачів, що її використовують.

Можливі наступні режими роботи вітроенергетичної установки (ВЕУ) в поєднанні з дизель-генераторами:

1) ВЕУ працює, коли реальна швидкість вітру перевищує мінімально необхідну ($V \geq V_0$). В залежності від співвідношення потужності, що виробляється P_B і потрібної якісної електричної потужності P_{PE} можливі два режими:

1.1) $P_B \geq P_{PE}$

1.2) $P_B < P_{PE}$

2) Відсутність або низька швидкість вітру ($V < V_0$) і ВЕУ не працює

2.1) $V > V_0$.

Принципи роботи вітроенергетичної системи представимо у вигляді блок-схем. Блок-схема, коли порівнюється вироблена та потрібна потужність $P_B \geq P_{PE}$, представлена на рис. 1. В даному випадку ВЕУ виробляє електроенергію, яка поступає в стабілізатор напруги, а потім у електричний випрямляч. Випрямлений струм поступає в автономний інвертор для отримання трифазного струму стандартної частоти. Між випрямлячем і автономним інвертором підключена акумуляторна батарея (АКБ), що працює в буферному режимі для згладжування коливань потужності. Частина енергії ВЕУ, що виробляється, поступає споживачу енергії (СЕ), а частина на заряд АКБ. При цьому стабілізатор струму підтримує необхідну напругу на виході пропорційно сигналу датчика напруги (ДН), який, в режимі зворотного зв'язку, керує системою управління стабілізатором. Контролер заряду при досягненні повного заряду АКБ відключає її, і енергія ВЕУ, що виробляється за рахунок вітру, поступає споживачам [3].

Для забезпечення комфортності мешканців, які є споживачами електричної СЕ і теплової СТЕ енергії, на замкненій території обов'язковим є гаряче водопостачання, що потребує відповідних обсягів електроенергії, яка виробляється ВЕУ. В системі передбачено бак-акумулятор (БА) гарячої води, який є ефективним накопичувачем надлишкової енергії, що може вироблятися при великих значеннях швидкості вітру ($V \geq V_0$) або сонячного опромінення та малих витратах споживачами. При цьому блок автоматизованої системи управління АСУ контролює потужність, що поступає в бак-акумулятор, у залежності від напруги на виході ВЕУ, яке реєструється датчиком напруги. При зниженні напруги нижче за мінімальний рівень, що забезпечує якість електроенергії у споживача СЕ, запрограмований АСУ впливає на регулятор потужності, який знижує споживану нагрівальним елементом (НЕ) потужність до його повного відключення.



Рис. 1. Блок-схема роботи вітрогенераторної установки на основі порівняння потужностей

Подальше зменшення напруги можливо через зниження швидкості вітру або перевищення споживаної потужності над тією, що виробляється.

2) $P_B < P_{ПЕ}$

Збільшення споживаної потужності зменшує напругу нижче заданого мінімального рівня на виході ВЕУ, і коли стабілізатор не в змозі підтримувати необхідну напругу на виході, АКБ починає розряджатися. При зниженні заряду АКБ до заданого значення, контролер заряду (КЗ) подає сигнал через реле запуску для включення в роботу двигунів внутрішнього згоряння (ДВЗ) і замикання контактів вимикача. ДВЗ обертає синхронну машину-генератор (СМ), яка виробляє електроенергію для підтримки номінальної напруги на шині відбору електрики споживача. Кількість енергії, що виробляється ДВЗ, регулюється регулятором потужності, який одержує сигнал від блоку управління АСУ, пропорційно сигналу датчика напруги і споживач СЕ одержує електроенергію від ВЕУ і синхронної машини-генератора. При цьому відбувається заряд АКБ від ВЕУ. При швидкості вітру, що не забезпечує необхідну напругу на виході ВЕУ, датчик напруги подає команду на розмикання контактів вимикача для споживачів і енергія від ВЕУ, що виробляється, поступає в бак-акумулятор БА. Споживана нагрівальним елементом потужність контролюється регулятором потужності споживання по сигналу блоку управління АСУ, який одержує сигнал від датчика напруги в системі. Синхронна машина СМ забезпечує електричною енергією споживача СЕ і за потреби АКБ. При повному заряді АКБ відключається електричним контролером.

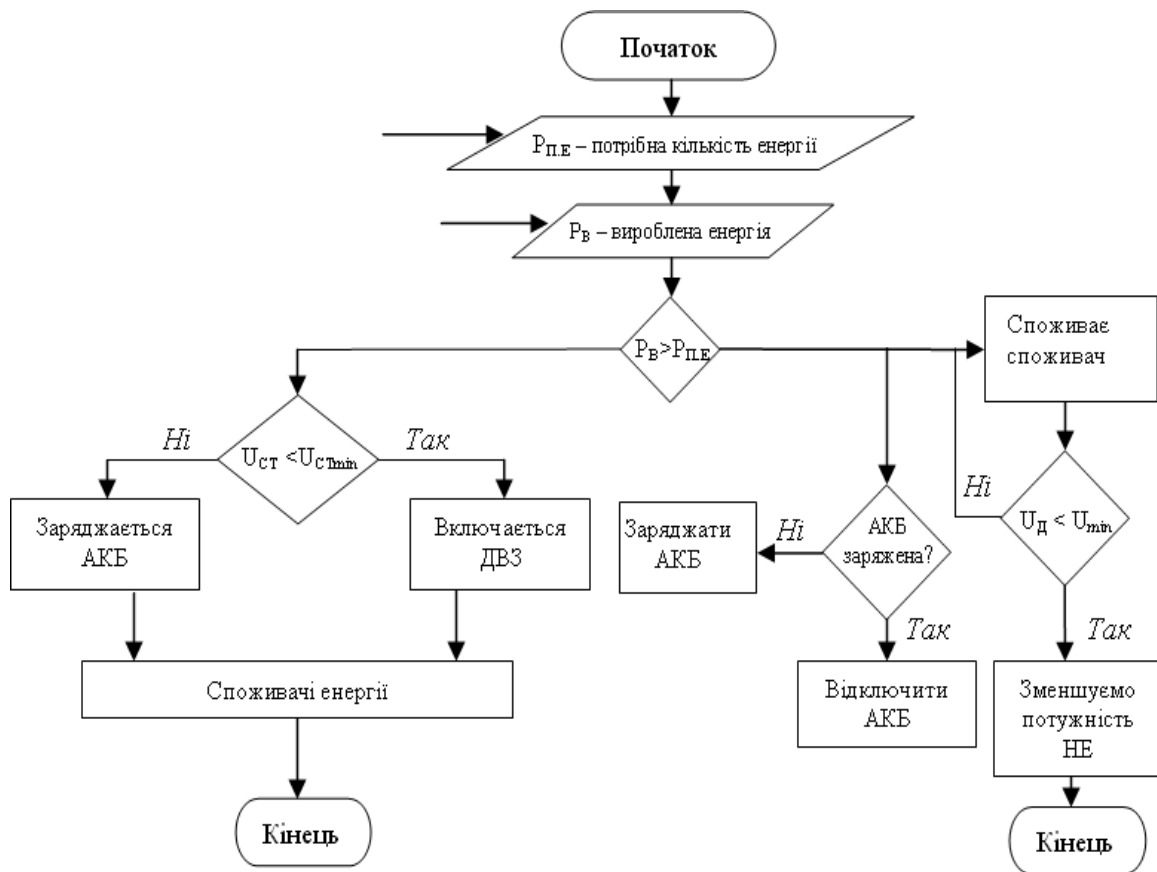
3) $V > V_0$

V – діюча швидкість вітру; V_0

– достатня для споживачів

Блок-схема, коли швидкість вітру менше достатньої для споживачів, представлена на рис. 2. За відсутності або низької швидкості вітру споживач СЕ одержує енергію від синхронної машини-генератора, що приводиться в обертання ДВЗ. Кількість електричної енергії, що виробляється синхронною машиною СМ, регулюється регулятором потужності, який змінює кількість палива, що подається у ДВЗ, пропорційно величині датчика електричної потужності. При необхідності енергія, що виробляється синхронною машиною СМ, використовується для теплопостачання. При цьому електронний датчик температури, вбудований у бак-акумулятор, у заданий час подає сигнал блоку управління АСУ, який при відсутності сигналу від датчика електричної потужності замикає контакти вимикача при температурі нижче за тієї, що вимагається, або розмикає – вище тієї, що вимагається. За відсутності споживачів електричної енергії датчик потужності подає сигнал у

регулятор потужності для припинення роботи ДВЗ. Для запобігання подачі напруги на затиски вітроустановки ВЕУ від синхронної машини СМ передбачено реле зворотного струму, яке подає сигнал на відключаючі контакти вимикача, і відключає систему.

Для якісного теплопостачання температура теплоносія в баку-акумуляторі БА контролюється блоком управління АСУ, одержуючи сигнал від датчика температури. Блок управління АСУ в заданий час порівнює температуру в баку-акумуляторі БА із заданим значенням і за потреби замикає контакти електричного вимикача, який підключає нагрівальний елемент НЕ до шин навантаження споживача.



Рис. 2. Блок-схема роботи вітрогенераторної установки при низькій швидкості вітру

Описана вище робота пристрою для автономного енергопостачання споживачів дозволяє понизити споживання органічного палива, розширити технологічні можливості установки, підвищити надійність енергопостачання й ефективність використання енергії вітру.

Влітку максимально ефективно працюють світлогенеруючі геліопанелі, а в зимовий період на максимальні потужності виходять вітроенергетичні установки. Літня енергетика використовується в повному обсязі споживачами, завдяки їх багаточисельній присутності, а залишки зимової генерації необхідно якимось чином акумулювати та зберігати. Тому особливим є сезонне балансування енергією, щоб вироблена та спожита енергії співпадали в часі, або належним чином акумулювалися.

Список використаних джерел

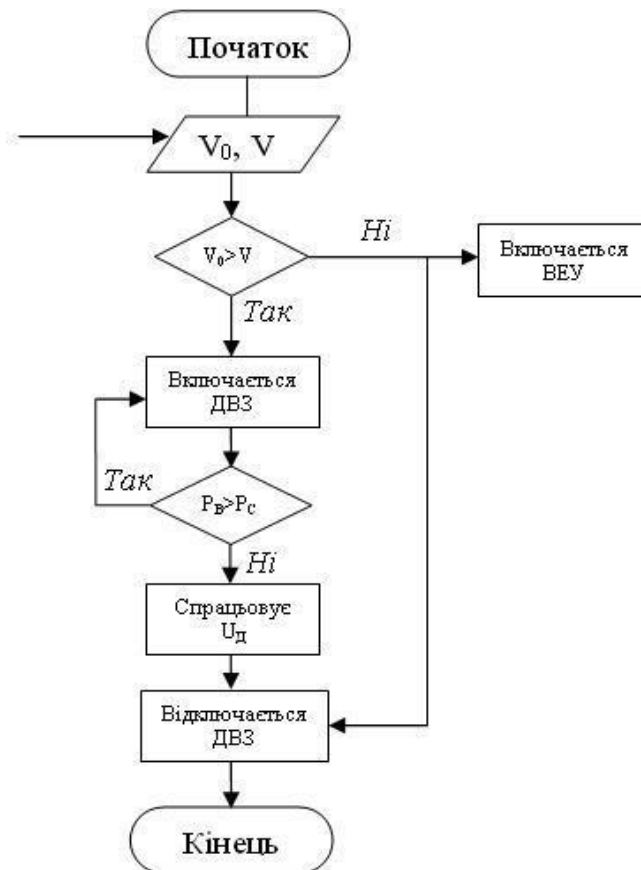
1. Відновлювані джерела енергії / За заг. ред. С. О. Кудрі. – Київ: Інститут відновлюваної енергетики НАНУ, 2020. – 392 с.
2. Розрахунок надійності постачання енергії за умов комплексного використання геліосистем та вітрогенераторів. / В. Т. Кубов, Е. А. Павленко, Д. Д. Зюляев та ін. // Вісник КНУТД. – № 5 (79). Обладнання, електротехнічні та автоматизовані системи і комплекси, 2014. – С. 32–38.
3. Патент 66037 UA, IPC (2011.01) F03D 9/00 F03D 7/00 H02J 15/00. Спосіб керування енергозабезпеченням автономного об'єкта з акумуляцією та перетворенням енергії від поновлюваних джерел енергії / Клименко Л. П., Кондратенко Ю. П., Караман Н. Ю. та ін.; одерж. Чорноморський національний університет імені Петра Могили –и 2011 05575; заяв. 04.05.2011; опубл. 26.12.2011, Бюл. № 24.

*Патрушева Л. І.,
канд. географ. наук, доцент кафедри екології,
ЧНУ імені Петра Могили, м. Миколаїв, Україна*

ПЕРСПЕКТИВИ РОЗВИТКУ ЕКОЛОГІЧНОГО ТУРИЗМУ НА ТЕРИТОРІЇ РЕГІОНАЛЬНОГО ЛАНДШАФТНОГО ПАРКУ «ТИЛІГУЛЬСЬКИЙ»

Екологічний туризм, як і будь-який вид дозвілля, втрачає свою актуальність в умовах небезпеки, коли пріоритету набуває питання фізичного виживання людини. Саме в такій дійсності ми живемо з 24.02.2022 року. Особливо це відчутно в регіонах, які опинилися в зоні активних бойових дій або були захоплені російськими військами у перші дні наступу на територію України. Метою загарбників була, зокрема, окупація причорноморських областей, які мають надзвичайно високий потенціал розвитку екологічного туризму.

Найбільш привабливим для відпочиваючих є морське узбережжя, саме воно відіграє визначальну роль для вибору місця літнього відпочинку для жителів всіх регіонів країни. Після анексії Криму потік туристів на узбережжя Азовського та Чорного морів значно зріс. А з початком повномасштабної війни, окупацією Приазов'я і східної частини Причорномор'я, також активними бойовими діями у прибережній зоні подорожі на ці території стали неможливими.

Тривалі воєнні дії (близько 20 місяців) виснажують людей, виникає потреба у фізичному і психологічному відпочинку та відновленні організму. На цьому етапі актуальним стає питання пошуку альтернативного місця не менш привабливого для туризму. Тому метою даного дослідження стало визначення безпечної, достатньо привабливої території, що має перспективу розвитку туризму.

В умовах постійного стресу, пов'язаного з активними бойовими діями, найкращим видом рекреації громадян є екологічний туризм. Мальовничі, естетично привабливі природні краєвиди, свіже повітря, атмосфера, насичена живими звуками, – найкращі помічники у відновленні духовних і фізичних сил людини.

Альтернативне місце повинно бути подібним до тимчасово втрачених традиційних локацій, воно має відповідати їх основним рисам:

- наявність водойми морського типу;
- зручне узбережжя з достатньо широкою смугою пляжу та безпечним характером дна водойми;
- якість води має бути придатною для купання;
- достатньо близьке розташування до найбільших населених пунктів, мешканці яких складають переважну більшість відпочиваючих;
- наявність місць для тривалого комфортного розміщення;
- привабливі краєвиди.

Крім того надзвичайно важливими є безпекові умови:

- відсутність регулярних артобстрілів;
- низька ймовірність прильоту ракет та безпілотних апаратів;
- відсутність мінування акваторії.

Саме таким вимогам відповідає узбережжя Тилігульського лиману. Оскільки цей лиман має транскордонне розташування між Одеською та Миколаївською областями, його західне та східне узбережжя мають різний характер використання та розвитку. Наше дослідження присвячено східному узбережжю в межах Миколаївської області, це відповідно територія регіонального ландшафтного парку (РЛП) «Тилігульський» з прилеглими до нього населеними пунктами.

РЛП «Тилігульський» має високий еколого-туристичний потенціал, який почав активно освоюватись з 2014 року. На території парку з'явилися об'єкти, що приваблюють туристів, потік яких значно зріс (за виключенням сезону 2022 року), а відповідно і збільшилось навантаження на природні ландшафтні комплекси заповідного об'єкту. Це явище є позитивним для економічного розвитку парку і громади, проте досить небезпечним для природоохоронної діяльності. Тому варто більше звертати увагу саме на основну функцію парку – збереження довкілля. Оскільки туристичний потік не можна зупинити, його слід регламентувати, щоб уникнути конфліктних ситуацій між екологами, представниками бізнесу, місцевою владою та мандрівниками.

Зважаючи на надзвичайну цінність заповідного об'єкту, активізація будь-яких видів антропогенної діяльності повинна відбуватись в рамках діючих в країні нормативів. Тому розвиток екологічного туризму в парку та на прилеглий території може відбуватися з дотриманням таких умов:

- допуск відпочиваючих на територію парку лише в межах функціональних зон регульованої, стаціонарної рекреації і господарської;
- обмежений допуск автотранспорту у прибережну смугу з урахуванням особливостей берегових процесів, місць поширення вразливих видів флори та фауни;
- можливість розміщення наметових таборів та будь-яких тимчасових споруд у чітко визначених місцях;
- сприяння тривалому розміщенню відпочиваючих у сільських садибах прилеглих населених пунктів;
- пропозиції щодо екологічно безпечних видів дозвілля.

СЕКЦІЯ: ТЕХНІЧНІ НАУКИ

Підсекція:

АВТОМАТИЗАЦІЯ ТА КОМП'ЮТЕРНО-ІНТЕГРОВАНІ ТЕХНОЛОГІЇ

УДК 681.5:628.1](043.2)

*Сіделєв М. І.,
канд. техн. наук, доцент, завідувач кафедри АКІТ,
Димитров Ю. Ю.,
викладач кафедри АКІТ,
Прищепов О. Ф.,
канд. техн. наук, доцент, доцент кафедри АКІТ,
Щесюк О. В.,
канд. техн. наук, доцент, доцент кафедри АКІТ,
Андрєєв В. І.,
канд. техн. наук, доцент, доцент кафедри екології,
ЧНУ імені Петра Могили, м. Миколаїв, Україна*

ДИСПЕТЧЕРИЗАЦІЯ ТА АВТОМАТИЗАЦІЯ СИСТЕМ ВОДОПОСТАЧАННЯ

Водопостачання та водовідведення присутні у будь-яких об'єктах інфраструктури, від житлових до промислових. Автоматизація та диспетчеризація інженерних вузлів будь-яких об'єктів, житлових чи промислових, громадських та адміністративних будівель забезпечує контроль над тим, як функціонує система водопостачання. Вони дозволяють сформувати єдину інформаційно-керівну систему, за рахунок якої відбувається ефективне зниження витрат на енергоспоживання, а також підвищується надійність роботи систем водопостачання.

При автоматизації об'єкта на нього встановлюються спеціальні технічні засоби, пристрої та системи, які контролюють та керують технологічними процесами мереж водопостачання. Встановлені засоби автоматики та диспетчеризації дозволяють вирішити безліч завдань, що утворюються в процесі експлуатації об'єктів водопостачальних систем:

- Технологічні параметри, такі як тиск, витрата, рівень, температура, лужність, каламутність та інші підтримуються на заданому рівні.
- Відключення та включення насосів відбувається тоді, коли досягаються встановлені техпараметри (рівень води в ємностях, тиск та інші).
- Підтримується послідовність увімкнення/вимкнення та інших операцій під час пуску та зупинки насосів, чищення фільтрів та елементів системи.
- У разі аварійної ситуації або поломки обладнання система відключає пошкоджені пристрої або їх частини та включає резервні.
- Необхідний тиск у трубопроводі та рівень води у резервуарах підтримується на заданих відмітках.
- Відбувається автоматичне дозування реагентів.
- Регулює кількість працюючих насосних пристроїв.
- Допоміжні елементи системи включаються та відключаються автоматично у разі потреби.

Диспетчеризація систем водопостачання забезпечує централізований контроль над роботою всієї системи та дає можливість керувати об'єктами водопостачання, що знаходяться на різних територіях, але при цьому об'єднані загальним технологічним процесом (рис.1).



Рисунок 1 – Передача даних на основі GSM-зв'язку

При автоматизації розподілених об'єктів виникає потреба дистанційного управління та контролю з єдиного диспетчерського пункту. Це завдання можна вирішити шляхом створення систем диспетчеризації. Для віддаленого обміну даними в таких системах може успішно застосовуватись одна з останніх розробок компанії ТОВ «АКУТЕК» (Україна) – GSM/GPRS-модем ПМ01.

Особливістю систем водопостачання міст є значна віддаленість об'єктів один від одного. Система диспетчеризації дозволяє віддалено:

- контролювати всі процеси, що відбуваються на об'єктах;
- змінювати параметри пристроїв, що входять до складу об'єкта;
- отримувати всю необхідну інформацію;
- переглядати протоколи роботи;
- створювати надійні архіви інформації.

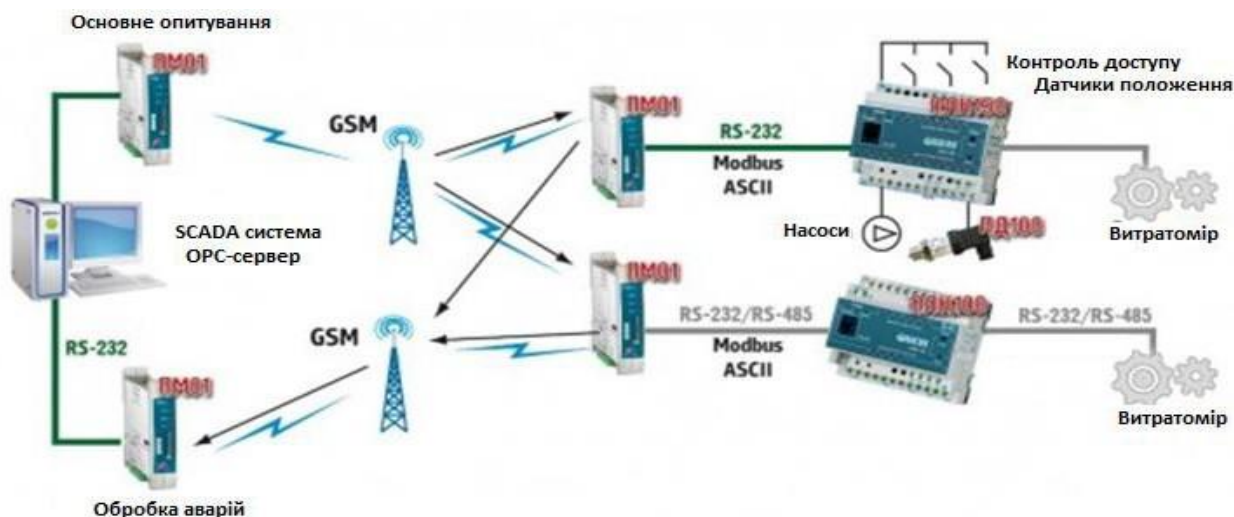
Диспетчеризація особливо потрібна для водоканалів, оскільки сам об'єкт зазвичай займає велику територію, і потрібна координація всіх елементів складної системи з єдиного центру – диспетчерського пункту (ДП). Впровадження повної автоматизації та єдиного контролю всіх процесів дозволить скоротити втрати води, зробити роботу системи більш ефективною, зменшити кількість персоналу та покращити ефективність його роботи, за рахунок чого отримати значну економію коштів, а також значно покращити якість послуг для кінцевого споживача. У цьому досить важливим моментом є правильність підбору обладнання.

Під час створення систем диспетчеризації водоканалів не завжди є можливість організувати провідні лінії зв'язку. Як правило, у таких випадках передачу даних здійснюють бездротовими каналами. Одним із найпоширеніших способів є передача даних через розподілені мережі GSM. При цьому виникає необхідність вибору таких засобів зв'язку, які мали б певний набір функціональних можливостей і водночас були надійними в роботі та зручними в експлуатації. Саме таким є GSM/GPRS-модем ПМ01, котрий призначений для віддаленого обміну даними через бездротові системи зв'язку стандарту GSM з обладнанням, оснащеним послідовними інтерфейсами RS-232 або RS-485.

У системах зв'язку стандарту GSM модем ПМ01 дозволяє здійснювати прийом та передачу даних за допомогою SMS-повідомлень, голосового зв'язку CSD та бездротового підключення до Internet – GPRS. Кожен з них має свої переваги та недоліки, і вибір того чи іншого способу визначається виходячи з особливостей системи диспетчеризації конкретного об'єкта та поставленого завдання.

УДК 629.58

Войтасик А. М.,
канд. тех. наук, старший викладач,
ЧНУ імені Петра Могили, м. Миколаїв, Україна

МОТОРИЗОВАНА ПЛАТФОРМА ПІДВОДНОГО ВІДЕОСПОСТЕРЕЖЕННЯ

На сьогоднішній день все більшого загалу набуває питання захисту акваторій України. Для цієї мети створюються як окремі засоби, так і комплексні системи, в які практично обов'язково входять прив'язні підводні апарати (ППА). Такі системи здатні реалізовувати різноманітні підводно-технічні роботи (ПТР), починаючи від пошуку

та обстеження і закінчуючи виконанням більш складних технологічних операцій, як наприклад, розгортання та згортання на морському дні гідроакустичного обладнання. При цьому, варто відмітити, що у першому випадку доцільно використовувати легкі та конструктивно простіші ППА, а у другому випадку є потреба залучати до роботи більші за масогабаритними показниками підводні апарати облаштовані необхідною кількістю додаткового обладнання та супровідних до них систем контролю та керування. В такому разі, доцільно вже буде застосовувати технологічні прив'язні підводні апарати (ТППА). В завданнях оцінки і контролю підводної обстановки та обстеження підозрілих об'єктів з документуванням відеоінформації, його наступним розшифруванням і ідентифікацією об'єктів важливість відеосистеми і якості її роботи суттєво зростає. Особливістю організації підводного відеоспостереження ТППА є практична відсутність природнього освітлення, погіршені умови видимості через наявність зважених у воді часток, зменшення поля зору.

Проведення підводного відеоспостереження потребує застосування відеокамери, яка виготовляється в герметичному виконанні. Зазвичай така відеокамера передбачає можливість розміщення на моторизованій платформі, що передбачає можливість зміни положення платформи на якій розміщується відеокамера як мінімум у двох площинах з метою повністю візуалізувати ділянки проведення маніпуляційних технологічних операцій з застосуванням додаткового обладнання. Відмінність відеокамер може полягати в способі виготовлення друкованих плат, місцях їх кріплення та через інше розташування кнопок і інших органів керування.

Тиск на різних глибинах сильно відрізняється від тиску на поверхні. У той час як внутрішній об'єм відеобоксу практично не змінюється, навантаження на герметичний корпус відеокамери зростає. Із цієї причини існує поняття максимальної глибини, при якій відеокамеру можна експлуатувати. З вищесказаного випливає, що навіть легкий удар по корпусу відеокамери на максимально допустимій робочій глибині може слугувати причиною його руйнування.

Крім цього, зйомка з відеокамерою моторизованої платформи підводного відеоспостереження ведеться безпосередньо через одну з її поверхонь. Зазвичай в підводній техніці широко застосовуються скляні ілюмінатори. Використовуючи даний матеріал, оператору ТППА слід бути дуже уважним під час виконання ПТР, щоб не пошкодити його. В кращому випадку пошкодження зазнає лише поверхня ілюмінатора (подряпина), в гіршому пошкодження ілюмінатора через площу його перерізу (тріщина). Особливо часто ушкодити ілюмінатор відеокамери моторизованої платформи підводного відеоспостереження можна у той момент коли ТППА рухається по мілководдю або над кораловими рифами.

В системах відеоспостереження підводних апаратів широко загалу використання набули аналогові відеокамери. Такий інтерес до аналогових камер викликаний їхньою невеликою вартістю, проте якщо ставити питання стосовно якісного зображення, то за критерій оптимальності можна використати співвідношення ціна/якість. У сучасних цифрових IP-камерах конвертація зображення в цифрову форму відбувається всього один раз, і далі, без додаткових перетворень, він передається вже в цифровому вигляді без втрати якості. З теоретичної точки зору відзняті матеріали з використанням в процесі запису цифрової відеокамери – суттєво кращої якості, ніж з використанням аналогової. Отримання якісного зображення під час проведення ПТР на морських просторах залежить від багатьох чинників: пора року, час доби, освітленість простору, наявність штучного освітлення, розподільча здатність відеокамери, тип відеокамери і т.п.

У той же час, важливим показником є і кут огляду відеокамери. Різні фокусні відстані та типи застосованих матриць можуть забезпечувати широкий спектр показників. Проте, розміщення будь-якої відеокамери в середині герметичного корпусу відеокамери облаштованого прозорим ілюмінатором створюватиме певні оглядові обмеження спричинені товщиною ілюмінатора, яка обґрунтована витримкою високого тиску при зануренні ТППА на глибину до 250 м. В такому випадку, варто застосовувати рухомі моторизовані платформи, які можуть змінювати положення відеокамери для збільшення візуальної інформації про робочу зону ТППА.

В роботі запропоновано реалізувати можливість зміни положення відеокамери відносно ТППА у двох осях – горизонтальної та вертикальної. Відмінною особливістю даної роботи є реалізація моторизованої платформи підводного відеоспостереження до складу якої входять: модуль керування виконавчими кроковими електродвигунами, джерело живлення електродвигунів, цифрова відеокамера виготовлена у герметичному виконанні. Серед переваг від застосування крокових двигунів в електроприводі слід зазначити: високу надійність; відносно низьку ціну, а серед недоліків: падіння обертового моменту на високій швидкості; низьку ремонтпридатність; можливість ефекту втрати кроків. Прийняті в роботі технічні рішення надають можливість забезпечити візуалізацію робочої зони ТППА за оптимального кута огляду у місці встановлення моторизованої платформи підводного відеоспостереження.

УДК 621.8: 629.33.

*Прищепов О. Ф.,
канд. техн. наук, доцент, доцент кафедри АКІТ,
Щесюк О. В.,
канд. техн. наук, доцент, доцент кафедри АКІТ,
Розганяєв Д. О.,
студент 671 гр.,
ЧНУ імені Петра Могили, м. Миколаїв, Україна*

ПІДВИЩЕННЯ ПОКАЗНИКІВ ДВЗ ШЛЯХОМ АВТОМАТИЗАЦІЇ ПРОЦЕСІВ ГАЗООБМІНУ

На даний час актуальним є виготовлення якісних, надійних, економічних і екологічних автомобілів; враховуючи необхідність вітчизняного автопрому мати конкурентноспроможність з іноземними марками автомобілів в своєму ціновому сегменті, такими як Opel, Renault, Mitsubishi тощо.

Автоматизація процесів газообміну в двигунах внутрішнього згоряння є важливим завданням для поліпшення ефективності, продуктивності і екологічної безпеки таких двигунів.

Традиційно використовуються розподільні вали, які керують відкриттям і закриттям клапанів для керування потоком повітря та пального, альтернативні методи автоматизації можуть бути ефективними без їх використання. Нижче ми розглянемо необхідність автоматизації процесів газообміну в двигунах внутрішнього згоряння без застосування розподільних валів.

Підвищення продуктивності: Автоматизація газообміну може дозволити оптимізувати тимчасові параметри роботи двигуна, такі як момент відкриття і закриття клапанів, що може підвищити продуктивність двигуна. Використання інтелектуальних алгоритмів керування може допомогти досягти оптимального співвідношення між потужністю і паливною ефективністю.

Покращення ефективності: Автоматизація може дозволити точніше керувати газообміном, що сприяє покращенню ефективності двигуна. Для цього можна використовувати сучасні сенсори та алгоритми керування, що враховують різні умови експлуатації.

Зменшення викидів: Автоматизація може допомогти зменшити викиди шкідливих речовин, таких як оксиди азоту (NOx) і вуглеводні, через кращий контроль горіння і газообміну. Це важливо для відповідності стандартам екологічної безпеки і зниження негативного впливу двигунів на довкілля.

Підвищення надійності: Автоматизація може підвищити надійність двигуна, оскільки вона дозволяє уникнути механічних відмов розподільних валів і пов'язаних з ними компонентів. Внаслідок цього можна знизити витрати на обслуговування та ремонт.

Адаптація до різних режимів роботи: Автоматизація дозволяє легко змінювати параметри газообміну для адаптації до різних режимів роботи, таких як холодний старт, гірська експлуатація, або економічний режим. Це покращує динаміку і ресурс двигуна.

Загалом, автоматизація процесів газообміну в двигунах внутрішнього згоряння без використання розподільних валів може призвести до значного покращення ефективності, надійності і екологічної безпеки таких двигунів. Такі технології є актуальним напрямком розвитку автомобільної індустрії та інших галузей, де використовуються двигуни внутрішнього згоряння.

УДК 65.011.56

*Сідєлєв М. І.,
канд. техн. наук, доцент, завідувач кафедри АКІТ,
Плієв Р. З.,
студент 471 гр.,
ЧНУ імені Петра Могили, м. Миколаїв, Україна*

СИСТЕМИ КЕРУВАННЯ ПОЛЬОТОМ В УМОВАХ ЗОВНІШНІХ ПЕРЕШКОД

Ми розглянемо аспекти автономності безпілотних літальних апаратів (БПЛА), рівні автономності транспортного засобу, які розглядаються за допомогою інтелектуальних методів керування та ієрархічної/інтелектуальної архітектури управління, представлені для БПЛА. Розглянуто базові модулі ієрархії управління та їх сприяючі технології; особливий інтерес, з точки зору інтелектуального контролю, становлять середній і високий ешелони ієрархії. Тут планування місії, формування траєкторії та процедури навігації пропонуються для найвищого рівня. На середньому рівні контрольна роль представлена перемиканням режимів, адаптацією в реальному часі та алгоритмами виявлення несправностей/реконфігурації керування.

Щодо автономності, безпілотні транспортні засоби значною мірою покладаються на найсучасніші системи запобігання зіткненням. Щоб зробити систему запобігання зіткненням максимально безпечною і надійною,

потребує порівняльного вивчення останніх робіт у цій важливій галузі. В роботі проведено комплексний огляд стратегій уникнення зіткнень, які використовуються для безпілотних літальних апаратів, з основним акцентом на безпілотних літальних апаратах (БПЛА). Це поглиблений огляд різних методів уникнення зіткнень, які категорично пояснюються разом із порівняльним аналізом розглянутих підходів за різними сценаріями та технічними аспектами. Це також включає обговорення використання різних типів датчиків для запобігання зіткненням у контексті БПЛА.

Безпілотні літальні апарати становлять серйозну проблему для конструкторів і кінцевим користувачам. Вони вимагають нові технології, які повинні бути розроблені, перевірені та впроваджені, тоді такі транспортні засоби будуть надійно виконувати фактичні завдання. Автономія виділяється як ключова вимога технології, що дозволяють таким транспортним засобам працювати безпечно в неструктурованому середовищі під час польоту, щоб врахувати збій підсистеми/компонента режими без значного погіршення продуктивності або втрати транспортного засобу та виконувати екстремальні маневри, не порушуючи межі стійкості. Комплексний/ієрархічний підхід до транспортних засобів, обчислення, моделювання та управління надає можливі рішення. Існуючий набір типів БПЛА є досягнення основних віх на шляху до цієї мети, але ключові проблеми ще потребують вирішення науково-дослідних розробок.

Розширення сфер використання безпілотних літальних апаратів напряму пов'язано з їх безперервним технічним вдосконаленням. При цьому розвиток програмного забезпечення не має відставати від інновацій, орієнтованих на покращення саме літних характеристик. Саме тому захист каналів зв'язку безпілотних апаратів є актуальною і важливою проблемою у сучасному світі. Важливість дослідження методів захисту зв'язку закріплено у наступних тезах:

1. **Зростання популярності безпілотних літальних апаратів:** В останні десятиліття спостерігається значний приріст використання безпілотних літальних апаратів у цивільних і військових сферах, що підкреслює важливість забезпечення їхньої безпеки та зв'язку.

2. **Залежність від надійного зв'язку:** Успішна операція безпілотного літального апарата залежить від безперебійного і захищеного каналу зв'язку для передачі даних та команд.

3. **Загрози безпеці каналів зв'язку:** Потенційні загрози включають в себе перешкоджання, перехоплення та атаки на зв'язок, що можуть призвести до втрати контролю над апаратом.

4. **Шифрування та автентифікація даних:** Розробка механізмів шифрування і автентифікації даних є критичними для захисту каналів зв'язку безпілотних літальних апаратів від несанкціонованого доступу.

5. **Технологічні рішення для захисту зв'язку:** Важливо вивчати та розробляти сучасні технології, такі як квантова криптографія та антиспай-технології, для підвищення безпеки каналів зв'язку.

6. **Вплив регулятивної політики:** Регулятивні органи повинні розглядати стандарти безпеки для безпілотних літальних апаратів та їхніх каналів зв'язку для забезпечення відповідності стандартам безпеки.

7. **Майбутні виклики і перспективи:** Розвиток безпілотних літальних апаратів триває, і разом з ним зростають і виклики у сфері захисту зв'язку.

Згідно до цього, актуальність дослідження засобів цифрового захисту безпілотних апаратів є не менш важливим ніж дослідження впливу на радіозв'язок та розробки засобів зв'язку.

Надійна та сучасна дія на протидію безекіпажним засобам суттєво розширить сферу їх використання, зменшить затрати та вплив людського фактору на виробничі процеси.

На рис. 1 представлені основні блоки літального апарату, котрі з'єднані з операторами супроводження через GSM та/або GPRS-системи.



Рисунок 1 – Узагальнена блок-схема безпілотного літального апарату та його супроводження

В пунктах відправки та прийомки БПЛА використовується підсистема ручного керування. Підсистема автономного польоту використовується на дальніх відстанях. Карта польоту визначає маршрут проходження від пункту відправки до пункту прийомки вантажу. У випадку несанкціонованого доступу до елементів керування апаратом карта дозволяє визначити зворотній напрям польоту. Підсистеми стабілізації руху і контролю висоти дозволяють апарату безпечно і надійно рухатись у повітрі. Блок аналізу сигналів перевіряє достовірність і належність керування впливів до офіційних джерел компанії. У випадках, коли ідентифікація сигналів не пройдена по причині втрати сигналу або перехвату його сторонніми джерелами, приймається рішення, за яким алгоритмом буде подальше відпрацювання дій апаратом. Одним із таких дій може бути повернення вантажу до пункту відправки.

Кожна підсистема літального апарату повинна бути реалізована і налаштована спеціальними електронними пристроями радіозв'язку, управління, системами автоматики тощо.

Отже, зазначимо основні проблеми, з якими стикаються безпілотні літаючі апарати: абсолютна автономність упродовж тривалого часу роботи, покладання на найсучасніші системи запобігання зіткненням, реагування на збій підсистеми/компонента без значного погіршення продуктивності і не порушуючи межі стійкості, потреба захисту каналів зв'язку. Рішення даних проблем отримаємо з використанням каналних автоматизованих систем керування, основаних на швидкодіючих системах обробки інформації та спеціальних чутливих елементах (датчиків).

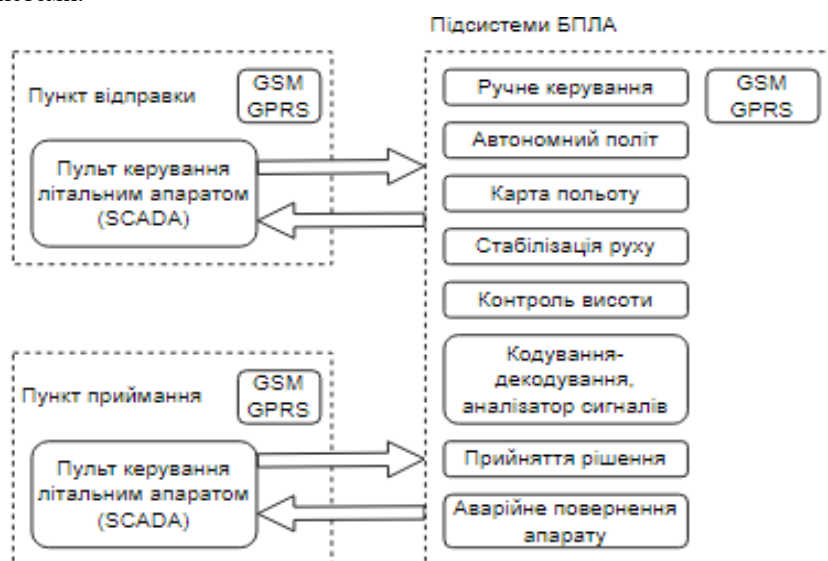
УДК 664.8.047:621.577

*Шенкевич В. М.,
старший викладач кафедри АКІТ,*

Калевич Д. К.,

студент 671 гр.,

ЧНУ імені Петра Могили, м. Миколаїв, Україна

ПІДВИЩЕННЯ ЕНЕРГОЕФЕКТИВНОСТІ ПРОЦЕСУ СУШІННЯ ЗА ДОПОМОГОЮ ТЕПЛОВОГО НАСОСУ

Одним із енергоємних процесів, що застосовується в багатьох галузях промисловості, є сушіння. Процеси конвективного сушіння широко застосовуються в агропромисловому комплексі, на підприємствах хімічної, деревопереробної, фармацевтичної та інших галузях промисловості. Термічне зневоднення є одним з найбільш енергоємних технологічних процесів і, зважаючи на високу вартість енергоресурсів, в значній мірі визначає економічні показники виробництва. Так, на процеси термічного зневоднення витрачається до 10 % енергії, споживаної в промисловому секторі. А враховуючи загальну тенденцію обстрілів об'єктів енергетичної інфраструктури в Україні, яка веде до зростання дефіциту енергії, питання енергозбереження в будь-якій галузі є особливо важливим.

В переважній більшості з метою низькотемпературного зневоднення сировини використовують сублімаційне або вакуумне сушіння, проте це потребує значних капіталовкладень, витрат дефіцитної електроенергії та залучення кваліфікованого персоналу для обслуговування складного енергонасиченого обладнання. В той же час для ефективного низькотемпературного зневоднення термолабільних матеріалів можливо застосувати теплонасосні конвекційні сушарки з замкнутим циркуляційним контуром і примусовим зневодненням сушильного агента. Цей напрям є найбільш перспективним на шляху інтенсифікації процесів тепломасообміну та енергозбереження при сушінні термолабільних матеріалів, оскільки він забезпечує збільшення рушійної сили процесу за рахунок зниження вологовмісту сушильного агента, значно, в 1,5...2,5 рази, знижує витрати первинної енергії на кілограм вилученої вологи та створює добре контрольовані умови зневоднення незалежно від стану навколишнього середовища, в першу чергу вологовмісту повітря. Враховуючи актуальність енергозбереження і сталою необхідність покращення якості кінцевої продукції, чимало дослідників вказують на виняткові можливості застосування теплових насосів в процесах зневоднення термолабільних матеріалів при виробництві харчових продуктів та фармацевтичних засобів, в тому числі і харчових порошоків.

Звичайна конструкція компресійного теплового насосу включає чотири головні компоненти: компресор, конденсатор, випарник та дросельний вентиль. Ці елементи утворюють схему замкнутого циклу для технологічної рідини, наприклад, фреону, який випаровується у випарнику, потім стискається в компресорі та конденсується у конденсаторі. Таким чином, підводячи теплоту до випарника на низькому температурному рівні та витрачаючи зовнішню енергію у компресорі, ми одержуємо в конденсаторі теплоту на більш високому температурному рівні, ніж мали у випарнику, та в кількості, яка дорівнює сумарним витратам енергії електродвигуна і джерела низькотемпературної енергії.



Рисунок 1 – Теплонасосна конвективна сушильна установка: 1 – сушильна камера; 2 – візок; 3 – холодильний компресор; 4 – випарник; 5 – рекуперативний теплообмінник «повітря-повітря»; 6 – конденсатор; 7 – зовнішній конденсатор.

Ефективність теплонасосного циклу звичайно характеризується коефіцієнтом перетворення і залежить від різниці температур між вхідними та вихідними потоками теплоносія. В зневоднюючих теплових насосах або теплонасосних сушарках коефіцієнт перетворення вже не може бути показником ефективності процесу, оскільки можливі режими роботи, при яких тепловий насос матиме високий коефіцієнт перетворення без вилучення водяної пари, що є неприпустимим в процесах зневоднення. Тому енергетична ефективність зневоднюючого теплового насоса повинна характеризуватися кількістю вилученої вологи в кілограмах на кіловат-годину споживаної енергії. В процесі сушіння величина поточних енерговитрат значною мірою залежить від вологовмісту сушильного агента і температурного режиму його зневоднювання. Чим вищий вологовміст сушильного агента, тим менші питомі енерговитрати на вилучення вологи. Крім того, для кожного заданого тепловологісного стану повітря існує оптимальна температура охолодження, при якій питомі енерговитрати мінімальні. Істотно впливає на тривалість процесу зневоднення температура сушильного агента. Підвищенням температури досягається інтенсифікація сушіння, час теплового впливу зводиться до мінімуму, що забезпечує економічність процесу. Однак, можливості інтенсифікації конвективного сушіння термолабільних матеріалів за рахунок підвищення температурного рівня процесу лімітовані, оскільки це суттєво впливає на якість кінцевого продукту. Другим чинником, здатним впливати на інтенсивність процесу тепломасопереносу, є вологовміст сушильного агента. Найбільш помітно виявляється вплив вологовмісту на інтенсивність процесу при низькотемпературному зневодненні. Встановлено, що при зниженні вологовмісту сушильного агента з 15 до 10 г/кг сухого повітря при температурі матеріалу 45 °С інтенсивність процесу сушіння збільшується на 25 %, а подальше зниження вологовмісту до 8 г/кг сухого повітря забезпечує зростання інтенсивності на 35 %.

Технологія зневоднення більшості термолабільних матеріалів потребує жорстких обмежень не тільки температурного рівня процесу, а й збалансування швидкості відведення вологи з зовнішньої поверхні матеріалу із швидкістю дифузії вологи в товщі матеріалу, оскільки нерівномірна вологість внутрішніх шарів призводить до руйнування природної структури, жолоблення та втрати зовнішнього вигляду. Факторами, якими найбільш доцільно впливати на технологічний процес зневоднення в таких випадках, є швидкість руху сушильного агента та його вологовміст, тобто в процесі зневоднення на різних етапах процесу доцільно підтримувати різні індивідуальні для кожного матеріалу параметри сушильного агента.

Основним недоліком традиційних теплонасосних сушарок для зневоднення рослинної сировини є те, що в процесі сушіння тепловологісні характеристики матеріалу змінюються, в той час, коли температура охолодження сушильного агента і, відповідно, ступінь його зневоднення підтримуються незмінними. При такому режимі сушіння не забезпечується оптимальна швидкість процесу та мінімальні енерговитрати впродовж усього періоду сушіння, тому що спочатку, коли матеріал має найбільшу вологість і з нього легко вилучається вільна волога, не потрібно підтримувати високий ступінь осушення агента. В кінці ж процесу, коли в матеріалі залишається лише зв'язана волога, необхідно проводити більш глибоке осушення агента, оскільки при невеликому ступені зневоднення агента тривалість останнього періоду сушіння значно збільшується. Це призводить до зайвих енерговитрат.

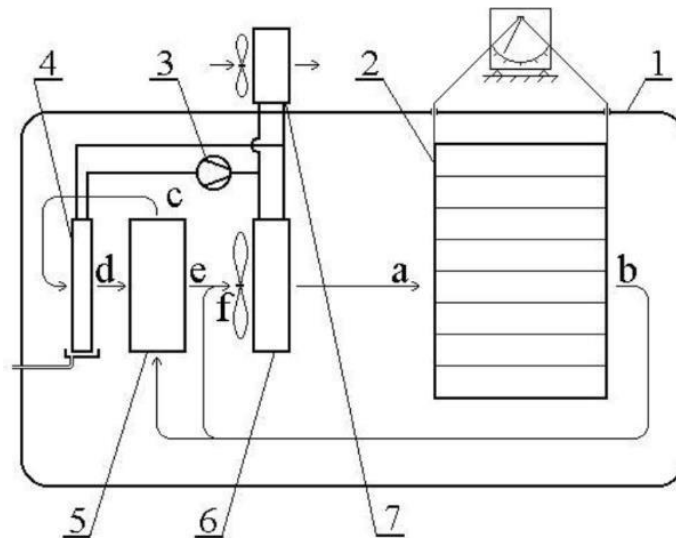
Для визначення оптимальних температурних режимів роботи теплового насоса, що забезпечують мінімальні енерговитрати протягом усього періоду сушіння, необхідно мати ізотерми десорбції матеріалу, що висушується. На основі ізотерм десорбції може бути визначений необхідний масообмінний напір та задані тепловологісні параметри сушильного агента.

Використання теплових насосів як теплогенераторів в конвективних сушильних установках дозволяє утилізувати теплоту відпрацьованого теплоносія і повернути її в процес сушіння на більш високому температурному рівні. Це дозволяє знизити енерговитрати на процес конвективного сушіння в 1,5...2,5 рази. Для кожного заданого тепловологісного стану сушильного агента відповідно існує оптимальний температурний режим роботи теплового насоса, який забезпечує мінімальні енерговитрати на сушіння.

Енерговитрати в процесі теплонасосного сушіння в значній мірі залежать від вологовмісту та температури теплоносія. Чим більше осушується теплоносієм, тим вищі енерговитрати на видалення вологи. Також величина енерговитрат на зневоднення зростає з підвищенням температури сушіння. Тому при застосуванні теплового насоса оптимальні температури сушіння становлять 50...55 °С. Застосування рекуперативного теплообмінника дозволяє в залежності від його ефективності в 1,5...2 рази зменшити енерговитрати на процес сушіння.

УДК 004.77:656.053.63

*Шенкевич В. М.,
старший викладач кафедри АКІТ,
Жосан О. А.,
студент 471 гр.,
ЧНУ імені Петра Могили, м. Миколаїв, Україна*

АВТОМАТИЗОВАНА СИСТЕМА ПАРКУВАННЯ АВТОМОБІЛЯ

Автоматизована система паркування автомобіля працює за допомогою датчиків і спеціального програмного забезпечення. Основні кроки роботи такої системи включають:

1. Датчики: На парковці встановлюються датчики, які виявляють наявність автомобілів на конкретних місцях паркування. Датчики можуть бути розташовані на дорозі, підземному рівні або на поверхні парковки.
2. Збір інформації: Датчики передають інформацію про наявність вільних або зайнятих місць паркування до центральної системи.
3. Інформаційне табло: Інформація про наявність вільних місць паркування відображається на спеціальних інформаційних табло, розташованих на в'їзді до парковки або на кожному ряду паркомісць.
4. Керування рухом: Система може також керувати рухом автомобілів на парковці. Вона визначає вільне місце, на яке можна припаркуватися, і надсилає сигнал водію для його орієнтації.
5. Оплата: Деякі автоматизовані системи паркування також мають можливість оплати паркування безпосередньо з використанням електронних платіжних систем або мобільних додатків.
6. Моніторинг: Центральна система постійно моніторить стан парковки і може виявити будь-які проблеми, такі як неправильно припарковані автомобілі або порушення правил паркування.

Автоматизована система паркування автомобіля значно полегшує процес пошуку вільного місця паркування і допомагає зменшити затори на дорогах.

Автоматизована система паркування автомобіля потрібна для полегшення процесу пошуку вільного місця паркування і зменшення заторів на дорогах. Вона допомагає ефективно використовувати доступну площу парковки, забезпечує швидкий доступ до інформації про наявність вільних місць і дозволяє керувати рухом автомобілів на парковці. Крім того, автоматизована система паркування може сприяти збереженню часу і зусиль водіїв при пошуку місця для паркування, а також покращити безпеку на дорозі, оскільки зменшується ймовірність неправильного паркування або порушення правил паркування.

УДК 65.011.56

*Сідєлев М. І.,
канд. техн. наук, доцент, завідувач кафедри АКІТ,
Бенюх В. В.,
студент 671 гр.,
ЧНУ імені Петра Могили, м. Миколаїв, Україна*

СИСТЕМА АВТОМАТИЗОВАНОГО УПРАВЛІННЯ НАСОСНОЮ СТАНЦІЄЮ ЯК СКЛАДОВА МОДЕРНІЗАЦІЇ СИСТЕМИ ВОДОПОСТАЧАННЯ

Модернізація системи водопостачання є важливим аспектом підтримки та покращення інфраструктури водопостачання у містах та регіонах. В контексті цієї задачі одним із найважливіших етапів є модернізація насосних станцій. Ось кілька основних аргументів на користь необхідності модернізації насосних станцій водопостачання:

1. Ефективність та надійність: Старі насосні станції можуть бути менш ефективними та менш надійними, що може призвести до збоїв у водопостачанні та збільшення витрат на обслуговування та ремонт.

2. Економія енергії: Сучасні технології дозволяють створювати енергоефективні насоси та системи керування, що може знизити енергоспоживання та витрати на електроенергію за рахунок керування частотою обертання електроприводів насосів.

3. Управління процесом водопостачання: Модернізація дозволяє впровадити сучасні системи моніторингу та управління, що забезпечує більш точне керування процесами водопостачання та швидке реагування на аварійні ситуації.

4. Стійкість до змін: Зі зміною клімату та зростанням населення можуть виникати нові вимоги до систем водопостачання. Модернізація дозволяє легше адаптуватися до таких змін та забезпечувати стабільне водопостачання.

5. Дотримання нормативів та стандартів: У деяких випадках старі насосні станції можуть не відповідати сучасним нормативам та стандартам безпеки, що може спричинити проблеми з дотриманням законодавства.

6. Зменшення втрат води: Модернізація може допомогти знизити втрати води у системі водопостачання, що важливо з екологічної та економічної точок зору.

7. Поліпшення якості обслуговування: Модернізовані насосні станції здатні забезпечувати більш стабільне та якісне водопостачання, що підвищує задоволеність споживачів.

Модернізація насосних станцій водопостачання потребує інвестицій, але вона може окупитися у середньостроковій та довгостроковій перспективі за рахунок зниження операційних витрат та покращення якості обслуговування. Більше того, вона допомагає забезпечити стійке та ефективне водопостачання, що є важливим елементом інфраструктури для суспільства та економіки.

Важливою складовою у модернізації насосних станцій водопостачання є застосування систем автоматизованого управління (далі – АСУ) технологічним процесом водопостачання. Для побудови автоматизованих систем управління насосними станціями водопостачання доцільно використовувати наступні засоби:

1. Програмовані логічні контролери (далі – ПЛК), що виконують функції управління та контролю. Вони приймають дані з датчиків та здійснюють управління насосами, вентилями, клапанами та іншими компонентами системи водопостачання на основі заздалегідь заданих алгоритмів.

2. Датчики та вимірювальні прилади, що моніторять різні параметри, такі як рівень води, тиск, витрата води, температура та інші. Ці дані використовуються контролерами для ухвалення рішень.

3. Перетворювачі частоти, які використовуються для зміни частоти і напруги живлення, що дозволяє регулювати швидкість обертання мотора насоса і як наслідок: управління тиском у системі водопостачання, зменшення зносу обладнання, запобігання гідравлічним ударами і таке інше.

4. Засоби зв'язку, такі як мережі Інтернет, радіозв'язок, мобільний зв'язок та ін., які забезпечують передачу даних між АСУ та операторами.

5. Програмний пакет SCADA, призначений для забезпечення роботи в реальному часі систем збирання, обробки, відображення та архівування інформації про об'єкт моніторингу або управління Системи збору та аналізу даних, що збирають дані від датчиків та обробляють їх для створення звітів та графіків, що допомагає операторам приймати поінформовані рішення.

6. Інтерфейс користувача у вигляді комп'ютерів, панелей керування або мобільних програми для моніторингу та керування.

Приклад реалізації SCADA системи для управління насосною станцією, що розроблена у програмному середовищі TRACE MODE, приведено на рисунку 1.



Рисунок 1 – Приклад реалізації SCADA системи на базі TRACE MODE для управління насосною станцією водопостачання

Всі приведені вище засоби працюють разом у складі АСУ для забезпечення ефективної та надійної роботи насосних станцій водопостачання та оптимізації управління водопостачанням [1].

Склад обладнання насосної станції водопостачання, облаштованої системою автоматичного управління і структура самої АСУ приведена на рисунку 2.

Аналіз можливостей автоматизованих систем управління насосними станціями водопостачання, дає право зробити висновок, що АСУ для системи водопостачання надає безліч переваг і можливостей, а саме:

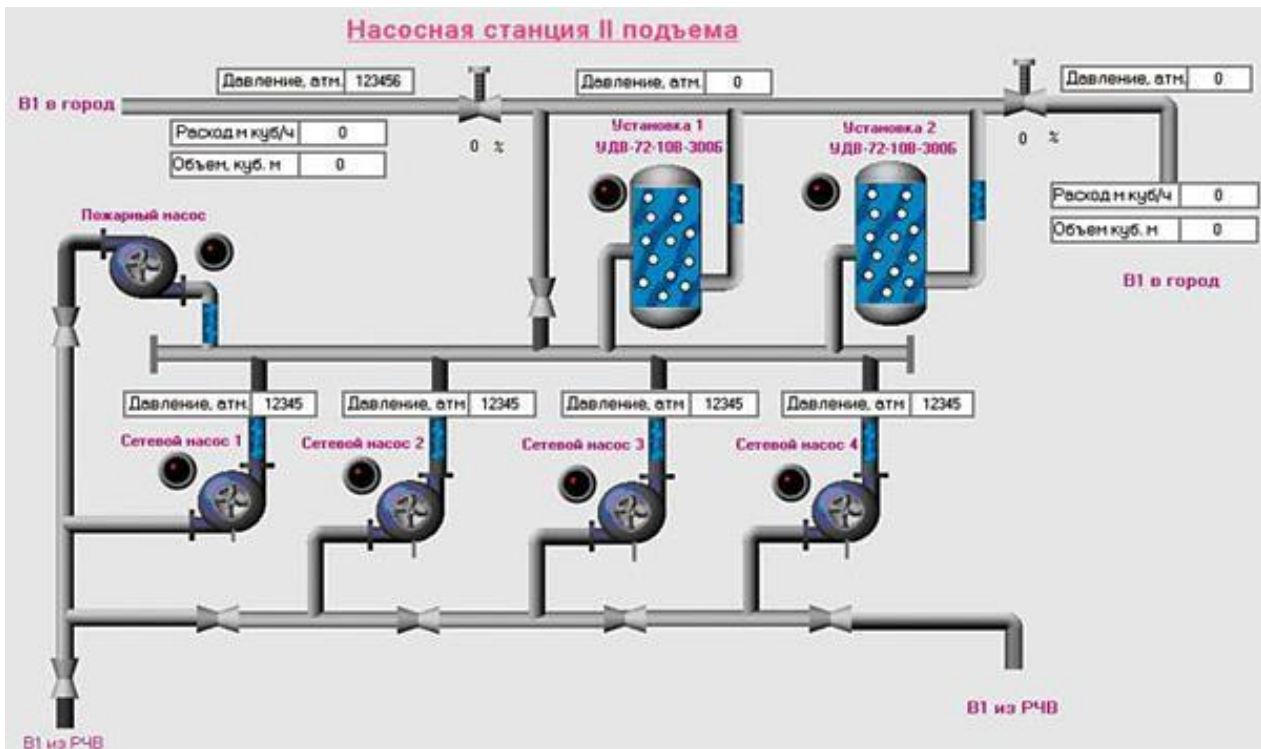
1. Ефективне управління ресурсами: АСУ можуть моніторити та контролювати витрати електроенергії та води, що дозволяє оптимізувати роботу насосних станцій та знизити витрати на енергію.

2. Моніторинг та діагностика: АСУ можуть безперервно моніторити стан обладнання, виявляти потенційні проблеми та автоматично вживати заходів для їх запобігання або вирішення. Це сприяє зниженню часу простою та запобіганню аваріям.

3. Адаптація до змін навантаження: АСУ можуть реагувати на зміни у споживанні води та автоматично регулювати продуктивність насосів, щоб підтримувати стабільне водопостачання за різних умов навантаження.

4. Дистанційне керування: Оператори можуть моніторити та керувати насосними станціями віддалено, що збільшує оперативність реакції на проблеми та дозволяє скоротити витрати на обслуговування.

5. Автоматична оптимізація: АСУ можуть використовувати алгоритми оптимізації для знаходження оптимальних налаштувань роботи насосів, що сприяє економії ресурсів та зниженню витрат.

6. Інтеграція з іншими системами: АСУ можуть легко інтегруватися з іншими системами керування та моніторингу, такими як системи обліку витрат води, системи метеорологічного моніторингу та іншими, що забезпечує комплексне керування водопостачанням.

7. Зниження ризику людського втручання: АСУ знижують залежність від людського фактора, що може знизити ймовірність помилок та неавтоматичних збоїв.

8. Економія часу та ресурсів: АСУ дозволяють автоматизувати рутинні завдання та керувати насосами більш ефективно, що звільняє час та ресурси для інших завдань.



Рисунок 2 – Склад обладнання насосної станції водопостачання, облаштованої АСУ [2]

Загалом автоматизовані системи управління насосними станціями водопостачання сприяють підвищенню ефективності, надійності та стійкості системи водопостачання, що важливо для забезпечення якісного та надійного водопостачання міст та регіонів.

Список використаних джерел

1. Невзорова А. Б. Автоматизація технологічних процесів систем водопостачання і каналізації: навч. посіб. Гомель: БелДТУ, 2022. 151 с.
2. Автоматизація насосної станції другого підйому. [Електронний ресурс] – Режим доступу: URL: <https://aqteck.com.ua/ua/projects/avtomatyzatsija-naosonoji-stantsiji-drugogo-pidjomu>
Назва з екрану. Дата звернення: 07.10.2023р
3. Автоматизована система управління насосною станцією. [Електронний ресурс] – Режим доступу: URL: <https://akit.khmn.edu.ua/avtomatyzovana-systema-upravlinnya-nasosnoyu-stancziyeyu>
Назва з екрану. Дата звернення: 08.10.2023р
4. Герасимов Г. Г. Проектування автоматизованих насосних станцій підкачки: навч. посіб. Рівне: НУВГП, 2007. 552 с.
5. Плешков П. Г., Гарасьова Н. Ю., Величко Т. В. Побудова систем автоматизованого управління і моніторинга енергетичних параметрів насосної станції. КНЕУ, Наукові записки, випуск 10, частина II.

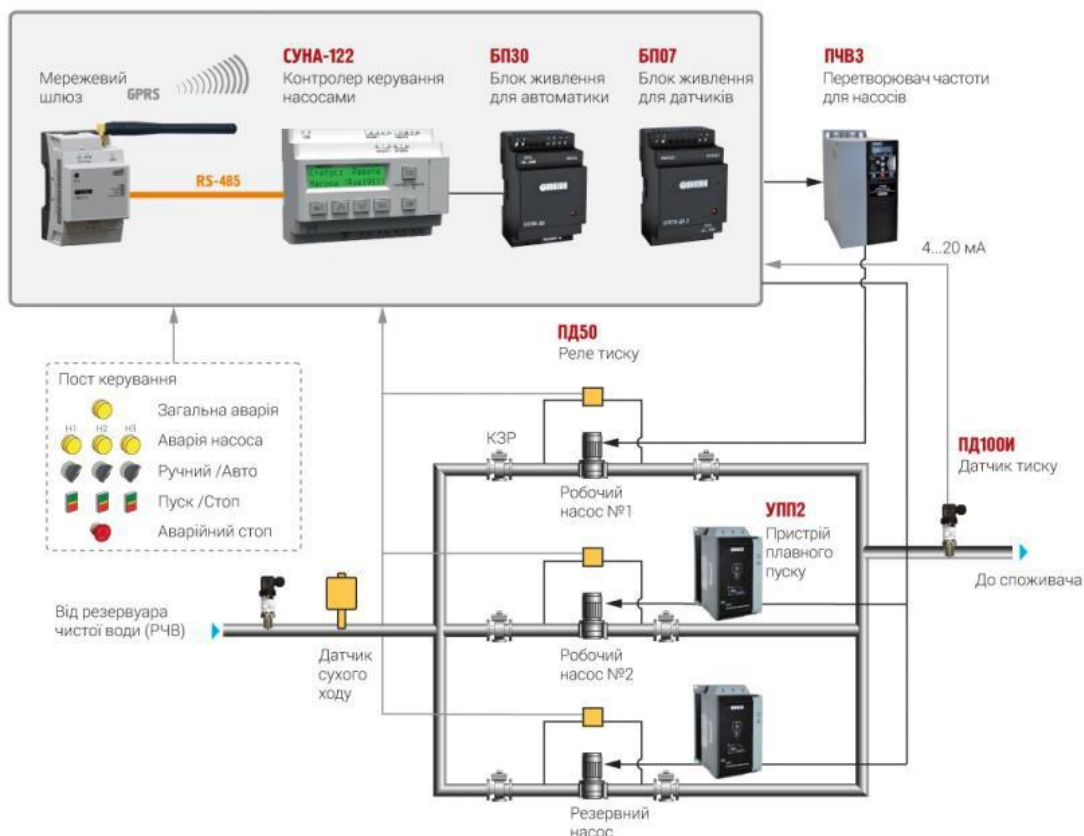
УДК 629.7:614.841

*Гекова Т. В.,
викладач кафедри АКІТ,
Буркун С. С.,
студент 471 гр.*

ЧНУ імені Петра Могили, м. Миколаїв, Україна

АВТОМАТИЗОВАНА СИСТЕМА ПОЖЕЖОГАСІННЯ НА ОСНОВІ ДРОНА

Системи пожежогасіння на базі дронів залишаються надзвичайно актуальними в сьогоденні через наступні фактори:

- Збільшення кількості природних пожеж: Світ стикається зі зростанням кількості лісових та природних пожеж через зміни клімату. Дрони допомагають швидко виявляти і гасити ці пожежі.
- Місцеві пожежі та пожежі в міських областях: Дрони можуть ефективно використовуватися для гасіння малих місцевих пожеж, а також для нагляду за міськими пожежами в умовах обмеженої доступності.
- Розширення застосування: Дрони все більше використовуються для інших завдань, таких як пошук і рятування, геологічні дослідження, агропередовище і інше, що робить їх більш універсальними та доступними для розробки систем пожежогасіння.
- Точність та інтелект: Сучасні дрони оснащені датчиками і технологіями штучного інтелекту, які дозволяють їм точно виявляти пожежі та автоматично реагувати на них, що підвищує ефективність гасіння.
- Безпека рятувальників та населення: Використання дронів дозволяє уникнути ризику для життя рятувальників та забезпечити безпеку населення в умовах пожежі.
- Зменшення ризику втрат майна: Швидке реагування на пожежу та точне спрямування зусиль можуть значно зменшити ризик знищення майна.
- Глобальні ініціативи і фінансування: Багато країн та організацій вкладають ресурси у розробку та впровадження систем пожежогасіння на базі дронів як частину стратегій пожежного захисту.

Мета розробки системи пожежогасіння на базі дрона та їх задачі: вдосконалення технологій та систем пожежогасіння, які використовують дрони для ефективного та безпечного гасіння пожеж. Вивчення можливостей використання дронів для раннього виявлення пожеж, моніторингу їх поширення та точного місцеположення вогню в реальному часі. Розробка автоматизованих систем, які дозволять дронам доставляти пожежогасні речовини до вогню і проводити збалансовані атаки на пожежу з мінімальними людськими втратами. Дослідження впливу систем пожежогасіння на базі дронів на зменшення ризику для життя рятувальників та майна. Розробка інтегрованих географічних інформаційних систем, які об'єднують дані з дронів, супутникових зображень і інших джерел для оптимального управління пожежами. Вивчення впливу змін клімату на збільшення пожеж та розробка стратегій, які враховують ці зміни у системах пожежогасіння на базі дронів. Визначення переваг та обмежень систем пожежогасіння на базі дронів, включаючи аналіз ефективності, вартості і безпеки. Прогноз майбутнього розвитку цих систем і їх роль у майбутньому пожежному захисті. Провести пошук та дослідження існуючих варіацій пожежного дрону. Провести аналіз високотемпературних матеріалів на основі 3д моделі, для збору першого прототипу. Протестувати та проаналізувати перший прототип і на основі зібраних даних зібрати пожежний дрон з наявних матеріалів в лабораторії.

З урахуванням зростаючої кількості пожеж та швидкої еволюції технологій, системи пожежогасіння на базі дронів лишаються актуальними та важливими засобами забезпечення безпеки. Ці цілі дослідження допоможуть спрямувати увагу на розвиток і вдосконалення систем пожежогасіння на базі дронів з метою забезпечення більш ефективного та безпечного пожежного захисту.

УДК 629.73:004.9

*Трунов О. М.,
д-р техн. наук, професор, професор кафедри АКІТ,
Гекова Т.В.,
викладач кафедри АКІТ,
Нерега М. В.,
студент 671 гр.,
ЧНУ імені Петра Могили, м. Миколаїв, Україна*

РОЗРОБКА АВТОМАТИЗОВАНОЇ СИСТЕМИ ЛІТАЛЬНИХ АПАРАТІВ ДЛЯ ВИЯВЛЕННЯ ОБ'ЄКТІВ НА ЗЕМЕЛЬНІЙ ДІЛЯНЦІ

Безпілотні літальні апарати (БПЛА) з кожним днем стають все більш затребуваними в усьому світі, про що свідчить зростання кількості БПЛА різних класів на авіаційних виставках світу. Така популярність цього класу

літальних апаратів обумовлена низкою переваг перед пілотованою авіацією для вирішення широкого спектра завдань, головним з яких є відсутність екіпажу, відносно невелика вартість БПЛА, малі витрати на їх створення, виробництво і експлуатацію, велика тривалість і дальність польоту.

За останні 5-7 років розвитку галузі машинобудування зроблено набагато більше, ніж за всі попередні роки. Слід відзначити стрімкий розвиток і великі перспективи в галузі авіації за різноманітністю конструкторських рішень. Функціональні можливості БПЛА постійно удосконалюються.

Перший крок розробки системи полягає у виборі відповідного апарату залежно від потреб і вимог проекту. Важливо обрати БПЛА з необхідними характеристиками, такими як тривалий час польоту, висока точність маневрування та надійна система передачі даних. Другий крок передбачає розробку програмного забезпечення для управління БПЛА. Включає створення програми для автономного польоту, точного маршрутування, а також взаємодії зі збором і передачею даних. Наступним важливим етапом є обробка отриманих даних. БПЛА збирають великі обсяги зображень та відеоданих для аналізу, та виявлення об'єктів на земельній ділянці. Для цього використовуються методи обробки зображень, комп'ютерного зору та машинного навчання для автоматичного розпізнавання та класифікації об'єктів.

Останній етап полягає у впровадженні системи для реального застосування, що включає налаштування системи для специфічних завдань, які можуть варіюватися від контролю за екологічним станом ділянки до виявлення небезпечних об'єктів у недоступних місцях.

Важливість дослідження теми розробка автоматизованої системи літальних апаратів для виявлення об'єктів на земельній ділянці закріплено у наступних тезах:

- Підвищення ефективності контролю та нагляду: розробка автоматизованої системи літальних апаратів дозволяє значно поліпшити ефективність контролю та нагляду на земельній ділянці, забезпечуючи швидкий доступ до інформації та оперативну реакцію на виявлені об'єкти.
- Оптимізація процесів безпеки та надзвичайних ситуацій: система дозволяє ефективно виявляти потенційно небезпечні об'єкти та ситуації на земельній ділянці, забезпечуючи оперативне управління та мінімізацію можливих ризиків.
- Покращення аграрного сектора: використання автоматизованих систем БПЛА допомагає у вирішенні проблем аграрного сектора, забезпечуючи точне моніторингове та оброблювальне обладнання для земельних робіт.
- Сприяння екологічним дослідженням та стеженню: інтеграція системи БПЛА дозволяє ефективно стежити за станом довкілля та змінами екосистеми, забезпечуючи вчасну реакцію на зміни та загрози для довкілля.
- Підвищення оперативності в наданні допомоги та рятувальних робіт: система БПЛА дозволяє оперативно виявляти та моніторити надзвичайні ситуації.

Розробка автоматизованої системи літальних апаратів для виявлення об'єктів на земельній ділянці має великий потенціал у сферах безпеки, агрокультури, екології та досліджень. Система може допомогти вирішити численні проблеми, пов'язані з ефективним контролем, безпекою та реагуванням на надзвичайні ситуації, що робить її важливим інструментом і важливим напрямком досліджень що відкриває нові можливості для ефективного вирішення реальних проблем сучасного світу.

УДК 004.9:612.76:004.85

*Гекова Т. В.,
викладач кафедри АКІТ,
Петренко Д. А.,
студент,*

ЧНУ імені Петра Могили, м. Миколаїв, Україна

РОЗРОБКА ТА ВПРОВАДЖЕННЯ МАТЕМАТИЧНОЇ МОДЕЛІ ДЛЯ АВТОМАТИЗОВАНОЇ СИСТЕМИ КОНТРОЛЮ СТАНУ ВОДІЯ ВАНТАЖІВКИ НА ОСНОВІ АНАЛІЗУ ФІЗІОЛОГІЧНИХ ТА ПОВЕДІНКОВИХ ДАНИХ

В останні роки збиток від ДТП перевищує збиток від всіх інших транспортних пригод (літаків, кораблів, поїздів, і т. п.) разом узятих. Дорожньо-транспортні події є однією з серйозних загроз здоров'ю та життю людей в усьому світі. За даними Всесвітньої організації охорони здоров'я, щорічно в світі в результаті ДТП гине близько 1,25 млн осіб і до 50 млн отримують травми. За статистикою 2019 року на території України сталося 144760 дорожньо-транспортних пригод, у яких загинуло 3080 осіб, ще 23439 травмувалися. На дорогах США за минулий рік загинуло 40000 осіб. В перерахунку на кількість автомобілів ці цифри означають в рік 70 загиблих в ДТП на території України або 15 загиблих в США на кожні 100 000 автомобілів. За статистичними оцінками, з початку ХХ століття на дорогах США загинули в ДТП більше 3.5 мільйонів чоловік, що перевищує всі втрати США (650 000) у всіх військових конфліктах (з 1774 року).

На сьогоднішній день майже кожен новий автомобіль, що поставляється з заводу виготовлювача, комплектується в тій чи іншій мірі засобами пасивної (наприклад, ремені безпеки, подушки безпеки, тощо) і активної

(наприклад, анти-блокувальна система, система курсової стійкості, система контролю рядності руху і т. п.) безпеки. Якщо пасивні системи безпеки спрацьовують уже після настання дорожньо-транспортної пригоди, то активні вступають в дію заздалегідь і намагаються запобігти або уникнути зіткнення.

Таким чином, розробка системи моніторингу поведінки водія, яка визначає небезпечний стан водія в кабіні ТЗ і попереджає його про можливість виникнення аварійної ситуації за рахунок генерації контекстно-орієнтованих рекомендацій, є актуальним завданням.

Розроблена система зможе виявити сонливість водія та попередити можливі наслідки за допомогою датчиків:

1. Камери внутрішнього і зовнішнього спостереження: Внутрішні камери можуть відстежувати рухи та вирази обличчя водія для виявлення ознак втоми, відволікання або сп'яніння. Зовнішні камери можуть виявляти можливі небезпеки на дорозі

2. Датчики втоми: Датчики, які вимірюють фізіологічні параметри водія, такі як частота пульсу, рівень кисню в крові або показники електрокардіограми, можуть виявляти ознаки втоми.

3. Датчики алкоголю: Алкогольні тести можуть виявляти наявність алкоголю в організмі водія.

4. Датчики відволікання: Датчики можуть виявляти відволікання водія від дороги, наприклад, від користування смартфоном або іншими електронними пристроями.

5. Системи автоматичного гальмування та управління: В автоматизованих системах можуть бути вбудовані функції автоматичного гальмування та управління, які можуть реагувати на небезпеку та надавати додатковий час водію для реакції.

6. Системи оповіщення водія: Системи можуть надсилати акустичні або візуальні сигнали, щоб відволікти водія від потенційно небезпечних дій.

7. Аналітика даних і штучний інтелект: Зібрані дані від датчиків можуть реалізуватися за допомогою штучного інтелекту для виявлення аномалій та попередження водія та/або автоматичних систем про можливі ризики.

Таким чином, розробка та впровадження математичної моделі для автоматизованої системи контролю стану водія вантажівки на основі аналізу фізіологічних та поведінкових даних є актуальною проблемою в галузі безпеки на дорозі та оптимізації транспортних процесів. Ця інноваційна система може великою мірою покращити безпеку дорожнього руху та підвищити ефективність вантажних перевезень.

УДК 621.311.22:621.311.3

*Гекова Т. В.,
викладач кафедри АКІТ,
Конопляник Д. О.,
студент 471 гр.,*

ЧНУ імені Петра Могили, м. Миколаїв, Україна

РОЗРОБКА АВТОМАТИЗОВАНОЇ СОНЯЧНОЇ МОБІЛЬНОЇ СТАНЦІЇ ДЛЯ ЗАРЯДКИ ПОРТАТИВНИХ ЕНЕРГОРЕСУРСІВ

З ростом використання портативних електронних пристроїв, таких як смартфони, планшети та ноутбуки, виникає необхідність в надійних та стало доступних джерелах живлення. У світлі зростаючої уваги до відновлюваної енергії та попиту на мобільні рішення, розробка автоматизованої сонячної мобільної станції для зарядки портативних енергоресурсів є надзвичайно актуальною та перспективною темою дослідження. Це може сприяти незалежності від джерел живлення та сприяти зниженню негативного впливу на навколишнє середовище.

Дослідження спрямоване на вивчення сучасних технологій сонячної енергії, розробку необхідного обладнання та програмного забезпечення, а також на визначення ефективності та продуктивності прототипу.

Розробку автоматизованої сонячної мобільної станції для зарядки портативних енергоресурсів можна реалізувати різними способами, враховуючи технологічні та економічні аспекти. Ось деякі можливі шляхи реалізації такого проекту:

1. Вибір сонячних батарей та панелей: Перший крок – вибір сонячних батарей і панелей. Тут важливо враховувати їхню потужність, тип (моно- або полікристалічні, аморфні), кількість, а також гнучкість для мобільності. Вибір батарей і виходів для зарядки портативних пристроїв також грає ключову роль.

2. Зберігання енергії: Для забезпечення неперервного живлення у нічний час або в умовах обмеженої сонячної активності, розгляньте можливості для зберігання сонячної енергії, такі як літій-іонні акумулятори або інші види акумуляторів. Вибір акумуляторів та системи керування ними дуже важливий.

3. Електроніка та керування: Розробіть або використовуйте електронну систему керування для оптимального збору та розподілу сонячної енергії, забезпечення безпеки зарядки пристроїв, відстеження продуктивності та віддаленого керування.

4. Мобільність та дизайн: Забезпечте мобільність станції, щоб її можна було легко переміщувати та використовувати на відкритому повітрі. Розгляньте компактний та легкий дизайн.

5. Захист від погодних умов та безпека: Розробіть заходи для захисту станції від погодних умов, таких як дощ, сніг, сильний вітер. Також слід враховувати заходи безпеки щодо користувачів та електричної безпеки.

6. Дистанційне керування та моніторинг: Впровадження системи віддаленого керування та моніторингу дозволить вам контролювати та відстежувати роботу станції з віддалених місць.

7. Тестування та валідація: Після розробки прототипу важливо провести ретельне тестування для оцінки продуктивності, ефективності та надійності вашої станції.

Розробка автоматизованої сонячної мобільної станції для зарядки портативних енергоресурсів - це актуальний і перспективний проект, оскільки він відповідає сучасним тенденціям у галузі відновлюваної енергії та мобільності. Завдяки сонячній енергії цей пристрій може стати ефективним та екологічно чистим рішенням для зарядки різноманітних портативних пристроїв.

Розробка включає в себе аналіз сучасних технологій та ринкових аналогів, вибір компонентів, створення електронної системи керування, забезпечення мобільності та дизайну, а також виробництво та тестування прототипу. Впровадження цього проекту може покращити доступність альтернативних джерел енергії та сприяти сталому розвитку.

За відповідним плануванням і ресурсами, реалізація проекту може призвести до створення інноваційного продукту, який задовольнить потреби сучасного ринку та сприятиме збереженню довкілля.

УДК 629.7: 631.1

*Гекова Т. В.,
викладач кафедри АКІТ,
Солоха І. А.,
студент 471 гр.,*

ЧНУ імені Петра Могили, м. Миколаїв, Україна

РОЗРОБКА І ВДОСКОНАЛЕННЯ БЕЗПЛОТНИХ ЛІТАЛЬНИХ АПАРАТІВ ДЛЯ СІЛЬСЬКОГОСПОДАРСЬКОГО МОНІТОРИНГУ ТА ОПТИМІЗАЦІЇ РЕСУРСІВ

Моніторинг сільськогосподарського зрошення за допомогою дронів пропонує численні переваги для фермерів, які прагнуть оптимізувати свої системи зрошення.

Збираючи дані з повітря, дрони здатні фіксувати зміни вологості ґрунту та виявляти будь-які проблеми з іригаційними системами. Використовуючи камери високої роздільної здатності та тепловізори, дрони можуть виявляти й ідентифікувати потенційних шкідників, що дозволяє фермерам швидко вживати заходів. Моніторинг дронами дозволяє вчасно виявляти захворювання, паразитів чи стресові стани рослин, дозволяючи вжити заходи для їх запобігання та лікування. Дрони можуть допомогти визначити оптимальні дози внесення ресурсів (наприклад, води, добрив) для кожного сектору поля, що дозволяє зменшити витрати та мінімізувати вплив на навколишнє середовище. З точністю, яку надають дрони, можна вести моніторинг втрат поживних речовин через змивання або інші процеси, що дозволяє ефективніше використовувати добрива. Зображення та дані, зібрані дронами, можна обробляти за допомогою технологій аналізу даних, щоб надати фермерам деталізовану інформацію для прийняття рішень. На підставі зібраних даних можна розробляти оптимальні плани сільськогосподарських робіт. Дрони можуть виявити ознаки несприятливого впливу на врожайність, дозволяючи фермерам приймати вчасні рішення. Використання дронів допомагає зменшити негативний вплив агропромислового сектору на навколишнє середовище, зменшити використання хімічних речовин та оптимізувати використання ресурсів. Дані, отримані від дронів, мають високу точність та можуть бути використані для великої кількості аналітичних цілей.

Усі ці переваги свідчать про актуальність використання дронів для моніторингу зрошення сільського господарства в сучасному агропромисловому секторі.

Вдосконалення дронів для сільськогосподарського моніторингу може підвищити вже наявні переваги використання безпілотних літальних апаратів, усунувши недоліки наступними модифікаціями:

1. Збільшення часу польоту: Розробка більш ефективних батарей та систем енергозабезпечення для збільшення часу, протягом якого дрон може перебувати в повітрі.

2. Вдосконалення навігаційних систем: Розробка точних і надійних систем GPS та інших сенсорів для максимально точного позиціонування та навігації дронів.

3. Вдосконалення обладнання для зйомки: Використання високоякісних камер, спектральних та термальних сенсорів для отримання деталізованих та різноманітних даних.

4. Розробка алгоритмів обробки даних: Створення ефективних програмних рішень для аналізу та обробки великих обсягів даних, отриманих від дронів.

5. Збільшення автономності: Розробка алгоритмів та систем штучного інтелекту для автономних функцій, таких як автоматичний пілотаж, виявлення проблем та прийняття рішень.

6. Розробка системи передачі даних: Вдосконалення систем телекомунікацій для надійної передачі великих обсягів даних у реальному часі.

7. Забезпечення безпеки та надійності: Розробка систем для уникнення зіткнень, дублювання систем та інших заходів для забезпечення безпеки польотів.

8. Стандартизація та легальні аспекти: Виробники та правові органи повинні співпрацювати для встановлення стандартів та правил використання дронів в агропромисловому секторі.

9. Навчання та підтримка користувачів: Надання освіти та підтримки фермерам щодо ефективного використання дронів.

10. Формування даних та аналіз результатів: Розробка інтерфейсів для аналізу та візуалізації даних, що надходять від дронів.

Вище розглянуті вдосконалення допоможуть підвищити ефективність та ефективність використання дронів для сільськогосподарського моніторингу та оптимізації ресурсів на сільськогосподарські підприємствах.

УДК 004.9:658.7

*Гекова Т. В.,
викладач кафедри АКІТ,
Кумпан І. Д.,
студент 571 гр.,*

ЧНУ імені Петра Могили, м. Миколаїв, Україна

РОЗРОБКА ІНТЕГРОВАНОЇ СИСТЕМИ АВТОМАТИЗОВАНОГО УПРАВЛІННЯ ЛОГІСТИЧНИМИ ПРОЦЕСАМИ В ПРОМИСЛОВОМУ СЕРЕДОВИЩІ

Автоматизовані транспортні засоби для портової логістики втілюють в собі сучасні технології, що забезпечують оптимізацію процесів, безпеку та стійкість портових операцій. Вони покликані підняти якість та швидкість обслуговування кораблів та вантажу, зменшити витрати і сприяти сталому розвитку портів у майбутньому.

Такі засоби дозволяють підвищити продуктивність портової логістики завдяки безперервному роботі і зменшенню людського втручання. Автоматизація допомагає знизити ризики нещасних випадків і погіршення умов праці для операторів. Також вона дозволяє краще використовувати доступний простір в порту завдяки точному плануванню і координації руху транспортних засобів.

Основним принципом роботи є комбінація датчиків та алгоритмів штучного інтелекту, які надають автоматизованому транспортному засобу здатність спостерігати оточуючий світ, приймати рішення та виконувати дії.

В автоматизованих транспортних засобах використовуються GPS, лазерні датчики, радары та камери для точної навігації та визначення місцезнаходження. Інфрачервоні сенсори, ультразвукові датчики і системи візуального спостереження використовуються для виявлення перешкод і інших транспортних засобів.

Автоматизовані транспортні засоби здатні тримати постійний зв'язок з центральною системою керування портом для координації руху та отримання інструкцій.

Автоматизовані транспортні засоби для портової логістики розраховані на підвищення якості обслуговування кораблів і вантажу, зниження витрат та сприяння сталому розвитку портових інфраструктур у майбутньому. Автоматизація портової логістики забезпечує збільшення продуктивності завдяки автономній роботі і скороченню втручання людей, а також допомагає зменшити ризики нещасних випадків і покращити умови праці для операторів. Крім того, вона дозволяє ефективніше використовувати доступний простір у порту завдяки точному плануванню і координації руху транспортних засобів.

Здатність автоматизованих транспортних засобів підтримувати постійний зв'язок із центральною системою керування портом є ключовою для координації руху і отримання необхідних інструкцій, що робить їх ефективними та відповідальними учасниками портових операцій.

РОЗРОБКА ТА ВПРОВАДЖЕННЯ СИСТЕМИ АВТОМАТИЗАЦІЇ В СКЛАДАХ З ВИКОРИСТАННЯМ АВТОНОМНИХ ТРАНСПОРТНИХ ЗАСОБІВ

Автоматизація та оптимізація логістичних процесів в складах є одним із ключових напрямків розвитку логістичної галузі. Автономні транспортні засоби (АТЗ) є однією з технологій, яка може значно підвищити ефективність логістики, знизити витрати та покращити безпеку логістики на складах.

Конкретні цілі системи:

- Автоматизація основних логістичних процесів на складі, таких як підвезення товарів до робочих місць, перевезення товарів між складськими зонами та завантаження та розвантаження транспортних засобів.
- Оптимізація логістичних процесів за рахунок підвищення продуктивності, зменшення витрат та покращення безпеки.

Переваги системи:

- Підвищення продуктивності: АТЗ можуть працювати 24/7, без необхідності в перервах на відпочинок або їжу. Вони також можуть рухатися швидше і точніше, ніж люди, що дозволяє їм виконувати завдання швидше і з меншими витратами.
- Зменшення витрат: АТЗ можуть допомогти зменшити витрати на оплату праці, оскільки вони не потребують людської праці. Вони також можуть допомогти зменшити витрати на паливо та експлуатацію, оскільки вони можуть бути більш ефективними, ніж традиційні транспортні засоби.
- Покращення безпеки: АТЗ можуть допомогти покращити безпеку на складах, оскільки вони можуть зменшити ризик нещасних випадків, пов'язаних з людським фактором.

Етапи реалізації системи:

1. Аналіз існуючих логістичних процесів: Першим кроком є аналіз існуючих логістичних процесів на складі. Це допоможе визначити, які процеси можуть бути автоматизовані за допомогою АТЗ.
2. Вибір АТЗ: Наступним кроком є вибір АТЗ, які будуть використовуватися для автоматизації логістичних процесів. При виборі АТЗ слід враховувати такі фактори, як тип вантажу, який буде перевозити АТЗ, розмір та складність складських приміщень, а також бюджет.
3. Впровадження системи управління АТЗ: Після вибору АТЗ необхідно впровадити систему управління АТЗ. Система управління АТЗ буде відповідати за планування маршрутів, моніторинг стану АТЗ та управління ними.
4. Тестування системи: Після впровадження системи управління АТЗ необхідно провести її тестування. Тестування допоможе виявити будь-які проблеми з системою та усунути їх.
5. Впровадження системи в експлуатацію: Після успішного тестування системи можна впровадити її в експлуатацію.

Розробка та впровадження системи автоматизації та оптимізації логістичних процесів в складах з використанням АТЗ є перспективним напрямком розвитку логістичної галузі. Впровадження цієї системи може значно підвищити ефективність, зменшити витрати та покращити безпеку логістики на складах.

Підсекція:

МОДЕЛІ, МЕТОДИ ТА ЗАСОБИ ПРОГРАМНОЇ ІНЖЕНЕРІЇ

УДК 004.85

*Антінова К. О.,
доктор філософії,
ст. викладач кафедри інженерії програмного забезпечення,
Андрєєва Ю. А.,
магістрантка спеціальності
121 «Інженерія програмного забезпечення»,
ЧНУ імені Петра Могили, м. Миколаїв, Україна*

АНАЛІЗ ВІДОМОСТЕЙ ПРО НОУТБУКИ ТА ЇХ ХАРАКТЕРИСТИКИ

В сучасному світі ноутбуки є невід'ємною частиною нашого життя, що використовуються для різних цілей: робота, навчання, розваги та інше. Кожен користувач має свої вимоги та потреби щодо обрання оптимального ноутбука, а виробники пропонують різні моделі з різними технічними характеристиками.

У такому контексті аналіз відомостей про ноутбуки та їх характеристики може бути корисним інструментом при виборі оптимальної моделі для конкретного користувача. Тому було проведено аналіз набору даних, що містить інформацію про характеристики різних моделей ноутбуків, з метою побудови моделі прогнозування ціни ноутбука на основі його характеристик.

Для розв'язання цієї задачі існує багато програм, але у кожній є недоліки, тому аналіз даних було проведено за допомогою машинного навчання, що призвело до покращення результатів.

Для цього було взято набір даних [6] про брутто ноутбуків від Flipkart, який містить інформацію про різні аспекти ноутбуків, такі, як ціни, знижки, технічні характеристики та гарантію. Набір даних містить загалом 920 записів, кожна з яких представляє один ноутбук. Дані впорядковано в 10 стовпців.

Цільовою змінною є ціна на ноутбук на основі його характеристик, категоріальна змінна, яка включає в себе характеристики ноутбуку.

Таблиця 1

Опис характеристик ноутбуків

Ознака (англійською)	Ознака (українською)	Пояснення
title	назва	Короткий опис
price	ціна	Вартість
discount	знижка	Будь-які діючі знижки на ціну
Processor	Процесор	Тип процесора
RAM	Оперативна пам'ять	Обсяг оперативної пам'яті
OS	Операційна система	Операційна система
SSD	Твердотільний накопичувач	Розмір твердотільного накопичувача
Display	Дисплей	Розмір екрана та технічні характеристики дисплея
In_build_sw	Вбудоване програмне забезпечення	Перераховано будь-яке програмне забезпечення, попередньо встановлене
warranty	гарантія	Інформація про гарантію, що надається

Далі було проведено аналіз даних та побудована модель прогнозування ціни ноутбука на основі його характеристик, що дозволило зробити висновки та рекомендації щодо вибору найбільш підходящої моделі для конкретного користувача.

Для досягнення поставленої цілі є важливим кроком навчання моделі, яке включає в себе такі кроки:

1. *Розбиття даних.* Дані зазвичай розбиваються на тренувальний набір, валідаційний набір та тестовий набір. Тренувальний набір використовується для навчання моделі, валідаційний набір використовується для налаштування гіперпараметрів моделі та оцінки її продуктивності, а тестовий набір використовується для остаточної оцінки моделі.

2. *Вибір моделі.* Вибирається підходящий алгоритм або модель машинного навчання для вирішення конкретної задачі. Це може бути лінійна регресія, дерева рішень, випадковий ліс, градієнтний бустінг або інші моделі.

3. *Навчання моделі.* Використовуючи тренувальний набір даних, модель навчається знаходити залежності між вхідними змінними та цільовою змінною. Це включає оптимізацію параметрів моделі, щоб мінімізувати помилку прогнозування.

4. *Налаштування гіперпараметрів.* Гіперпараметри моделі, такі як швидкість навчання, кількість дерев, регуляризаційні параметри та інші, налаштовуються на валідаційному наборі даних для досягнення найкращої продуктивності моделі.

5. *Оцінка моделі.* Після навчання моделі та налаштування гіперпараметрів потрібно оцінити її продуктивність. Це можна зробити за допомогою різних метрик оцінки, які вимірюють точність та ефективність моделі.

Важливим етапом є вибір моделі, тому розглянемо кожен алгоритм детальніше.

Linear Regression – це метод машинного навчання, який використовується для передбачення числових значень залежної змінної на основі декількох незалежних змінних. Лінійна регресія шукає лінійну залежність між вхідними змінними і вихідною змінною.

Ridge regression може допомогти запобігти переобладнанню в моделях лінійної регресії та покращити їх ефективність узагальнення. Він балансує між правильною підгонкою навчальних даних і збереженням малих коефіцієнтів, що може призвести до кращих прогнозів щодо нових, невідомих даних.

Lasso (Least Absolute Shrinkage and Selection Operator) – можна використовувати для виконання вибору змінних шляхом автоматичного визначення та виключення нерелевантних або зайвих функцій із моделі. Це може допомогти спростити модель шляхом видалення менш важливих предикторів, сприяючи кращій інтерпретації та потенційному покращенню ефективності прогнозування.

DecisionTreeRegressor – це алгоритм машинного навчання, який належить до сімейства моделей дерева рішень для задач регресії. Він використовується для побудови моделі дерева рішень, яка може передбачати безперервні числові значення.

Регресія SGD особливо корисна для проблем великомасштабної регресії або під час роботи з масивами даних великого розміру, оскільки вона може ефективно обробляти велику кількість зразків і функцій. Він також є гнучким і може вміщувати різні типи функцій втрат, методи регуляризації та графіки швидкості навчання.

Регресія KNN – це простий, але потужний алгоритм, який може фіксувати складні нелінійні зв'язки між ознаками та цільовою змінною.

Регресія KNN підходить як для безперервних, так і для дискретних цільових змінних. Його часто використовують у випадках, коли основний зв'язок між ознаками та цільовою змінною є складним і нелегко охопити параметричними моделями. Однак він може не працювати належним чином, якщо набір даних має велику кількість функцій або коли в даних є викиди. Це також обчислювально дорого під час фази прогнозування, оскільки вимагає обчислення відстані до всіх екземплярів навчання.

RandomForestRegressor [2] має кілька переваг. Він може обробляти як безперервні, так і категоричні функції, не вимагаючи значної попередньої обробки даних. Він також стійкий до викидів і відсутніх значень у даних. Крім того, *RandomForestRegressor* може фіксувати складні нелінійні зв'язки між функціями та цільовою змінною.

ADABoostRegressor [4] має кілька переваг. Він ефективний у вирішенні складних задач регресії та може фіксувати нелінійні зв'язки між функціями та цільовою змінною. Він також менш схильний до переобладнання. Крім того, *ADABoostRegressor* відносно простий у реалізації та налаштуванні, і він надає оцінки важливості функцій, які можуть допомогти зрозуміти відносну важливість функцій.

SVR особливо корисний, коли маємо справу з проблемами нелінійної регресії або коли дані мають складні взаємозв'язки. Він може працювати з великими просторами функцій і стійкий до викидів.

XGBoost - це алгоритм машинного навчання, який використовується для задач класифікації, регресії та ранжування. Він базується на алгоритмі градієнтного бустингу і є одним з найбільш популярних алгоритмів у світі даних.

XGBoost має кілька особливостей, які дозволяють йому досягати високої точності прогнозування:

1. Розрахунок ваг для кожної змінної в залежності від її важливості.
2. Використання стохастичного градієнтного спуску, що дозволяє розв'язувати проблему перенавчання.
3. Підтримка розподілених обчислень, що дозволяє навчати модель на великих наборах даних.

MLPRegressor – це потужна та гнучка модель для задач регресії, здатна вивчати складні зв'язки в даних. Однак для забезпечення оптимальної продуктивності моделі важливо правильно налаштувати її гіперпараметри, виконати попередню обробку даних і врахувати можливість переобладнання.

Оскільки багато моделей потребує використання гіперпараметрів, їх треба правильно налаштувати.

Гіперпараметри визначають конфігурацію моделі і впливають на її продуктивність. Деякі загальні кроки для налаштування гіперпараметрів включають:

1. *Вибір діапазону.* Визначити діапазон можливих значень для кожного гіперпараметра. Наприклад, для швидкості навчання можна вибрати діапазон від 0.001 до 0.1.

2. *Метод оптимізації.* Вибрати метод оптимізації для пошуку найкращих значень гіперпараметрів. Це може бути перебір по сітці (grid search), випадковий пошук (random search) або більш складні методи – оптимізація з використанням алгоритмів на основі градієнта (gradient-based optimization) або алгоритмів на основі еволюції (evolutionary algorithms).

3. *Крос-валідація.* Використати для оцінки продуктивності моделі з різними значеннями гіперпараметрів. Крос-валідація дозволяє оцінити модель на різних підмножинах даних та забезпечує більш об'єктивну оцінку її продуктивності.

4. *Метрики оцінки.* Визначити метрики оцінки. Наприклад, для задачі регресії можуть використовуватись середня абсолютна помилка (MAE), середня квадратична помилка (MSE) або коефіцієнт детермінації (R2 score).

5. *Пошук найкращих значень.* Виконати пошук по заданому діапазону значень гіперпараметрів з використанням обраного методу оптимізації та оцінки продуктивності за допомогою крос-валідації. Знайти набір гіперпараметрів, який дає найкращі результати за визначеними метриками оцінки.

6. *Аналіз результатів.* Оцінити результати та зробити висновки щодо найкращих значень гіперпараметрів. Розглянути вплив різних значень гіперпараметрів на продуктивність моделі та визначити оптимальну конфігурацію для задачі.

Також потрібно провести оцінку моделі, яка є важливим етапом після навчання моделі і включає аналіз її продуктивності та точності. Це допомагає зрозуміти, наскільки добре модель працює і наскільки точні її прогнози.

Основні методи оцінки моделі включають:

R2-коефіцієнт визначає частку варіації залежної змінної, яку можна пояснити моделлю. Він приймає значення від 0 до 1, де 1 означає ідеальне приближення до даних, а значення менше 0 означає, що модель виконує гірше, ніж просте середнє значення.

Adjusted R2 або Adjusted R-Squared — це модифікована версія R2, яка враховує кількість незалежних змінних і розмір вибірки. Дозволяє порівняти продуктивність моделей з різною кількістю змінних та вибрати оптимальну модель для задачі регресії. Скориговане значення R2 також знаходиться в межах від 0 до 1, і більше значення вказує на кращу відповідність моделі.

Середньоквадратична помилка (Mean Squared Error, MSE) вимірює середнє квадратичне відхилення між прогнозованими значеннями та фактичними значеннями. Чим нижче значення MSE, тим краще модель.

RMSE (Root Mean Squared Error) є квадратним коренем із MSE. Розраховується так, щоб він мав той самий масштаб, що й цільова змінна, і забезпечує більш сприйнятливий міру середньої помилки передбачення.

Середня абсолютна помилка (Mean Absolute Error, MAE) вимірює середню абсолютну відхиленість між прогнозованими значеннями та фактичними значеннями. Чим нижче значення MAE, тим краще модель.

У таблиці 2 наведено 42 алгоритми навчання моделі за допомогою LazyRegressor.

Таблиця 2

Передбачення

Model	Adjusted R-Squared	R-Squared	RMSE	Time Taken
HuberRegressor	0.77287	0.78515	25646.40872	0.38228
RidgeCV	0.74281	0.75671	27291.08741	0.08166
HistGradientBoostingRegressor	0.72862	0.74329	28033.95898	3.07852
LGBMRegressor	0.72446	0.73936	28247.74755	0.10523
GradientBoostingRegressor	0.71764	0.73291	28595.0678	0.43919
BayesianRidge	0.71694	0.73224	28630.6979	0.15137
PoissonRegressor	0.71017	0.72584	28971.01143	1.88353
Ridge	0.7052	0.72113	29218.54854	0.0434
KernelRidge	0.70093	0.71709	29429.4949	0.04942
LassoCV	0.69979	0.71602	29485.41332	0.42308
Lasso	0.69483	0.71133	29727.848	0.17572
TransformedTargetRegressor	0.69424	0.71077	29756.56864	0.03737
LinearRegression	0.69424	0.71077	29756.56864	0.10443
SGDRegressor	0.69416	0.71069	29760.48316	0.0885
LassoLars	0.69152	0.7082	29888.55583	0.07654
LassoLarsCV	0.69152	0.7082	29888.55583	0.2616
LassoLarsIC	0.68735	0.70425	30089.91136	0.17016
LarsCV	0.64763	0.66668	31944.16058	0.26623
KNeighborsRegressor	0.62548	0.64572	32933.00391	0.03921
BaggingRegressor	0.59646	0.61827	34185.22622	0.27283
RandomForestRegressor	0.56071	0.58445	35667.23292	0.50259
PassiveAggressiveRegressor	0.52937	0.55481	36917.6567	0.24931
ElasticNet	0.50667	0.53334	37797.30885	0.12938
XGBRegressor	0.4956	0.52286	38219.19922	0.34337
ExtraTreesRegressor	0.45837	0.48765	39604.53967	1.49921
OrthogonalMatchingPursuit	0.45249	0.48209	39818.72071	0.04402

Могилянські читання–2023: досвід та тенденції розвитку суспільства в Україні: глобальний, національний та регіональний аспекти.

Model	Adjusted R-Squared	R-Squared	RMSE	Time Taken
HuberRegressor	0.77287	0.78515	25646.40872	0.38228
RidgeCV	0.74281	0.75671	27291.08741	0.08166
HistGradientBoostingRegressor	0.72862	0.74329	28033.95898	3.07852
LGBMRegressor	0.72446	0.73936	28247.74755	0.10523
GradientBoostingRegressor	0.71764	0.73291	28595.0678	0.43919
BayesianRidge	0.71694	0.73224	28630.6979	0.15137
PoissonRegressor	0.71017	0.72584	28971.01143	1.88353
Ridge	0.7052	0.72113	29218.54854	0.0434
KernelRidge	0.70093	0.71709	29429.4949	0.04942
LassoCV	0.69979	0.71602	29485.41332	0.42308
Lasso	0.69483	0.71133	29727.848	0.17572
TransformedTargetRegressor	0.69424	0.71077	29756.56864	0.03737
LinearRegression	0.69424	0.71077	29756.56864	0.10443
SGDRegressor	0.69416	0.71069	29760.48316	0.0885
LassoLars	0.69152	0.7082	29888.55583	0.07654
LassoLarsCV	0.69152	0.7082	29888.55583	0.2616
LassoLarsIC	0.68735	0.70425	30089.91136	0.17016
LarsCV	0.64763	0.66668	31944.16058	0.26623
KNeighborsRegressor	0.62548	0.64572	32933.00391	0.03921
BaggingRegressor	0.59646	0.61827	34185.22622	0.27283
RandomForestRegressor	0.56071	0.58445	35667.23292	0.50259
OrthogonalMatchingPursuitCV	0.45249	0.48209	39818.72071	0.18698
AdaBoostRegressor	0.40951	0.44143	41352.26468	0.12775

Model	Adjusted R-Squared	R-Squared	RMSE	Time Taken
GammaRegressor	0.37904	0.4126	42405.89596	0.45351
TweedieRegressor	0.37057	0.40459	42694.007	0.09347
ExtraTreeRegressor	0.35676	0.39153	43159.8649	0.12746

У таблиці 3 представлені інші методи передбачення.

Таблиця 3

Передбачення

Model	R2 score	MAE	Time Taken
LINEAR_REGRESSION	0.66671	16231.05707	0.00977
Ridge	0.78053	15117.02181	0.00977
Lasso	0.67182	16207.12085	0.00977
DecisionTreeRegressor	0.38988	22177.66269	0.00977
SGD Regression	0.75925	16494.67671	0.00977
KNN Regressor	0.70506	15990.307	0.00977
RandomForestRegressor	0.54588	24024.91762	0.00977
ADABOOST Regressor	0.57817	22480.76949	0.00977
GradientBoostingRegressor	0.4573	26957.7463	0.00977
SVR	-0.02481	34968.0852	0.00977
XGBooster	0.73004	15614.536	0.00977
MLPRegressor	0.79882	13072.57355	0.00977

Проаналізувавши дві таблиці, можна зробити висновки, що **HuberRegressor** та **MLPRegressor** справилися найкраще із задачею.

Для розв'язання поставленої задачі було використано кілька методів та алгоритмів регресії. Зокрема, були використані **DecisionTreeRegressor**, **RandomForestRegressor**, **GradientBoostingRegressor** та **MLPRegressor**. Кожен з цих алгоритмів має свої особливості та переваги, що дозволяє порівнювати їх ефективність та точність.

Для кожного з алгоритмів було проведено навчання моделей на тренувальному наборі та оцінку їхньої точності за допомогою метрик, таких як середньоквадратична помилка (RMSE), коефіцієнт детермінації (R2) та середня абсолютна помилка (MAE). Результати були порівняні, щоб визначити найефективнішу модель для даного завдання прогнозування цін на ноутбуки.

Таким чином, дослідження включало в себе використання різних моделей регресії для прогнозування цін на ноутбуки, а також порівняння їхньої ефективності та точності. Результати дослідження дозволили визначити найкращу модель для даного завдання та надали підстави для подальшого вдосконалення та оптимізації прогнозування цін на ноутбуки.

Отримані моделі регресії показали досить високу точність у прогнозуванні цін на ноутбуки. Виявлені залежності між ознаками та цінами на ноутбуки дозволяють зрозуміти, які фактори найбільше впливають на формування цін та як їх можна використовувати для точнішого прогнозування.

Найкращою моделлю для даної задачі виявився HuberRegressor та MLPRegressor, які показали найвищий коефіцієнт детермінації та найнижчу середню абсолютну помилку.

Список використаних джерел

1. Machine Learning Algorithms For Beginners with Code Examples in Python | by Towards AI Editorial Team | Towards AI. URL: <https://pub.towardsai.net/machine-learning-algorithms-for-beginners-with-python-code-examples-ml-19c6afd60daa> (дата звернення: 02.10.2023).
2. Random Forest Algorithm. URL: <https://www.simplilearn.com/tutorials/machine-learning-tutorial/random-forest-algorithm> (дата звернення: 02.10.2023).
3. Top 10 Machine Learning Algorithms for Beginners | Built In. URL: <https://builtin.com/data-science/tour-top-10-algorithms-machine-learning-newbies> (дата звернення: 02.10.2023).
4. Understanding the AdaBoost Algorithm | Built In. URL: <https://builtin.com/machine-learning/adaboost> (дата звернення: 02.10.2023).
5. Your First Machine Learning Project in Python Step-By-Step - MachineLearningMastery.com. URL: <https://machinelearningmastery.com/machine-learning-in-python-step-by-step/> (дата звернення: 02.10.2023).
6. Laptops | Kaggle. URL: <https://www.kaggle.com/datasets/anas123siddiqui/laptops> (accessed 02.10.2023).

УДК 004.852

*Гончарова Н. В.,
аспірантка кафедри інженерії програмного забезпечення,
Гончаров Д. С.,
аспірант кафедри комп'ютерної інженерії,
ЧНУ імені Петра Могили, м. Миколаїв, Україна*

ЙМОВІРНІСНО-ГРАФІЧНІ МОДЕЛІ ДЛЯ ОЦІНКИ СЦЕНАРІЇВ ФОРМУВАННЯ КОНТИНГЕНТУ СТУДЕНТІВ ЗВО

Ймовірнісно-графічні моделі використовуються для моделювання та аналізу складних систем, де об'єкти або події взаємодіють між собою з певною ймовірністю. Ймовірнісно-графічні моделі стали популярними в багатьох галузях, таких як машинне навчання, штучний інтелект, біоінформатика, медична діагностика та інші.

Основні складові ймовірнісно-графічних моделей:

1. структурний граф $G = (X, E)$ – це граф, який відображає взаємозв'язки між випадковими змінними або подіями. У ньому змінні представлені вузлами (вершинами), а зв'язки між ними – ребрами. Цей граф може бути напрямленим (для моделей, де порядок подій важливий) або ненапрямленим;

2. вершини $x_i, i = \overline{1, n}$ відповідають n випадковим змінним або подіям, які моделюються. Зазвичай це події, які взаємодіють між собою;

3. ребра e_{ij} , вказують на ймовірнісні зв'язки між вершинами x_i та x_j . Ці зв'язки відображають умовні ймовірності, які описують взаємозв'язок між величинами.

Окрім того, усі ймовірнісно-графічні моделі можна поділити на дві основні категорії:

– моделі з використанням орієнтованих графів – ці моделі включають байсові мережі.

– моделі з використанням неорієнтованих графів – сюди входять модель марківського випадкового поля та випадкові графіки. Вони використовуються для моделювання ненапрямлених зв'язків між випадковими змінними, де порядок неважливий.

Таким чином, ймовірнісно-графічні моделі застосовуються для передбачення, класифікації, кластеризації, аналізу великих даних, медичної діагностики, експертних систем тощо.

Отже, для моделювання процесу формування контингенту студентів на основі факторів привабливості ЗВО для абітурієнтів можна застосувати різноманітні ймовірнісно-графічні моделі, такі як байсовські мережі довіри або марковські мережі.

Байсівська мережа (БМ) – це ймовірнісно-графова модель (різновид статистичної моделі), яка представляє набір випадкових змінних та їхніх умовних залежностей за допомогою орієнтованого ациклічного графа [1]. У загальному вигляді БМ – це зручний інструмент для опису подій з невизначеністю. Основною ідеєю побудови мережі є розкладання складної системи на прості елементи. Вершини цього графа представляють випадкові

змінні у байсовому сенсі: вони можуть бути спостережуваними величинами, латентними змінними, невідомими параметрами або гіпотезами [2]. Ребра представляють умовні залежності між цими змінними. Таким чином, не з'єднані вершини (тут маються на увазі змінні, між якими не можна побудувати будь-який шлях на графі) представляють змінні, що є умовно незалежними одна від одної. Розподіли для кореневих вузлів задаються апріорно, за допомогою експертної оцінки, або отримуються з даних, тоді як кожен дочірню вершину пов'язано із функцією ймовірності, що бере на вході певний набір значень батьківських вершин, і видає (на виході) ймовірність (або розподіл ймовірності) змінної, представлені цією вершиною.

Окрім того, для опису і прийняття рішення в умовах невизначеності може застосовуватись узагальнення байсових мереж, які називаються діаграмами впливу.

Байсові мережі використовуються для моделювання статичних зв'язків між випадковими змінними, тоді як марковські мережі можуть моделювати динамічні процеси;

Марківська мережа (ММ) – це ймовірнісно-графічна модель, в якій множина випадкових величин з марковською властивістю описується неорієнтованим графом [3]. Таким чином, за своїм представленням, ММ подібна до БМ, але, на відміну від БМ, вона передбачає неорієнтований граф, який може мати цикли.

Будь-яку БМ можна перетворити в марковське випадкове поле (МВП), спочатку підключивши всіх батьків кожної змінної, а потім вилучивши стрілки на краях ребер.

Умовна незалежність забезпечується тією властивістю, що змінні x_i та x_j є незалежними одна від одної, якщо відомо значення підмножини змінних, які блокують будь-які шляхи від вузла i до вузла j . Корисний набір блокувальних вузлів — це марковське покриття, яке містить усіх сусідів вузла. Як тільки марковське покриття вузла i відомо, можна стверджувати, що x_i не залежить від інших вузлів.

МВП складається з таких компонентів [3]:

1. неорієнтованого графа $G = (X, E)$, в якому вершини $x_i \in X$ відбивають випадкову змінну, а ребра $e_{ij} \in E$ – залежність між випадковими величинами x_i та x_j ;

2. набору потенційних функцій φ_i , що описують стан випадкової величини на i -й ітерації.

Ці розглянуті моделі призначені для прийняття рішень в умовах невизначеності, проте, коли ймовірності різних вершин не є скалярними, а мають інтервальну шкалу вимірювання, то їхнє застосування ускладнюється. За таких умов зручно використовувати алгебраїчні байсові мережі.

Алгебраїчні байсівська мережа (АБМ) є логіко-ймовірнісною графічною моделлю систем знань з невизначеністю [4]. Від інших ймовірнісних графічних моделей, насамперед від байсівських мереж довіри, АБМ відрізняє можливість роботи з інтервальними оцінками ймовірностей, заданих на безлічі формул.

Виділяють первинну та вторинну структуру АБМ [4]. Первинна структура включає максимальні фрагменти знань, а вторинна структура характеризує зв'язок між фрагментами знань і зазвичай представляється у вигляді графу над ними (так званого графу суміжності).

Таким чином, наприклад, булева змінна x_i може приймати три значення: true, false або невизначена (тобто, x_i може приймати значення як true, так і false), що прийнято позначати зірочкою «*». В результаті при визначенні ймовірності для x_i буде отриманий інтервал $[P_1(x_i); P_2(x_i)]$, де $P_1(x_i) = \frac{k}{m}$, а $P_2(x_i) = \frac{k+1}{m}$, n – кількість наборів,

в яких x_i завідома має істинне значення, k – кількість наборів, де x_i є невизначеною. Іншими словами, ми припускаємо, що при $P_1(x_i)$ всі значення «*» приймають значення false, а для $P_2(x_i)$ – true.

Наприклад, дані про фактори привабливості ЗВО збиралися на основі анкети, де абітурієнти або студенти першого курсу обирали ті фактори, якими користувалися саме вони під час вибору університету. Таким чином, будь-яка змінна, яка відповідає кожному окремому фактору привабливості, може мати значення так або ні (true або false, 1 або 0). Проте респонденти самі могли додавати інші фактори-змінні, тоді для них ця змінна мала значення true, а для інших респондентів залишалась би невизначеною. Таким чином, визначити ймовірність вибору саме цього фактору, як скалярної величини, стає неможливим, адже не можна точно визначити скільки респондентів його обрали б.

Далі, у якості прикладу побудови АБМ буде розглянуто фрагмент мережі, яка включатиме такі змінні-фактори: рейтинг ЗВО (x_1), рівень прохідного балу при вступі (x_2), можливість безкоштовного навчання (x_3), наявність програм навчання закордоном (x_4), і продовження династії (x_5). Причому, останні два фактори мають інтервальну оцінку ймовірності, а рівень прохідного балу при вступі і можливість безкоштовного навчання є залежними змінними.

Витяг зі статистики вибору факторів привабливості ЗВО

№	Рейтинг ЗВО	Рівень прохідного балу при вступі	Можливість безкоштовного навчання	Наявність програм навчання закордоном	Продовження династії
1	1	0	1		
2	0	0	0	1	
3	0	0	0		
4	1	0	0		
5	1	1	0		
...
22	0	0	1		1
23	1	0	1		
24	0	0	1		
25	0	1	1	1	
...
59	0	0	1		

Таким чином, отримані такі інтервальні ймовірності: $P(x_1) = [0,41; 0,41]$, $P(x_2) = [0,32; 0,32]$, $P(x_3) = [0,68; 0,68]$, $P(x_4) = [0,06; 1]$; $P(x_5) = [0,03; 1]$.

На рисунку 1 наведено фрагмент АБМ для представлених даних. Таким чином, $P(x_1 x_2) = 0,15$; $P(x_1 x_3) = 0,24$; $P(x_1 x_4) = 0$; $P(x_1 x_5) = 0$; $P(x_2 x_3) = 0,24$; $P(x_2 x_4) = 0,03$; $P(x_2 x_5) = 0$; $P(x_3 x_4) = 0,03$; $P(x_3 x_5) = 0,03$; $P(x_4 x_5) = 0$; $P(x_1 x_2 x_3) = 0,06$; $P(x_1 x_2 x_4) = 0$; $P(x_2 x_3 x_4) = 0,03$ тощо.

Отже, такий підхід дозволяє враховувати невизначеність змінних, але має значно більшу обчислювальну складність, аніж підхід з використанням скалярних оцінок ймовірностей змінних. Тому можливість переводу інтервальних оцінок ймовірностей у скалярні, яка описана у [4].



Рисунок 1 – Фрагмент АБМ для представлених даних

Отже, застосування ймовірнісно-графічних моделей включають в себе передбачення, класифікацію, кластеризацію, аналіз великих даних, медичну діагностику, рекомендаційні системи та інші області.

Головна перевага ймовірнісно-графічних моделей полягає в їх здатності моделювати складні взаємозв'язки між величинами та враховувати невизначеність в даних.

До таких моделей належать байєсовська мережа, марковська мережа та алгебраїчна байєсівська мережа. Остання на відміну від двох інших має можливість роботи з інтервальними оцінками ймовірності змінних, але за таких умов має більшу обчислювальну складність.

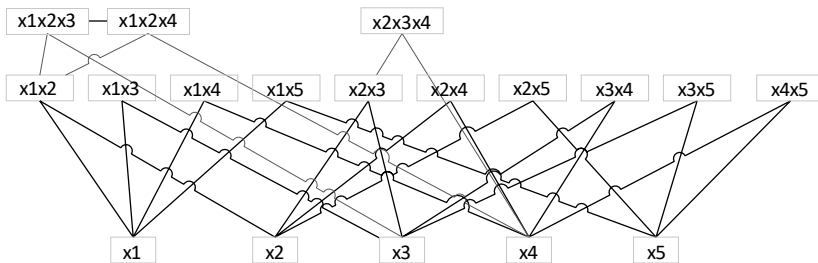
Список використаних джерел

1. L. Klishchenko і Y. Kudriavtseva, «Байєсівська мережа в IoT на прикладі побудови кмітливої кур'єрської служби», *NRPCOMP*, т. 1, с. 54–57, Жов 2018.
2. В. В. Глушак, О. М. Новіков, «Підхід до аналізу загроз інформаційної безпеки з використанням байєсівських мереж», *Інформаційні технології та комп'ютерна інженерія*, №2, с. 12-17, 2012.
3. В. В. Жебка, «Моделювання марковського випадкового поля з метою його подальшої оптимізації та застосування», *Наука, експлуатація, виробництво*, №5, с. 35-40, 2020.
4. A. Tulupuyeva, N. Kharitonov «Algebraic Bayesian Networks: a Frequentist Approach to Knowledge Pattern Parameters Machine Learning», *CEUR-WS*, vol. 2782, 2020.

ЗАСТОСУВАННЯ МОБІЛЬНОЇ ОБ'ЄКТНОЇ СКБД REALM У ЗАСТОСУНКАХ REACT NATIVE

Мобільні застосунки стають все більш популярними, і з цим зростає потреба в ефективному управлінні даними на мобільних пристроях. Мобільні Системи Керування Базами Даних (СКБД) грають важливу роль у створенні застосунків, які забезпечують надійне зберігання та доступ до даних. У доповіді розглядається одна з найпопулярніших мобільних СКБД – Realm [1].

Realm – це мобільна СКБД, яка розроблена для максимальної продуктивності та ефективності в мобільних застосунках. Вона підтримує платформи iOS, Android та Xamarin і надає розробникам потужні інструменти для роботи з даними.

Realm відрізняється від багатьох інших мобільних СКБД своєю архітектурою. Вона використовує нативні структури даних мов програмування (наприклад, Swift для iOS та Java/Kotlin для Android), що робить її надзвичайно швидкою та легкою у використанні. Realm також підтримує об'єктно-орієнтовану модель даних, що дозволяє зберігати дані в об'єктах, а не в таблицях.

Для роботи з Realm, розробники можуть використовувати мови програмування, які підтримуються платформами (наприклад, Swift, Java, Kotlin). Realm надає простий API для додавання, зчитування, оновлення та видалення даних. Крім того, вона підтримує запити, індексацію та транзакції, що робить її потужним інструментом для роботи з великими обсягами даних.

Realm добре інтегрується зі стандартними інструментами розробки мобільних застосунків. Розробники можуть використовувати Realm Studio для візуального аналізу та редагування даних. Також Realm надає можливість синхронізації даних між пристроями та зберігання даних в хмарі.

Основні переваги Realm:

- висока продуктивність: Realm спроектований для максимальної швидкості доступу до даних, що робить його ідеальним для мобільних застосунків, які вимагають великої продуктивності.
- об'єктно-орієнтована модель: Розробники можуть працювати з даними як з об'єктами, спрощуючи розробку та розумієльність коду.
- запити та фільтрація: Realm надає потужний інструментарій для створення складних запитів та фільтрації даних.
- синхронізація та резервне копіювання: Можливість синхронізувати дані між різними пристроями та забезпечити резервне копіювання є важливими функціями Realm.

Realm – це ціла база даних, написана з нуля на C++. Базовий рівень зберігання Realm використовує дерева B+ для організації об'єктів. У результаті Realm контролює оптимізацію від рівня зберігання до рівня доступу.

Realm зберігає дані в колекції різномірних realm об'єктів. Можете розглядати кожну колекцію як базу даних. Кожний об'єкт у сфері еквівалентний рядку в таблиці бази даних SQL або документі MongoDB. На відміну від SQL, Realm не розділяє різні типи об'єктів на окремі таблиці.

Realm зберігає об'єкти як групи значень властивостей, що можна назвати сховищем на основі стовпців. Це означає, що запити або записи для окремих об'єктів можуть бути повільнішими, ніж еквіваленти сховища на основі рядків, якщо вони неіндексовані, але запити одного поля до кількох об'єктів можуть бути набагато швидшими.

Realm зберігає дані у файлах, збережених у пам'яті пристрою. Файли містять об'єктні дані з такими структурами даних як групи, таблиці, дерева кластерів і кластери. Realm організовує ці структури даних у структуру дерева такої форми:

- верхній рівень, відомий як група, зберігає метадані об'єктів, журнал транзакцій і колекцію таблиць;
- кожен клас у схемі області відповідає таблиці в групі верхнього рівня;
- кожна таблиця містить дерево кластерів, реалізацію дерева B+;
- листя на дереві кластерів називаються гронами. Кожне містить діапазон об'єктів, відсортованих за значенням ключа;
- кластери зберігають об'єкти як колекції стовпців;
- кожен стовпець містить дані для однієї властивості для кількох екземплярів даного об'єкта. Стовпці – це масиви даних зі значеннями однакового розміру;
- стовпці зберігають дані в одному з таких розмірів: 1, 2, 4, 8, 16, 32 або 64 біти. Кожний стовпець використовує один розмір значення, визначений найбільшим значенням.

Оскільки покажчики посилаються на адреси пам'яті, об'єкти, записані в постійні файли, не можуть зберігатися посиланнями як покажчики. Натомість файли області посилаються на дані, використовуючи зміщення від початку

файлу. Ми називаємо це посиланням. Оскільки Realm використовує відображення пам'яті для читання та запису даних, операції з базою даних перетворюють ці посилання за зсувів на покажчики пам'яті під час навігації структурами бази даних.

Кожен об'єкт Realm відповідає певному типу об'єкта. Типи об'єктів є визначеними вами класами, які містять властивості та зв'язки для об'єктів цього типу за допомогою попередньо визначеної схеми. Realm гарантує, що всі об'єкти в області відповідають схемі для свого типу об'єкта, і перевіряє об'єкти щоразу, коли вони створюються, змінюються чи видаляються. Об'єкти Realm принципово схожі на звичайний об'єкт JavaScript, але вони також мають кілька додаткових функцій, таких як перевірка схеми та запити.

Схема – це список дійсних схем об'єктів, які може містити область. Кожен об'єкт Realm має відповідати типу об'єкта, включеному в схему його області. Якщо база вже містить дані, коли ви її відкриваєте, Realm перевіряє кожен об'єкт, щоб переконатися, що для його типу надано схему об'єкта та відповідає всім обмеженням, указаним у схемі.

Для визначення типу об'єкта Realm необхідно створити клас, який успадковує базовий клас Realm.Object. Потрібно визначити ім'я та властивості класу в статичній властивості під назвою schema. Ім'я типу має бути унікальним серед типів об'єктів у області.

Створимо базу даних Realm та визначимо схеми для сутностей користувача та завдання. Кожен користувач може мати багато завдань, тому сутності будуть пов'язані зв'язком типу "один до багатьох".

```
import Realm from 'realm';
```

```
class User extends Realm.Object {}
User.schema = {
  name: 'User',
  primaryKey: 'id',
  properties: {
    id: { type: 'int', default: 0 },
    name: 'string',
    contact: 'string',
    email: 'string',
    tasks: { type: 'list', objectType: 'Task' },
  },
};
```

```
class Task extends Realm.Object {}
Task.schema = {
  name: 'Task',
  primaryKey: 'id',
  properties: {
    id: 'int',
    title: 'string',
    description: 'string',
  },
};
```

```
const realm = new Realm({ schema: [User, Task] });
```

```
export default realm;
```

Основними операціями з даними в Realm є:

- додавання об'єктів: для додавання нових об'єктів в базу даних використовується метод write, який гарантує атомарну операцію;

```
realm.write(() => {
  var ID = realm.objects('User').sorted('id', true).length > 0
    ? realm.objects('User').sorted('id', true)[0]
      .id + 1
      : 1;
  realm.create('User', {
    id: ID,
    name: newUser_name,
    contact: newUser_contact,
    email: newUser_email,
  });
});
```

```
    alert('New user has been added successfully');
  });
  – зчитування та оновлення даних: Realm надає можливість зчитувати та оновлювати дані з бази даних з використанням запитів та транзакцій;
  var users = realm.objects('Users').filtered('id = ' + input_id);
  – видалення даних: для видалення даних використовується метод delete, який також гарантує атомарну операцію.
  realm.write(() => {
    var ID = input_id;
    if (
      realm.objects('users').filtered('id = ' + input_id).length > 0
    ) {
      realm.delete(realm.objects('user_details').filtered('user_id = ' +
input_user_id
      ));
      var user_details = realm.objects('user_details');
    }
  });
};
```

На рис. 1 представлено екрани додавання (реєстрації) нового користувача та відображення всіх користувачів у мобільному застосунку React Native [2], що використовує мобільну СКБД Realm. У подальшому планується реалізація можливості додавання до користувачів списку завдань.



Рисунок 1 – Додавання нового користувача та перегляд користувачів у мобільному застосунку React Native

Таким чином, мобільна СКБД Realm є потужним інструментом для розробників мобільних застосунків. Вона надає швидку та ефективну роботу з даними, а також дозволяє створювати надійні та продуктивні застосунки. Розробники можуть використовувати Realm для забезпечення високоякісного управління даними у своїх мобільних проєктах.

Список використаних джерел

1. Introduction to Realm. URL: https://www.mongodb.com/docs/realm/introduction/?_ga=2.59788591.326247020.1697393335-944109732.1695837976/ (Last accessed: 06.10.2023).
2. React Native: learn once, write anywhere. URL: <https://reactnative.dev/> (Last accessed: 06.10.2023).

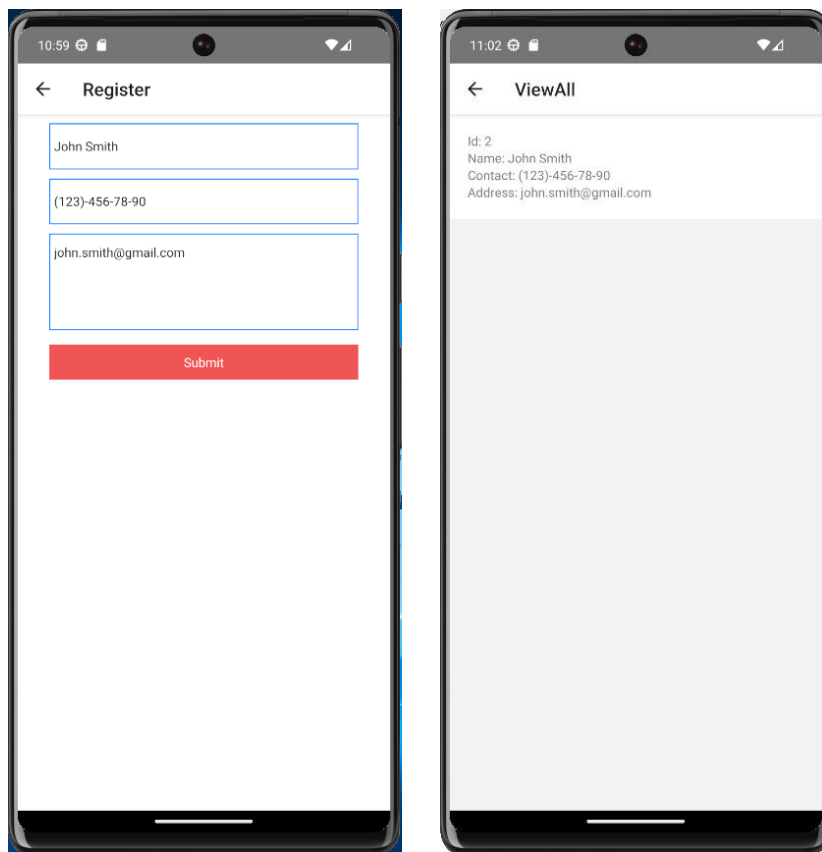
УДК 004.8

*Давиденко Є. О.,
канд. техн. наук, доцент,
завідувач кафедри інженерії програмного забезпечення,
Бондаренко С. В.,
магістрантка спеціальності 121 «Інженерія програмного забезпечення»,
ЧНУ імені Петра Могили, м. Миколаїв, Україна*

ІНТЕЛЕКТУАЛЬНЕ УПРАВЛІННЯ ПРОЄКТАМИ

Управління проєктами (англ. *project management*, PM) – невід’ємна частина сучасного бізнес-середовища та галузей, де ефективне планування, виконання та контроль завдань є ключовими для досягнення успіху. Через що з кожним роком актуальність процесу управління проєктами зростає, оскільки компанії та організації стикаються зі зростаючою складністю завдань, постійними змінами та конкурентним середовищем. Інновації, технологічний розвиток та змінні вимоги клієнтів роблять PM-процес необхідною складовою успішного ведення бізнесу. В даному контексті розробка системи управління проєктами на основі штучного інтелекту (ШІ) стає актуальною, оскільки вона відкриває нові можливості для автоматизації та оптимізації процесів, підвищення продуктивності та досягнення інноваційних результатів [1].

Розробка системи керування проєктами на основі штучного інтелекту є результатом низки важливих причин та потреб:

1. Зростаюча складність сучасних проєктів та швидкий технологічний розвиток призводять до потреби у більш ефективних та точних інструментах управління. ШІ може аналізувати великі обсяги даних, прогнозувати та реагувати на зміни в реальному часі, що дозволяє вдосконалити процеси планування та прийняття рішень.

2. Ріст конкуренції на ринках вимагає більшої швидкості виконання проєктів та зниження ризиків невдач. ШІ може автоматизувати рутинні завдання, виявляти потенційні проблеми та пропонувати оптимальні стратегії, що сприяє вдосконаленню управлінських процесів.

3. Розвиток інтернету речей (IoT) та збільшення обсягів даних з різних джерел вимагають нового підходу до аналізу та використання інформації. ШІ може ефективно обробляти ці дані, що дозволяє покращити передбачуваність та оптимізацію управління проєктами.

4. Потреба в інноваціях та досягнення конкурентних переваг прискорює розробку систем ШІ для керування проєктами. Вони дозволяють організаціям здійснювати більш точне прогнозування, робити адаптивні зміни та реагувати на змінність у бізнес-середовищі.

Інтеграція штучного інтелекту в систему керування проєктами може покращити точність, продуктивність та здатність адаптації до змін. Вона дозволяє швидше реагувати на зміни у внутрішніх та зовнішніх факторах, що впливають на проєкти, і сприяє досягненню успішних результатів, оскільки використання ШІ можливе в наступних процесах [2]:

1. Прогнозування та аналітика: ШІ може аналізувати історичні дані про проєкти, розробляти прогнози щодо часових рамок, бюджетів та ризиків. Це допомагає менеджерам проєктів приймати кращі рішення та уникнути можливих проблем.

2. Оптимізація ресурсів: інтелектуальні системи можуть автоматично розподіляти ресурси (людські, фінансові, матеріальні) для оптимізації використання та забезпечення виконання проєктів в строк та в межах бюджету.

3. Планування і розкладання задач: ШІ може створювати оптимальні графіки виконання завдань, враховуючи обмеження та пріоритети, і вносити корективи у випадку змін у процесі.

4. Автоматизована звітність: інтелектуальні системи можуть генерувати автоматичну звітність та аналізувати стану проєктів для менеджерів та стейкхолдерів.

5. Ризик-менеджмент: ШІ може ідентифікувати можливі ризики та пропонувати стратегії їх управління.

Існують різні методології та підходи до PM (табл. 1). Зазвичай, типи Project Management можна поділити на дві групи залежно від того, наскільки система управління проєктами може бути ефективною для них, в табл. 1 візуалізовано обидві групи і чітко показано, для яких типів PM можливо створити систему, а для яких це може бути менш ефективним чи необов’язковим. Хоча і не всі методології підходять для створення систем управління проєктами, але багато з них можуть бути використані як основа для розробки таких систем. Вибір підходу залежить від конкретних потреб та характеристик проєкту. Наприклад, системи PM на основі Agile-підходів

Могилянські читання–2023: досвід та тенденції розвитку суспільства в Україні: глобальний, національний та регіональний аспекти.

добре зарекомендували себе для гнучких інноваційних проєктів, тоді як традиційний Waterfall може бути корисним для проєктів з чіткою специфікацією. Важливо враховувати контекст та потреби конкретного проєкту перед вибором типу РМ. Таким чином, створення систем управління проєктами може бути застосоване до більшості типів РМ, але ефективність цих систем буде залежати від сукупності факторів, включаючи характеристики проєкту та вимоги до управління.

Таблиця 1

Аналіз методологій та підходів в управлінні проєктами та можливість їх реалізації в системі

Назва методології управління проєктами	Опис	Можливість створення системи керування проєктами
Класичне (водопадне)	Для цього типу підходу до РМ можна створити систему для управління проєктами, яка слідує послідовним етапам і забезпечує чіткий контроль над завданнями та ресурсами.	Так
Agile	Системи РМ, побудовані на основі Agile, можуть бути ефективними для спрощення співпраці, відстеження ітерацій та управління змінами вимог.	Так
Scrum	Для методології Scrum можна створити систему, яка допомагає організувати ітерації, контролювати беклог та відстежувати прогрес.	Так
Kanban	Системи РМ на основі Kanban можуть бути використані для візуалізації потоку роботи та відстеження завдань.	Так
Lean	Для оптимізації процесів і витрат можна створити систему РМ.	Так
Гібридні підходи	Системи, які об'єднують різні методології, можуть бути корисними для проєктів, які вимагають комбінації підходів.	Так
Six Sigma	Підхід зазвичай використовується для оптимізації процесів та зменшення дефектів, і системи РМ можуть бути менш релевантними.	Менш релевантно
Critical Chain Project Management (CCPM)	Для цього типу підходу, який зосереджений на управлінні ресурсами.	Потрібна спеціалізована система
Projects IN Controlled Environments (PRINCE2)	PRINCE2 надає деталізований фреймворк для управління проєктами.	Може бути менш необхідною, якщо вже використовується PRINCE2.

Оскільки програмне забезпечення (ПЗ) базується на тривірневій (триланковій) архітектурі, створено діаграму компонентів системи управління проєктами з використанням ШІ (рис. 1) з метою візуалізації архітектури системи та компонентів, що її становлять, зокрема, з використанням штучного інтелекту. Вміст опису діаграми наведено в табл. 2, що допомагає краще зрозуміти, як система працює та взаємодіє з іншими компонентами, що є ключовим для успішної реалізації проєкту.



Рисунок 1 – Діаграма компонентів системи управління проєктами з використанням ШІ

Структура діаграми компонентів та її архітектури

Рівень архітектури	Назва компоненту	Опис компоненту	Класи, що вміщує
1. Клієнт	Користувацький інтерфейс	Компонент відповідає за користувацький інтерфейс системи РМ. Він містить ієрархію діалогів системи та клас прав користувача, який використовується в діалозі авторизації.	1. «Діалоги системи»: містить ієрархію діалогів, які взаємодіють з користувачем та відображають інформацію. 2. «Клас прав користувача»: визначає права доступу користувача до різних функціональних можливостей системи.
2. Сервер застосунків	Бізнес-логіка	Компонент відповідає за бізнес-логіку системи РМ. Він містить сукупність класів алгоритмів та клас прав користувача на виконання різних операцій в системі.	1. «Класи алгоритмів»: містить класи, які реалізують алгоритми, необхідні для функціонування системи керування проєктами. 2. «Клас прав користувача»: визначає права користувача на виконання конкретних бізнес-операцій.
3. База даних	База даних	Компонент відповідає за обмін даними з базою даних системи РМ. Він містить специфічні структури даних, контейнери структур даних, клас інтерфейсу бази даних та права доступу до таблиць.	1. «Структури даних»: містить структури даних, які відображають таблиці бази даних. 2. «Контейнери структур даних»: забезпечують роботу зі структурами даних та доступ до них. 3. «Клас інтерфейсу бази даних»: забезпечує взаємодію із базою даних та виконання запитів. 4. «Права доступу до таблиць БД»: визначає, які користувачі мають доступ до різних таблиць бази даних.

Використання ШІ для розробки систем управління проєктами має величезний потенціал для підвищення продуктивності та якості РМ. Штучний інтелект дозволяє автоматизувати завдання, виконувати аналіз і прогнози, оптимізувати використання ресурсів і покращувати якість рішень. Він може стати важливим інструментом для організацій у будь-якій галузі, де РМ є важливим [3]. Однак впровадження ШІ вимагає високоякісних даних, інвестицій і навчання співробітників. Низька якість даних може призвести до неточних аналітичних результатів і неправильних рішень. Впровадження інфраструктури ШІ, наймання та навчання експертів штучного інтелекту може бути занадто витратним. Існують також етичні проблеми, зокрема щодо конфіденційності даних і впливу на працівників.

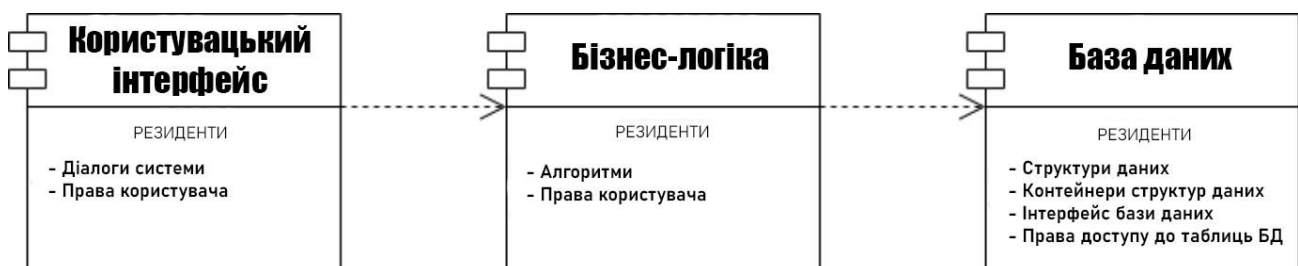
Рівень розвитку ШІ для систем РМ змінюється в залежності від потреб і можливостей організації. Сучасні системи можуть використовувати базовий штучний інтелект для автоматизації рутинних завдань, але для забезпечення складних аналітичних можливостей може знадобитися більш «потужний» ШІ. Загалом використання штучного інтелекту для розробки систем РМ має широкі перспективи та може сприяти підвищенню ефективності та якості управління проєктами. Однак організації повинні бути обережними та уважними, розглядаючи всі аспекти впровадження ШІ, включаючи якість даних, фінансові витрати, етичні питання та роль людського фактору.

Список використаних джерел

1. Вітковський В. Майбутнє управління проєктами: як технології змінюють галузь. *NFJ Log*. URL: <https://nofluffjobs.com/uk/log/robot-a-iv-majbutnie-upravlinnia-proektami/> (дата звернення: 12.09.2023).
2. Голей Ю. М., Дрік І. А. Аналіз використання штучного інтелекту в системах управління бізнес-процесами: переваги та недоліки. *Challenges and Issues of Modern Science*. Виклики та проблеми сучасної науки | Всеукраїнська науково-практична конференція з науково-педагогічним стажуванням для освітян. URL: <https://fti.dp.ua/conf/2023/05247-0555/> (дата звернення: 17.09.2023).
3. Giovanni S. How AI Transforms Project Management. *LinkedIn*. URL: <https://www.linkedin.com/pulse/how-ai-transforms-project-management-giovanni-sisinna> (дата звернення: 21.09.2023).

ПІДВИЩЕННЯ ВІДМОВСТІЙКОСТІ АВТОМАТИЗОВАНОЇ СИСТЕМИ РОЗРАХУНКІВ ОПЕРАТОРА ЕЛЕКТРОННИХ КОМУНІКАЦІЙ

В Україні діяльність у сфері телекомунікацій регламентується Законом України «Про електронні комунікації» [1] та низкою нормативних актів. Організацією доступу абонентів до мережі Інтернет займаються оператори електронних телекомунікацій (оператори). Зокрема, до їхніх обов'язків входить організація доступу абонентів до мережі Інтернет. Отже, питання, що постає перед операторами: «Як організувати доступ користувачів до мережі Інтернет?» й досі є актуальним. Для тарифікації послуг, що надаються оператором електронних комунікацій абонентам, необхідно мати спеціалізовану автоматизовану систему розрахунків (АСР). АСР (білінг, billing) – у деяких видах бізнесу, зокрема, в телекомунікаціях – автоматизована система обліку наданих послуг, їхньої тарифікації і виставлення рахунків для оплати. У сфері телекомунікацій білінг офіційно іменується «Автоматизована Система Розрахунків» [2].

У доповіді розглядається програмно-апаратне рішення організації системи контролю, обліку та доступу до мережі Інтернет абонентів оператора телекомунікацій, що дає змогу організувати доступ у контексті сучасних вимог та викликів.

Зростаючі вимоги щодо каналів передачі даних із боку інтернет-сервісів, складні умови експлуатації обладнання, що нині є в країні призводять до необхідності підвищення відмовостійкості АСР оператора електронних комунікацій. Грунтуючись на дослідженнях технологій організації доступу користувачів до мережі Інтернет, аналізу стану предметної галузі виокремлено провідні властивості щодо програмно-апаратного рішення організації системи контролю, обліку та доступу до мережі Інтернет абонентів оператора телекомунікацій, а саме:

- горизонтальна масштабованість – у разі збільшення абонентської бази і зростання навантаження на NAS-сервери передбачена можливість підключення додаткових NAS-серверів;
- швидкість авторизації абонентів – час авторизації всіх абонентів оператора не мусить перевищувати 10 хв.;
- стабільність роботи – АСР залишається працездатною в разі масового відключення та підключення абонентів;
- розширюваність – можливість розширення функціоналу АСР завдяки використанню додаткових модулів;
- зручність використання – функціонал АСР має бути доступний через вебінтерфейс.

Програмно-апаратне рішення базується на використанні таких технологій:

- Ethernet сімейство дротових комп'ютерних мережевих технологій, що описано в стандарті IEEE 802.3;
- PPPoE – мережевий протокол для інкапсуляції кадрів протоколу PPP всередині кадрів Ethernet, описано в стандарті RFC 2516 [3];
- RADIUS – мережевий протокол, призначений для забезпечення централізованої автентифікації, авторизації і обліку (AAA) користувачів, які підключаються до різних мережних служб [4]. Цей протокол описано в стандартах RFC 2865 і RFC 2866.

У доповіді розглядається архітектурне рішення, що наведено на діаграмі розгортання системи АСР (рис. 1). Ця діаграма відображає фізичну архітектуру системи з урахуванням зазначених властивостей та наявного обладнання. Діаграма містить такі вузли. Border GW – прикордонний маршрутизатор, що забезпечує динамічну маршрутизацію протоколу TCP/IP між внутрішніми й зовнішніми вузлами Інтернету. Core network – фізична частина мережі, що відповідає за взаємодію вузлів ядра мережі. Сервер віртуальних машин Linux KVM, на якому встановлені віртуальні машини. Застосування сервера віртуальних машин скорочує час для модернізації, портування та тестування серверів послуг, збільшує швидкість взаємодії між віртуальними серверами, а також дає змогу робити резервне копіювання системи в режимі «Hot Backup». RADIUS-Server – сервер зі встановленою системою FreeRADIUS і модулями розширення. Server DB – сервер зі встановленою СКБД MySQL і БД. Server Web – сервер, що надає доступ до управління системою за протоколом HTTPS зі встановленими відповідними модулями і службами. NAS – мережевий сервер доступу, який забезпечує з'єднання клієнтів за протоколом PPPoE, зі встановленим RADIUS-клієнтом і іншими необхідними модулями. Access network – фізична частина мережі, що відповідає за з'єднання абонентів із їхнім безпосереднім постачальником послуг. ПК – комп'ютер абонента, який може підключатися без використання роутера, використовуючи клієнт PPPoE, або – з використанням роутера та без використання PPPoE. Для роботи з особистим кабінетом абонент мусить мати встановлений веббраузер. Router – програмно-апаратний пристрій, здатний підключатися через протокол PPPoE, що забезпечує доступ вузлів (ПК, smartphone, smartTV тощо) CPN до глобальної мережі Інтернет і до ресурсів оператора.



Рисунок 1 – Діаграма розгортання системи АСР оператора телекомунікацій

Програмне рішення представлено описом логіки взаємодії клієнта із системою АСР та процедурами модуля розширення RADIUS-сервера. Процес загалом можна розділити на три складові: авторизація, автентифікація та облік. Авторизація – це валідація тільки логіну та паролю. Цей процес використовує мінімальний обсяг обчислювальних ресурсів. Далі виконується автентифікація за результатами якої створюється PPPoE-з'єднання згідно з налаштуваннями АСР (швидкість доступу, обмеження доступу тощо). Після цього з'єднання підтримується та керується функцією обліку. Для отримання доступу до мережі Інтернет абоненту необхідно налаштувати своє обладнання на PPPoE-авторизацію. У процесі авторизації буде виконана низка правил згідно з налаштуваннями RADIUS-сервера. Однак не всі наявні налаштування RADIUS-сервера задовольняють вимогам оператора. Наприклад, особливістю роботи інтернет-оператора може бути надання послуги за публічним договором приєднання. Угода за цим договором виконується в електронному вигляді на спеціально створеній вебсторінці, що відображено на діаграмі.

Для реалізації логіки взаємодії клієнта із системою АСР було розроблено відповідний модуль розширення RADIUS-сервера – `rlm_osp`. У доповіді представлено опис лістингу коду та конфігурації модуля.

Отже запропоноване програмно-апаратне рішення дає змогу підвищити відмовостійкість АСР оператора електронних комунікацій та організувати цей процес з урахуванням технічних, користувацьких та законодавчих вимог. Провайдер може отримати гнучку систему АСР, що буде мати такі можливості: у разі збільшення абонентської бази і зростання навантаження на NAS-сервери є можливість підключення додаткових NAS-серверів; час авторизації всіх абонентів оператора не перевищуватиме 10 хв; АСР залишається працездатною в разі масового відключення та підключення абонентів, зокрема, і з від'ємним балансом на рахунок; є можливість розширення функціоналу АСР завдяки використанню додаткових модулів.

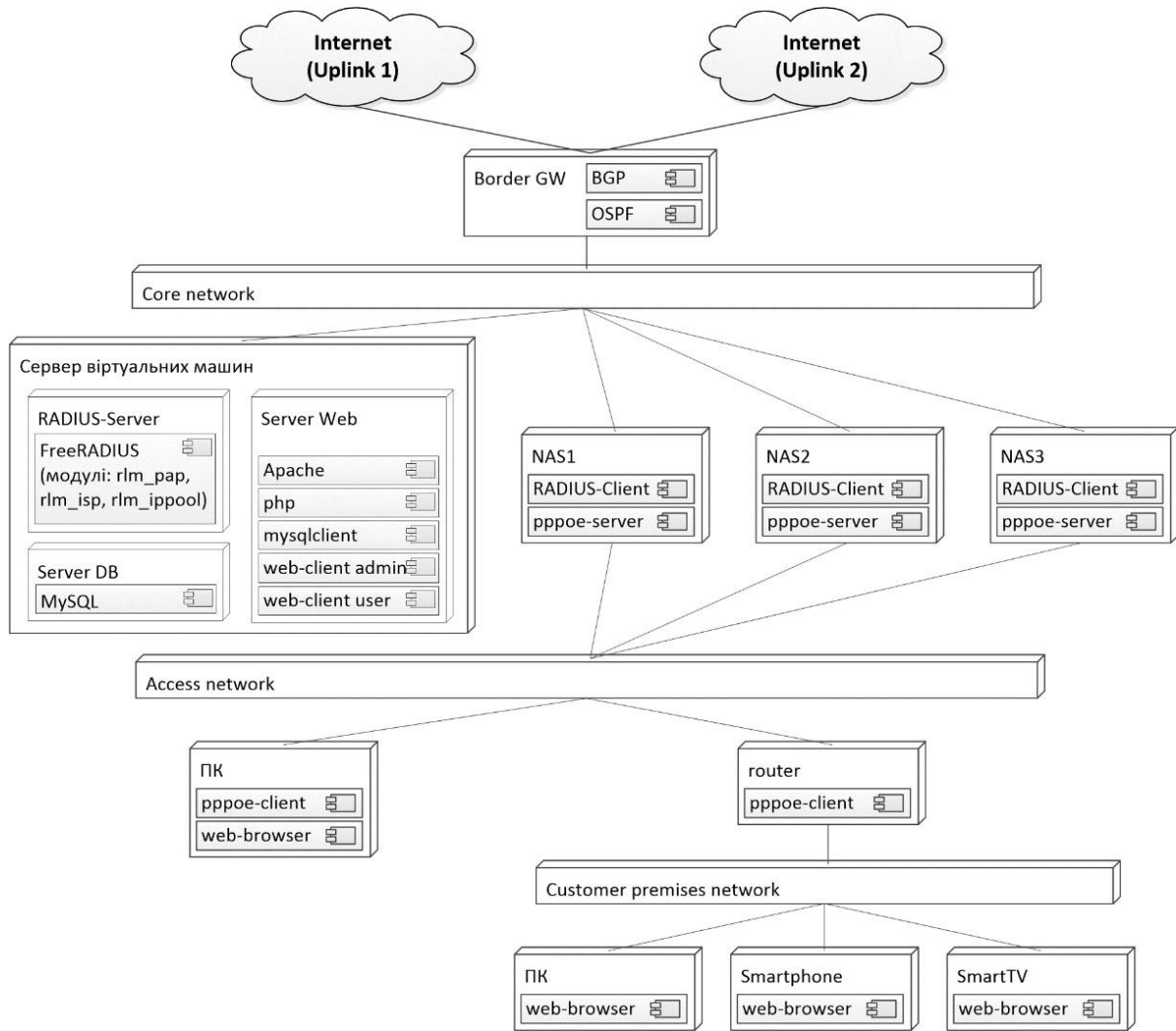
Список використаних джерел

1. Про електронні комунікації: Закон України від 16 груд. 2020 р. № 1089-IX. URL: <https://zakon.rada.gov.ua/laws/show/1089-20#top>

2. Автоматизована система розрахунків. Матеріал із Вікіпедії – вільної енциклопедії: URL: https://uk.wikipedia.org/wiki/Автоматизована_система_розрахунків (дата звернення: 05.10.2023)
3. RFC 2516: A Method for Transmitting PPP Over Ethernet (PPPoE): вебсайт. URL: <https://www.rfc-editor.org/rfc/rfc2516> (дата звернення: 05.10.2023)
4. RADIUS. From Wikipedia, the free encyclopedia: URL: <https://en.wikipedia.org/wiki/RADIUS> (дата звернення: 05.10.2023)

УДК 004.512.4

*Лукіна А. В.,
магістрантка спеціальності 121 «Інженерія програмного забезпечення»,
Обухова К. О.,
ст. викладач кафедри комп'ютерної інженерії
ЧНУ імені Петра Могили, м. Миколаїв, Україна*

ПРОГРАМНЕ ЗАБЕЗПЕЧЕННЯ АВТОМАТИЗАЦІЇ БІЗНЕС-ПРОЦЕСІВ ОНЛАЙН-ШКОЛИ МАРКЕТИНГУ

Щороку ринок інформаційних технологій поповнюється новими програмними продуктами, вебсервісами та мобільними застосунками, за допомогою яких можна будувати не лише комунікацію, але і сприяти зміцненню бренду компанії як освітнього центру.

Месенджери – швидкий і зручний канал зв'язку, який став широко популярним інструментом спілкування в усьому світі. Деякі з месенджерів виникли через сайти соціальних мереж і розвинулися в незалежні соціальні платформи.

Той факт, що користувачі проводять більше часу в застосунках для обміну повідомленнями, ніж у соціальних мережах, вже доведено. Ще в 2018 році чотири найкращі програми для обміну повідомленнями у світі за кількістю щомісячних користувачів – WhatsApp, Messenger, WeChat і Telegram – перевершили на 20 % чотири найпопулярніші платформи соціальних мереж – Facebook, Twitter, Instagram і Google+. Тому зараз можна сказати, що канали в месенджерах стали зручною основою споживання контенту для багатьох користувачів соцмереж.

Використання месенджерів – це не лише індивідуальне спілкування, але і спілкування в публічних чатах і підписка публічних каналів, що є однією з тенденцій 2023 року. Отже, саме чати та канали перетворюють месенджери на аналог соцмереж і приваблюють нових користувачів.

При споживанні новинного контенту користувачі месенджерів обирають підбірки з анонсами новин з агрегаторів і ті канали, які публікують медіаконтент 1–2 рази на день, мають значно більшу аудиторію, ніж, наприклад, ЗМІ, які публікують новини протягом всього дня.

І тут незаперечним тренд-сеттером є Telegram – платформа, що розвивається, відома своєю безпекою, швидкістю доставки повідомлень і багатьма перевагами для розробки. Аудиторія користувачів месенджера Telegram є найбільшою і постійно зростає (понад 800 мільйонів активних користувачів на 2023 рік). Тому месенджер Telegram стає одним із найуспішніших ресурсів для розвитку бізнесу, підвищення популярності серед цільової аудиторії та залучення нових клієнтів.

Telegram надає різні варіанти просування та взаємодії між компанією та користувачем. Телеграм-канали можна використовувати для реклами та просування бренду, для розміщення новин, акцій компанії тощо. Телеграм-групи можна використовувати для обговорення бренду. Для взаємодії компанії з аудиторією, сервісу, консультацій найкращим варіантом є створення телеграм чат-ботів.

Популярність месенджера Telegram дозволяє взаємодіяти з користувачем через чат-бот, без додаткових дій користувача. Наприклад, встановлення додаткового мобільного застосунку, відкриття вебсайту компанії тощо.

Підсумовуючи, залишається відзначити, що тренд збільшення інтересу до месенджерів не припиняється. У загальній масі подвоєння кількості згадок месенджерів серед населення, фаворитом є Telegram з чотириразовим показником росту за кількістю користувачів.

Таке збільшення інтересу до Telegram пов'язане з активним використанням публічних каналів: кожного року кількість підписників каналів множилася в рази – від сотень до десятків тисяч. Значно інтенсивніше зросли показники каналів із рідкісним авторським контентом – розважальні, освітні, а також канали з важливою інформаційною агендою та політикою.

З огляду на підвищений попит користувачів на соціальні мережі, бізнес почав використовувати ці платформи не лише у форматі торгових точок, а й для оптимізації робочих процесів.

Переваги такої оптимізації:

– ефективне спілкування та підтримка споживачів: чат-боти можуть обробляти декілька запитів користувачів одночасно, надаючи миттєву допомогу та скорочуючи час відповіді. Вони допомагають компаніям надавати цілодобову підтримку, гарантуючи, що запити клієнтів розглядаються навіть у неробочий час;

– цільові повідомлення та маркетинг: чат-боти можуть надсилати цільові маркетингові повідомлення, акції та оновлення безпосередньо користувачам на основі їхніх уподобань, інтересів і взаємодії;

– зменшення негативного впливу людського фактору за рахунок оптимізації процесів і автоматизації завдань: Telegram-боти можуть автоматизувати такі рутинні завдання, як надсилання нагадувань, обробка платежів і керування зустрічами;

– збільшення обороту продукції або послуг компанії без найму додаткових співробітників для виконання вищезазначених завдань завдяки автоматизації; що також дозволяє команді зосередитися на більш складних і стратегічних завданнях;

– збір даних користувача та аналітика: боти можуть збирати цінні дані про взаємодію, уподобання та поведінку користувачів, надаючи компаніям інформацію, яку можна використовувати для оптимізації маркетингових стратегій, покращення взаємодії з клієнтами та прийняття рішень на основі даних.

Підсумовуючи вищенаведене, актуальним є аналіз програмних продуктів для автоматизації роботи бізнесу, а саме онлайн-школи маркетингу, і як наслідок, розробка програмного забезпечення для автоматизації бізнес-процесів та його безпосереднє впровадження в роботу.

Чат-боти корисні для багатьох галузей, але для більшості підприємств основним випадком використання є продажі та маркетинг. Це означає, що більшість проектів чат-ботів найкраще обслуговуватиме наведений нижче стек технологій:

– скрипти можуть бути написані відповідно до функціональних і нефункціональних вимог вашого чат-бота (JavaScript, Ruby, PHP, Python, SQL тощо);

– коли браузер створює певний запит даних, використовується JSON (об'єктна нотація JavaScript) - це покращує зв'язок між сервером і браузером;

– виклики API та з'єднання HTTPS обробляються сервером;

– хмарна служба надає сховище чату для кращого розуміння наміру, відповідної відповіді та масштабованості;

– алгоритми машинного навчання та методи обробки природної мови використовуються інтелектуальними чат-ботами NLP framework для отримання кращих знань про синтаксис і семантику речень.

Розробка зовнішнього інтерфейсу в ідеалі повинна здійснюватися за допомогою HTML5/CSS3/JavaScript (або TypeScript), з фреймворками jQuery або ReactJS, а також системою керування базою даних SQL або MongoDB для розробки бекенда.

Майбутнє чат-ботів Telegram зі штучним інтелектом багатообіцяюче, а компанії та навчальні заклади все частіше прагнуть скористатися їхніми численними перевагами. Із зростаючим попитом на автоматизацію та ефективність чат-боти Telegram AI будуть на передньому краї інновацій. Їхня здатність спрощувати спілкування, надавати персоналізовані рекомендації та полегшувати навчання робить їх кардинальними у світі обслуговування клієнтів та освіти.

Список використаних джерел

1. WhatsApp, WeChat, Facebook Messenger, and more: Global usage of messaging apps and statistics. URL: <https://engage.sinch.com/blog/global-messenger-apps-usage-statistics/> (Last accessed: 10.10.2023).

2. Kadasah E. A. Artificial intelligence powered chatbot for business. *International Journal of Information Technology and Business*, 2023. Vol. 4(2). P. 61–66. DOI: 10.24246/ijiteb.422023.61-66.

3. Alrebdi N., Hadwan M. Intelligent chatbots for electronic commerce: A customer perspective. *Advances on Intelligent Computing and Data Science*, 2023. P. 121–138. DOI: 10.1007/978-3-031-36258-3.

УДК 004.4'232

Раленко В. С.,

викладач кафедри інженерії програмного забезпечення,

Стоєв Є. Д.,

викладач кафедри інженерії програмного забезпечення,

ЧНУ імені Петра Могили, м. Миколаїв, Україна

УНІКАЛІЗАЦІЯ ІГРОВИХ ЗАСТОСУНКІВ ДЛЯ ОС ANDROID

За останні десятиліття мобільні ігри стали однією з найпопулярніших розваг серед користувачів смартфонів і планшетів. Платформа Android, розроблена компанією Google, здобула велику популярність завдяки своїй відкритості та доступності для розробників ігор. Однак однією з основних вимог до успішних ігор є їхній унікальний характер та здатність відрізнитися від інших.

Унікалізація - це процес надання вашій грі унікального і відрізняючогося від інших характеру та стилю. Це

може включати в себе такі аспекти, як геймплей, графіка, сюжет, звуковий супровід та багато інших факторів. Унікальна гра зазвичай привертає більше уваги гравців і має більший потенціал для комерційного успіху.

Як досягти унікальності на платформі Android?

Оригінальний геймплей:

Створення унікального геймплею є одним з найважливіших аспектів унікалізації гри. Розробники повинні дослідити нові механіки, використовувати нестандартні підходи та створювати ігрові сценарії, які відрізняються від загальноприйнятих стандартів.

Графічний дизайн:

Унікальний стиль мистецтва та графіки може значно відрізнити вашу гру від інших. Розгляньте можливість найняти талановитого художника для створення унікального візуального образу вашої гри.

Сюжет та наратив:

Зацікавливий сюжет, персонажі та наратив можуть надати грі глибину та цікавість. Розробіть чіткий сюжет, який може привернути увагу гравців і зацікавити їх.

Звуковий дизайн:

Звук гри може створити неповторний настрій і відчуття. Використовуйте оригінальну музику та звукові ефекти, які відповідають вашій грі.

Взаємодія з гравцями:

Активна спільнота гравців і можливість зміни гри на основі їхнього фідбеку можуть додати унікальності вашому проекту. Слухайте відгуки гравців і вдосконалюйте гру на основі їхніх пропозицій.

Використання нових технологій:

Використання передових технологій, таких як розширена реальність (AR) або віртуальна реальність (VR), може додати вашій грі унікальний характер.

Проблема унікалізації коду під час розробки Android застосунків є актуальною, оскільки вимоги як замовників, так і магазинів для розміщення Android застосунків (таких як Google Play або Amazon Appstore). Для цього Google додати можливість використовувати Proguard. В процесі збірки Android застосунку, ProGuard виконує наступні кроки:

1. Компіляція та аналіз: Спочатку, вихідний код додатку компілюється в байт-код Java (.class файли). ProGuard аналізує ці файли, створює внутрішню модель коду та збирає інформацію про класи, методи, змінні та залежності.

2. Видалення непотрібного коду: ProGuard виявляє та видаляє непотрібний код, такий як невикористовувані класи, методи або змінні. Це допомагає зменшити розмір додатку та покращити продуктивність.

3. Оптимізація: ProGuard застосовує різні оптимізації до коду, такі як злиття методів, злиття класів та видалення непотрібних інструкцій. Ці оптимізації спрямовані на покращення продуктивності додатку та зменшення його виконавчого коду.

4. Обфускація: ProGuard здійснює обфускацію коду, замінюючи зрозумілі назви змінних, методів та класів на скорочені та незрозумілі назви. Це ускладнює реверс-інжиніринг та зменшує ризик крадіжки інтелектуальної власності.

5. Збірка та вивід: Після обробки коду, ProGuard збирає оптимізований та обфускований код разом зі всіма необхідними ресурсами додатку. В результаті отримується архів APK (Android Package) – готовий для розповсюдження файл додатку.

Загалом процес роботи ProGuard під час збірки Android застосунку включає в себе компіляцію, аналіз, видалення непотрібного коду, оптимізацію та обфускацію. Це допомагає зменшити розмір додатку, підвищити його продуктивність та забезпечити певний рівень захисту від реверс-інжинірингу.

Однак, при використанні ProGuard самою собою не забезпечується достатньо високий рівень захисту коду від реверс-інжинірингу. Також серед команд розробників є ті, які розробляють застосунки з оманливим вмістом (наприклад відкриття сайту замість обіцяного функціоналу). Вони зазвичай використовують нативний код, але лише як застосунок для модераторів. Через це Google Play блокує оманливі застосунки зазвичай лише після публікації, та можуть заблокувати «чесні» застосунки, які не містять в собі прихований код. Сама система proguard мінімально змінює назви методів та зазвичай може деобфускуватись. Також через широке використання ProGuard Google Play може блокувати звичайні застосунки просто за його наявність. Тому, додаткова обфускація коду є необхідною для підвищення безпеки Android додатків. Обфускація коду полягає в заміні зрозумілих назв змінних, методів та класів на скорочені, незрозумілі назви з метою ускладнення зрозуміння та реверс-інжинірингу коду.

Додаткова обфускація коду має декілька причин:

1. Захист інтелектуальної власності: Обфускований код ускладнює розуміння та аналіз програмного коду іншими розробниками. Це допомагає зменшити ризик крадіжки інтелектуальної власності та незаконного використання коду.

2. Захист конфіденційної інформації: Обфускація коду може приховати конфіденційні дані, такі як ключі API, паролі та інші чутливі дані. Заміна зрозумілих назв на незрозумілі значно ускладнює розуміння цих значень при аналізі декомпільованого коду.

3. Унеможливлення зловживання функціоналом: Обфускація коду може ускладнити зловживання функціоналом додатків, зменшити можливість зламу або модифікації додатків з несанкціонованими цілями.

4. Зниження ризику вразливостей безпеки: Додаткова обфускація коду допомагає ускладнити виявлення

потенційних вразливостей безпеки в додатку. Змінні, методи та класи з незрозумілими назвами ускладнюють пошук та використання конкретних компонентів додатка злоумисниками.

5. Виконання вимог відповідності: В деяких випадках, зокрема при розробці фінансових або медичних додатків, вимоги до безпеки можуть вимагати додаткової обфускації коду.

Для додаткової унікалізації Android застосунку та його коду доцільно використовувати програмне забезпечення, яке розроблене на мові програмування Java та використовує бібліотеку JavaParser API.

```
private void refactorStatic() {
    for (Map.Entry<String, Pair<SourceRoot, List<ParseResult<CompilationUnit>>>> module: project.modules.entrySet()) {
        for (ParseResult<CompilationUnit> item : module.getValue().b) {
            CompilationUnit cu = item.getResult().get();
            cu.findAll(MethodDeclaration.class).stream().filter(NodeWithStaticModifier::isStatic).forEach(
                methodDeclaration -> {
                    methodDeclaration.setProtected(false);
                    methodDeclaration.setPrivate(false);
                    methodDeclaration.setPublic(true);
                }
            );
        }
    }
    for (Map.Entry<String, Pair<SourceRoot, List<ParseResult<CompilationUnit>>>> module: project.modules.entrySet()) {
        for (ParseResult<CompilationUnit> item : module.getValue().b) {
            CompilationUnit cu = item.getResult().get();
            cu.findAll(FieldDeclaration.class).stream().filter(NodeWithStaticModifier::isStatic).forEach(
                fieldDeclaration -> {
                    fieldDeclaration.setProtected(false);
                    fieldDeclaration.setPrivate(false);
                    fieldDeclaration.setPublic(true);
                }
            );
        }
    }
}
```

Рисунок 1 – Приклад використання JavaParser API

Завершуючи, унікалізація ігрових застосунків на платформі Android – це важливий крок для досягнення успіху в конкурентному світі мобільних ігор. Розробники повинні постійно працювати над тим, щоб надати своїй грі унікальний стиль і якість, які виокремлять їх серед інших. Незважаючи на жорстку конкуренцію, можливості для творчого вираження та комерційного успіху на платформі Android залишаються великими для тих, хто готовий працювати над створенням унікальних ігор.

УДК 004.35

*Рєва І. А.,
магістрант спеціальності 121 «Інженерія програмного забезпечення»,
Обухова К. О.,
ст. викладач кафедри комп'ютерної інженерії,
ЧНУ імені Петра Могили, м. Миколаїв, Україна*

АНАЛІЗ КРИПТОВАЛЮТНИХ БІРЖ ТА ЇХНІХ СИСТЕМ ТОРГІВ З ВИКОРИСТАННЯМ REACT ТА REDUX

Криптовалютні ринки та цифрові активи стають все більш актуальними та значущими в сучасному світі фінансів та інвестицій. Швидкий та часто непередбачуваний розвиток криптовалют і блокчейн-технологій породжує необхідність аналізу ринкових даних для успішної торгівлі та прийняття обґрунтованих інвестиційних рішень.

Криптовалютні ринки характеризуються високою волатильністю й швидкими змінами цін. Торгівля на таких ринках вимагає постійного аналізу та моніторингу, щоб вчасно реагувати на зміни й уникнути фінансових втрат.

Точність та оперативність аналізу ринкових даних є критичними для трейдерів та інвесторів. Інформація про ціни, торгові обсяги й інші показники грають важливу роль у прийнятті торговельних рішень.

Також постійно зростає зацікавленість у криптовалютних інвестиціях. Тому інвестори шукають шляхи для ефективного аналізу ринку та максимізації своїх прибутків у цьому конкурентному середовищі.

Використання сучасних технологій, таких як React та Redux, дозволяє розробникам створювати швидкі, ефективні й інтуїтивно зрозумілі інструменти для аналізу та моніторингу криптовалютних ринків.

Трейдерам і аналітикам криптовалютних ринків потрібні інструменти, які дозволяють ефективно й оперативно аналізувати та прогнозувати рух цін криптовалют для досягнення успішних торговельних стратегій.

Розподіл капіталу на криптовалютному ринку за типами активів наведено на рис. 1.



Рисунок 1 – Капітал на криптовалютному ринку

Наведена діаграма відображає структуру розподілу капіталу на криптовалютному ринку та вказує на важливість і різноманітність типів активів у цьому сегменті фінансового ринку. Bitcoin (BTC) та Ethereum (ETH) виступають як ключові гравці, альткоїни представляють широкий спектр можливостей, стейблкоїни забезпечують стабільність, а токенизовані активи відкривають нові можливості для інвесторів.

Bitcoin є першою та найбільш важливою криптовалютою на ринку. Його вага свідчить про домінування та вплив BTC на всю криптосферу. Ethereum є другою за важливістю криптовалютою та важливою блокчейн-платформою, яка дозволяє створювати смарт-контракти та децентралізовані застосунки.

Отже, актуальною є розробка застосунку для аналізу криптовалютних бірж та їх систем торгів з використанням технологій React та Redux. Даний застосунок має спростити та полегшити аналіз ринку криптовалют, надаючи користувачам інтуїтивно зрозумілий інтерфейс і потужні аналітичні можливості.

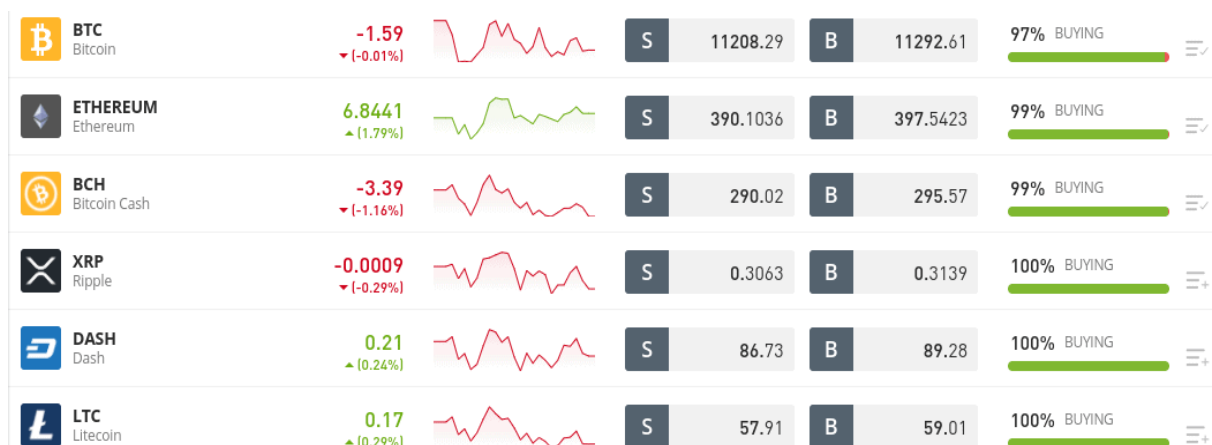
Для розробки застосунку будуть використані сучасні технології, такі як React та Redux. React – це бібліотека для створення інтерфейсів користувача, яка дозволяє швидко й ефективно розробляти зручні та інтерактивні вебзастосунки. Redux – це бібліотека для управління станом застосунку, що спрощує обробку й оновлення даних у великих та складних застосунках.

Розробка застосунку для аналізу криптовалютних бірж та їх систем торгів є важливим кроком у полегшенні роботи трейдерів й інвесторів на сьогоднішньому динамічному ринку. Такий застосунок може бути покращений шляхом інтеграції розширених аналітичних засобів, оптимізації продуктивності та додаванням нових функцій, що полегшить прийняття розумних торговельних рішень.

Подальші напрями розробки можуть включати:

- розширення функціональності для аналізу ринкових даних та паттернів;
- інтеграцію з різними криптовалютними біржами та їх API для більш широкого покриття ринку;
- реалізацію можливості автоматизованих торговельних стратегій;
- удосконалення інтерфейсу та додавання персоналізованих налаштувань для користувачів.

Таким чином, розробка застосунку для аналізу криптовалютних бірж та систем торгів на основі сучасних технологій є крайй актуальною задачею, яка сприятиме покращенню та оптимізації аналітичних процесів у сфері криптовалютних інвестицій то торгівлі.

Список використаних джерел

1. Безверхий О., Куценко О. Ефективність застосування бібліотеки React. *Інформаційні технології та суспільство*, 2022. Вип. 2 (4). С. 31-34. DOI: 10.32689/maup.it.2022.2.2.
2. Рейтинг криптобірж – 2023: як інвесторам знайти баланс між безпекою та якістю послуг. URL: <https://mind.ua/publications/20259453-rejting-kriptobirzh-2023-yak-investoram-znajti-balans-mizh-bezpekoju-ta-yakistyu-poslug> (дата звернення: 09.10.2023).

3. Фундаментальний і технічний аналіз криптовалют: зв'язок, подібності та відмінності. URL: <https://www.cryptohackers.club/2019/07/fundamentalniy-i-tehnichniy-analiz-kryptovalyut.html> (дата звернення: 10.10.2023).

УДК 004

*Стоєв Є. Д.,
викладач кафедри інженерії програмного забезпечення,
Раленко В. С.,
викладач кафедри інженерії програмного забезпечення,
ЧНУ імені Петра Могили, м. Миколаїв, Україна*

ВИКОРИСТАННЯ ВЕБСОКЕТІВ В ІНФОРМАЦІЙНИХ СИСТЕМАХ РЕАЛЬНОГО ЧАСУ

Системи реального часу – це системи, які повинні виконувати свої функції в певний термін, залежно від подій у зовнішньому середовищі. Це означає, що система реального часу має гарантувати не тільки правильність результату, але й своєчасність його отримання. Якщо система реального часу не встигає виконати свою задачу в обумовлений час, то це може призвести до небезпечних наслідків для людей, обладнання або навколишнього середовища.

Такі системи можна класифікувати за різними критеріями, наприклад:

- за ступенем жорсткості вимог до часу: жорсткі, м'які і гібридні системи реального часу;
- за кількістю процесорів: однопроцесорні, багатопроцесорні і розподілені системи реального часу;
- за способом планування: статичні і динамічні системи реального часу.

Системи реального часу застосовуються у багатьох сферах діяльності людини, таких як автоматизація виробництва, керування літаками, ракетами і супутниками, медична діагностика і лікування, транспорт і комунікації тощо.

Розробка інформаційних систем даного типу потребує високого рівня професіоналізму і компетентності в областях програмування, архітектури комп'ютерних систем, математичного моделювання і аналізу. Основними завданнями розробки систем реального часу є:

- аналіз вимог до системи і її функціональності;
- проектування структури і алгоритмів системи;
- реалізація програмного забезпечення системи;
- тестування і налагодження системи;
- оцінка продуктивності і надійності системи.

Веб-сокети – це технологія, що дозволяє встановлювати двостороннє з'єднання між клієнтом та сервером за допомогою протоколу HTTP. Використання веб-сокетів у системах реального часу має багато переваг, таких як зменшення навантаження на мережу, підвищення продуктивності та покращення взаємодії користувачів. У доповіді розглянуто основні концепції веб-сокетів та їх застосування у різних сферах, таких як онлайн-ігри, чати, стрімінг тощо.

Веб-сокети можуть передавати дані у форматі тексту або бінарному, а також підтримувати різні рівні шифрування. Розглянемо основні переваги використання веб-сокетів у системах реального часу, а також деякі загальні проблеми та способи їх вирішення.

Одна з головних переваг використання веб-сокетів у системах реального часу – це низька затримка передачі даних. Традиційний спосіб організації зв'язку між клієнтом та сервером – це використання запитів HTTP, які мають багато недоліків для систем реального часу:

- клієнт повинен ініціювати запит до сервера, що призводить до додаткового навантаження на мережу та сервер;
- запит HTTP має багато заголовків та метаданих, які займають багато пропускної здатності та пам'яті;
- запит HTTP може бути заблокований системами контролю доступу, проксі-серверами або антивірусами, що ускладнює побудову надійного з'єднання;
- запит HTTP може бути обмежений крос-доменною політикою безпеки, що вимагає додаткових налаштувань на сервері.

Веб-сокети дозволяють встановити постійне з'єднання між клієнтом та сервером, яке може передавати дані у будь-якому напрямку без необхідності ініціювати новий запит. Веб-сокети також мають менше заголовків та метаданих, що зменшує споживання ресурсів. Вони можуть обходити фаєрволи, проксі-сервери та антивіруси, оскільки вони використовують стандартний порт 80 або 443 для HTTP або HTTPS. Також підтримується крос-доменний обмін даними без додаткових налаштувань на сервері.

Інша перевага використання веб-сокетів у системах реального часу – це простота реалізації та інтеграції. Вони підтримуються більшістю сучасних браузерів та серверних платформ, а також існують багато бібліотек та

фреймворків, що спрощують роботу з веб-сокетами. Наприклад, на Node.js можна використовувати популярну бібліотеку Socket.io, яка надає простий та зручний інтерфейс для роботи з веб-сокетами, а також додаткові функції, такі як кімнати, події, широкомовне та одноадресне надсилання повідомлень, автоматичне перепідключення та інше.

Використання веб-сокетів у системах реального часу також має деякі проблеми та виклики, які потребують уваги та обережності. Ось деякі з них:

- масштабування. Веб-сокети вимагають постійного з'єднання між клієнтом та сервером, що може створити проблеми при масштабуванні системи на багато користувачів або серверів. Якщо система складається з багатьох серверів, то потрібно забезпечити синхронізацію даних між ними, а також балансування навантаження та маршрутизацію запитів. Якщо система має багато користувачів, то потрібно оптимізувати споживання пам'яті та пропускну здатність на сервері, а також обробляти велику кількість повідомлень. Для вирішення цих проблем можна використовувати різні стратегії, такі як горизонтальне масштабування, кластеризація, кешування, компресія даних, фільтрація повідомлень тощо.

- безпека. Веб-сокети можуть бути вразливими до різних атак, таких як перехоплення даних, підробка повідомлень, відмова у обслуговуванні, крос-сайтовий скриптинг та інше. Для захисту веб-сокетів можна використовувати різні заходи безпеки, такі як шифрування даних, аутентифікація та авторизація користувачів, перевірка походження запитів, обмеження кількості з'єднань.

Отже, веб-сокети – це технологія, що дозволяє створювати двосторонній зв'язок між клієнтом і сервером у режимі реального часу. Вони мають ряд переваг перед традиційними методами обміну даними, такими як HTTP-запити або AJAX. Зокрема, веб-сокети зменшують навантаження на сервер, підвищують швидкість і ефективність передачі даних, забезпечують синхронізацію стану між клієнтами і дозволяють реалізовувати складні функції, такі як чати, потокове відео або системи промислової автоматизації. Дана технологія є сучасною і перспективною технологією для розробки високопродуктивних і інтерактивних веб-додатків.

Список використаних джерел

1. Що таке Web Sockets? | MarkupUA. *MarkupUA*. URL: <https://markup-ua.com/shho-take-web-sockets/> (дата звернення: 10.09.2023).

2. Система реального часу. *Wikiwand*. URL: https://www.wikiwand.com/uk/%D0%A1%D0%B8%D1%81%D1%82%D0%B5%D0%BC%D0%B0_%D1%80%D0%B5%D0%B0%D0%BB%D1%8C%D0%BD%D0%BE%D0%B3%D0%BE_%D1%87%D0%B0%D1%81%D1%83 (дата звернення: 11.09.2023).

УДК 004.738

Федас Ю. М.,
студент спеціальності 121 «Інженерія програмного забезпечення»,
Боровльова С. Ю.,
ст. викладач кафедри інженерії програмного забезпечення,
ЧНУ імені Петра Могили, м. Миколаїв, Україна

ВИКОРИСТАННЯ RECAPTCHA В REACT

З ростом популярності вебзастосунків зростає і вразливість до спаму та зловмисних дій. Це призвело до необхідності впровадження заходів безпеки для протидії цим ризикам. Одним з таких заходів, який довів свою ефективність, є інтеграція CAPTCHA. Пакет CAPTCHA призначений для того, щоб розрізнити користувачів-людей і автоматизованих ботів, запобігаючи таким чином автоматизованим загрозам, тому що вони можуть призвести до значних фінансових наслідків через збільшення навантаження на сервери від хмарних провайдерів, таких як Amazon Web Services та Vercel, оскільки вони стягують плату на основі використаних ресурсів.

CAPTCHA (англ. *Completely Automated Public Turing Test to Tell Computers and Humans Apart*) – це механізм для перевірки особи користувача. Він генерує проблеми, які легко вирішити людині, але важко зламати автоматизованим скриптам.

Існують різні типи тестів CAPTCHA, які можна інтегрувати в застосунки, включаючи текстові та аудіозадачі для забезпечення доступності. Серед них Google reCAPTCHA отримав широке визнання та довів ефективність завдяки своїм вдосконаленим алгоритмам аналізу ризиків. Вона допомагає відрізнити справжніх користувачів від зловмисних ботів.

Google reCAPTCHA пропонує дві основні версії:

- reCAPTCHA V3 – ця версія працює безшумно у фоновому режимі, не вимагаючи жодної взаємодії з користувачем. Вона присвоює оцінку діям і поведінці користувача, допомагаючи програмам визначити, чи є користувач ботом або людиною;

– reCAPTCHA V2 – ця версія представляє користувачам знайомий прапорець з написом «Я не робот». Користувачам потрібно виконати це завдання, щоб довести свою людську ідентичність.

Інтеграція Google reCAPTCHA V2 у React застосунок має деякі особливості. Процес містить реєстрацію вебсайту, отримання необхідних ключів від Google та вбудовування віджета reCAPTCHA у форми автентифікації, щоб переконатися, що користувач, який взаємодіє з застосунком, дійсно є людиною.

Для початку потрібно зареєструвати застосунок у консолі розробника reCAPTCHA. Необхідно заповнити дані у формі, вказати назву проекту, вибрати reCAPTCHA V2 і вказати доменне ім'я застосунку. Після реєстрації застосунку буде згенеровано секретний ключ і ключ домену. Отримані ключі необхідно записати у відповідні файли змінних середовища.

Для інтеграції reCAPTCHA в React можна скористатися пакетом "react-google-recaptcha", який пропонує React-компонент розроблений саме для reCAPTCHA v2.

Пакет треба додати в список залежностей, виконавши наступну команду в командному рядку:

```
npm install --save react-google-recaptcha
```

Цей пакет надає функціональний компонент reCAPTCHA, який на сторінці буде відображено у вигляді прапорця, на який користувачу буде необхідно натиснути, його слід використовувати в HTML формі, наприклад такій:

```
<form
  onSubmit={handleSubmit}
  className="mx-auto max-w-md rounded-lg border p-5"
>
  <label htmlFor="email" >Email:</label>
  <input id="email" name="email" type="text" />
  <label htmlFor="password" >Password:</label>
  <input id="password" name="password" type="password" />

  <ReCAPTCHA
    sitekey={import.meta.env.VITE_RECAPTCHA_SITE_KEY}
    ref={reCaptchaRef} />

  <button type="submit" >Submit</button>
</form>
```

Компоненту ReCAPTCHA необхідно передати раніше створений ключ домену, та посилання, куди буде записано токен, якщо користувач пройде верифікацію, для цього використовується метод createRef з узагальненням до типу який надає пакет.

На форму було додано обробник події відправки (submit), сам обробник чекає на параметр події для того, щоб не допустити перезавантаження сторінки, далі перевіряється чи була пройдена верифікація користувача, якщо ні, то буде виведено помилку.

Google рекомендує додавати отриманий токен до тіла запиту та перевіряти його валідність на серверній частині застосунку, тому, якщо посилання має токен, то його буде додано до запиту, код обробника події:

```
const handleSubmit = (event: React.FormEvent<HTMLFormElement>) => {
  event.preventDefault()
  const reCaptchaToken = reCaptchaRef.current.getValue()
  if (!reCaptchaToken) return setError('Recaptcha verification required.')
  createOrder({ ...form, items, totalQuantity, reCaptchaToken })
};
```

На серверній частині застосунку необхідно, після потрапляння запиту до контролера, виконати перевірку токена, для цього треба відправити POST запит на спеціальний ендпоінт з секретним ключем та токеном в параметрах. В результаті буде отримано відповідь від Google на основі якої можна прийняти рішення про продовження обробки запиту. Код запиту:

```
async verifyToken(reCaptchaToken: string): Promise<ReCaptchaResponse> {
  const response: AxiosResponse<ReCaptchaVerificationInfo> = await axios.post(
    "https://www.google.com/recaptcha/api/siteverify",{params: {secret: process.env.RECAPTCHA_SECRET_KEY, reCaptchaToken, }});

  if (!response.data.success) throw new HttpException();
  return response
}
```

Таким чином інтеграція в вебзастосунок заходів безпеки від спаму та зловмисних дій досягається шляхом імплементації перевірки чи є користувач ботом, чи людиною, в результаті чого буде значно знижено можливе навантаження на хмарні сервери застосунку.

Фісун М. Т.,
д-р техн. наук, професор,
професор кафедри інженерії програмного забезпечення,
Кандиба І. О.,
PhD, ст. викладач кафедри інженерії програмного забезпечення,
ЧНУ імені Петра Могили, м. Миколаїв, Україна

ВИКОРИСТАННЯ ІНСТРУМЕНТАРІЮ PYTHON ДЛЯ РЕАЛІЗАЦІЇ ЗАСТОСУНКІВ СЕМАНТИЧНОГО ВЕБУ

Інженерія знань є однією з найбільш актуальних галузей сучасного світу інформаційних технологій. Швидкий розвиток галузей штучного інтелекту та хмарних обчислень стали поштовхом попиту застосунків семантичного вебу.

Семантичний веб являє собою мережу інформаційних вузлів, що пов'язані один з одним таким чином, що представлена інформація може бути легко оброблена комп'ютером та представлена користувачу [1]. При реалізації застосунків цього типу використовуються інструменти різного типу: бази знань, експертні системи, засоби представлення, структурування та використання знань.

Бази знань (БЗ) відіграють в інженерії знань значну роль, адже дозволяють зберігати знання у структурі, що може бути опрацьована комп'ютером та відображена користувачу. Серед моделей БЗ варто виділи дві найбільш актуальні Resource Description Framework (RDF) та Web Ontology Language (OWL). БЗ може керуватись окремими застосунками такими, як: Protege, visual editor for OWL, Graphical Ontology Editor тощо або може бути використана графова база даних, що підтримує можливість генерації одної з зазначених моделей.

Мова програмування Python у наш час є однією з найбільш розповсюджених на сучасному ринку праці, що сприяє її динамічному розвитку. При використанні Python для реалізації застосунків семантичного вебу можлива інтеграція багатьох різних інструментів: CubicWeb, RDFlib, owlready, pySHACL, ontospy тощо. Більшість перерахованих інструментів націлені саме на роботу з даними в форматі RDF або OWL і реалізують можливість тільки маніпулювання БЗ [2]. Цей факт вимагає додатково інтегрувати вебсервер, що потрібен для представлення даних користувачу, але існує декілька фреймворків, таких як CubicWeb, що містять набір інструментів для реалізації застосунків семантичного вебу.

CubicWeb – це фреймворк для побудови застосунків семантичного вебу, що реалізує можливість створення БЗ та маніпулювання нею за допомогою мови Resource Query Language (RQL), вбудований інструментарій інтеграції вебсервера, засоби об'єктно представлення тощо [3]. Цей фреймворк може бути встановлений за допомогою вбудованого менеджера керування пакунками Python та має відкритий серцевий код, що дозволяє його безкоштовне використання і можливість за необхідності внесення змін в нього.

Незважаючи на свою універсальність CubicWeb реалізує БЗ на основі використання реляційної БД SQLite та об'єктно-реляційної PostgreSQL, що в свою чергу вимагає додаткових засобів обробки RDF та OWL структур. Реалізація функцій вебсерверу відбувається за рахунок використання окремого застосунку, що базується на ПЗ Apache. На офіційному вебсайті CubicWeb доступний для завантаження образ контейнера Docker з налаштованим вебсервером, що значно спрощує його налаштування.

Інструментарій CubicWeb також містить засоби для створення інтерфейсу користувача у спеціалізованому конструкторі, що дозволяє зменшити час необхідний на розробку. Більша частина взаємодії інтерфейсу користувача з БЗ відбувається на основі методів web.request, що зберігаються в бібліотеці cubicweb.web.request. Варто зазначити, що CubicWeb може взаємодіяти з кількома БЗ одночасно, що значно збільшує обсяг доступної інформації.

Розглянутий інструментарій забезпечує взаємодію користувача з БЗ, що є основою для створення ПЗ обробки семантичних запитів до БЗ. Засоби мови програмування Python дозволяють реалізувати можливість використання семантичних запитів до БЗ, що може значно спростити процес пошуку інформації [4].

Список використаних джерел

1. Глибовець А. М., Глибовець М. М., Поляков М. В. Інтелектуальні мережі. Дніпропетровськ: НаУКМА, 2014. 462 с.
2. Gupta R., Malik S. K. A classification using RDFLIB and SPARQL on RDF dataset. Journal of Information and Optimization Sciences. Vol. 43, Issue 1. P. 143-154.
3. Abbas H. H., Oleiwi S. S., Abdulshaheed H. R. Designing and configuring context-aware semantic web applications. TELKOMNIKA (Telecommunication Computing Electronics and Control). Vol. 18, Issue 5. P. 2549–2559.
4. Zeebaree A., Adel A. Z., Jacksi K. et al. Designing an ontology of E-learning system for duhok polytechnic university using protege OWL tool. J Adv Res Dyn Control Syst Vol. Vol. 11, 2019. P. 24-37.

Підсекція:
КОМП'ЮТЕРНА ІНЖЕНЕРІЯ

УДК 004.67+612.1

*Dvornik O. V.,
PhD in Physico-mathematical sciences., Master of Engineering Sc.,
Ass. Prof. of the Computer Engineering Department,
Petro Mohyla Black Sea National University, Mykolaiv, Ukraine*

**THE EFFECT OF FILTERING AND SMOOTHING ON THE CORRELATION OF
BLOOD PRESSURE AND HEART RATE DATA SETS**

Determining the degree of correlation, that is, the power of the relation between the systolic (SP), diastolic pressure (DP), and heart rate (HR) of a particular person, is an important task when processing data sets obtained from portable smart devices. Specifically relevant is the study of correlating blood pressure and HR data sets to track indicators that are the norm for an individual, as a smart device user.

The data set with measurements of blood pressure and pulse, and as a description, are given in the materials of the article [1]. The research on the correlation of SP, DP, and HR, from which this study was started, is presented in [2]. The relation between DP and HR has been known for some time [3]. The presence or absence of correlation and its power makes it possible to judge the predictive power of regression analysis and, therefore, the reliability of assessing the indicators of the subject's "individual norm".

The correlations of pairs of data series (SP and HR, DP and HR, SP, and DP) of primary signals are shown in the first column of Table 1. As can be seen, the correlation values are pretty small, from which it is impossible to draw any conclusions about the strength of the connection for data pairs.

Table 1

Correlations of blood pressure and heart rate data sets

A couple of data series	Original signals	Filtered signals (Wavelets)	Smoothed signals (MovingAverage)	Smoothed signals (MovingMedian)
SP – HR	0.233	0.353	0.406	0.285
DP – HR	0.302	0.539	0.569	0.599
SP – DP	0.243	0.290	0.327	0.370

As it is known, for processing and analyzing big data sets, it is more expedient to use statistical methods and smoothing methods. The third column of Table 1 presents the correlation values for pairs of data filtered by wavelets, and the remaining two columns are for data smoothed using the moving average and moving median method. The Maple 2021 computer mathematics system smoothed the series using the commands MovingAverage and MovingMedian from the Statistics package. Moving window size is chosen $mws = 5$. As can be seen from Table 1, the correlation coefficients for the filtered and smoothed data sets increased on average by approximately 50 %, 85 %, and 35 %, respectively.

Comparison of the critical correlation values of pairs of data series (Table 2) and the correlation coefficients from Table 1 allows us to recognize that the correlations are already significant for all three pairs for the primary signals.

Table 2

Critical correlations of blood pressure and pulse data sets

A couple of data series	Original signals	Filtered signals (Wavelets)	Smoothed signals (MovingAverage)	Smoothed signals (MovingMedian)
SP – HR	0.204	0.196	0.195	0.204
DP – HR	0.200	0.177	0.175	0.171
SP – DP	0.204	0.201	0.202	0.198

The result of smoothing data series using the moving average and moving median methods is significantly determined by the moving window size, which cannot exceed the number of series elements (128 elements). Fig. 1 shows graphs of the smoothed series of SP using the moving average method depending on the window size.

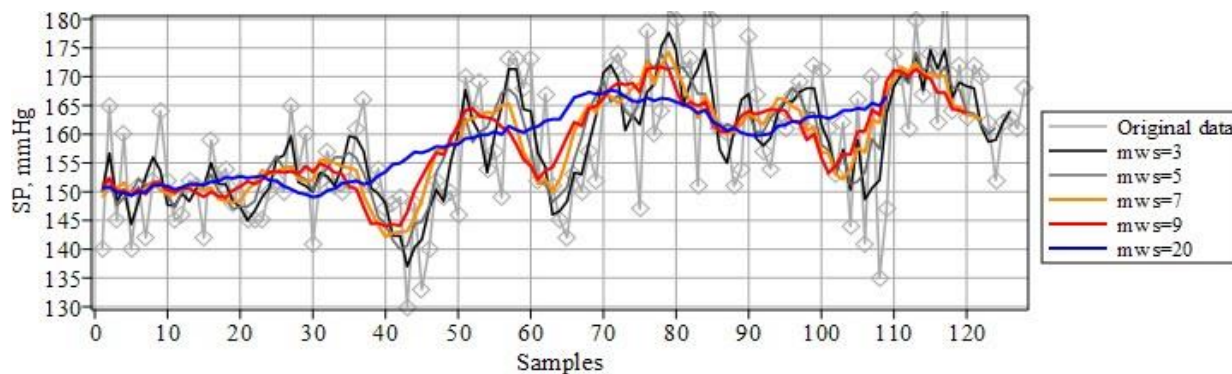

Figure 1 – Result of smoothing a series of SP depending on the window size.

With a window size of 20, which is approximately 15.5 % of the total number of elements in the series, it can be said that the curve practically degenerates into a trend line (Fig. 1).

Fig. 2 presents graphs of the correlation coefficient of smoothed data sets versus the sliding window size. Solid lines show the dependence of the correlation coefficient on the window size for pairs of series smoothed using the moving median method.

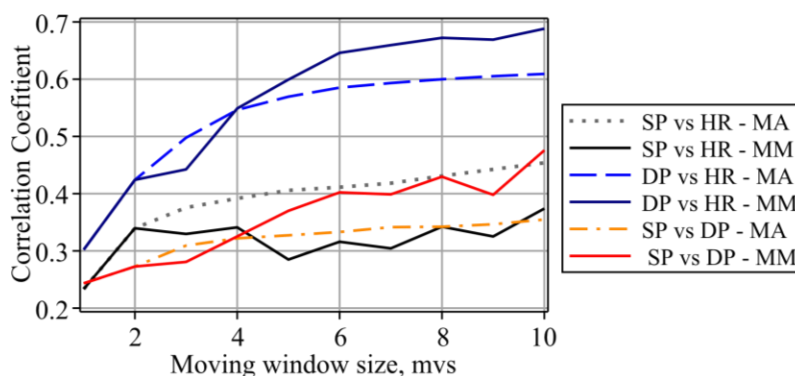

Figure 2 – Dependence of the correlation coefficient of smoothed data sets of SP, DP, and HR versus the sizes of the sliding windows.

Thus, applying smoothing methods to the studied sets of data SP, DP, and HR, which are also correlated (Table 1), increases the correlation coefficient (Table 2). This result suggests a stronger relationship between blood pressure and heart rate than expected from the critical correlation estimates (Table 1). The choice of the optimal window size for smoothing data series affects the result since an increase in the value leads to the degeneration of the primary data series into a trend, leading to an increase in the correlation coefficient of pairs of series.

References

1. G. P. Chuiko, O. V. Dvornik, I. A. Shyian, and Y. A. Baganov, “Trends and seasonality extracting from Home Blood Pressure Monitoring readings,” *Inform Med Unlocked*, vol. 10, pp. 45–49, 2018, doi: 10.1016/j.imu.2017.12.001
2. M. K. B. A. Hassan, M. Y. Mashor, N. F. Mohd Nasir, and S. Mohamed, “Measuring of systolic blood pressure based on heart rate,” in *IFMBE Proceedings*, Springer Verlag, 2008, pp. 595–598. doi: 10.1007/978-3-540-69139-6_149/COVER. Available: https://link.springer.com/chapter/10.1007/978-3-540-69139-6_149. [Accessed: Sep. 23, 2023]
3. M. Sokolow, D. Werdegar, H. K. Kain, and A. T. Hinman, “Relationship Between Level of Blood Pressure Measured Casually and by Portable Recorders and Severity of Complications in Essential Hypertension,” *Circulation*, vol. 34, no. 2, pp. 279–298, 1966, doi: 10.1161/01.CIR.34.2.279. Available: <https://pubmed.ncbi.nlm.nih.gov/5969359/>. [Accessed: Sep. 23, 2023]

*Yaremchuk O. M.,
Senior Lecturer of the Department
of Medical Biology and Physics, Microbiology, Histology,
Physiology and Pathophysiology,
Petro Mohyla Black Sea National University, Mykolaiv, Ukraine*

DATA MINING OF AMBULATORY BLOOD PRESSURE MONITORING

The predictive value of ambulatory blood pressure monitoring (ABPM) has gradually reached a near consensus among clinicians over the past three decades [1]. ABPM is usually a blood pressure data set of 50 to 100 measurements taken by an attached mobile device more or less regularly during a twenty-four hour period [2]. Disguised hypertension, nocturnal hypertension, sustained hypertension, and the "white-coat effect" are commonly diagnosed through the use of ABPM [1–3]. ABPM is therefore a helpful annex to hypertension management by providing key information to guide relevant medications.

As a rule, each monitor or device for ABPM has its software, which requires careful interpretation and any ABPM database, including [4], may report certain attribute summaries dependent on its specific software. Most databases are collected by clinicians "as is", therefore there is the potential for enhancement by Machine Learning (ML) experts to help interpretation and reveal patterns in the data.

One of the tasks of enhancing the raw medical data is the analysis of their "noisiness" level. For unpredictable reasons, artefacts, outliers, extreme values, and other questionable records occur in ABPM [5]. There exist two types of data set noise: 1) in the predictive attributes (attribute noise), 2) and the classification target (class noise). Enhancement of data expects to remove or reduce the noise. This problem is often not addressed in ML studies [5], therefore is a focus of our paper.

We investigated the diagnostic worth of several levels of clinical classification [4] regarding hypertension prediction. Clustering, and the study of congruence of known clusters to preselected levels (classes) was also performed. In addition, the most relevant attributes for classification of clinical categories were selected to reduce the data set and highlight the most clinically relevant attributes of the data monitoring.

Throughout, it is important to consider that the machine learning exercise must be done in partnership with the clinician client and with the needs of the clinician in mind. On the one hand, they are decision-makers, especially in diagnostics and prescribing. On the other hand, they are often unfamiliar with the details of ML, relying preferably on visual tools. So, ML software with well-devising visuality is our preferred tool for handling medical databases, in this case WEKA, a Java-based software [6].

Clustering, or cluster analysis, is not an algorithm by itself, being one of the unsupervised ML methods (tasks). The aim is to partition unlabeled (uncategorized) data into subsets with internally similar characteristics. Clustering mixed data containing numerical and nominal features is a challenging problem. This problem becomes even more complicated if significant noise is present in attributes or classes.

Powers of clusters that were gotten via different algorithms of clustering.

We used three different clustering algorithms:

- Centroid-based: Simple K-means and Cascade K-means; both exploiting the Manhattan distances;
- Model-based, Expectation Maximization (EM), and Density-Based Farthest First (DBFF);
- Neural networks-based: Kohonen's self-organized map (KSOM).

All five algorithms forecasted two clusters with capacities (powers), shown in Fig.1.

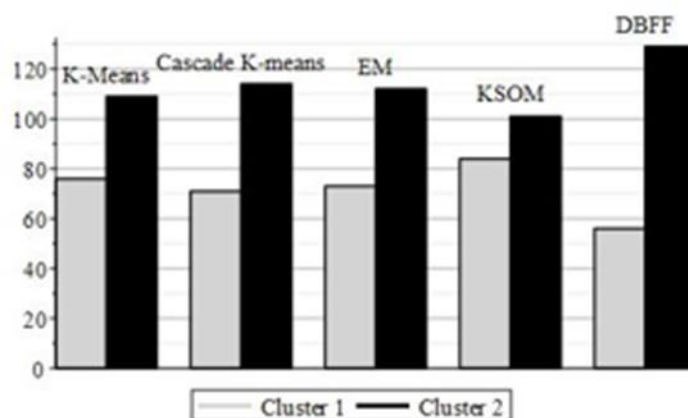

Figure 1 – Powers of clusters that were gotten via different algorithms of clustering

Recall that the four clinical classification levels, following denoising, were:

- Circadian Rhythm: 59 (true), 123 (false), and 2 missing;
- Pulse Pressure: 158, 0, and 27 missing;
- Morning Surge: 1, 156, and 28 missing;
- Blood Pressure Load: 124, 60, and 1 missing.

Now one can test the congruence of obtained clusters with the key clinical expert defined levels, in this case the Blood Pressure load. Fig. 1 shows the Fowlkes-Mallows Indexes (FMI), a similarity (congruency) measure between clustering and a benchmark classification.

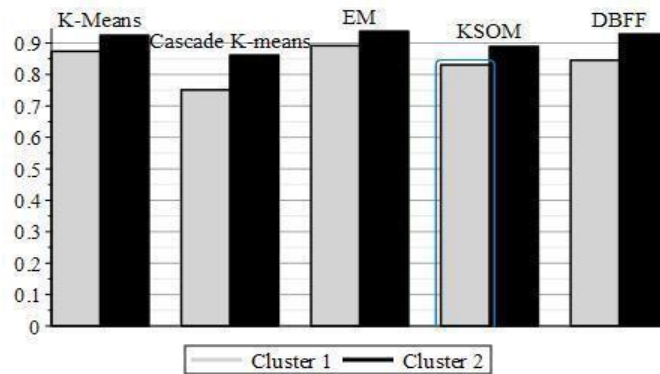

Figure 2 – Fowlkes-Mallows Indexes for obtained clusters and Blood Pressure Load attribute: Cluster 1 matches the Negative class while Cluster 2 matches the Positive one

It is well known that noisy data reduces the FMI. Larger FMI values close to 1 indicate good congruence and acceptable noise. The FMI for the blood pressure load level was relatively high: the range was (0.751–0.929). It should be noted that FMI looks much more modest for the circadian rhythm and other classifications. Thus, the blood pressure load was the optimal level of categorization (classification) of the database. Having decided on the classification level, we proceeded to the selection of key attributes.

Concerning further analysis of the current database [4], we propose using additional possible levels for categorization, in particular numerical attributes such as mean blood pressures, or deviations in blood pressure across the period. The use of thresholds to transform to binary labels can often lead to significant loss of information and methods are available to work directly with the numeric attribute in WEKA. Finally, our approach of reducing and denoising a database for critical appraisal can also be applied to other medical data sets requiring machine learning analysis.

References

1. T. S. Polonsky and G. L. Bakris, "Ambulatory Blood Pressure Monitoring," *JAMA - J. Am. Med. Assoc.*, vol. 320, no. 17, pp. 1807–1808, 2018. <https://doi.org/10.1001/jama.2018.14856>.
2. I. M. Kronish, C. Hughes, K. Quispe, and A. J. Viera, "Implementing ambulatory blood pressure monitoring in primary care practice," *Fam. Pract. Manag.*, vol. 27, no. 3, pp. 19–25, 2020. <https://www.aafp.org/pubs/fpm/issues/2020/0500/p19.html>.
3. M. Islam. Ambulatory blood pressure monitoring in the diagnosis and treatment of hypertension. In: Islam, M.S. (eds) *Hypertension: from basic research to clinical practice. Advances in Experimental Medicine and Biology*, vol. 956. Springer, Cham, 2016. https://doi.org/10.1007/5584_2016_177.
4. Kh. Douibi, M. M. Benabid, N. Settouti, M. A. Chikh, "Data for an analysis of ambulatory blood pressure monitoring (ABPM)." *Mendeley Data*, V1, 2017. <https://doi.org/10.17632/y4dh3b3tfx.11>.
5. S. Gupta and A. Gupta, "Dealing with noise problem in machine learning data-sets: A systematic review," *Procedia Comput. Sci.*, vol. 161, pp. 466–474, 2019. <https://doi.org/10.1016/j.procs.2019.11.146>.

*Аскеров В. В.,
аспірант спеціальності «Комп'ютерна інженерія»,
Павлова О. О.,
д-р філософії, доцент,
Хмельницький нац. ун-т, м. Хмельницький, Україна*

МЕТОД ПОКРАЩЕННЯ ПЕРЕВІРОК AML ШЛЯХОМ ЗМІНИ ПАРАДИГМИ СТАВЛЕННЯ ДО КОЖНОЇ ОКРЕМОЇ ТРАНЗАКЦІЇ

Як відомо, головним завданням систем AML (Anti-Money Laundering) у сфері криптовалют є своєчасне виявлення та запобігання можливостям використання електронних активів у протизаконних операціях, що можуть нашкодити світові загалом та людству зокрема. Одним із факторів, що можуть істотно покращити процес протидії, є використання машинного навчання (МЛ) – реалізації сценаріїв поведінки комп'ютерних систем на основі попереднього вивчення однотипних ситуацій. Станом на зараз методологічна база знаходиться на етапі становлення, оскільки достеменно не відомі усі можливості МЛ, що практично з кожним днем розширюються стараннями великої кількості науковців та ентузіастів. Однак, станом на зараз уявлення сучасників про ML знаходяться у парадигмі природи людського мислення – раціональний пошук можливих варіантів, заснований на дедукції. У нашому науковому пошукові ми намагаємося відійти від шаблонних методів, що наразі переважають у царині AML та поглянути на ситуацію під розгорнутим кутом, що, на нашу думку, може якісно вплинути на удосконалення методів протидії деструктивним тенденціям у світі криптовалют.

Провайдери AML застосовують широкий спектр методів для покращення операцій з перевірок транзакцій. Кожна з них складається з цілого комплексу заходів, що виконуються послідовно. Наразі не можна стверджувати, що алгоритми усіх перевірок уніфіковані чи стандартизовані: кожен сервіс визначає власну політику діяльності. Однак переважна більшість алгоритмів побудована на однакових засадах. AML діють за задалегідь визначеним та логічним методом: поділ завдання на послідовні етапи та фундаментальний аналіз кожного із них з подальшим виставленням оцінок та прийняття логічного рішення. Алгоритм перевірки будь-якої транзакції наведений на рис. 1.



Рисунок 1 – Алгоритм перевірки транзакції в AML

Наведений на рис. 1 алгоритм складається з таких кроків:

- 1) початкова оцінка: кожна нова транзакція отримує початковий рейтинг на основі основних параметрів;
- 2) аналіз параметрів: система розглядає різні параметри транзакції, такі, як розмір, частота, зв'язки з іншими користувачами чи країнами;
- 3) використання алгоритмів: застосування алгоритмів для виявлення підозрілих ознак або шаблонів, що можуть свідчити про можливий ризик;

4) динамічний аналіз: врахування динаміки зміни параметрів та рейтингу транзакції під час її виконання та подальшого моніторингу;

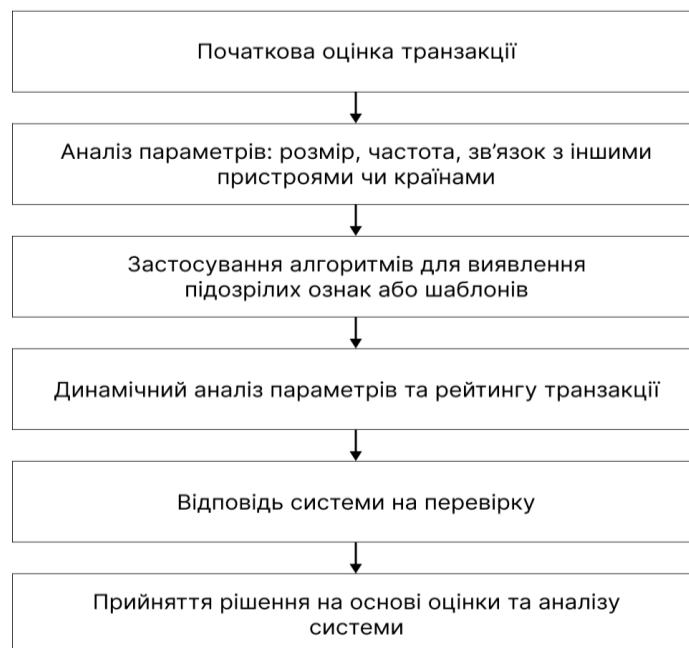
5) відповідь системи: якщо транзакція відповідає стандартам та не виявляє незвичайної активності, то вона може бути визнана «хорошою». Натомість якщо виникає підозра на можливий незаконний характер, то рейтинг може знизитися, і можуть бути застосовані додаткові заходи перевірки;

6) прийняття рішення: на основі оцінки та аналізу система може визначити, чи потрібно подальше вивчення, чи транзакцію можна вважати безпечною.

З огляду на цілковиту зрозумілість завдання, що постає перед системою, ми намагаємося знайти вразливі місця перевірок, запропонувати альтернативні методи для складання алгоритмів та організації машинного навчання. Одним з таких може бути докорінна зміна підходу до уявлень про порядок перевірки. Для найкращого пояснення основної ідеї, яка пропонується у даній роботі, найперше слід звернутися до головного завдання AML, а саме запобігання використанню криптовалют у незаконних операціях. В такому разі справедливим є твердження, що більшість операцій з криптовалютами є законними та «корисними», оскільки вони проходять перевірку та, з рештою, відбуваються. Отримати статистику заборон транзакцій за певний період від провайдерів AML практично неможливо, тим більше не вдається з'ясувати чіткі причини більшості відмов, оскільки кожен окремий результат – це сукупність величезної кількості факторів, що впливають на проміжкові оцінки та остаточний «вирок». Однак можна зробити припущення, що більшість транзакцій все таки «корисні», оскільки в протилежному випадку людство отримало б помітну стагнацію ринку криптовалют та занепад технології блокчейн загалом. Натомість ми спостерігаємо стабільне зростання кількості операцій у різних децентралізованих мережах за певні однакові проміжки часу, збільшення кількості власників криптогаманців та ріст емісії віртуальних активів.

Сукупність всіх показників вказує на перевагу дозволених перевірками транзакцій над забороненими. Таким чином «корисні» перекази становлять більшість, а заборонені – меншість. Це твердження дозволяє нам розвинути гіпотезу про те, що обсяг даних, на яких опираються системи AML для прийняття позитивних рішень переважає сукупність інформації про «шкідливі» транзакції. В такому разі, кожна наступна перевірка базується на звірці з великим масивом даних, що потребує значних ресурсів витрат – обчислювальних, криптографічних, часових, енергетичних тощо. За таких умов, з точки зору логіки, в загальному більшість систем AML сприймають кожен наступну транзакцію, як потенційно-безпечну, оскільки безпечних – більшість. Всі подальші дії спрямовані на пошук факторів, що можуть вказати на небезпеку переказу та знизити оцінку етапів перевірки. Одним із методів, що використовується провайдерами, є пошук аномалій, тобто отримання нетипових для більшості результатів, що викликають підозру та слугують тригерами для додаткових чи поглиблених дій. Однак це всього лише незначна частина всього ланцюжка алгоритмів, тому загальна кількість інформації про аномалії не може задовольнити потреби в необхідній інформації розрізних систем AML.

Тому подальшими напрямками досліджень є застосування штучного інтелекту з використанням нейромережі в якості основного типу машинного навчання.

Список використаних джерел

1. Аскеров В. В., Засорнов О. С. Інформаційна система для безпечного керування фінансовими даними на основі технології блокчейн. Стан, досягнення та перспективи інформаційних систем і технологій – 2023, 20–21 квітня 2023 р., Одеса, Україна. С. 196–198.

2. Аскеров В. В., Засорнов О. С. Використання блокчейн технологій для керування даними сонячної електростанції Хмельницького національного університету. ХІІІ наук.-техн. конф. молодих вчених та спеціалістів Інституту проблем моделювання в енергетиці ім. Г. Є. Пухова НАН України, 17 травня 2023 р., Київ, Україна. С. 110–113.

УДК 004.01

Басє В. О.,

магістрант,

Пузирьов С. В.,

канд. фіз.-мат. наук, доцент кафедри комп'ютерної інженерії,

ЧНУ імені Петра Могили, м. Миколаїв, Україна

ОРКЕСТРАЦІЯ РОЗПОДІЛЕНОЇ СЕНСОРНОЇ ІОТ-МЕРЕЖІ НА БАЗІ WPNN

Одна з проблем під час розробки великої розподіленої програмної системи – документація можливостей проекту та його мікросервісів. Окрім складності документування інтерфейсів складових частин програмної системи, виникає необхідність використання сервісів оркестрації. Оркестратор – це сервіс централізованого керування процесами мікросервісів. За допомогою оркестратора з'являється можливість автоматизувати створення, моніторинг та розгортання ресурсів у певному середовищі. Серед сервісів оркестрації найбільше поширення на даний момент мають:

– Kubernetes;

- Docker Swarm;
- Rancher.

Обидві вищенаведені проблеми можуть бути вирішені шляхом використання системи нотації бізнес-процесів стандарту BPMN 2.0 у комбінації з сервісом-оркестратором, який вміє виконувати сценарії за наданими схемами. BPMN 2.0 – стандарт опису бізнес-процесів, яка була створена у 2011 році групою компаній OMG. Головна мета даного стандарту – надати можливість описувати процеси компаній мовою, яка могла б лаконічно й всебічно надати інформацію усім учасникам процесу (як розробникам, так і людям без технічного знання системи). Ціллю опису процесів компанії за даним стандартом можуть бути:

- опис. Така схема демонструє успішний шлях виконання бізнес-процесу. Тут застосовуються найпростіші елементи нотації, а сама діаграма навмисно максимально спрощується;
- аналіз процесу. Демонструє усі можливі варіанти виконання бізнес-процесу, з ціллю оптимізувати процеси та пришвидшити його виконання. Зазвичай створюється більш досвідченими розробниками та бізнес-аналітиками;
- виконувана схема. Створюється для запуску у BPMN-двигуні, який виконує роль оркестратора. У певній елементи такої схеми можуть бути включені скрипти, які будуть написані розробниками.

Доки BPMN 2.0 не набула широкого розповсюдження й готового рішення BPMN-двигуна не існувало, компанії розроблювали свої внутрішні рішення таких систем. На сьогоднішній день найбільшого розповсюдження має Camunda Engine. У стандарті BPMN 2.0 визначається декілька сутностей. Кожний процес описує набір дій відносно певної сутності, який у кінці виконання досягне конкретної поставленої мети. Стани сутності всередині процесу визначаються як події, які відбуваються із самим процесом протягом його виконання. В залежності від результату чи причини події, їх розділяють на типи:

- початкова подія;
- помилкова подія;
- подія, пов'язана з часом;
- подія-повідомлення;
- кінцева подія й т. і.;

Кожен бізнес-процес повинен мати початкову та кінцеву подію. Для переходу від однієї події до іншої, необхідно виконати якусь дію. Для позначення таких дій використовується сутність завдання. Розгалуження ходу процесу можливе за допомогою сутності шлюзу. Вони спрямовують процес під час його виконання в залежності від певної умови. Задля розробки схеми опису або аналізу можуть бути використані візуальні інструменти (Draw.io, Microsoft Outlook тощо), але у випадку створення виконуваної схеми необхідно використовувати спеціальні програми-моделери, наприклад Camunda Modeler. Дані програми перетворюють візуальні елементи у xml-файл з розширенням .bpmn, який буде зчитуватись та оброблюватись BPMN-двигуном. На рис. 1 наведено примітивну схему оновлення даних з певного сенсору. Згідно зі схемою, на певній території наявні датчики температури, вологості та освітленості. Задачею процесу є збір і оновлення даних у центральну базу даних.



Рисунок 1 – Процес оновлення даних з сенсорів

Даний процес може бути використаний як підпроцес (за принципом функції, готового блоку коду) у більш складному процесі. Приклад наведено на рис. 2.

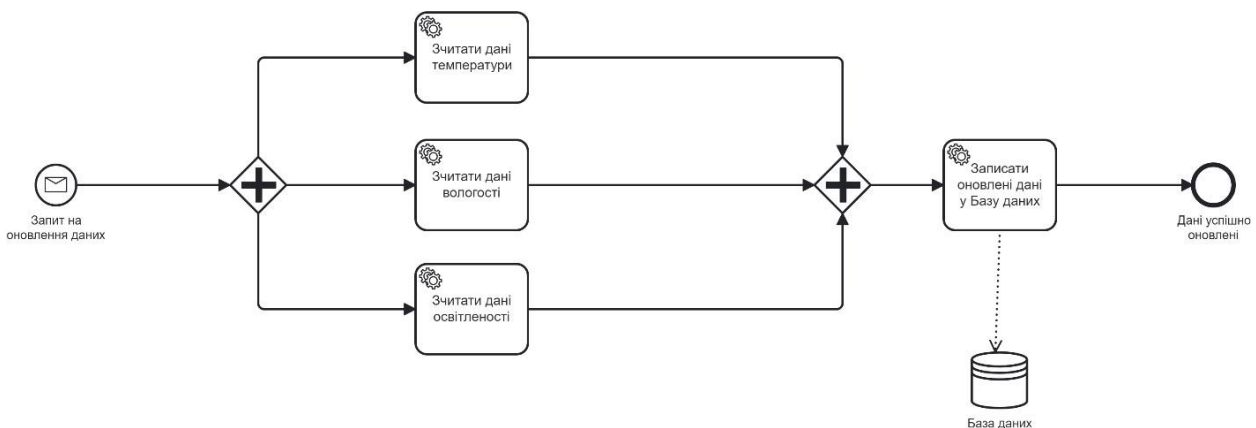

Рисунок 2 – Процес обробки та оновлення даних з сенсорів

Таким чином, за допомогою стандарту BPMN 2.0 була розроблена схема, яка може бути виконана BPMN-двигуном задля оркестрації складної системи мережі сенсорів та контролерів, й візуально демонструє поетапний хід процесу. BPMN-двигун самостійно контролює хід процесу та викликає певні частини системи задля виконання конкретної задачі, що економить час під час розробки сценаріїв роботи. Наявність візуальної схеми спрощує аналіз самого процесу, його побудову, та виконує роль певної документації тих чи інших процесів.

УДК 004.89

*Білінська А. Є.,
студентка 6-го курсу,
Говорущенко Т. О.,
д-р техн. наук, професор,
завідуюча кафедри комп'ютерної інженерії та інформаційних систем,
Хмельницький національний університет, м. Хмельницький, Україна*

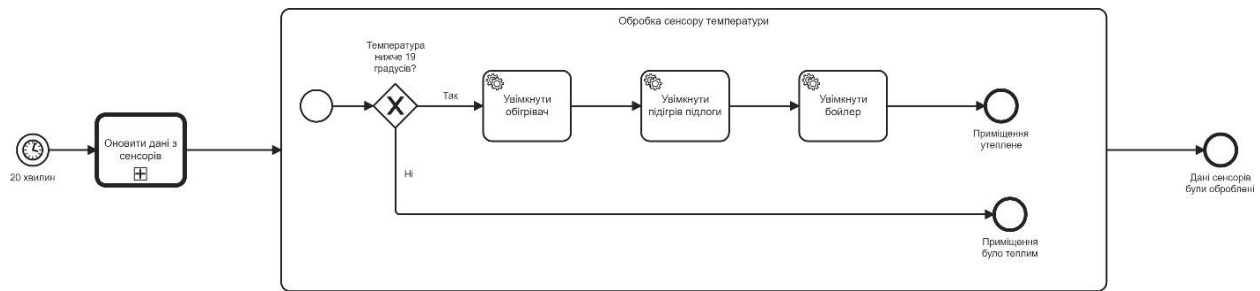
СИСТЕМА ДОГЛЯДУ ЗА ДОМАШНІМИ ТВАРИНАМИ НА ОСНОВІ ТЕХНОЛОГІЇ ІНТЕРНЕТ РЕЧЕЙ (ІОТ)

З кожним роком зростає кількість власників домашніх тварин, і зростають вимоги до вибору якісних продуктів догляду за ними. Це спонукало до розвитку технології інтернету речей (англ. Internet of Things, IoT) у цій галузі. Використання технології IoT дає змогу власникам домашніх тварин віддалено відстежувати активність і місцезнаходження свого вихованця або навіть взаємодіяти з ним.

Одним з важливих завдань є необхідність стежити за станом здоров'я улюбленця. Цьому показнику приділяється велика увага, оскільки домашні тварини не можуть говорити та скаржитися, коли відчувають дискомфорт. Тому моніторинг життєво важливих показників стає дуже корисним для виявлення захворювань, а також спостереження за їх прогресуванням і реакцією на лікування.

Отже, усі ці «розумні продукти» для догляду за домашніми тваринами відіграють незамінну роль у повсякденному житті власників домашніх тварин.

На ринку товарів для оснащення «розумного будинку» можна знайти вже готові датчики і навіть цілі системи, що допоможуть у догляді за улюбленими. Однак, такі пристрої не набули високої популярності, тому їх купівля є доволі дорогорішним вкладенням. Отже, дослідження цієї тематики можуть не тільки покращити якість виготовлення та підвищити точність показників приладів, а й вплинути на ціну виробів.

Система по догляді за домашніми тваринами має мету забезпечити всі необхідні комфортні умови існування для них, а також спростити життя власникам.

Більшість дослідників пропонують систему для безконтактного годування тварин, а також для надання води для життя [1; 2]. Автоматичне годування допоможе привчити улюбленців до розкладу харчування, адже вільне годування може спричинити у них ожиріння. Отже, дослідження та розробка програмно-технічного пристрою має допомогти у моніторингу харчових звичок домашніх тварин, щоб привчити їх до прийому їжі за розкладом [2].

Деякі власники випускають домашніх тварин гуляти самостійно, тому інколи вони можуть зникати, або ж випадково не зачинені двері дому можуть спричинити втечу улюбленця. Зважаючи на це, дослідження принципу відстеження переміщення тварин за допомогою спеціальних датчиків є також неабияк важливим у реалізації системи догляду за ними [3].

Отже, в основному дослідники виконують такі завдання під час створення системи «розумного догляду» за домашніми тваринами:

- 1) дистанційне поповнення мисок з їжею та з водою;
- 2) дистанційний моніторинг за переміщенням;

3) спеціальний застосунок для керування та інформування власників.

На основі досліджень уже готових систем планується виготовити власну систему для догляду за домашніми тваринами. Основною перевагою системи буде забезпечення автоматизації її роботи, а саме автоматичне встановлення параметрів відповідно до стану тварини та показників приміщення, де вона перебуває, а також можливість взаємодії з користувачем через інтернет, що забезпечить доступ до інформації про тварину, її стан та керування параметрами догляду з будь-якого місця, де є можливість під'єднання до мережі.

Для реалізації цієї концепції необхідно використати сучасні технології IoT, такі, як сенсорні мережі, хмарні технології, бездротові мережі. Крім того, необхідно створити зручний та простий у використанні інтерфейс для користувачів, який дозволить задавати параметри догляду за тваринами та контролювати їх стан.

Виконання поставленої мети забезпечується шляхом розв'язання наступних задач дослідження:

- 1) реалізувати автоматичну подачу їжі і пиття для тварини;
- 2) реалізувати моніторинг стану здоров'я тварини;
- 3) забезпечити інформування господарів про стан тварини, роботу системи подачі їжі і пиття за допомогою застосунку;
- 4) налаштувати систему оповіщення користувача;
- 5) організувати надсилання повного звіту про стан здоров'я домашніх тварин;
- 6) забезпечити фіксацію перебування тварини у домі за допомогою камери відеоспостереження;
- 7) забезпечити спілкування по голосовому зв'язку, а саме виведення звуку для користувача та у домі, де перебуває сама тварина (звуковий пристрій);
- 8) реалізувати карту пересування для тих тварини, які самостійно гуляють на вулиці або ж для пошуку улюбленців, що загубилися;
- 9) створити можливість автоматичного регулювання параметрів догляду за твариною на основі зібраної інформації.

Загалом, концепція програмно-технічного засобу для догляду за домашніми тваринами передбачає створення вискоєфективної та інноваційної системи, що забезпечує автоматизацію догляду та віддалений контроль через інтернет за допомогою сучасних технологій IoT. Для візуалізації можливостей системи створено структурну діаграму (рис. 1).



Рисунок 1 – Структурна діаграма системи догляду за домашніми тваринами

Перед початком створення реальної системи її потрібно змоделювати. Для цього завдання було обрано програмне забезпечення Cisco Packet Tracer. Змодельовану систему догляду за домашніми тваринами зображено на

рис. 2. Для програмування «розумних пристроїв» було використано імітацію мікроконтролера, а саме компонент MCU-PT, котрий можна запрограмувати на Javascript або Python.

Пристрої IoT слід краще підключити до MCU-PT, а не безпосередньо до домашнього шлюзу (Home Gateway). До мікроконтролера було підключено:

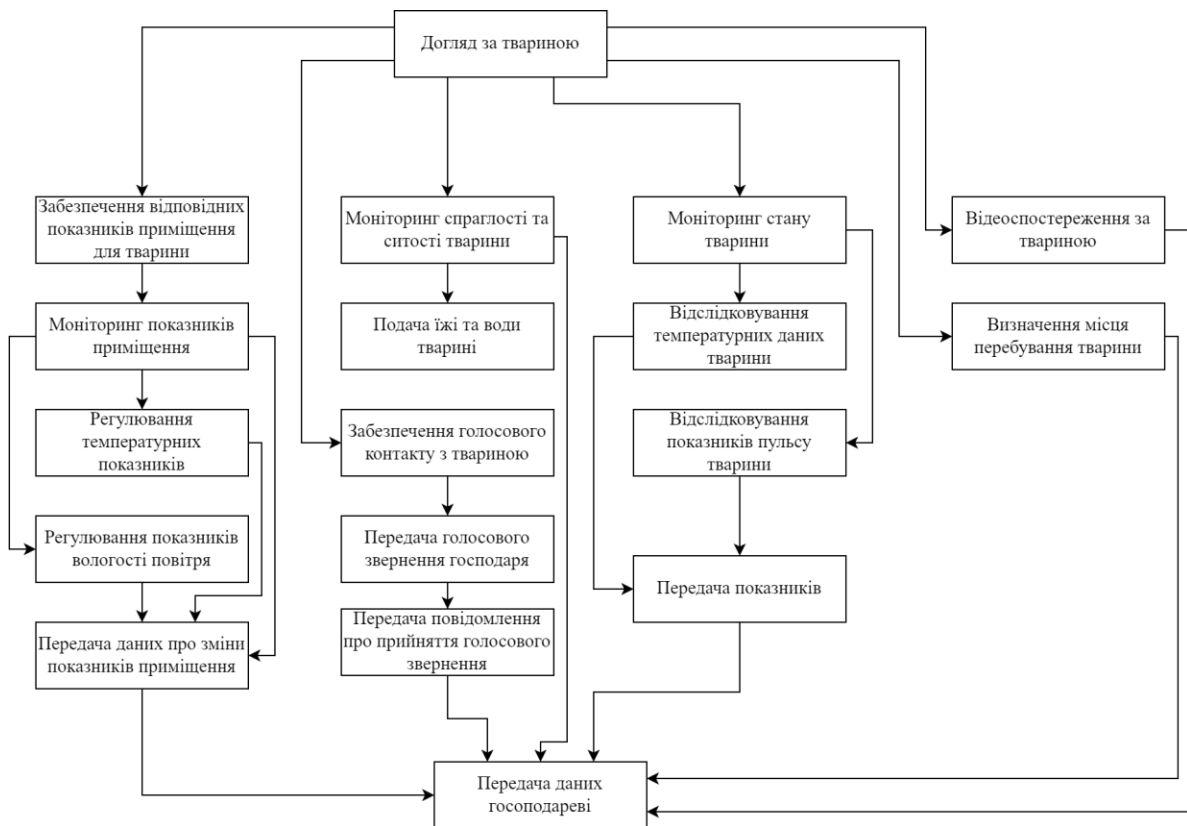
- 1) динамік (Dynamic);
- 2) сенсор температури (Temperature Sensor);
- 3) кондиціонер (Air Cooler);
- 4) обігрівач (Furnace);
- 5) сенсор вологості (Humidity Sensor);
- 6) зволожувач (Humidifier);
- 7) камера (Camera);
- 8) сенсор відкриття дверей (Door Sensor);
- 9) дозатори для подачі їжі та води (Dispenser Food, Dispenser Water).

Для отримання статусу пристроїв мікроконтролер MCU-PT програмується і підключається до домашнього шлюзу. Він, в свою чергу, з'єднується з домашньою мережею та, за допомогою бездротової мережі, підключається телефон або ноутбук. В подальшому керувати пристроями або відстежувати їх статус можна за допомогою застосунку, у даному випадку – IoT Monitor.

Датчики температури та вологості розміщуються в кімнаті. Вони передають показники у застосунок, а також впливають на роботу кондиціонера, обігрівача та зволожувача. Дозатори впливають на подачу їжі та води в миску у відповідний час. Надалі планується встановити детектор наповнення тарілок, щоб не створювати переповнення. Динамік відповідає за передачу звуку, а саме виведення звукового повідомлення від користувача. Камера передає відео, яке відображає те, що відбувається в кімнаті (що робить тварина, якщо вона там присутня). Сенсор відкриття дверей передає інформацію про те, чи закриті двері, щоб тварина не покинула дім без дозволу господаря (користувача).



Рисунок 2 – Моделювання системи в Cisco Packet Tracer

Надалі дослідження системи догляду за домашніми тваринами будуть направлені на детальне вивчення засобів для реалізації моніторингу стану здоров'я тварин, на розробку дизайну та функціоналу застосунку, а також подальшого створення повноцінної діючої версії системи.

Список використаних джерел

1. Chen Y., Elshakankiri M. Implementation of an IoT based pet care system. *In 2020 Fifth International Conference on Fog and Mobile Edge Computing (FMEC)*. 2020. P. 256-262. DOI: 10.1109/FMEC49853.2020.9144910.

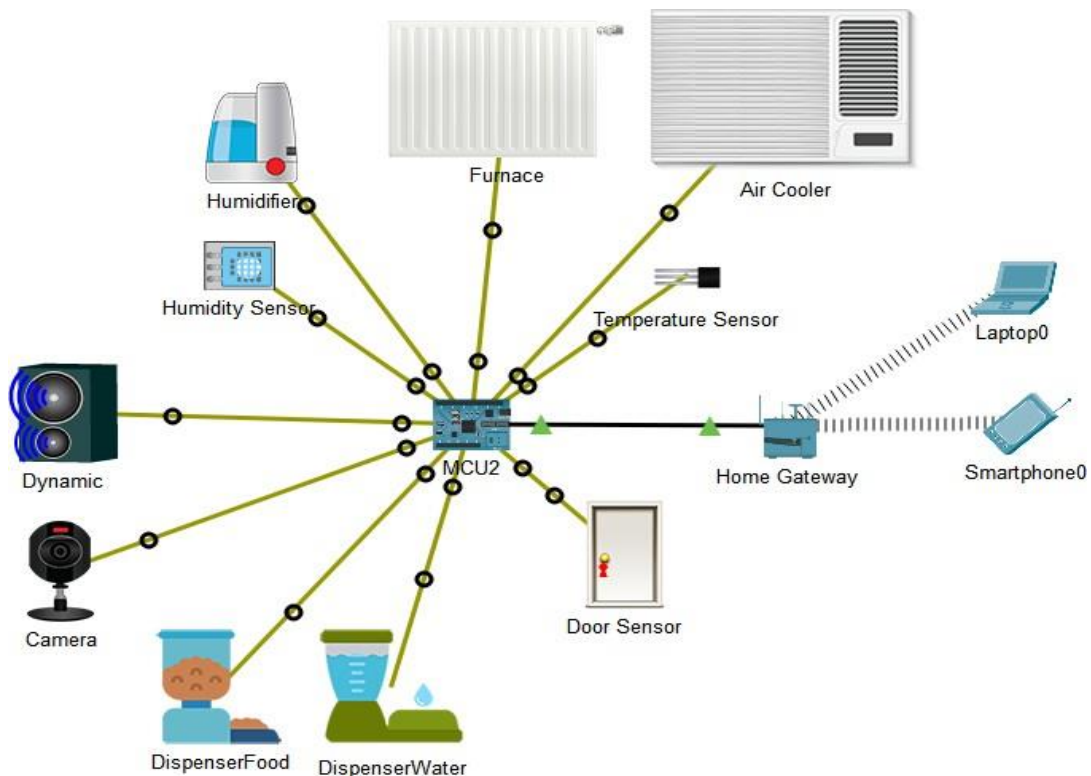
2. Sangvanloy, T. Automatic pet food dispenser by using internet of things (iot). *In 2020 IEEE 2nd Global Conference on Life Sciences and Technologies (LifeTech)*. 2020. P. 132-135. DOI: 10.1109/LifeTech48969.2020.1570620257.

3. Hamman A. A. DeepPet: A pet animal tracking system in Internet of Things using deep neural networks. *In 2018 13th International Conference on Computer Engineering and Systems (ICCES)*. 2018. P. 38-43. DOI: 10.1109/ICCES.2018.8639260.

УДК 004.67

Булавський Д. В.,

магістрант,

Бойко А. П.,

канд. техн. наук, доцент, доцент кафедри КІ,
ЧНУ імені Петра Могили, м. Миколаїв, Україна

МОНІТОРИНГ ЯКОСТІ ВОДИ НА ОСНОВІ МОДУЛЯ ESP32

Питна вода є одним з найважливіших ресурсів для життя людей та розвитку суспільства. Однак, через війну на сході України, яка триває з 2014 року, багато міст і сіл опинилися у складних умовах, пов'язаних з постачанням та якістю питної води. Після повномасштабного вторгнення на територію України одним з таких міст є Миколаїв, який залишився без питної води через руйнування водопроводу та Каховської ГЕС. Ця проблема ставить під загрозу здоров'я та безпеку мешканців Миколаєва.

Проблема з питною водою під час війни у місті Миколаїв є одним з найгостріших та найактуальніших питань для України. Вона стосується не тільки економічного, але й соціального, екологічного та політичного аспектів життя країни. Вирішення цього питання потребує спільних зусиль уряду, громадських організацій, мешканців Миколаєва та міжнародної спільноти.

У даній роботі запропоновано систему моніторингу якості питної води на основі IoT з модулем WiFi ESP32, датчиком TDS/EC і датчиком температури. Цю комплексну систему можна використовувати для моніторингу якості питної води, тобто електропровідності води (ЕС) і температури води. Значення ЕС і температури можна відстежувати онлайн з будь-якої частини світу на сервері IoT під назвою Thingspeak.

Відповідно до стандартів ВООЗ значення ЕС не повинно перевищувати 400 мкСм/см або 0,4 мСм/см. Найкраща температура для питної води – кімнатна (20°C / 68°F) для максимального смаку або охолоджена холодна (6°C / 43°F) для максимального освіження [1].

У системі використовується датчик TDS і водонепроникний датчик температури DS18B20 разом із модулем WiFi ESP32 для вимірювання параметрів моніторингу якості води, таких як електропровідність і температура. Значення ЕС і температури відобразяться на 0,96" I2C OLED-дисплеї.

Електропровідність води – це її здатність проводити електричний струм. Солі та інші хімічні речовини, які розчиняються у воді, можуть розпадатися на позитивно та негативно заряджені іони. Ці вільні іони у воді проводять електрику, тому електропровідність води залежить від концентрації іонів (рис. 1).



Рисунок 1 – Зображення іонів при різних показниках води

Солоність і загальна кількість розчинених твердих речовин (TDS) використовуються для розрахунку ЕС води, що допомагає визначити чистоту води. Чим чистіша вода, тим менша провідність. Для прикладу, дистильована вода є майже ізолятором, але солоната вода є дуже ефективним провідником електрики [2].

Аналоговий датчик TDS — це сумісний із Arduino датчик для вимірювання значення TDS води (рис. 2). Його можна застосовувати до побутової води, гідропоніки та інших областей тестування якості води. Цей продукт підтримує широкую вхідну напругу 3,3 ~ 5,5 В і аналогову вихідну напругу 0 ~ 2,3 В, що дозволяє застосовувати його із системами або платами керування 5 В або 3,3 В.

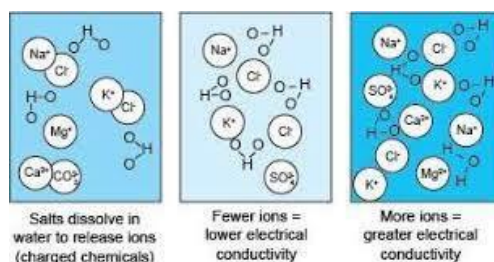

Рисунок 2 – Аналоговий датчик TDS

Джерелом збудження є сигнал змінного струму, який може ефективно запобігти поляризації зонда та подовжити термін служби зонда, тим часом це може допомогти підвищити стабільність вихідного сигналу. Зонд TDS водонепроникний, його можна занурювати у воду для тривалого вимірювання.

Датчик має діапазон вимірювання TDS від 0 до 1000 ppm з точністю 10% від повної шкали (25 °C). Зонд не можна використовувати у воді вище 55 градусів Цельсія.

Водонепроникний датчик температури DS18B20 (рис. 3) може вимірювати температуру від -55 до 125°C (від -67°F до +257°F). Кабель має оболонку з ПВХ. Ці однодротові цифрові датчики температури досить точні, тобто $\pm 0,5^\circ\text{C}$ у більшій частині діапазону. Вони чудово працюють з будь-яким мікроконтролером, використовуючи один цифровий контакт.



Рисунок 3 – Водонепроникний датчик температури DS18B20

Датчик використовує дві бібліотеки: Dallas Temperature Sensor Library та One-Wire Library, а також резистор 4,7 кОм, який потрібен для підтягування від DATA до лінії VCC під час використання датчика.

Запропонований комплекс дозволяє ефективно збирати, передавати та аналізувати дані про водні об'єкти, а також надавати користувачам доступну та зручну інформацію про якість води. Такий комплекс може бути використаний для різних цілей, таких як контроль за дотриманням екологічних норм, прогнозування та попередження небезпечних ситуацій, покращення управління водними ресурсами тощо. Таким чином, апаратно - програмний комплекс моніторингу якості води на основі IoT за допомогою ESP32 є перспективним та актуальним рішенням для забезпечення безпеки та здоров'я людей та навколишнього середовища.

Список використаних джерел

1. Довідник сучасних технологій з очищення природної і стічної води та обладнання / І. В. Панасюк та ін. Київ. нац. ун-т технологій та дизайну. Київ : Медінформ, 2016. 245 с.
2. Дистильована вода : URL: <https://www.akvantis.com.ua/ua/stati-iobzory/distillirovannaya-voda> (дата звернення: 9.10.2023)

*Галицький О. С.,
аспірант спеціальності
«Інформаційні системи та технології»,
Павлова О. О.,
д-р філософії, доцент,
Хмельницький національний університет, м. Хмельницький, Україна*

СИСТЕМА КЕРУВАННЯ КВАДРОКОПТЕРОМ З ВИКОРИСТАННЯМ РЕТРАНСЛЯТОРА

До безпілотних літальних апаратів з дистанційним управлінням завжди спостерігався високий інтерес як з точки зору проектування, так і з точки зору можливостей їх застосування для різних галузей людського життя.

Дана робота присвячена розробці двох каналів керування квадрокоптером з одного пульта, використовуючи ретранслятор. Метою розробки є забезпечення стабільності зв'язку і протидії засобам радіоелектронної боротьби (РЕБ).

Розробка є універсальною і може бути використана на будь-якому дроні з протоколом UART, від дешевого FPV-квадрокоптера до крил-літаків та агродронів.

Для тестування системи керування було обрано FPV-квадрокоптер, зображений на рис. 1.

Для збору тестової розробки було використано комплектуючі, характеристики та опис яких наведено у табл. 1.



Рисунок 1 – Квадрокоптер, спроектований в рамках дослідження

Таблиця 1

Перелік комплектуючих, які були використані для проектування системи керування квадрокоптером з використанням ретранслятора

Назва компонента	Характеристика	Кількість
Пульт дистанційного керування	Розмір: 170 мм × 159 мм × 108 мм Вага: 363 г Частота: 2,400–2,480 ГГц Опція радіочастотного чіпа: ExpressLRS (ELRS) Потужність передачі: 20 дБм Посилення антени: 2 дБ Робочий струм: 320 мА @ 8,4 В Діапазон напруги: 6,6–8,4 В Діапазон постійного струму: > 2 км (в залежності від приймача) Прошивка: EdgeTX (Transmitter) / ExpressLRS (радіочастотний модуль) Кількість каналів: до 16 (в залежності від приймача) Дисплей: 128 × 64 USB-заряджання: SD-карта QC3 USB-C: в комплекті	1

Могілянські читання–2023: досвід та тенденції розвитку суспільства в Україні: глобальний, національний та регіональний аспекти.

Назва компонента	Характеристика	Кількість
Приймач 2,4 ГГц	Нарруmodel EPW6 TCXO 2,4 ГГц ШІМ-приймач ESP8285, SX1280/1281 Антенний роз'єм: IPEX MHF 1/U.FL6x PWM виходи РЧ Частота: 2,4 ГГц (2400–2480 МГц) Потужність телеметрії: 12 дБм Протокол приймача: ШІМ або CRSF Вхідна напруга: +5–8,4 В Розмір друкованої плати: 19 мм × 17,5 мм Вага: 1,49 г / антена	1
Приймач	Модель: ELRs-915m-NaNO Назва: Express LRS RX Частота: 915 МГц Антенa: Т-тип Чіп: SX 1276+ESP 8285 Потужність зворотного зв'язку: 100 МВт Вхідна напруга: 3,6–5,5 В Антенний роз'єм: IPEX1 Вага: 0,6 г (тільки приймач) Розмір: 11 мм × 18 мм	1
Передавач 915 МГц	Завантаження прошивки Проходження бета-рейсу Прохід бета-рейсу або Wi-Fi SD-карта або конфігуратор, Wi-Fi або конфігуратор ES900TX і ES900RX модулі являють собою набір обладнання бездротової передачі Long Range 915 МГц / 868 МГц (опціонально), розробленого і розробленого на основі програмного забезпечення з відкритим вихідним кодом ExpressLRS. Цей набір модулів характеризується надвеликим діапазоном, стабільною роботою і низькою затримкою. Модуль сумісний з більшістю пультів дистанційного керування Opentx.	1
Передавач і приймач 433 МГц	Бездротовий трансивер 433 МГц на базі SX1278 Інтерфейси підключення: UART Підтримує протокол: LoRa Підтримує шифрування і стиснення даних Потужність передавача: 21–30 дБм (стандартно 30 дБм приблизно 1 Вт) Чутливість приймача: –147 дБм (передача по повітрю 0,3 кбіт/с) Відстань передачі: до 8 км на відкритому просторі з антеною. Роз'єм антени: SMA-K Живлення: 3,3–5,2 В (DC) Габарити: 43 мм × 23 мм Виробник: Ebyte Габарити: 43 мм × 23 мм Живлення: 3,3–5,2 В Температура: від –40 °С до +85 °С Тип зв'язку: RF Частота: 410–441 МГц Інтерфейс: UART	2
Польотний ко- нтролер	Мікропрограма BLHeli_S JH50 Конфігурація бездротової мережі Повна конфігурація підтримується в додатку SpeedyBee Постійний струм 50 А × 4 Серійний струм 55 А (5С) 1500 мкФ Конденсатор з низьким рівнем ESR (в упаковці) Протокол ESC DSHOT300/600 Вхідна потужність 3-6S LiPo Вихідна потужність VBAT Вимір 45,6 мм (Д) × 44 мм (Ш) × 6,1 мм (В) Вага 13,8 г	2
Перетворювач протоколів	Розмір модуля: 2,5 см × 1,2 см (друкована плата)	1

На рис. 2 зображено схему передавання частот при керуванні квадрокоптером з використанням ретранслятора.



Рисунок 2 – Схема передавання частот при керуванні квадрокоптером з використанням ретранслятора

Ретранслятор, зображений на рис. 2, має наступну схему роботи.

Для зв'язку між пультом та самим ретранслятором використовується модуль системи керування з відкритим кодом ExpressLRS. Сигнал передається на частоті 2,4 ГГц до ретранслятора на мачті або на дроні-носії. Також розглядається варіант передачі сигналу на коаксіальному кабелі. Далі за допомогою двох передавачів і світчера сигнал розподіляється між передавачем ExpressLRS 900 МГц та LORA 433 МГц.

Приймач Haprrumodel EPW6 TCXO 2,4 ГГц має додаткові аналогові виходи, за допомогою яких пілот на пульті може керувати світчером. В залежності від якості сигналу, який він бачить на дисплеї FPV-окулярів, пілот самостійно вирішує на якій системі (частоті) йому краще працювати. На борту БПЛА використовується 2 приймача, 900 МГц і 433 МГц відповідно. Для можливості роботи лише одного з двох RX-приймачів використано «трюк» з двома польотними контролерами з різними налаштуваннями «реакції» на аналоговий сигнал на певному обраному каналі. Тобто, коли перший польотний контролер вмикає примач, другий вмикає свій приймач та навпаки.

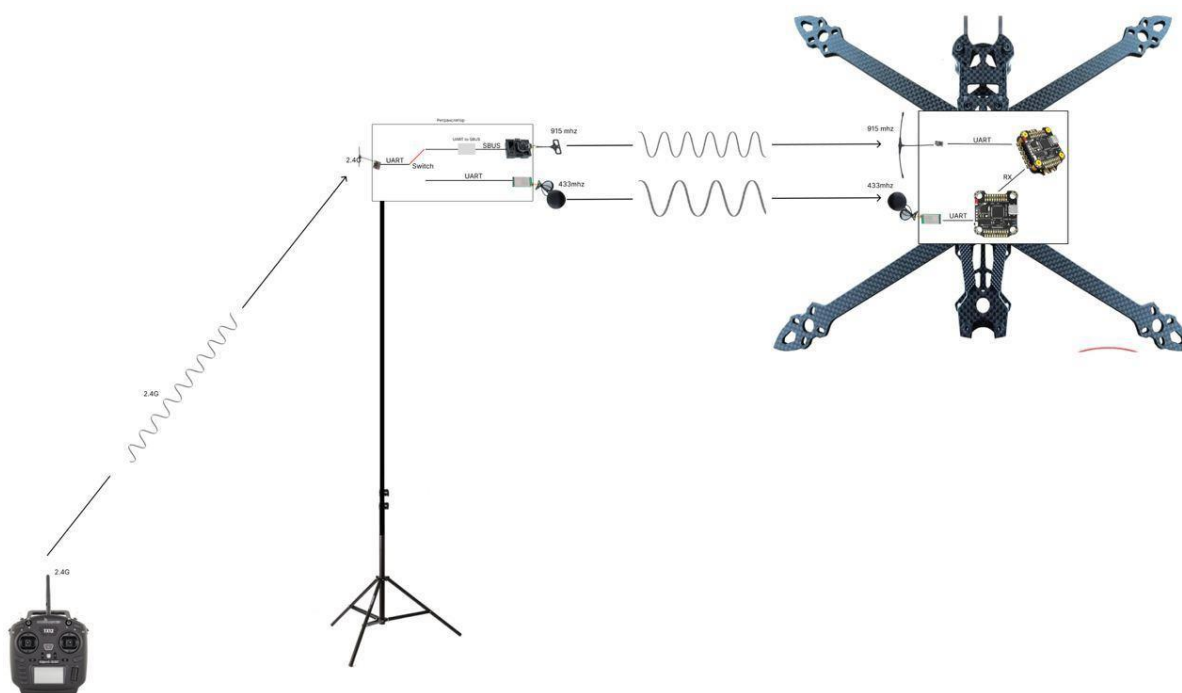
Вся периферія та керування дроном здійснюється за допомогою першого (основного) польотного контролера, другий працює як буфер і лише вмикає/вимикає резервний модуль приймача.

Список використаних джерел

1. Зубрецька І. С., Афонін І. В., Зубрецька Н. А. Дослідження технічних та метрологічних характеристик засобів радіопеленгації. Наукові розробки молоді на сучасному етапі : тези доп. XVII Всеукр. наук. конф., Київ, 26–27 квітня 2018 р. С. 347–348.
2. Калашніков Д. С., Тимченко В. В., Шутько В. О. Огляд методів радіопеленгування наземної РЕБ. Ольвійський форум – 2023: Стратегії країн Причорноморського регіону в геополітичному просторі. Технічні науки : тези доп. XVII Міжнар. наук. конф. 15–18 черв. 2023 р. С. 31–34.

ІННОВАЦІЙНІ ПЕРИФЕРІЙНІ ПРИСТРОЇ В КОМП'ЮТЕРНИХ СИСТЕМАХ

Використання сучасних комп'ютерних мишей із традиційним дизайном може призводити до ряду проблем та незручностей, особливо при тривалому користуванні [1]. Такі пристрої призводять до ряду ергономічних проблем, які шкодять комфорту та здоров'ю користувача. З цього приводу вже проводилось безліч досліджень, які вказують на те, що традиційна комп'ютерна миша призводить до ряду больових синдромів у зап'ясті та кисті руки [2].

Однак сучасні розробники та виробники пристроїв для комп'ютерів звертають увагу на ці проблеми та шукають альтернативні шляхи взаємодії з комп'ютером. Однією з таких альтернатив є використання комп'ютерних мишей у вигляді пера чи стилуса [3]. Це інноваційне рішення дозволяє користувачам працювати за комп'ютером більш комфортно та ефективно, знижуючи навантаження на зап'ястя та кисті руки. Однією з найбільших особливостей мишок у вигляді пера є їхній ергономічний дизайн, спеціально створений для зменшення напруги та дискомфорту під час тривалого використання комп'ютера. На відміну від традиційних мишок, які необхідно тримати та рухати ними всією рукою, миші типу ручки імітують природний хват ручки чи олівця. Ця конструкція сприяє більш розслабленому положенню кисті руки і зап'ястя, знижуючи ризик повторюваних травм, таких, як синдром зап'ястного каналу [4].

В деяких ситуаціях, таких, як дистанційне навчання чи використання онлайн-платформ для запису нотаток використання сучасних комп'ютерних мишей із традиційним дизайном може бути менш зручним. Намагання писати мишкою на екрані може відбирати багато часу та зусиль [5]. Ця проблема особливо актуальна в сучасних умовах, коли збільшилася кількість онлайн-занять, вебінарів та використання різноманітних електронних платформ для навчання та роботи. В таких сценаріях користувачі можуть відчувати дискомфорт та втому від намагання вести письмові записи за допомогою мишки. Це також може впливати на продуктивність та якість навчання чи роботи. Через це дедалі більше людей обирають альтернативні засоби взаємодії з комп'ютерами, такі, як графічні стилуси або сенсорні планшети, що дозволяють більш природно та зручно працювати з цифровими пристроями. Це допомагає зменшити фізичний дискомфорт і поліпшити користувацький досвід під час навчання та роботи в онлайн середовищі.

Важливою перевагою таких пристроїв є їхня здатність точно реагувати на рухи руки, що дозволяє виконувати деталізовані завдання, такі, як малювання або письмо, з великою точністю. Це особливо корисно для художників, дизайнерів та інших професіоналів, які потребують високої якості виконання роботи [6].



Рисунок 1 – Периферійні пристрої для взаємодії у комп'ютерних системах:
а) комп'ютерна миша із традиційним дизайном; б) миша у вигляді пера; в) графічний планшет та стилус

Альтернативою традиційних комп'ютерних миш виступають графічні планшети, стилуси а також менш розповсюджені миші у формі пера [3].

Графічний планшет (або дигітайзер) – це периферійний пристрій для введення цифрової інформації у графічному форматі. Він складається з електронного планшета з прямокутним меню та курсором. Графічний планшет має власну систему координат, і при руху курсора по планшету, координати передаються в комп'ютер [4]. Ці дані можуть бути використані для створення об'єктів, ліній та полігонів у графічних програмах. Розміри планшетів

варіюються від формату А6 до формату А1. Експериментальний прототип (рис. 2) зможе розширити робочу зону до формату А0.

Основними компонентами для створення простого графічного планшету є резистивна сенсорна панель, мікроконтролер Arduino Uno та дрібні деталі. Резистивна сенсорна панель дозволяє визначати координати дотику. Arduino Uno використовується для обробки цих координат та їх передачі до комп'ютера.

Для керування графічним планшетом також застосовують стилус. Стилус – інструмент у вигляді ручки для вводу команд на сенсорний екран планшетного комп'ютера, мобільного пристрою, GPS-навігатора чи дигітайзера [3]. Смартфон генерує слабе електромагнітне поле у радіусі 1-2 см від екрану. Усередині стилуса встановлена індукційна котушка. У разі потрапляння в зону дії електромагнітного поля виробляється струм. Енергія спрямовується на основні елементи, поки аксесуар знаходиться поблизу смартфона [2].



Рисунок 2 – Експериментальне дослідження периферійного пристрою на базі HC-SR04

Графічні планшети відзначаються високою точністю, що дозволяє художникам створювати деталізовані графічні роботи. Вони також мають ергономічний дизайн, який зменшує фізичні навантаження на кисті рук та зап'ястя, що дозволяє працювати більше годин без відчуття дискомфорту. Вони також мають ергономічний дизайн, який зменшує фізичні навантаження на руки та зап'ястя, що дозволяє працювати більше годин без відчуття дискомфорту.

Проте такий пристрій має і ряд недоліків. Вартість графічних планшетів може бути високою, особливо для професійних моделей [6]. Для щоденного використання графічний планшет є не найкращим рішенням. Адже цей пристрій розрахований в основному на дизайнерів та художників. Для користування графічним планшетом потрібен час для адаптації та тренування.

Миші в формі пера – це ще одна цікава альтернатива традиційним комп'ютерним мишам. Такий пристрій працює на основі принципу взаємодії між спеціальним сенсором та поверхнею, на якій вони рухаються. Основний принцип роботи комп'ютерної миші полягає в визначенні рухів користувача і передачі цих даних комп'ютеру для відображення руху курсора на екрані та виконання відповідних дій.

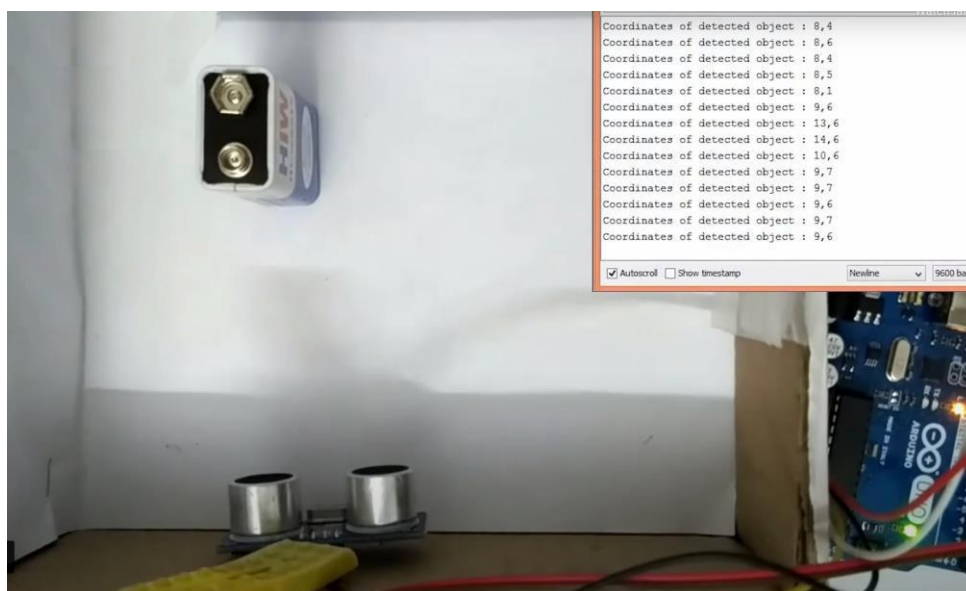
Для розробки такого типу комп'ютерної миші потрібно підібрати компактний мікропроцесор з можливістю застосування технології USB аби можна було розробити бездротову ручку-мишу. Для такої задачі ідеально може підійти Arduino Pro Micro. Цей мікроконтролер має компактний розмір і вбудований USB. Він добре підходить для проєктів, які потребують зовнішніх сенсорів і бездротового зв'язку [5]. При розробці такого пристрою важливо також враховувати вибір сенсора, який буде реагувати на рухи користувача. Основні параметри для вибору сенсора включають високу точність та швидкість реакції на рухи. Деякі миші в формі пера використовують оптичні сенсори, тоді як інші можуть використовувати електромагнітні сенсори для визначення положення [1].

Такий пристрій має ергономічний дизайн, який сприяє природному хвату, подібному до тримання олівця чи ручки. Це дозволяє зменшити навантаження на зап'ястки та кисті рук під час тривалого використання. Проте, така миша не може стати професійним інструментом для художників. Хоча такий пристрій і має природне введення, схоже на ручку, на відміну від традиційних комп'ютерних миш, проте воно є не настільки точним, як використання стилусу чи інших графічних девайсів [3].

Загалом, вибір між цими пристроями залежить від потреб і завдань користувача. Обидва вони представляють собою цікаві альтернативи для тих, хто шукає зручний та ефективний спосіб працювати з комп'ютером у сучасному світі цифрових технологій.

Список використаних джерел

1. Moyle, M., & Cockburn, A. (2012). Analysing mouse and pen flick gestures. *ACM Transactions on Computer-Human Interaction*, 19(1), 1–28. DOI: 10.1145/2181216.2181220.
2. Fagarasanu, M., & Kumar, S. (2002). Carpal tunnel syndrome due to keyboarding and mouse tasks: a review. *International Journal of Industrial Ergonomics*, 29(6), 339–356. DOI: [https://doi.org/10.1016/S0169-8141\(02\)00180-4](https://doi.org/10.1016/S0169-8141(02)00180-4).
3. Sears, A., & Shneiderman, B. (1991). High precision touchscreens: design strategies and comparisons with a mouse. *International Journal of Man-Machine Studies*, 34(4), 593–613. DOI: 10.1016/0020-7373(91)90037-8.
4. Lincoln, A. E., Vernick, J. S., Ogaitis, S., Smith, G. S., Mitchell, C. S., & Agnew, J. (2000). Interventions for the primary prevention of work-related carpal tunnel syndrome. *American Journal of Preventive Medicine*, 18(4), 37–50. DOI: 10.1016/S0749-3797(00)00140-9.
5. Müller, C., Tomatis, L., & Läubli, T. (2010). Muscular load and performance compared between a pen and a computer mouse as input devices. *Ergonomics*, 53(11), 1345–1355. DOI: 10.1016/j.ergon.2010.08.004.
6. Radwan, A., Kallasy, T., Monroe, A., Chrisman, E., & Carpenter, O. (2018). Benefits of alternative computer mouse designs: A systematic review of controlled trials. *Ergonomics*, 61(12), 1614–1627. DOI: 10.1080/23311916.2018.1521503.

УДК 004.312:62-1/9

*Гюльмамедов Н. М., Невідомий Д. О., Чердніченко Д. О., Волочай П. О.,
студенти 2-го курсу,
Бурлаченко І. С.,
старший викладач кафедри комп'ютерної інженерії,
ЧНУ імені Петра Могили, м. Миколаїв, Україна*

**АВТОМОБІЛЬНА ПЛАТФОРМА ДЛЯ ПЕРЕВЕЗЕННЯ МЕДИКАМЕНТІВ
АБО ПОРАНЕНИХ ЛЮДЕЙ**

Побудова платформ для перевезення медикаментів або поранених людей – це невід’ємна складова сучасної медичної системи, яка має визначену важливість у забезпеченні надзвичайної медичної допомоги та рятуванні життів у різних ситуаціях, включаючи аварії, природні катастрофи, терористичні акти та інші екстрені обставини. Ця інфраструктура вимагає ретельного проектування та розвитку, оскільки вона забезпечує швидкий доступ до медичної допомоги і впливає на результати лікування поранених пацієнтів. Подібні платформи необхідні не лише для забезпечення транспортування поранених осіб, але й для надання їм належної медичної допомоги на кожному етапі подорожі від місця події до медичного закладу. Важливість цих платформ починається з миттєвої реакції на надзвичайні ситуації та продовжується через надання високоякісної медичної допомоги, координацію дій рятувальників та зменшення фізичного та психологічного стресу для поранених пацієнтів.

Будівництво подібних платформ – це завдання, що вимагає великої уваги до деталей та дотримання високих стандартів з безпеки та медичної допомоги. Приклади основних аспектів складності цього процесу:

- платформи повинні бути обладнані відповідними медичними приладами і інструментами для надання першої медичної допомоги та нагляду за пацієнтами під час перевезення;
- забезпечення стабільності та комфорту поранених пацієнтів вимагає спеціалізованих систем фіксації та іммобілізації. Це допомагає запобігти подальшим ушкодженням під час транспортування;
- використання технологій, таких, як GPS, телемедицина та засоби зв'язку, є важливими для координації роботи медичного персоналу та рятувальників під час транспортування;
- персонал, який працює на платформах для перевезення поранених, повинен мати спеціалізовану підготовку для надання медичної допомоги та ефективного взаємодії з пацієнтами під час транспортування.

Розробка такої платформи може сприяти впровадженню передових технологій, таких, як штучний інтелект та телемедицина. Це допоможе у поліпшенні діагностики та наданні медичної допомоги пацієнтам. Збір і аналіз даних з використання платформи може допомогти вдосконалювати систему, підвищувати безпеку та ефективність, а також забезпечувати кращий розуміння потреб поранених.

Найголовніша складність в індустрії побудови платформ для перевезення медикаментів або поранених – це забезпечення високої якості медичної допомоги та безпеки пацієнтів у надзвичайних обставинах – аварії чи природні катастрофи. Це включає в себе роботу на рухомих об'єктах, які можуть бути різними за типом (автомобілі, гелікоптери, літаки), координацію роботи медичного персоналу та рятувальників та забезпечення безпеки пацієнтів. Загальною метою є забезпечення високоякісної медичної допомоги та безпеки пацієнтів на кожному етапі транспортування, незважаючи на ускладнені умови та обставини (рис. 1).



Рисунок 1 – Приклад зображення платформ:
а, б) для перевезення медикаментів; в) для перевезення поранених

Було прийнято рішення використовувати FPGA (Field-Programmable Gate Array) технологію для обробки сигналів від кодерів коліс і управління роботою двигунів за допомогою методу широтно-імпульсної модуляції (ШІМ). Кодери, які встановлені на колесах, використовують два датчики Холла для сприймання магнітів, розташованих на колесах, і генерують електричні імпульси 3200 разів за кожен повний оберт колеса. Оскільки кожне колесо генерує два сигнали зсуву, порівняння фазового зміщення цих сигналів дозволяє визначити напрямок руху колеса. Цей метод кодування колеса називається квадратурним кодуванням. Крім того, FPGA є високопродуктивною і програмованою платформою, яка дозволяє виконувати складні обчислення в реальному часі. Це особливо важливо в системах, які вимагають точного керування та швидкості обробки даних, таких, як платформи для перевезення медикаментів або поранених. FPGA може бути запрограмована для оптимального використання ресурсів і виконання специфічних завдань.

Також важливо зазначити, що метод квадратурного кодування, який використовується для визначення напрямку руху колеса за допомогою датчиків Холла, є досить надійним і точним. Він дозволяє визначити рух колеса з високою стабільністю і низьким ризиком помилок. Загалом, використання FPGA і методу квадратурного кодування для керування рухом коліс є ефективним та надійним рішенням у контексті платформ для перевезення медикаментів або поранених, де важлива швидкість, точність та надійність операцій. Тепер, коли у нас є змога керувати кожним колесом окремо та вимірювати швидкість руху кожного з них, нам необхідно розробити алгоритм керування. Цей алгоритм буде визначати, яка швидкість повинна бути надана кожному двигуну, щоб досягти бажаної траєкторії в двовимірному просторі. Для цього потрібно використовувати матриці перетворення та вирішувати рівняння. Розроблений алгоритм буде аналізувати поточне положення та бажану траєкторію, враховувати виміряну швидкість кожного колеса і розраховувати, на скільки потрібно змінити швидкість кожного двигуна для досягнення бажаного руху. Важливо, що такий алгоритм керування дозволить платформі точно виконувати рухи та слідувати заданій траєкторії, що є критичним для надання медичної допомоги та безпечного транспортування поранених або медичних препаратів в надзвичайних ситуаціях.

Створення платформи для перевезення поранених людей є важливим кроком у розвитку медичної допомоги. Ця платформа відкриває широкий спектр можливостей для покращення доступу до медичних послуг та рятування життів в критичних ситуаціях. Вона призначена для безпечного і ефективного транспортування поранених, особливо у небезпечних або важкодоступних обставинах. Однією з головних переваг цієї платформи є забезпечення безпеки та можливості дистанційного керування, що робить її важливим інструментом у сфері медичного транспортування. Важливо зазначити, що платформа може бути використана в різних ситуаціях, включаючи надзвичайні ситуації, природні катастрофи або військові операції. Завдяки сучасній технології, її можна вдало використовувати для оперативного реагування на надзвичайні події та надання невідкладної медичної допомоги.

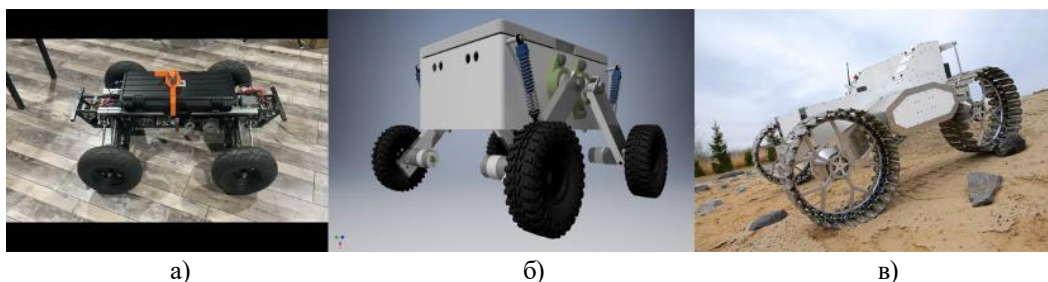
Проте успішна реалізація цього проекту вимагає рішучих кроків щодо питань безпеки, етики, технічної розробки та інвестицій. Безпека поранених пацієнтів має бути завжди на першому місці, і платформа повинна відповідати всім вимогам щодо медичного стандарту та захисту даних. Крім того, етичні питання, пов'язані з використанням автономної технології в медицині, також вимагають уваги та обговорення.

Розробка такої платформи відкриває можливості для впровадження передових технологій, таких, як штучний інтелект і телемедицина, які сприятимуть поліпшенню діагностики та наданню медичної допомоги. Використання збору та аналізу даних з використанням цієї платформи допоможе постійно вдосконалювати систему, забезпечуючи її безпеку та ефективність.

Усі ці аспекти демонструють, що створення платформи для перевезення поранених – це важлива справа, яка може значно поліпшити медичну допомогу та рятування життів у найскладніших обставинах. Та цей процес вимагає співпраці з інженерами, інвестицій у дослідження та розробку, а також дотримання відповідних стандартів і регуляцій у сфері транспортування пацієнтів.

Список використаних джерел

1. Backus J. Protected patient transport in the German Armed Forces. Synopsis of protected vehicles for the surface transport of wounded personnel / Kahnert (Germany). URL: <https://military-medicine.com/article/3061-protected-patient-transport-in-the-german-armed-forces.html> (Last accessed: 09.10.2023).

2. Keplinger C., et al. Stretchable, transparent, ionic conductors. Science. 2013. Vol. 341(6149): 984–987.
3. Transport of pharmaceutical products. URL: <https://www.shiphub.co/transport-of-pharmaceutical-products/> (Last accessed: 09.10.2023).
4. Doe J. A., Smith J. B., Johnson D. C., Brown E. D., Anderson M. E. Emergency medical services: At the crossroads. URL: <https://nap.nationalacademies.org/catalog/11629/emergency-medical-services-at-the-crossroads> (Last accessed: 09.10.2023).
5. Cao W., Cudney H. H., Waser R. Smart materials and structures. PNAS. 1999. Vol. 96(15): 8330–8331.

УДК 004.896

*Данилова О. М.,
бакалаврантка,
Бурлаченко І. С.,
старший викладач кафедра комп'ютерної інженерії,
ЧНУ імені Петра Могили, м. Миколаїв, Україна*

ВИКОРИСТАННЯ МАШИННОГО НАВЧАННЯ НА БАЗІ МІКРОКОМП'ЮТЕРА JETSON NANO ДЛЯ ТРАНСПОРТУВАННЯ ВАНТАЖІВ

За останні десять років на ринку доставки швидко впроваджуються інноваційні технології. Від доставки посилок у той же день до зростання економіки доставки продуктів харчування. Оскільки гіганти електронної комерції намагаються встигнути за зростаючим попитом, ідея автономних роботів-кур'єрів, що доставляють невеликі пакунки до вашого порогу не так вже й далека від реальності. У кав'ярні майбутнього робот-машина не лише готуватиме каву, але й безпечно доставлятиме її самостійно. Автопілотний робот, здатний доставляти їжу, значно заощадить трудовитрати, але шлях до місця призначення не завжди гладкий і безпечний, тому потрібне рішення для вирішення різного роду особливих ситуацій і потенційних перешкод. Роботам-кур'єрам важко розпізнавати навколишні об'єкти і реагувати на них належним чином, але нездатність уникнути перешкод викликає занепокоєння з приводу безпеки. Високопродуктивні системи виявлення, аналізу та контролю здатні зменшити кількість помилок. Однак для промислового застосування вони коштують занадто дорого, щоб їх можна було собі дозволити. З цієї причини до появи у повсякденному житті роботам-кур'єрам ще далеко.

Здійснення локального планування руху для автономних мобільних роботів у динамічному середовищі вимагає прогнозування того, як розвиватиметься сцена. Звичайні навігаційні ставки покладаються на локальну мапу (рис. 1), щоб показати, як динамічна сцена змінюється з часом. Однак, ці навігаційні ставки значною мірою залежать від точності екологічної карти та кількості перешкод.



Рисунок 1 – Прокладання майбутнього маршруту на мапі

Зокрема, штучний інтелект відкриває перед нами безмежні можливості в логістиці та транспорті. Ця технологія дозволяє підключити різні пристрої та системи до мережі, допомагаючи збирати, обробляти та аналізувати дані в реальному часі. Однак важливою є інтеграція зовнішніх датчиків для отримання точних та релевантних даних про умови доставки.

Зовнішні датчики, такі, як камери, лідари та гіроскопи, виконують критичну роль у зборі даних про дорожні умови, погодні фактори та потенційні ризики для безпеки руху. Ці дані важливі для прийняття рішень під час доставки, таких як зміна маршруту для уникнення перешкод чи небезпек.

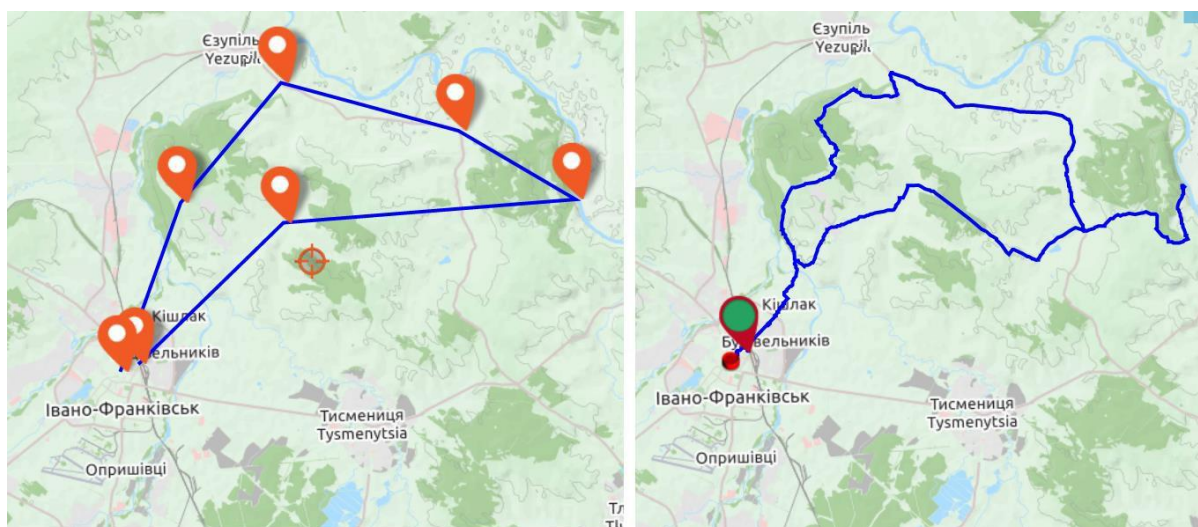

Рисунок 2 – Мікрокомп'ютер Jetson Nano з обчислювальною продуктивністю 472 GFLOPS

Набір розробника Jetson Nano Developer Kit займає площу лише 80 мм × 100 мм і має чотири високошвидкісні порти USB 3.0, роз'єм для камери MIPI CSI-2, HDMI 2.0 і DisplayPort 1.3, Gigabit Ethernet, модуль M.2 Key-E, слот для карт MicroSD і 40-контактний роз'єм GPIO. Порти та роз'єм GPIO працюють із різноманітними популярними периферійними пристроями, датчиками та готовими до використання апаратними рішеннями. Devkit завантажується зі знімної картки MicroSD, яку можна відформатувати та створити образ із будь-якого комп'ютера за допомогою адаптера SD-картки. Devkit можна зручно заживити через порт Micro-USB або адаптер 5 В постійного струму. Роз'єм для камери сумісний із доступними датчиками MIPI CSI, включаючи модулі на основі 8-мегапіксельного IMX219, доступні від партнерів екосистеми Jetson. Також підтримується Raspberry Pi Camera Module v2, який включає підтримку драйверів у JetPack. Jetson Nano (рис. 2) забезпечує обчислювальну продуктивність 472 GFLOPS завдяки чотирьохядерному 64-розрядному процесору ARM і 128-ядерному вбудованому графічному процесору NVIDIA.

Для вирішення проблеми запропоновано використовувати регресійні дерева прийняття рішень. Дерево прийняття рішень використовується в машинному навчанні як засіб для класифікації та групування даних. Його ціль полягає в тому, щоб моделювати логіку, якою людина вирішує поточну проблему.

Перевагою дерев рішень є простота для розуміння та інтерпретації. Візуалізація дерев прийняття рішень вимагає невеликої підготовки даних. Інші методи часто вимагають нормалізації даних, необхідно створити фіктивні змінні та видалити порожні значення. Прогнозування даних є логарифмічною величиною від кількості точок даних, які використовуються для навчання дерева. Цей метод може обробляти як числові, так і категоріальні дані, але в даний момент реалізація scikit-learn не підтримує категоріальні змінні.

Багато інших методів спеціалізуються на аналізі наборів даних з одним типом змінних. Крім того, цей метод може вирішувати проблеми з кількома виходами. Він використовує модель «білого ящика», що означає, що якщо умова є спостережуваною в моделі, пояснення можна легко зрозуміти за допомогою булевої логіки. На відміну від моделі «чорного ящика» (наприклад, штучна нейронна мережа), результати можуть бути складніше інтерпретувати. Цей метод також надає можливість перевірити модель за допомогою статистичних тестів, що дозволяє оцінити її надійність. Він працює добре навіть у випадку, коли деякі припущення, які використовуються в справжній моделі, порушуються у згенерованих даних.

На рис. 3 представлено запропоновану візуалізацію частини дерева прийняття рішень проїзду перехрестя для безпілотного наземного транспорту.



Рисунок 3 – Візуалізація частини дерева прийняття рішень проїзду перехрестя

Кожен з цих прямокутників представляє певне рішення, яке буде приймати наш алгоритм в залежності від ситуації. У розробці програмного забезпечення для керування транспортними засобами теорія дерева рішень використовується для розробки моделі, яка може приймати рішення на основі даних про дороги. Вхідні дані містять інформацію про стан доріг, пішоходів, світлофори, зупинки громадського транспорту, дорожні знаки.

Отже, дерева рішень – це метод машинного навчання, який дозволяє створювати моделі рішень з даних. Основою цього підходу є побудова дерева, де кожна гілка відповідає можливому рішенню, а кожен листок є кінцевим результатом. Деревя рішень знаходять застосування в багатьох сферах, таких, як фінанси, медицина, комерція та транспорт. Ми можемо очікувати подальшого розвитку автономних систем для доставки вантажів з використанням штучного інтелекту та розширеної реальності. Ці технології можуть радикально змінити спосіб, яким ми виконуємо доставку товарів та її вплив на економіку та суспільство в цілому.

Список використаних джерел

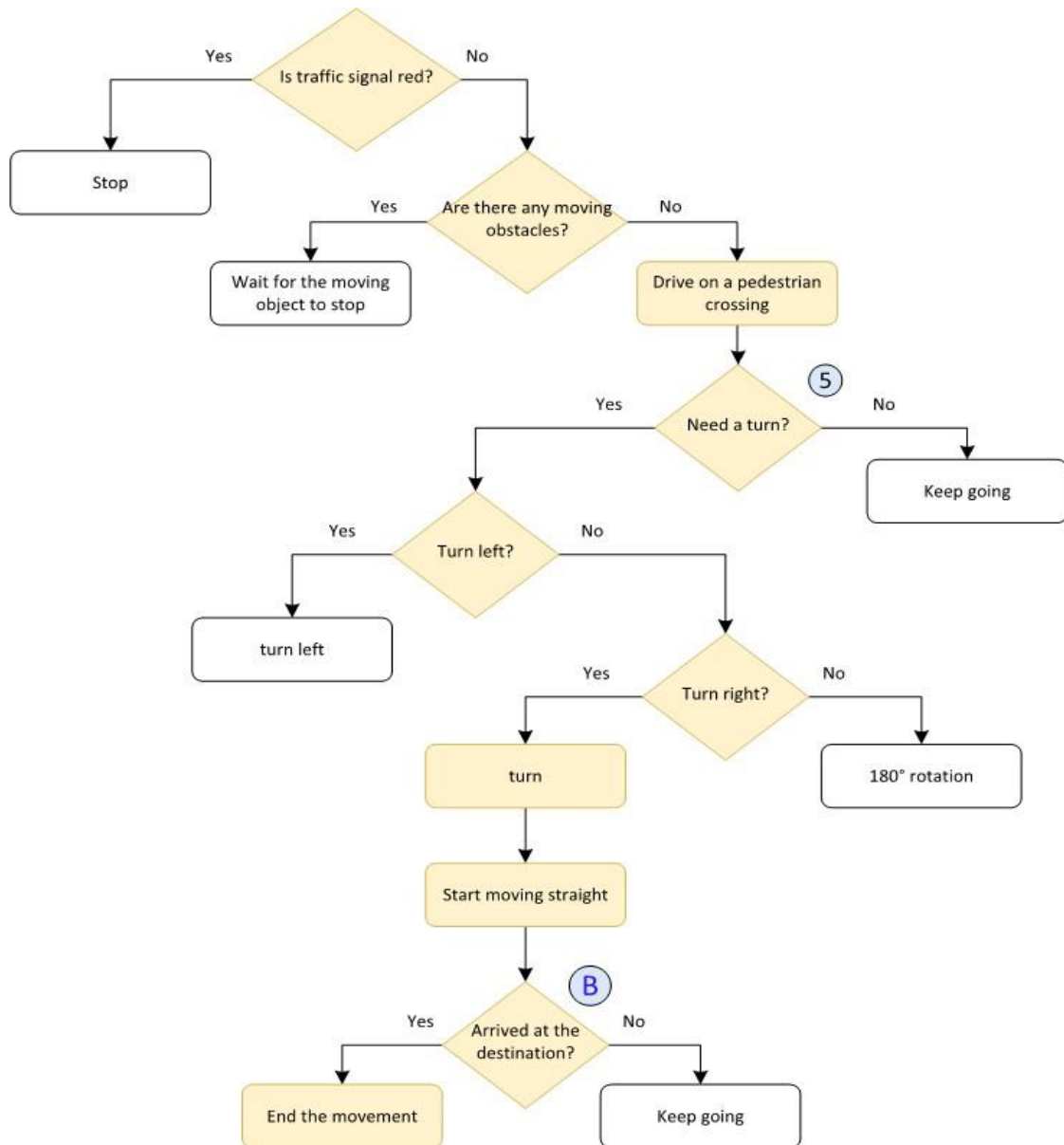
1. Van Brummelen J. et al. Autonomous vehicle perception: The technology of today and tomorrow. *Transport. Res. Part C: Emerg. Technol.* 2018. DOI: 10.1016/j.arcontrol.2022.11.001.
2. Wang X., Zhu J. Vehicle-mounted imaging lidar with nonuniform distribution of instantaneous field of view. *Optics & Laser Technology.* 2024. Vol. 169. DOI: 10.1016/j.optlastec.2023.110063.
3. Szeliski R. *Computer Vision: Algorithms and Applications.* 2nd Ed. Springer, 2021. DOI: 10.1016/j.arcontrol.2022.11.001.

*Дарнапук Є. С.,
старший викладач кафедри комп'ютерної інженерії,
Бондаренко С. В.,
магістрантка
спеціальності 121 «Інженерія програмного забезпечення»,
ЧНУ імені Петра Могили, м. Миколаїв, Україна*

ВИКОРИСТАННЯ AWS HEALTHLAKE ЯК СЕРВІСУ ЗБОРУ ТА ОБРОБКИ МЕДИЧНИХ ДАНИХ

Закон про перенесення та підзвітність медичного страхування (The Health Insurance Portability and Accountability Act, HIPAA) встановлює стандарт захисту конфіденційних даних пацієнтів. Компанії, що працюють із захищеною медичною інформацією (Protected Health Information, PHI), повинні мати фізичні, мережеві та технологічні заходи безпеки та дотримуватися їх, щоб забезпечити відповідність HIPAA. Підприємства, на яких поширюється дія (будь-хто, хто надає лікування, оплату та операції в галузі охорони здоров'я), і ділові партнери (будь-хто, хто має доступ до інформації про пацієнтів і надає підтримку в лікуванні, оплаті або операціях) повинні відповідати вимогам HIPAA. Інші організації, такі як субпідрядники та будь-які інші пов'язані ділові партнери, також повинні відповідати вимогам.

The Fast Healthcare Interoperability Resources (FHIR) – це стандарт, що містить набір правил та специфікацій для обміну електронними даними в сфері охорони здоров'я [1; 2]. Метою цього стандарту є забезпечення безперервного та безпечного обміну медичними даними для збільшення якості надання медичної допомоги. Сам стандарт описує формати та елементи даних (ресурси) та API для обміну електронними медичними записами (EHR). Сам стандарт FHIR є еволюційним розвитком попередніх версій стандарту обміну медичних даних HL7.

AWS Healthlake є сервісом, що відповідає вимогам HIPAA, який надає доступ до використання API FHIR [3]. За допомогою API HealthLake компанії та організації зі сфери охорони здоров'я можуть легко обмінюватися даними про стан здоров'я пацієнтів, наприклад, медичними звітами або нотатками пацієнтів з певних локальних систем до безпечного хмарного сховища та аналізувати їх у петабайтному масштабі. Станом на теперішній час, AWS HealthLake підтримує підтримку SMART on FHIR, доступ до пацієнтського API, а також можливість експорту даних FHIR API для подальшої уніфікації та аналізу даних. AWS HealthLake використовує моделі машинного навчання для автоматичного розуміння та отримання важливої інформації з необроблених медичних даних, такої, як ліки, процедури та діагнози. AWS HealthLake організовує та індексує всю інформацію і зберігає її в галузевому стандартному форматі Fast Healthcare Interoperability Resources (FHIR), щоб забезпечити повне уявлення про історію хвороби кожного пацієнта. В подальшому дані, зібрані та попередньо оброблені AWS Healthlake, можуть бути використані в побудові моделей машинного навчання за допомогою Amazon SageMaker [4] та в створенні розширеної аналітики в Amazon QuickSight для розуміння зв'язків, визначення тенденцій та прогнозування на основі нещодавно нормалізованих і структурованих даних.

Станом на теперішній час, сервіс AWS Healthlake є доступним лише для чотирьох регіонів AWS, а саме – N. Virginia (us-east-1), Ohio (us-east-2), Oregon (us-west-2) та Mumbai (ap-south-1). Для створення нового сховища даних потрібно натиснути кнопку «Create Data Store» в Data Stores (рис. 1).



Рисунок 1 – Сторінка сховищ даних в AWS Healthlake

Могилянські читання–2023: досвід та тенденції розвитку суспільства в Україні: глобальний, національний та регіональний аспекти.

Для реалізації процесу створення сховища даних в «Create Data Store» потрібно ввести ім'я сховища даних, обрати тип ключа для шифрування сховища. Також є можливість додавання тегів та генерації тестових даних для цього сховища, як зображено на рис. 2.

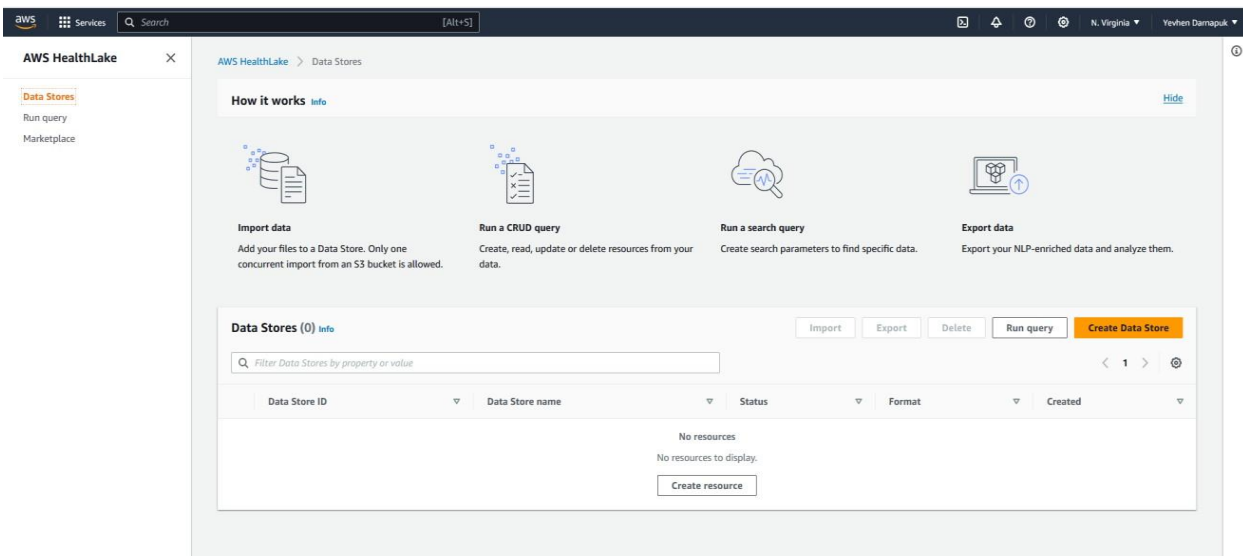

Рисунок 2 – Створення сховища медичних даних в AWS Healthlake

Після натискання на кнопку Create Data Store відбувається створення сховища даних. Сам процес створення може займати до 30 хвилин. Після створення сховища є декілька способів його наповнення або звернення до даних всередині нього. Першим способом є використання вебінтерфейсу Run query (рис. 3), що працює на базі FHIR API. За допомогою цього інтерфейсу, користувач має можливість пошуку даних за певними параметрами, читання даних, створення, зміну та видалення записів. В результаті виконання кожного з запитів повертається JSON.

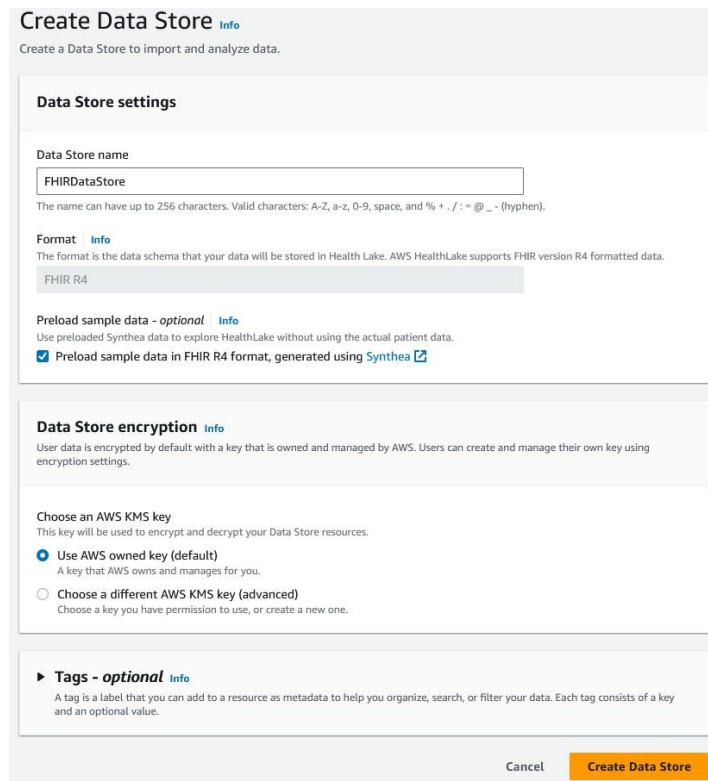

Рисунок 3 – Інтерфейс взаємодії зі сховищем даних

Іншим способом взаємодії з AWS Healthlake є робота через AWS CLI, з Healthlake API напряму або за допомогою, наприклад, Python-бібліотеки boto3 [5]. Для всіх цих випадків потрібно налаштування АМІ аккаунту з правами доступу до AWS Healthlake, де для авторизації використовується ключ доступу.

Також є можливість імпорту та експорту даних з Healthlake сховища до сховища AWS S3. Для цього треба натиснути на ID сховища даних, далі натиснути на кнопку Import або Export (в залежності від задачі), після чого відбувається перехід на форму імпорту/експорту даних (рис. 4). В цих формах треба обрати S3-сховища, які містять дані для імпорту або куди мають експортуватися дані та налаштувати права доступу.

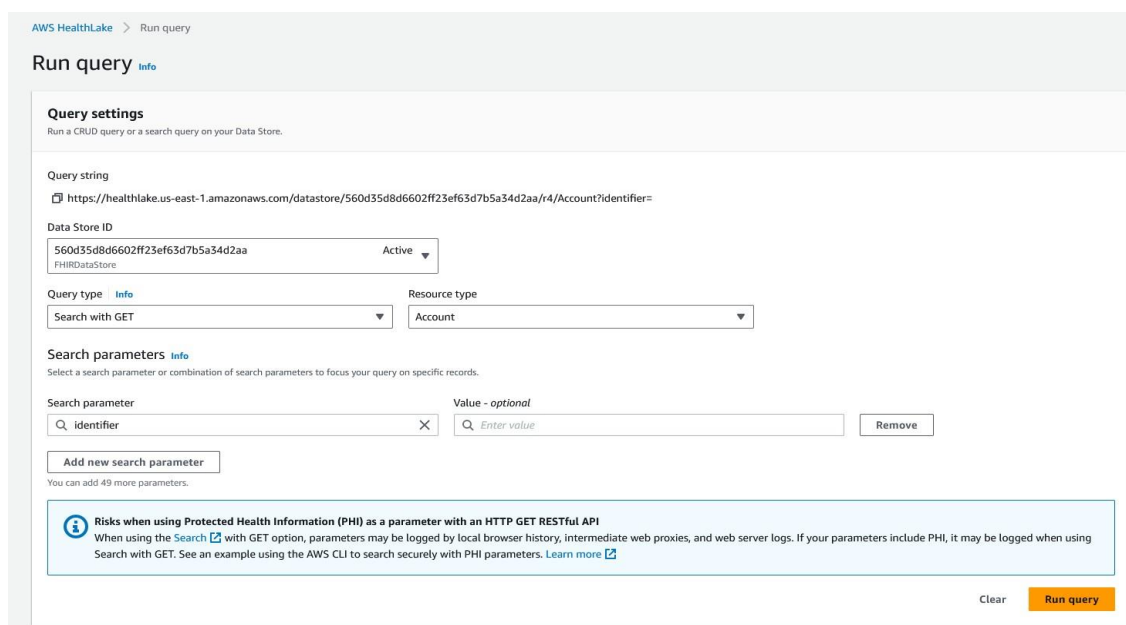

Рисунок 4 – Форми імпорту та експорту даних AWS Healthlake

Сервіс AWS Healthlake також дозволяє оптимізувати клінічні застосунки за допомогою FHIR APIs, у взаємодії з Amazon SageMaker збільшити якість визначення діагнозу пацієнта, та, за допомогою Amazon QuickSight, відслідковувати певні тренди здоров'я населення. Сам сервіс також може бути застосований для розробки програмних рішень для українських клінік та госпіталів, оскільки стандарт FHIR почав впроваджуватися в Україні з 2018 року.

Список використаних джерел

1. Implementing HL7 FHIR / C. Jaffe et al. *Journal of Healthcare Management Standards*. 2023. Vol. 2, no. 1. P. 1–8. DOI: <https://doi.org/10.4018/jhms.316144>.
2. Maxhelaku S., Kika A. Improving interoperability in healthcare using HL7 FHIR. *IISES : Proc. of the 47th Intern. Academic Conf.*, Prague, 17 June 2019. P. 35–42. DOI: <https://doi.org/10.20472/iac.2019.047.012>.
3. FHIR Storage and Interoperable Health Data Standards – AWS HealthLake Features – AWS. *Amazon Web Services*. URL: <https://aws.amazon.com/healthlake/features/> (Last accessed: 08.10.2023).
4. Ratan U., Chadderwala N., Bhatia P. Building predictive disease models using Amazon SageMaker with Amazon HealthLake normalized data. *Amazon Web Services. Amazon Web Services*. URL: <https://aws.amazon.com/blogs/machine-learning/building-predictive-disease-models-using-amazon-sagemaker-with-amazon-healthlake-normalized-data/> (Last accessed: 08.10.2023).
5. Sharma V. Object Detection and Recognition using Amazon Rekognition with Boto3. *Trends in Electronics and Informatics (ICOEI) : Proc. of the 2022 6th International Conference, Tirunelveli, India, 28–30 April 2022*. 2022. DOI: <https://doi.org/10.1109/icoei53556.2022.9776884>.

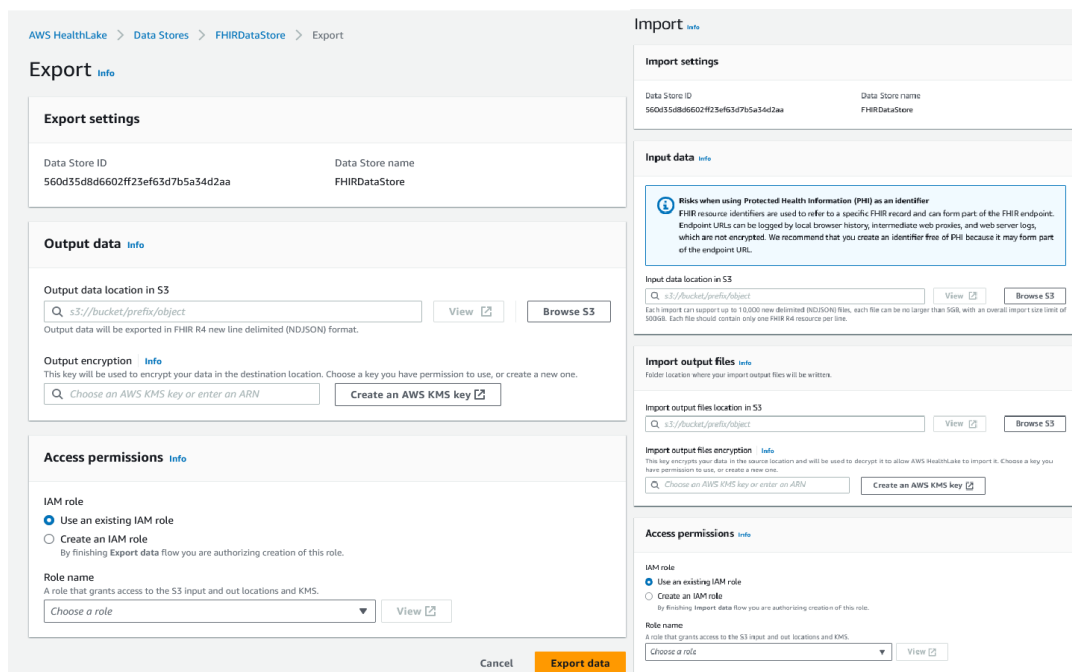
*Доценко Д. В.,
студент 4-го курсу,
Крайник Я. М.,
канд. тех. наук, доцент, доцент кафедри КІ,
ЧНУ імені Петра Могили, м. Миколаїв, Україна,
Aerotech Ltd, м. Дніпро, Україна, Radar Systems, м. Київ, Україна;
t. Aleksandrów Łódzki, Poland*

МЕТОД СТИСНЕННЯ ПРОМІЖНИХ КАДРІВ ВІДЕО

У сучасному цифровому світі відеоконтент стає все більш поширеним засобом передачі інформації. Від стрімінгових сервісів до соціальних мереж – відеофайли стали невід’ємною частиною нашого щоденного життя. Основою передачі цих відео є специфікації та формати стиснення, які дозволяють зменшувати розмір файлу без високої втрати якості зображення. Один з найбільш поширених стандартів стиснення відео – MPEG. Хоча MPEG виявився ефективним для багатьох застосувань, його складність може виявитися завеликою для певних ситуацій або обмежених ресурсів, таких як мобільні пристрої або відеокамери з обмеженою обчислювальною потужністю. Отже, існує актуальна потреба у розробці нового, спрощеного методу стиснення, який би забезпечив відмінну якість при меншому обсязі обчислень, порівняно з MPEG.

Опорні кадри – це ключова концепція в системах стиснення відео, особливо в таких форматах, як MPEG. Вони служать як «референс» або «відправна точка» для інших кадрів, які слідують за ними, і, таким чином, відіграють важливу роль у процесі стиснення. Опорні кадри – часто називаються ключовими кадрами – це ті кадри, які кодуються незалежно. Це означає, що їх стиснення не базується на інформації з попередніх чи наступних кадрів. Вони подібні до звичайних стиснутих зображень, і саме вони служать основою для стиснення наступних «проміжних» кадрів. Роль опорних кадрів у відео можна порівняти з роллю книжкової закладки під час читання. Вони допомагають декодеру «орієнтуватися», де почати відтворення або як правильно відтворити наступні кадри. Через їх незалежність від інших кадрів, опорні кадри часто мають вищий розмір порівняно з проміжними. Однак їх присутність дозволяє здійснити більш ефективне стиснення для кадрів, які слідують за ними, використовуючи різницю між кадрами замість повного кодування кожного окремого кадру.

Проміжні кадри, відомі також як «різницеві кадри», є серцем більшості сучасних технік стиснення відео. На відміну від опорних кадрів, які кодуються повністю, проміжні кадри базуються на різницях між сусідніми кадрами. Проміжні кадри представляють зміни, які відбулися від часу опорного кадру. Замість того, щоб кодувати весь кадр, система стиснення зосереджується лише на тих пікселях, які змінилися в порівнянні із опорним кадром. Для визначення змін у проміжних кадрах система порівнює кожен піксель поточного кадру з відповідним пікселем у попередньому кадрі. Різниця між значеннями пікселів визначає, наскільки цей конкретний піксель змінився. Якщо піксель не змінився, він може бути пропущений або кодуватися як «без змін».

Одним зі способів оптимізації зберігання різницевої інформації є використання алгоритму Хаффмана [1]. Цей метод безвратного стиснення даних базується на частоті появи певних значень різниці у відеокадрі. Значення, які з’являються частіше, отримують коротші коди, в той час як значення, що зустрічаються рідше, отримують довші коди. В результаті, загальний обсяг даних може бути значно зменшений без втрати якості.

Для цього дослідження було розроблено програму для перевірки різниці, вона призначена для порівняння двох зображень (які можуть вважатися опорним і проміжним кадрами) і генерує «теплову карту» різниць між ними. Така карта дає візуальне уявлення про те, де і як пікселі двох зображень відрізняються. При запуску програми очікується чотири аргументи: ширина зображення; висота зображення; перший файл – опорний кадр; другий файл – проміжний кадр (рис. 1).



Рисунок 1 – Опорний кадр (а), проміжний кадр (б)

Далі програма читає обидва зображення піксель за пікселем, після чого для кожного пікселя визначається різниця в значеннях між опорним та проміжним кадром. Якщо різниця дорівнює нулю (тобто пікселі однакові),

відповідна область на «тепловій карті» зображується білим кольором, а напис «0» вказує на відсутність різниці. Якщо існує різниця, область пікселя на «тепловій карті» зображується жовтим кольором, а величина різниці відображається чорним кольором на цій області (рис. 2).



Рисунок 2 – Теплова карта різниць між опорним та проміжним кадром

Далі результати розрахунків різниці зберігаються в список списків, де кожен внутрішній список відповідає одному з трьох «теплових карт». Після обробки усіх пікселів, різниці з усіх трьох карт записуються у бінарний файл, який можна стиснути за допомогою алгоритму Хаффмана та отримати результат [2]. Після реалізації цього методу було проведено тестування, і результати виявилися обнадійливими. Наприклад, для бінарного файлу з перевірки зображень (рис. 1), первісний розмір файлу становив 6*220*800 байтів. Після застосування алгоритму Хаффмана розмір файлу скоротився до 959*778 байтів, що відповідає стисненню у 6,4815 разів.

Основна причина такого ефективного стиснення полягає в тому, що велика частина послідовних кадрів відео має мінімальні зміни, і, як результат, більшість значень різниці складаються з однакових чисел (найчастіше – нулів). Тому алгоритм Хаффмана, який є особливо ефективним для даних, що мають велику кількість повторюваних значень, виявився ідеальним для цієї задачі.

У ході дослідження було розроблено та впроваджено новий метод стиснення проміжних відеокadrів. Цей метод базується на розрахунку різниці між значеннями кольорових компонентів пікселів послідовних кадрів та подальшому їх стисненні за допомогою алгоритму Хаффмана [3]. Експериментальні дані підтвердили ефективність запропонованого методу. Зокрема, розмір бінарного файлу, що містив різницю між пікселями, зменшився майже у 6,5 разів. Ці результати підсилюють важливість пошуку та розробки нових методик стиснення, особливо у контексті росту обсягів відеоданих та необхідності ефективного їх зберігання та передачі. Запропонований метод може стати основою для розробки нових форматів відео стиснення, які будуть комбінувати високу ступінь стиснення зі збереженням якості відео.

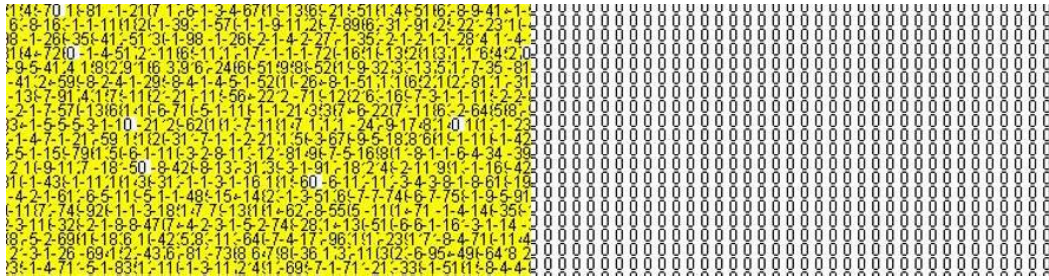
Список використаних джерел

1. Krainyk Y. Combined run-Length and Huffman encoding for image compression : preprint. 2022. DOI: 10.21203/rs.3.rs-1982410/v1 (Last accessed: 10.10.2023).
2. Крайник Я. М., Доценко Д. В. Алгоритм попередньої обробки зображень для алгоритму QOI. *Стан, досягнення та перспективи інформаційних систем і технологій* : матеріали XXIII Всеукр. наук.-техн. конф. молодих вчених, аспірантів та студентів. Одеса, 20–21 квітня 2023 р. Одеса : ОНТУ, 2023. С. 300–301.
3. Крайник Я. М., Доценко Д. В. Стиснення вузлових точок зображення за допомогою алгоритму Хаффмана. *Ольвійський форум – 2023 : стратегії країн Причорноморського регіону в геополітичному просторі* : тези доп. XVII Міжнар. наук.-практ. конф., Миколаїв, 15–18 черв. 2023 р. Миколаїв : ЧНУ ім. Петра Могили, 2023. С. 35–38.

УДК 004.35

*Ищенко Н. Ю., Гуляев І. С.,
бакалавранти,
Качанов А. Г.,
магістрант,
Бурлаченко І. С.,
ст. викладач кафедри комп'ютерної інженерії,
ЧНУ імені Петра Могили, м. Миколаїв, Україна*

ОСОБЛИВОСТІ ПРОЄКТУВАННЯ МОДЕЛЕЙ ДЛЯ 3D-СВІТЛОДІОДНИХ ЕКРАНІВ

Якщо говорити про зовнішній 3D-світлодіодний дисплей із величезним екраном, який видно неозброєним оком, перше враження у багатьох людей – це «великий резервуар для води» на верхньому поверсі «SM TOWN» у «СОЕХ К-POP Plaza» в Південній Кореї або милий кіт, який з'явився на великому L-подібному світлодіодному

екрані «Dongguchi Plaza» в Сіндзюку, Токіо, а також реалістичне відчуття милої гігантської панди на великому екрані в «Taikoo Li», Ченду, Китай (рис. 1).

Зараз у багатьох країнах світу встановлені вуличні світлодіодні 3D-дисплеї і зроблено 3D-відео для реклами. Світлодіодний 3D-екран – великий, сповнений технологічності та відчуття футуризму, з його тривимірним та реалістичним ефектом відображення, постійно приносить людям новий та іноді шокуючий візуальний досвід, не тільки стаючи новим фаворитом зовнішньої реклами, але й новою визначною пам'яткою міста, надаючи величезну бізнес-цінність.



Рисунок 1 – 3D-світлодіодний дисплей: а) COEX K-POP Plaza; б) Dongguchi Plaza; в) Taikoo Li

Що таке 3D-світлодіодний екран? Це новітній цифровий світлодіодний дисплей, який може відтворювати відео з 3D-ефектами. Щоб побачити ці ефекти не потрібні спеціальні окуляри для перегляду. Екран відтворює надзвичайно реалістичні 3D-анімаційні ефекти. Він може ідеально відображати дизайн та креативність бренду, щоб привернути увагу аудиторії.

Як працюють 3D світлодіодні екрани? Екран поєднує в собі спеціальну L-подібну форму зі світлодіодним екраном під прямим кутом або гнучким криволінійним світлодіодним екраном та креативне 3D-відео для досягнення ефекту 3D-відображення. Він створює два зображення або відео, зняті під різними кутами, які об'єднуються в одне відео. На сьогодні популярний 3D світлодіодний екран можна точно описати як «ефект 3D-світлодіодного дисплея неозброєним оком». Його суть полягає в ефекті 3D-анімації, що формується 2D-світлодіодним дисплеєм зі спеціально створеним 2D-відеоконтентом. Кілька точок відображення формуються через решітки або щілини, щоб забезпечити візуальну різницю між лівим і правим оком при зовнішньому огляді, таким чином формуючи ефект 3D-світлодіодного дисплея неозброєним оком.



Рисунок 2 – 3D-анімація, що формується за допомогою 2D-відеоконтенту

Які апаратні вимоги до великого 3D-світлодіодного екрану? 3D-світлодіодний екран має вищі за звичайні світлодіодні екрани вимоги, такі, як роздільна здатність, частота оновлення, контрастність та відтінки сірого, що безпосередньо впливають на ціну екранного модуля. P5, P6, P6.67, P8 або P10 зазвичай використовуються на відкритому повітрі, а малі інтервали, такі як P1.86, P2 і P2.5, використовуються, в основному, в приміщенні (P5 – відстань між двома пікселями 5 мм). Ефект 3D-анімації в основному досягається за допомогою спеціального джерела відеосигналу. Як правило, для такого великого екрану 3D-світлодіодного дисплея відеоконтент дуже великий, і загальний світлодіодний контролер не може його переносити, тому для забезпечення нормального відтворення відеоконтенту потрібен професійний світлодіодний мультимедійний сервер.

Чи можуть 2D-плоскі світлодіодні екрани також відтворювати ефект 3D-анімації? Насправді, немає особливих вимог до світлодіодного екрану, він в основному покладається на джерело відео для досягнення ефекту 3D-анімації, тому плоский світлодіодний екран також може створювати ефект 3D-анімації. Але ефект кутового (L-подібною) світлодіодного екрану буде кращим.

Які обмеження має великий світлодіодний 3D-екран? Екран можна спостерігати з максимальним ефектом лише під певним кутом. Якщо дивитися на нього збоку або з неоптимальної точки огляду, картинка, яку можна побачити, буде трохи викривлена.

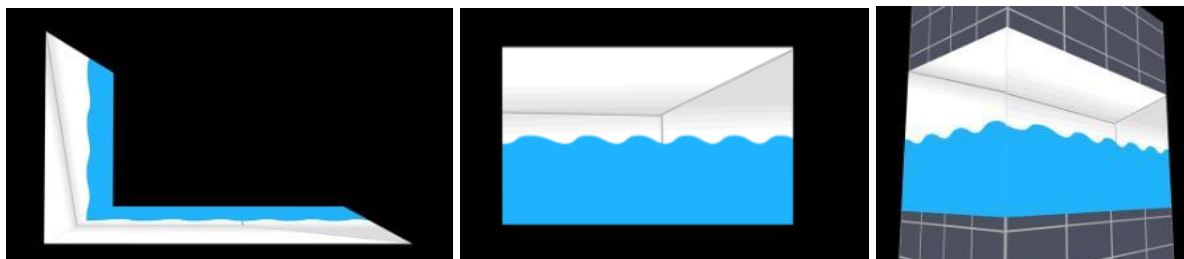
Як налаштувати великий 3D-світлодіодний екран, які параметри потрібно знати? Для забезпечення найкращого ефекту перегляду, як правило, необхідно вказати форму, розмір, роздільну здатність, висоту від

землі, відстань перегляду та оптимальний кут огляду світлодіодного 3D-екрану. Для тих, хто має криволінійні світлодіодні екрани, також необхідно надати дані про криволінійний радіус (рис. 3).



Рисунок 3 – Вимірювання відповідних даних світлодіодного дисплея 3D

Скільки часу займає графік створення відео в 3D? Залежно від тривалості та якості 3D-відео, потрібно приблизно 15–30 днів щоб розробити звичайне 3D-відео, яке стане популярним. Треба виконати таку послідовність дій:

- 1) визначте креативну тему, контент, сценарій та цитати;
- 2) визначте матеріал або 3D-моделювання > перший проєкт > тестове відео;
- 3) підтверджуємо перший проєкт – робимо фінальне 3D-відео.

Яка стандартна вартість 3D-відео? Відео зазвичай оплачується посекундно, з мінімальним замовленням від 30 секунд до 1 хвилини, а нормальне зображення коштує 300–1000\$ за секунду.

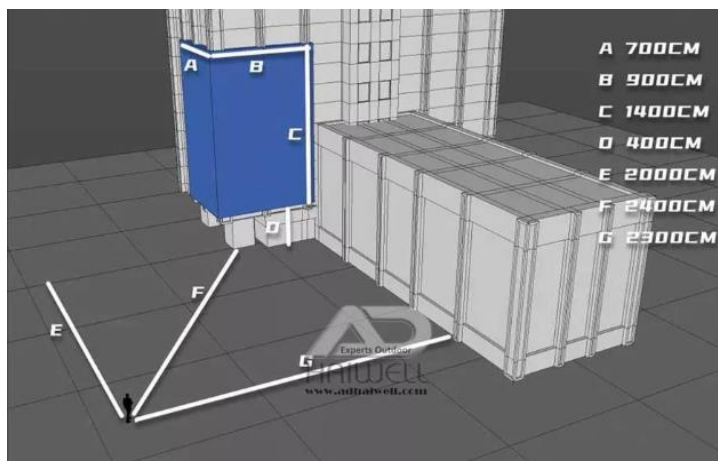
Хто може постачати 3D-світлодіодний екран і 3D-відео в Китаї? 3D світлодіодне обладнання для реклами для магазинів та торгових центрів для швидкого просування вашої продукції та бренду. Adhaiwell – це унікальний досвід виробника зовнішніх світлодіодних 3D-екранів неозброєним оком, який може постачати універсальні 3D-відео-медіа та рекламні рішення та послуги в Китаї. Adhaiwell постачає високоякісне обладнання для корпусів для 3D-світлодіодних екранів, керівництво для встановлення 3D-світлодіодних сталевих конструкцій та дизайн 3D-відео.

Чому все більше рекламодавців люблять вуличні 3D-ролики? Ефект 3D-анімації помітний і швидко привертає увагу. Екран може за короткий час повернути увагу аудиторії своїм шокуючим візуальним досвідом, роблячи аудиторію зацікавленою у вивченні продукту. Цей вид 3D-відео ефекту може покращити взаємодію, підвищити популярність продукту та створити хороший імідж бренду. Як новий метод відображення реклами, ефект реклами дуже очевидний. 3D-світлодіодні дисплеї, що не потребують спеціальних окулярів, можуть виділити продукцію в умовах жорсткої ринкової конкуренції.

Повноекранні технології та візуальні ефекти більш шокуючі. Зовнішній світлодіодний 3D-екран дозволяє глядачам насолоджуватися реальними 3D-зображеннями та відео, не надягаючи 3D-окуляри. Ефект 3D-світлодіодного дисплея набагато більш шокуючий, ніж плоска реклама високої чіткості. Реалістичні тривимірні зображення та яскраві кольори мають сильний візуальний вплив.

Нескінченна творчість для швидкого поширення інформації про бренди. Ефект 3D-світлодіодної відеокомунікації має унікальні переваги, які можуть компенсувати недоліки традиційної 2D-друкованої реклами, а тривимірний ефект неозброєним оком може міцно захопити лінію зору користувача. Тому це також секрет дренажу бізнесу та супермаркетів, який був визнаний багатьма галузями промисловості. Вважається, що в майбутньому технологія 3D-світлодіодів буде продовжувати розвиватися, що дозволить їй відігравати незамінну роль та перевагу в інформації

Як створювати креативні та чудові 3D-відео? Для створення 3D-відео без окулярів із сильним стереоскопічним ефектом необхідні два фактори:

- 1) розуміння кордонів для світлодіодного екрану. 3D-світлодіодне відео певною мірою експлуатує візуальний обман людини. Зазвичай вміст відео знаходиться в межах кордону, і якщо ми зробимо вміст відео межею, люди інстинктивно подумують, що зображення на екрані несправжнє. Тому при створенні відеоконтенту для світлодіодного дисплея нам потрібно штучно додати до нього рамку. Наприклад, у цьому космічному кораблі з правого боку є великий екран, але він навмисно не підсвічується, щоб створити ефект кордону. Коли основна картинка знаходиться за межами кадру, це принесе людям когнітивний контраст. Тобто, для досягнення стереоскопічного 3D-ефекту (рис. 4);



Рисунок 4 – Приклади використання рамки у якісних 3D-зображеннях

2) створення та використання 3D-простору сцени. Великий світлодіодний екран 3D може мати найкращий тривимірний ефект лише при перегляді під певним кутом і з певної відстані. У поєднанні із загальною побудовою навколишнього простору він приносить сильне відчуття візуального впливу на пішоходів, що проходять повз. Звичайний плоский світлодіодний екран використовується як полотно для уяви, і тут створюється віртуальний тривимірний простір з різними елементами, що підкреслюють тривимірну цифрову атмосферу. Завдяки крутим ефектам, він може змусити очі людей сяяти, і в той же час, за допомогою ретельної організації та планування, ефективна передача динамічного візуального дизайну може бути зрозуміла з першого погляду, без роздумів і надмірного розуміння. Наприклад, на сцені рекламної акції ювелірних виробів магічний 3D-ефект зробив зоряне кохання дуже красивим, а діамантові прикраси виривалися з 3D-світлодіодного екрану, ніби простягаючи руку, щоб утримати це сліпуче щастя, щоб глядачі могли інтуїтивно відчувати діамантові прикраси. Деталі, текстура та вишукана майстерність. Подарункова коробка відкривається, і квіти та стрічки в романтичному і красивому просторі вилітають з екрану, тримаючи діамантову каблучку, показуючи деталі з різних ракурсів, повністю відображаючи унікальність процесу спалаху (рис. 5).



Рисунок 5 – Анімація об'єктів на 3D-світлодіодних дисплеях

Що робить хорошу 3D-світлодіодну анімацію відео творчим продуктом? У кожному успішному 3D-анімаційному відео є принаймні один персонаж, що запам'ятовується. Персонажі, що запам'ятовуються, унікальні та доступні. Переваги 3D-світлодіодної анімації:

- хороший стереопросторовий ефект. За допомогою ефекту екранної рамки створюється тривимірна сцена, яка приносить користувачеві візуально вражаючий досвід, новий тип маркетингового методу зовнішньої реклами;
- технологічність та яскравий 3D-персонаж. Повноцінна технологія та яскравий 3D-персонаж у поєднанні зі специфічним стереопростором можуть підкреслити культуру міста, підприємства чи бренду. Ефект 3D-технології демонструється, а культура і мистецтво унікально відображаються через 3D-реklamний екран для покращення естетичного сприйняття публіки;
- експериментальні концепції 3D LED-екрану.

Зростання «експериментальної концепції» стає все більш інтенсивним, а 3D-мистецтво, що розриває віртуальну реальність та інтегрується в багатовимірний інтерактивний досвід, постійно потрапляє в поле зору людей.

Переваги 3D-технології можуть чітко передавати інформацію та приваблювати туристів. Вона має свої унікальні переваги в поширенні інформації. Дедалі більше комерційних організацій, будівель тощо сподіваються залучити більше споживачів за допомогою персоналізованого та імерсійного досвіду, а також надати новий імпульс розвитку комерційним організаціям та іншим просторам.

Список використаних джерел

1. Liu X., Li H. The progress of light-field 3D displays. *Information Display*. 2014. Vol. 30, no. 6. P. 6–14. DOI: 10.1002/j.2637-496x.2014.tb00760.x.
2. Matra A., Giatman M., Msie P. D. Analisis kebutuhan dosen dengan pendekatan forecasting jurusan teknik sipil fakultas teknik Universitas Negeri Padang. *CIVED*. 2019. T. 6, no. 3. DOI: 10.24036/cived.v6i3.106218.
3. Measuring visual pollution by outdoor advertisements in an urban street using intervisibility analysis and public surveys / S. Chmielewski та ін. *International Journal of Geographical Information Science*. 2015. Vol. 30, no. 4. P. 801–818. DOI: 10.1080/13658816.2015.1104316.

УДК 004.75:631.423.2

Кім А. В.,
студент 6-го курсу,
Журавська І. М.,
д-р техн. наук, професор, завідувачка кафедри КІ,
ЧНУ імені Петра Могили, м. Миколаїв, Україна

АВТОМАТИЗОВАНИЙ МОНІТОРИНГ ТА УПРАВЛІННЯ ВОЛОГІСТЮ ҐРУНТУ З ВИКОРИСТАННЯМ ARDUINO ТА ХМАРНОЇ ПЛАТФОРМИ ARDUINO IOT CLOUD

Проблеми с вологістю ґрунту в Україні включають дефіцит та надлишок вологи, заболочування, ерозію та неефективне використання водних ресурсів. Вирішення цих проблем можливе завдяки впровадженню ефективних систем зрошення та дренажу, використанню сучасних агротехнологій, зокрема моніторингу вологості ґрунту через Arduino, а також адаптації сільськогосподарських методів до змін клімату та навчанню сільськогосподарів з управління вологою в ґрунті. Такий комплексний підхід сприяє стійкому та ефективному сільському господарству в Україні.

Система моніторингу вологості ґрунту на основі Arduino складається з мікроконтролера Arduino і датчика вологості ґрунту. Arduino відповідає за збір та обробку даних, а датчик вимірює рівень вологості у ґрунті. Найкращим варіантом буде обрати плату Arduino Nano ESP32, тому що вона має підтримку Arduino IoT Cloud, що надасть можливість спрощено підключатися та віддалено керувати пристроями, а також надає засоби для аналітики та візуалізації даних [2].

Arduino Nano ESP32 – це плата розробки, яка об'єднує в собі форм-фактор Arduino Nano та мікроконтролер ESP32. ESP32 є одним з найпопулярніших мікроконтролерів для IoT-проектів оскільки він має високу продуктивність, низьку вартість та широку підтримку бібліотек та інструментів. Її функціонал включає в себе можливість підключення до Wi-Fi та Bluetooth, велику кількість цифрових і аналогових виводів для підключення різних сенсорів і пристроїв, підтримку розробки програмного забезпечення за допомогою Arduino IDE або інших середовищ (рис. 1). Розгалужений функціонал платформи Arduino надає можливість створювати проекти для бездротового зв'язку, збору даних та автоматизації пристроїв.

ESP32 бере дані з датчика вологості за допомогою аналогового або цифрового сигналу, який відповідає рівню вологості повітря. Для цього ESP32 має підключити датчик до одного зі своїх пінів і використовувати спеціальну бібліотеку, яка дозволяє зчитувати і обробляти цей сигнал. Наприклад, якщо датчиком вологості є DHT11, то ESP32 може використовувати бібліотеку DHT.h, яка має функції для отримання значення вологості з датчика.



Рисунок 1 – Arduino Nano ESP32

Датчики вологості ґрунту для Arduino існують у різних типах та технологіях, включаючи резистивні і ємнісні. Основною проблемою резистивних датчиків вологості ґрунту є обмежений термін служби через чутливість контактів до корозії [3]. Натомість ємнісні датчики не мають цієї проблеми і, завдяки корозійностійкості покриття електродів, вони практично необмежені в часі експлуатації. Ємнісні датчики ґрунту вимірюють вологість ґрунту шляхом вимірювання зміни ємності між двома електродами, які знаходяться в ґрунті. Ці датчики складаються з двох електродів, які знаходяться на певній відстані один від одного. Коли ґрунт навколо електродів стає вологим, його діелектрична проникність змінюється, що призводить до зміни ємності між електродами. Ця зміна ємності може бути виміряна та використана для визначення вологості ґрунту.

Arduino перетворює функціональність низького рівня в доступні системні інструменти високого рівня. Описаний проєкт можна виконати із застосуванням будь-яких конкуруючих і взаємодоповнюючих вебсайтів і веб-сервісів IoT. Усі працюють дещо по-різному, але всі намагаються досягти однакових технічних цілей. Переваги саме Arduino IoT Cloud полягають у наявності інструментів для візуалізації даних, що допомагає зрозуміти та аналізувати інформацію, зібрану з IoT пристроїв. Інтеграція з Arduino пристроями, що дозволяє використовувати Arduino-сумісні мікроконтролери та сенсори без зайвих зусиль. Підтримка роботи в автономному режимі. Віддалений моніторинг і керування, що дозволяє віддалено вмикати та вимикати пристрої, відстежувати стан датчиків та багато іншого.

Ця інтегрована система може сприяти підвищенню врожаю та збереженню ресурсів, а також допомагати фермерам приймати більш інформовані рішення щодо управління вологістю ґрунту в сільському господарстві.

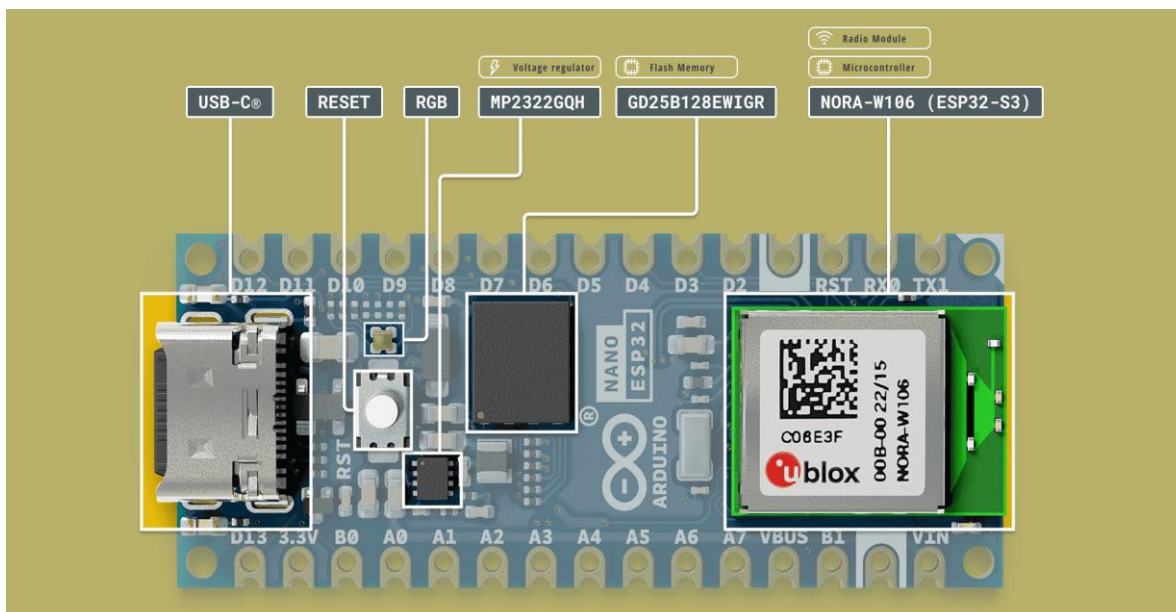
Список використаних джерел

1. Getting started with the Arduino IoT cloud | Arduino documentation. *Arduino Docs / Arduino Documentation*. URL: <https://docs.arduino.cc/arduino-cloud/getting-started/iot-cloud-getting-started> (Last accessed: 01.10.2023).
2. Internet of things with raspberry pi and Arduino / R. Singh et al. Taylor & Francis Group, 2019. 190 p.
3. Soil moisture sensor – getting started with Arduino – latest open tech from seeed. Latest Open Tech From Seeed. URL: <https://www.seeedstudio.com/blog/2020/01/10/what-is-soil-moisture-sensor-and-simple-arduino-tutorial-to-get-started/> (Last accessed: 01.10.2023).

Кім В. М.,
студент 6-го курсу,
Пузирьов С. В.,
канд. фіз.-мат. наук, доцент,
доцент кафедри КІ,
ЧНУ імені Петра Могили, м. Миколаїв, Україна

СИСТЕМА КОНТРОЛЮ ДОРОЖНЬОГО РУХУ НА БАЗІ ДОПОВНЕНОЇ РЕАЛЬНОСТІ З ВИКОРИСТАННЯМ OPENCV

Сучасний світ на кожному кроці свідчить про безперервний розвиток технологій та інновацій, які впливають на різні сфери життя суспільства. Однією з галузей, яка невпинно трансформується та покращується завдяки передовим технологіям, є дорожній рух і безпека на дорогах. На фоні зростаючої кількості транспортних засобів і складності дорожнього руху, необхідність вдосконалення систем контролю дорожнього руху та підвищення рівня безпеки водіїв і пішоходів стає надзвичайно актуальною.

Доповнена реальність (Augmented Reality, AR) і бібліотека OpenCV (Open Source Computer Vision Library) представляють собою два передові технологічні інструменти, які можуть бути успішно використані для досягнення цієї мети. Інтеграція AR та OpenCV в системи контролю дорожнього руху може створити потужні інструменти для аналізу, моніторингу та оптимізації дорожнього середовища, а також для підвищення безпеки всіх учасників дорожнього руху (рис. 1).



Рисунок 1 – Приклад зображення, на якому розпізнано кілька об'єктів, у тому числі автомобіль, собаку, коня та людину, за допомогою OpenCV, глибокого навчання та виявлення об'єктів

Використання OpenCV та AR для контролю дорожнього руху має свої переваги і недоліки, які варто враховувати при розробці та впровадженні таких систем.

Переваги використання OpenCV та AR:

- підвищена безпека: Системи на базі OpenCV та AR можуть виявляти небезпечні ситуації на дорозі та надавати водіям та пішоходам важливу інформацію для запобігання аваріям та нещасним випадкам;
- покращена навігація: AR може надавати водіям та пішоходам інтерактивні вказівки та віртуальні шляхи, що допомагає їм точно навігувати;
- розпізнавання дорожніх знаків: OpenCV може автоматично розпізнавати дорожні знаки та інші об'єкти на дорозі, забезпечуючи додаткову інформацію водіям;
- ефективність системи контролю дорожнього руху: Об'єднання OpenCV та AR може покращити ефективність систем контролю дорожнього руху, дозволяючи використовувати реальний час інформації для прийняття рішень.

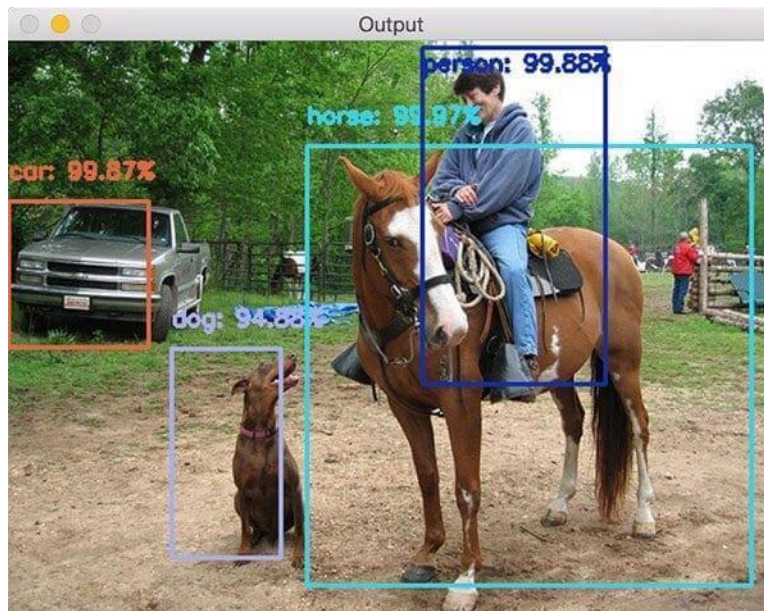
Недоліки використання OpenCV та AR:

- високі вимоги до обладнання: Використання OpenCV та AR може вимагати потужних обчислювальних ресурсів та дорогих обладнання, що може бути недоступним для всіх дорожніх систем;

- споживання енергії: Завдяки постійному аналізу відеопотоку, системи на базі OpenCV можуть споживати багато електроенергії, що може бути проблемою для портативних пристроїв;
- спроби проникнення та приватність: Використання AR може створювати потенційні проблеми з приватністю, оскільки він може відображати особисту інформацію на публічних місцях;
- системи не завжди надійні: Залежно від умов освітлення, погодних умов і інших факторів, системи на базі OpenCV та AR можуть бути менш надійними в певних ситуаціях;
- витрати на розробку та підтримку: Розробка та підтримка систем на базі OpenCV та AR може вимагати значних витрат на час та кошти.

Впровадження AR та OpenCV в сферу дорожнього руху може відкрити нові перспективи для зменшення кількості дорожніх аварій, підвищення ефективності дорожньої інфраструктури та створення безпечніших умов для всіх учасників руху. Завдяки цим технологіям, ми маємо можливість революціонізувати спосіб, яким ми бачимо, розуміємо і контролюємо дорожній рух, і ця дипломна робота є першим кроком у цьому напрямку.

Список використаних джерел

1. OpenCV: Object Detection. URL: https://docs.opencv.org/3.4/d5/d54/group_objdetect.html (Last accessed: 01.10.2023).
2. Object detection with deep learning and OpenCV. URL: <https://pyimagesearch.com/2017/09/11/object-detection-with-deep-learning-and-opencv/> (Last accessed: 01.10.2023).
- 3 Traffic Signs Detection by YOLO v3, OpenCV, Keras. URL: <https://www.kaggle.com/code/valentynsichkar/traffic-signs-detection-by-yolo-v3-opencv-keras> (Last accessed: 01.10.2023).
4. OpenCV Augmented Reality (AR). URL: <https://pyimagesearch.com/2021/01/04/opencv-augmented-reality-ar/> (Last accessed: 01.10.2023).

УДК 004.932.2

*Кравченко П. К.,
бакалаврантка,
Бурлаченко І. С.,
ст. викладач кафедри комп'ютерної інженерії,
ЧНУ імені Петра Могили, м. Миколаїв, Україна*

ВИКОРИСТАННЯ STM32 B-L4S5I-IOT01A DISCOVERY IOT NODE ДЛЯ ВИЯВЛЕННЯ ГОСТРОГО ЛІМФОБЛАСТНОГО ЛЕЙКОЗУ

Обробка медичних зображень з використанням машинного навчання здатна підвищити якість та надійність діагнозів, персоналізувати лікування на ранній стадії і допомогти лікарям аналізувати великі обсяги даних медичних тестів. Глибоке машинне навчання (англ. Deep Learning, DL) все частіше використовується у різних сферах, у тому числі для обробки мікроскопічних зображень крові. Використання мікроконтролерів у якості периферійних пристроїв є перспективним рішенням для оптимальних прикладних систем з декількох точок зору, таких як: вартість, енергоспоживання та виконання в реальному часі. Реалізація цих систем стала можливою завдяки прогресивному розвитку апаратної архітектури та можливостям процесорів цифрової обробки сигналів. Лейкемія – це група ракових захворювань крові, які зазвичай починаються в кістковому мозку та призводять до великої кількості аномальних клітин крові. У 2020 р. було зареєстровано понад 474 тис. нових випадків лейкемії. Глобальний стандартизований за віком показник захворюваності становив 5,4 на 100 тис. осіб, а у всьому світі спостерігається майже п'ятикратне коливання [1]. Лейкемія є найпоширенішим типом раку крові у людей будь-якого віку. Надмірна проліферація та незрілий ріст клітин крові викликають це аномальне явище, яке може завдати шкоди еритроцитам, кістковому мозку та імунній системі людини. Лейкемію поділяють на чотири категорії: гострий мієлоїдний лейкоз (а), гострий лімфобластний лейкоз (б), хронічний мієлоїдний лейкоз (с) та хронічний лімфолейкоз (д), що продемонстровано на рис. 1. Існує менше десяти не розповсюджених додаткових типів лейкозу.



Рисунок 1 – Мікроскопічні зображення основних видів лейкемії

Гострий лімфобластний лейкоз є другим за поширеністю гострим лейкозом серед дорослих. У тому числі дане захворювання залишається однією з основних причин смерті серед дорослих і дітей. Якщо діагностувати гострий лейкоз на ранній стадії, то процес лікування буде негайним, а ймовірність виживання пацієнтів значно підвищиться. У залежності від симптоматики та рівня ризику доступними є різні шляхи лікування, наприклад, хіміотерапія, променева терапія, протипухлинні препарати або комбінація методів лікування. Різні варіанти лікування допомагають зменшити симптоми захворювання або привести до ремісії пацієнта. Як відомо, правильно встановлений діагноз має вирішальне значення при виборі та плануванні лікування. Методи, які використовуються на сьогодні для діагностики лейкемії, не є автоматизованими. Тобто процес діагностування повністю залежить від відручної праці та досвідченості медичних спеціалістів. Мікроскопічне дослідження клітин крові пацієнта є важливим етапом діагностики захворювання гострої лейкемії. Медичні зображення є одним з основних діагностичних інструментів у галузі медицини. Однак, враховуючи, що зображення клітин крові вся інформація прихована у пікселях, їх неможливо використовувати без аналізу та інтерпретацій. На жаль, можливість помилок при інтерпретації медичних зображень є значною. Фактори, що впливають на точність діагностики захворювання: різноманітність тканин і клітин, втрата концентрації або відсутність спеціалістів. На сьогодні, активно проводяться широкі дослідження цифрової обробки та інтерпретації медичних зображень, щоб зменшити перелічені проблеми. Машинне навчання та класифікація на основі глибокого навчання стали популярним підходом до аналізу медичних зображень. Тим не менше, автоматичне виявлення гострого лімфобластного лейкозу є дуже складною роботою. Однак, автоматичний аналіз зображень клітин крові призведе до швидкої та надійної діагностики, а також дозволить одночасно досліджувати багато клітин кожної людини. Методи машинного та глибокого навчання можуть вирішити проблеми ручної діагностики. Було доведено, що багато недоліків ручної діагностики та медичного зображення можна проаналізувати та вирішити за допомогою згорткової нейронної мережі (англ. Convolutional neural network, CNN), яка має достатню здатність розрізняти нормальні та бластні клітини, що виникають при лейкемії [2].

Одним із найбільш використовуваних методів є згортка нейронної мережі. Вона базується на комп'ютерному зорі. Загальний алгоритм для цього підходу складається з кількох визначених кроків: попередня обробка зображення, кластеризація, морфологічна фільтрація, сегментація, вибір або виділення ознак, класифікація та оцінювання. Техніка CNN використовує метод сегментації з використанням кольорової кластеризації для отримання області ядра та області цитоплазми з пофарбованих зображень мазка крові пацієнта. Класифікатори методу опорних векторів (англ. Support Vector Machines, SVM) застосовуються з відповідними функціями та отримують задовільні результати. Техніка згортання нейронної мережі запропонувала автоматичне виявлення лейкоцитів з зображень периферичної крові та класифікацію п'яти типів лейкоцитів: еозинофілів, базофілів, нейтрофілів, моноцитів і лімфоцитів. Еозинофіли та базофіли спочатку класифікуються за методом опорних векторів за ознакою деталізації [3]. Інші три типи лейкоцитів потім розпізнаються за допомогою згорткової нейронної мережі для виділення ознак, а спеціальний класифікатор «випадковий ліс» використовує ці ознаки для систематизації цих лейкоцитів, як продемонстровано в блок-схемі на рис. 2. Після отримання даних виконується розширення для збільшення розміру, а також надійності. Після цього, дані зображення передаються в згорткову нейронну мережу для автоматичного виділення функцій. У результаті чого, мережі вдається класифікувати зображення даних як гострий лімфобластний лейкоз (ракові клітини), і як здорові клітини.

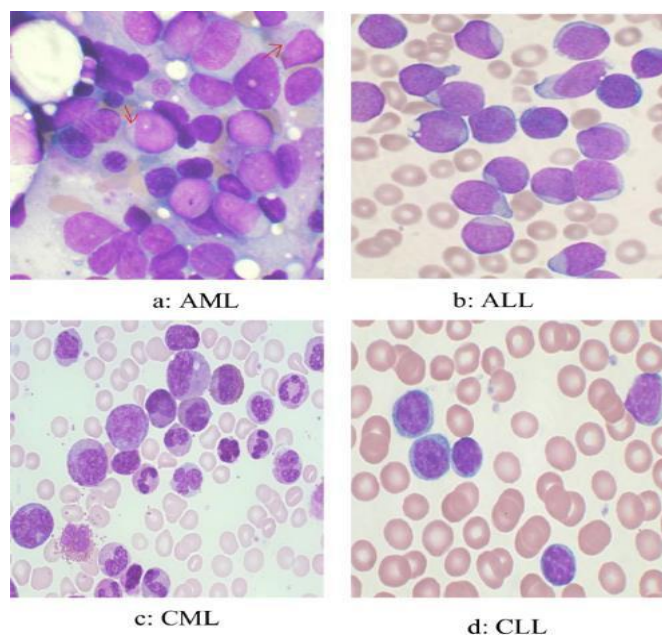

Рисунок 2 – Блок-схема принципу роботи техніки згорткових нейронних мереж кластеризації зображень

Використовуючи архітектуру CNN для класифікації гострого лімфобластного лейкозу, можна досягти точності та надійності у виявленні захворювання крові на ранній стадії. Існує достатня кількість досліджень, де пропонується метод автоматизації процесу виявлення лімфобластів на одноклітинному зображенні для виявлення лейкемії. Глибоке навчання усуває процес використання створених вручну функцій для класифікації. Середня точність після 6-кратних перехресних перевірок, використання архітектури згорткових нейронних мереж, досягає 94,95 % [4]. На основі цього можна будувати комп'ютерну систему діагностики, потенційного зменшуючи час і помилки. Шари згортки містять набір незалежних фільтрів, які згортаються разом із вхідним об'ємом для обчислення значення активації нейронів. Шари CNN допомагають витягувати ознаки, використовуючи згортки. Витягнуті глибинні ознаки відіграють головну роль у системі підтримки прийняття рішень. Двовимірний згортка задається наступними рівняннями:

$$y[m, n] = x[m, n] \times h[m, n], \quad (1)$$

$$y[m, n] = \sum_{i=-\infty}^{\infty} \sum_{j=-\infty}^{\infty} x[i, j] \cdot h[m - i, n - j], \quad (2)$$

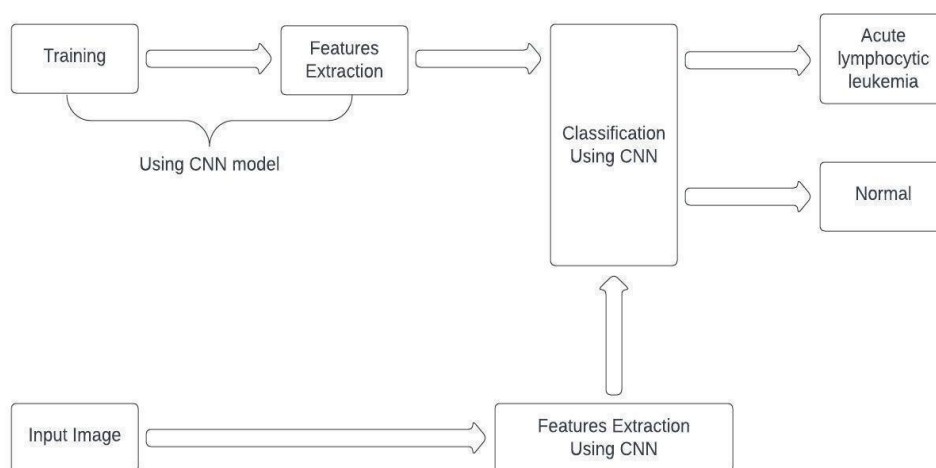
де $x[m, n]$ – вхід; i, j – індекси рядків та стовпців в даних. Подібним чином розмір зображення згортки визначається наступним виразом:

$$C_{ize} = \left[\frac{m+2p-n}{c} + 1, \frac{m+2p-n}{c} + 1 \right], \quad (3)$$

де m – кількість вхідних характеристик; n – розмір ядра згортки; p – доповнення; s – крок [5]. Як не дивно, протягом багатьох років використовувалось декілька підходів для автоматизації процесу виявлення гострого лейкозу. Багато методологічних процедур вирішують використання різних машинних алгоритмів і алгоритмів глибокого навчання. Як правило, для запобігання дисбалансу даних класифікації використовували диференційовані випадкові вибірки з покращенням. Класифікація згорткової мережі для лейкемії виконується з використанням сегментованих ділянок лейкоцитів. Така класифікація вимагає попередньої обробки та сегментації кольорів. Подальший процес передбачає пошук кращої сегментації по області зображення, яке проходить обробку.

Моделі глибокого навчання вимагають високої обчислювальної потужності та значного обсягу доступної пам'яті. З цієї причини застосунки, побудовані на моделях глибокого навчання, використовують хмарні обчислювальні сервіси, такі як Google Colaboratory, AWS Deep Learning для управління проектами глибокого навчання. З іншого боку, отримання миттєвих результатів на виході у реальному часі є важливим фактором. Підхід хмарних обчислень може призвести до значних затримок. Крім того, передача даних у хмару може бути достатньо небезпечною. Моделі машинного навчання, що працюють на мікроконтролерах, часто називають tinyML (мініатюрне машинне навчання). Архітектура на базі ядра ARM Cortex-M привертає увагу завдяки інструментарію та підтримці мікропрограм, що надаються виробниками, що є дуже корисними для зменшення часу та вартості розробки. Огляд існуючих на сьогодні досліджень у галузі мініатюрного машинного навчання показав, що мікроконтролери STM32 та серія ARM Cortex-M є ефективними у роботі апаратними пристроями, що використовуються для обробки зображень. STMicroelectronics має багато мініатюрних інструментів ML, які добре працюють для перетворення та запуску моделей. У тому числі, STMicroelectronics пропонує широкий вибір деталей, сумісних з інструментами ML, що дозволяє реалізовувати початкову обробку мікроскопічних зображень.



Рисунок 3 – Плата STM32 B-L4S5I-IOT01A Discovery IoT node (Arm Cortex-M4)

Важливим питанням у галузі медичної діагностики захворювань є можливість раннього виявлення та діагностування лейкемії, тобто розрізнення злякисних лейкоцитів з мінімальними витратами часу на ранніх стадіях захворювання. У даному дослідженні було розглянуто модель машинного навчання класифікації зображень крові з використанням згорткових нейронних мереж. Архітектура, яка побудована на основі згорткових нейронних мереж, показує ефективні результати розпізнавання та класифікації зображень у наборі даних у 7000 зображень. Продовжуючи роботу над дослідженням, покращенням ефективності, швидкості та зменшенню помилок при навчанні архітектури CNN, можна значно підвищити результати з точності класифікації мікроскопічних зображень, шляхом збільшення наборів даних зображень крові. Більше того, такі системи можна буде використовувати для допомоги медичним спеціалістам у галузі онкології в ефективному виявленні лейкемії всіх можливих додаткових типів у подальшому.

Список використаних джерел

1. Huang J., Chan S. C., Ngai C. H., Lok V., Zhang L., et al. Disease burden, risk factors, and trends of leukaemia: A global analysis. *Frontiers in Oncology*. 2022. Vol. 12. DOI: 10.3389/fonc.2022.904292.
2. Talaat F. M., Gamel S. A. Machine learning in detection and classification of leukemia using C-NMC_Leukemia. *Multimedia Tools and Applications*. 2023. DOI: 10.1007/s11042-023-15923-8.
3. Blood cancer detection using CNN. *AI PROJECTS*. URL: <https://aihubprojects.com/blood-cancer-detection-using-cnn-ai-projects/> (Last accessed: 02.10.2023).
4. Shafique S., Tehsin S. Acute lymphoblastic leukemia detection and classification of its subtypes using pretrained deep convolutional neural networks. *Technology in Cancer Research & Treatment*. 2018. Vol. 17. P. 153303381880278. DOI: 10.1177/1533033818802789.
5. Proof of separable convolution 2D. *Song Ho Ahn*. URL: http://www.songho.ca/dsp/convolution/convolution2d_separable.html (Last accessed: 04.10.2023).

УДК 004.89

Кузьмін А. А.,
студент 5-го курсу;

Баїта А. Р.,
аспірант спеціальності «Комп'ютерні науки»;

Павлова О. О.,
д-р філософії, доцент,

Хмельницький національний університет, м. Хмельницький, Україна

АНАЛІЗ СИСТЕМ НА ОСНОВІ ШТУЧНОГО ІНТЕЛЕКТУ ДЛЯ АВТОМАТИЗОВАНОГО ГЕНЕРУВАННЯ ЦИФРОВОГО КОНТЕНТУ

На разі використання систем та сервісів на основі штучного інтелекту (ШІ) можна відслідкувати майже у всіх галузях людської діяльності та життя. Актуальність ШІ полягає у його потенціалі для підвищення ефективності та продуктивності у багатьох сферах. Він може також вирішувати проблеми, які неможливо вирішити за

допомогою людських методів. Логічне програмування, як складова ШІ, використовує правила для прийняття рішень. Ці логічні моделі можуть бути застосовані в таких галузях, як логістика та планування, прийняття юридичних рішень та навіть медичних. Згідно з дослідженням Gartner [1], у 2022 р. 40 % компаній у світі використовуватимуть штучний інтелект. Це зростання на 25 % у порівнянні з попереднім роком. ШІ використовується в різних галузях, включаючи:

- фінанси: 40% компаній у фінансовій галузі використовують ШІ. ШІ використовується для виявлення шахрайства, управління ризиками та надання фінансових послуг;
- охорона здоров'я: 35% компаній у галузі охорони здоров'я використовують ШІ. ШІ використовується для діагностики захворювань, розробки ліків і персоналізації лікування;
- виробництво: 30% компаній у галузі виробництва використовують ШІ. ШІ використовується для автоматизації завдань, підвищення ефективності та якості продукції;
- роздрібна торгівля: 25% компаній у галузі роздрібно торгівлі використовують ШІ. ШІ використовується для персоналізації досвіду покупців, виявлення тенденцій і рекомендацій продуктів;
- транспорт: 20% компаній у галузі транспорту використовують ШІ. ШІ використовується для розробки автономних автомобілів, покращення безпеки дорожнього руху та оптимізації транспортної інфраструктури.

З виходом мовної моделі ChatGPT у 2022 р. статистика щодо застосування цієї генеративної моделі значно зросла. Відтак, у 2022 р. 25% компаній у світі використовували ШІ для генерування тексту, при чому до 2025 р. очікується зростання цього числа. Найпоширенішим способом використання ШІ для генерування тексту є створення контенту для соціальних медіа. Інші популярні способи використання ШІ для генерування тексту включають створення маркетингових матеріалів, написання статей і переклад мов. Статистика щодо використання ШІ та його очікуваний приріст наведено на рис. 1.



Рисунок 1 – Статистика використання ШІ та його очікуваний приріст [1]

Тому актуальним і важливим завданням є проведення аналізу вже існуючих генеративних мовних моделей для дослідження можливості їх інтеграції в систему для автоматизованого генерування цифрового контенту. Генеративні моделі для цифрового контенту мають широкий спектр потенційних застосувань, включаючи:

- 1) створення контенту: для створення різного роду контенту, включаючи текст, зображення, відео та музику;
- 2) переклад: для перекладу тексту з однієї мови на іншу;
- 3) аналіз даних: для виявлення тенденцій і закономірностей у великих наборах даних;
- 4) штучний інтелект: для створення нових алгоритмів штучного інтелекту.

У ході даного дослідження було проведено аналіз таких мовних моделей як Chat GPT 3.5, Google Bard, Jurassic-1 Jumbo, Megatron-Turing NLG (MT-NLG).

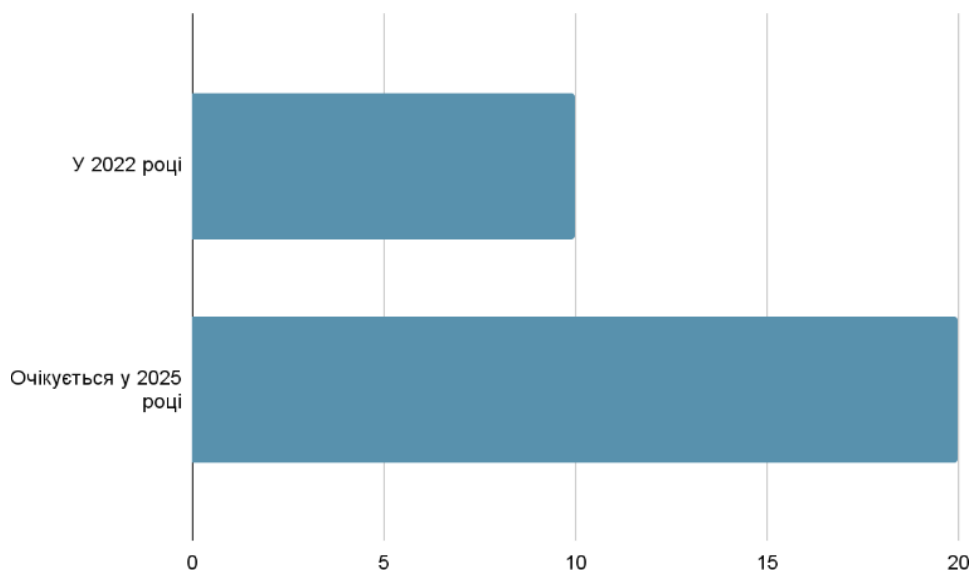
GPT-3.5 «Generative Pre-trained Transformer 3.5» – це наразі одна з найпотужніших інтелектуальних систем, розроблених OpenAI. Ця модель глибокого навчання може виконувати різноманітні завдання з обробки природної мови. Особливістю GPT-3.5 є його величезний розмір та кількість параметрів – близько 175 млрд, що робить його однією з найбільших нейромережових моделей, створених людством.

Бард – це велика мовна модель, відома також як розмовний штучний інтелект або чат-бот, який навчений бути інформативним і всеосяжним. Він заснований на великій кількості текстових даних і може спілкуватися та генерувати текст, схожий на людський, відповідаючи на різноманітні підказки і запитання. Наприклад, Бард може створювати резюме з актуальних тем або розповідати історії.

Jurassic-1 Jumbo – це велика мовна модель, розроблена компанією AI21 Labs. Це одна з найбільших мовних моделей у світі, із 178 млрд параметрів. Jurassic-1 Jumbo навчена на величезному наборі даних тексту та коду, і вона може спілкуватися та генерувати текст, подібний до людського, у відповідь на широкий спектр підказок і запитань.

Megatron-Turing NLG (MT-NLG) – це велика мовна модель, розроблена компаніями Microsoft і NVIDIA. Вона є однією з найбільших мовних моделей у світі, із 530 млрд параметрів. MT-NLG навчена на величезному наборі даних тексту та коду, і вона може спілкуватися та генерувати текст, подібний до людського, у відповідь на широкий спектр підказок і запитань.

На основі використання API мовних моделей на основі ШІ було розроблено ряд нових сервісів для автоматизованого генерування цифрового контенту. Їхній аналіз наведено у табл. 1.

Таблиця 1

Аналіз відомих сервісів для генерування цифрового контенту на основі API мовних моделей ШІ

Назва сервісу	Компанія-розробник	Опис
DALL-E	OpenAI	Система генеративного моделювання зображень, розроблена компанією, яка може генерувати зображення на основі текстових описів
Imagen	Google AI	Система генеративного моделювання зображень. Є більш реалістичною, ніж DALL-E, і може генерувати зображення на основі більш складних текстових описів
Midjourney	OpenAI	Система генеративного моделювання зображень. Є схожою на DALL-E, але вона також може генерувати зображення на основі стилів різних художників
NightCafe Creator	NightCafe	Система генеративного моделювання зображень. Є схожою на DALL-E, але вона також може генерувати зображення на основі різних творчих завдань, таких як написання віршів або створення музики

Оскільки метою дослідження є інтеграція API генеративної моделі на основі ШІ для створення нової системи для автоматизованого генерування цифрового контенту, також було проведено аналіз можливостей отримання API для його подальшого використання у розробці. Результати аналізу наведені у табл. 2.

Таблиця 2

Результати аналізу наявності API відомих генеративних моделей на основі ШІ

Назва моделі	Чи є API у відкритому доступі	Платний чи безкоштовний
DALL-E	Так	Бета-тестування
Imagen	Так	Бета-тестування
Midjourney	Так	Безкоштовний
NightCafe Creator	Так	Безкоштовний

Оскільки з табл. 2 можна дійти висновку, що API відомих генеративних моделей в більшості випадків є доступним для подальшого використання, подальші зусилля авторів будуть спрямовані на проектування архітектури та створення математичної моделі інформаційної системи для автоматизованого генерування цифрового контенту та її подальшу реалізацію.

Список використаних джерел

1. Gartner Peer Community. Generative AI and ChatGPT: Adoption and use. URL: <https://emtemp.gcom.cloud/ngw/globalassets/en/information-technology/images/infographics/gpc-omi-generative-ai-and-chatgpt-adoption-and-use.pdf> (дата звернення: 27.09.2023).

2. Uzun L. ChatGPT and academic integrity concerns: Detecting artificial intelligence generated content. Language Education and Technology. 2023. Т. 3. № 1.

3. Використання ШІ для генерування відео зростає. Statista : вебсайт. 2023. URL: <https://www.statista.com/> (дата звернення: 27.09.2023).

ПОТОКОВА ПЕРЕДАЧА ВІДЕО ЗАСОБАМИ WEBRTC

Найбільші проблеми при організації потокової передачі відео – це втрата якості зображення, затримка відео трансляції, складність організації такої системи та її вартість. Однак WebRTC технологія допомагає вирішувати вище перелічені проблеми.

WebRTC – це технологія для передачі відео, аудіо та інших даних в режимі реального часу. За допомогою WebRTC можна створити надійний засіб комунікації без будь-яких додаткових програм чи плагінів.

Більшість систем відео- та аудіозв'язку зазвичай розробляються на C/C++, і встановлення стабільного робочого з'єднання може займати кілька місяців розробки. У відміну від цього, WebRTC використовує рівень API на основі Javascript, який можна використовувати прямо у веб-браузері. Хоча технічно WebRTC все ще написано мовами C/C++, проте, використання API на основі JavaScript значно спрощує процес розробки та зменшує витрати часу. WebRTC працює у більшості сучасних веб-браузерах і надає можливість отримувати доступ до пристроїв та демонструвати екран у реальному часі (рис. 1).



Рисунок 1 – Діаграма WebRTC з'єднання

Як і будь-яка інша технологія, WebRTC має свої переваги та недоліки, про які слід знати, перш ніж починати розробку продукту на основі WebRTC.

Переваги WebRTC:

- висока якість зв'язку завдяки сучасним відеокодекам (VP8, H264) і аудіокодекам (Opus);
- якість відео автоматично підлаштовується під будь-який тип підключення;
- вбудована підтримка шумозаглушення та придушення відлуння;
- автоматичне керування чутливістю мікрофона;
- високий рівень безпеки: всі з'єднання захищені (HTTPS) і зашифровані (SRTP);
- багатоплатформність.

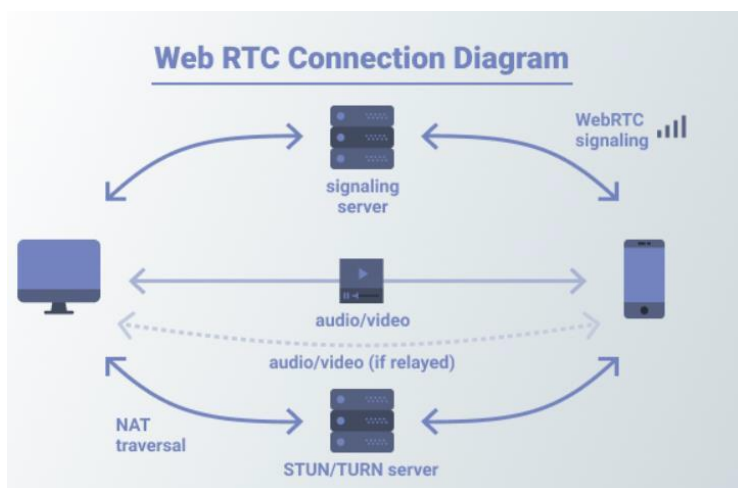
Проте існують і деякі вагомні недоліки:

- оскільки браузер не можуть синхронізувати кілька вхідних потоків, потрібен сервер для міксування аудіо та відео для проведення групових аудіо- чи відеоконференцій;
- перекодування групових конференцій вимагає великих обчислювальних ресурсів. Підтримка групових відеоконференцій для WebRTC зазвичай вимагає платної підписки (у випадку хмарних рішень).

Завдяки бібліотекам JavaScript на основі API WebRTC можна додати функціонал цієї технології будь-який проект за короткий термін і з мінімальними зусиллями.

У WebRTC існують три основні категорії API:

- 1) багатоплатформність;

2) `RTCPeerConnection` – за допомогою цих API можна надсилати потік аудіо та відео в реальному часі через Інтернет до іншої кінцевої точки WebRTC. Це дозволяє створити з'єднання між локальною машиною та віддаленим вузлом. Він надає методи підключення до віддаленого вузла, підтримки та моніторингу з'єднання та закриття з'єднання, коли воно більше не потрібне;

3) `RTCDataChannel` – ці API допомагають передавати довільні дані. Кожен канал даних пов'язаний із `RTCPeerConnection`;

4) `Media Capture and Streams` – дозволяє отримати доступ до пристроїв введення, таких як мікрофон і веб-камера. API дозволяє отримувати потік медіа з будь-якого з них.

Технологія WebRTC абсолютно безкоштовна та має відкритий вихідний код, однак, все одно доведеться витратити деякі ресурси на розробку продукту, який міститиме технологію передачі відео та аудіо потоку в режимі реального часу. Крім того, якщо немає власних серверів для розміщення такого продукту, то знадобляться відповідні хмарні сервіси.

УДК 004.01

*Омельченко І. Г.,
студент 6-го курсу,*

*Чуйко Г. П.,
д-р фіз.-мат. наук, професор,
професор кафедри КІ,*

ЧНУ імені Петра Могили, м. Миколаїв, Україна

МЕТОД ДЕРЕВ РІШЕНЬ У КОМП'ЮТЕРНІЙ ІНЖЕНЕРІЇ

Теорія прийняття рішень відіграє важливу роль у комп'ютерній інженерії, тому що в цій галузі часто доводиться вирішувати складні завдання та приймати рішення, пов'язані з проектуванням, розробкою та управлінням програмними та апаратними системами. До ключових аспектів теорії прийняття рішень, які застосовуються в комп'ютерній інженерії, можна віднести такі:

– аналіз вимог: перш ніж розпочати проектування чи розробку програми чи системи, необхідно провести аналіз вимог. Це включає збір інформації про цілі і завдання системи, а також обмеження і очікування користувачів. Аналіз вимог допомагає визначити, які рішення будуть найефективнішими для досягнення поставленої мети;

– моделювання та симуляція: для оцінки різних альтернативних рішень часто використовуються моделювання та симуляція. Це дозволяє інженерам створювати віртуальні моделі системи та проводити експерименти, щоб визначити, які рішення будуть найбільш ефективними та оптимальними;

– аналіз ризиків: прийняття рішень у комп'ютерній інженерії також включає оцінку ризиків. Інженери повинні аналізувати потенційні ризики, пов'язані з вибором конкретних рішень, та розробляти стратегії щодо їх управління. Це може включати заходи щодо зниження ризиків або планування резервних варіантів;

– однією з основних цілей у комп'ютерній інженерії є оптимізація продуктивності та ефективності систем. Інженери застосовують методи оптимізації для вибору найкращих рішень з урахуванням обмежень, таких як бюджет, час та інші ресурси;

– прийняття рішень за умов невизначеності: в інженерії часто існує невизначеність і невідомі чинники. Теорія прийняття рішень включає методи роботи з невизначеністю, такі як статистичний аналіз, теорія ймовірності та багато інших, щоб приймати рішення за недостатньої інформації;

– інструменти підтримки прийняття рішень: У комп'ютерній інженерії також використовуються спеціальні інструменти для підтримки прийняття рішень, такі як системи управління проектами, аналітичні інструменти та методи штучного інтелекту, включаючи машинне навчання;

– цикли зворотного зв'язку: Після прийняття рішення важливо оцінювати його результати та проводити зворотний зв'язок. Якщо рішення не відповідає очікуванням чи цілям, воно може вимагати корекції чи перегляду.

Теорія прийняття рішень у комп'ютерній інженерії допомагає інженерам та розробникам приймати обґрунтовані рішення з огляду на різноманітні аспекти проектування, розробки та управління комп'ютерними системами та програмними продуктами.

Що стосується дерева прийняття рішень (англ. Decision Tree), то воно відіграє важливу роль у комп'ютерній інженерії, а також у багатьох інших областях, включаючи машинне навчання, діагностику та аналіз даних (рис. 1).



Рисунок 1 – Приклад дерева прийняття рішень

Дерево прийняття рішень [1] – це графічна модель прийняття рішень, яка використовується в різних галузях, включаючи комп’ютерну інженерію, медицину, бізнес-аналітику та багато інших. Вона являє собою деревоподібну структуру, в якій кожен вузол є рішенням або тестовою умовою, а кожне ребро (зв’язок між вузлами) відповідає одному з можливих результатів тесту або рішення. Метою дерева прийняття рішень є моделювання процесу прийняття рішення та передбачення цільової змінної на основі вхідних даних.

Основними компонентами дерева прийняття рішень є:

- кореневий вузол: Початковий вузол дерева, який є всією вибіркою даних і вибирає оптимальну тестову умову для поділу даних на підгрупи;
- внутрішні вузли: Вузли, які поділяють дані на дрібніші підгрупи на основі певних ознак або тестових умов;
- листові вузли: Вузли, які не поділяються далі і є кінцевими прогнозами або рішеннями;
- ребра: Зв’язки між вузлами, які є результатами тестових умов і вказують, яка підгрупа даних повинна перейти в наступний вузол.

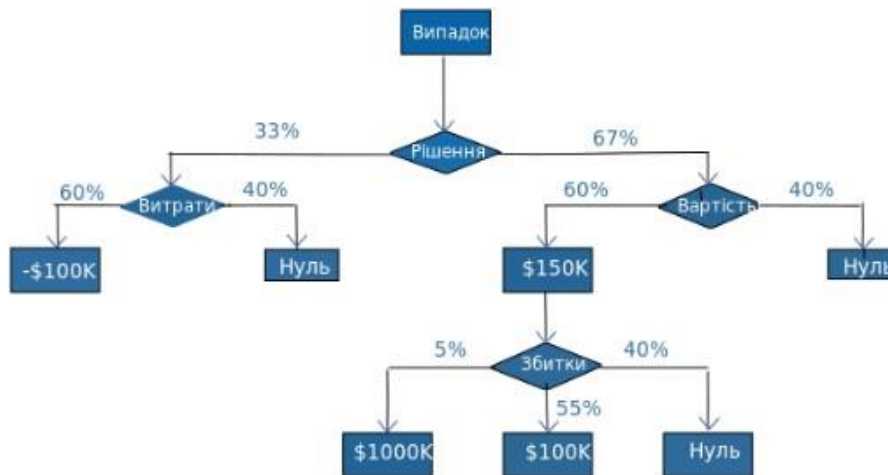
Приклади дерев ухвалення рішень у комп’ютерній інженерії:

Оптимізація алгоритмів маршрутизації у мережах: Дерева прийняття рішень можуть використовуватися визначення оптимального маршруту в комп’ютерних мережах. На кожному з вузлів рішення можуть застосовуватися різні критерії (наприклад, найкоротший шлях або найменше завантаження), щоб вибрати наступний маршрут [2].

Діагностика апаратних збоїв: У галузі комп’ютерної інженерії дерева прийняття рішень можуть використовуватися для діагностики апаратних збоїв. На кожному з вузлів дерева можуть ставити питання про стан різних компонентів комп’ютера, щоб визначити причину збою.

Прогнозування надійності програмного забезпечення: Дерева прийняття рішень можуть використовуватися для прогнозування надійності програмного забезпечення на основі історичних даних про збої та дефекти.

Класифікація даних у галузі кібербезпеки: Дерева прийняття рішень можуть допомогти класифікувати мережевий трафік та визначити потенційно шкідливі активності на основі аналізу характеристик пакетів даних.

В цілому, дерева прийняття рішень є потужним візуальним інструментом аналізу даних і прийняття рішень у комп’ютерній інженерії та інших областях, завдяки своїй здатності узагальнювати інформацію та приймати рішення на основі складних наборів правил і даних.

У комп’ютерній інженерії дерево прийняття рішень може виконувати такі ролі:

Класифікація даних: Дерева прийняття рішень можуть використовуватися для класифікації даних, наприклад, для визначення типів помилок у програмному забезпеченні або категоризації вхідних даних.

Прогнозування: Вони можуть бути використані для прогнозування різних параметрів і характеристик, наприклад, для прогнозування продуктивності системи, часу відмови обладнання та інших важливих метрик.

Оптимізація рішень: Дерева прийняття рішень можуть допомогти визначити оптимальні рішення в умовах обмежень та критеріїв оптимізації. Наприклад, при виборі апаратного та/або програмного забезпечення для конкретного завдання.

Аналіз даних: Вони використовуються для виявлення найважливіших ознак або факторів, що впливають на певне явище або результат. Це допомагає інженерам краще розуміти та оптимізувати системи.

Ухвалення рішень у реальному часі: Дерева прийняття рішень можуть використовуватися в системах прийняття рішень у реальному часі, таких як системи керування трафіком, робототехніка та інші автоматизовані системи.

Аналіз помилок та налагодження: Вони можуть допомогти ідентифікувати та ізолювати помилки у програмному забезпеченні або апаратних пристроях, що спрощує процес налагодження та покращення якості продукту.

Управління ресурсами: Дерева прийняття рішень можуть використовуватися для оптимізації розподілу ресурсів, таких як процесорний час, пам'ять або мережеві ресурси для забезпечення більш ефективної роботи системи.

Всі ці завдання дозволяють комп'ютерним інженерам покращувати продуктивність, надійність та ефективність різних компонентів та систем у галузі інформаційних технологій.

Список використаних джерел

1. Ball M., Guo S., Wicks D. *Advances in Cryptology – CRYPTO 2019*. Springer International Publishing. 2019. P. 413–434. DOI: 10.1007/978-3-030-26948-7_15.
2. Aldilajjan A., Azad M., Moshkov M. *Fundamenta Informaticae*. 2019. Vol. 165. P. 245–261. DOI: 10.3233/fi-2019-1784.

УДК 004.3

Салтовський Б. Г.,
старший викладач кафедри КІ,
ЧНУ імені Петра Могили, м. Миколаїв, Україна

ВИКОРИСТАННЯ ПОВІТРЯНОГО ЗМІЮ ДЛЯ ТЕСТУВАННЯ ОКРЕМИХ КОМПОНЕНТІВ БЕЗПЛОТНИХ ЛІТАЛЬНИХ АПАРАТІВ

В часи повномасштабного вторгнення дуже актуально стають задачі розробки нових компонентів безпілотних літальних апаратів (БПЛА). Це системи навігації, орієнтації в просторі, спостереження та скидання корисного навантаження. Але гострий дефіцит двигунів, пропелерів та інших частин, за допомогою яких здійснюється підйом дослідних об'єктів в повітря, вимагає застосування альтернативних рішень. Крім того, існують юридичні обмеження по використанню БПЛА.

Одним з варіантів заміни може бути повітряний змій з вантажопідйомністю 4–5 кг. Після досліджень предметної області було вирішено робити змій типу ParaFoil [1]. Така конструкція має компактні розміри у складеному стані разом з питомою вантажопідйомністю. Тканина була обрана типу нейлон рип-стоп 65 г/м², помаранчевого кольору. Це було зроблено для легкого пошуку на випадок обриву леєра. Змій отримав розміри 2 м × 2 м, що складає площину 4 м². В якості леєра був використаний капроновий трос з питомим навантаженням 100 кг (рис. 1).



Рисунок 1 – Котушка з леєром, 100 м

Могилянські читання–2023: досвід та тенденції розвитку суспільства в Україні: глобальний, національний та регіональний аспекти.

За допомогою програми AutoCAD були створені лекала, по яким вирізалися окремі компоненти змію (рис. 2–3). Після зшивання всіх частин були проведені роботи по налаштуванню: експериментальним шляхом знаходили місце приєднання «вездечки» до основного леєру.



Рисунок 2 – Процес розкрою частин змія



Рисунок 3 – Процес складання змія

Дослідження польотом показали правильність обраного шляху – змій вдалося підняти на висоту близько 100 м та утримувати там його протягом декількох годин (рис. 4).



Рисунок 4 – Повітряні випробування змія

В процесі випробувань до повітряного змія було підвішено вантаж – макет супутника формату CubeSAT [2] розміром $10\text{ см} \times 10\text{ см} \times 10\text{ см}$ та вагою 1,3 кг (рис. 5).



Рисунок 5 – Макет супутника CubeSAT

В подальшому існує можливість не лише статично закріплювати вантаж, а також за допомогою механізованої радіокерованої платформи [3] піднімати, опускати та скидати з висоти корисне навантаження (рис. 6).

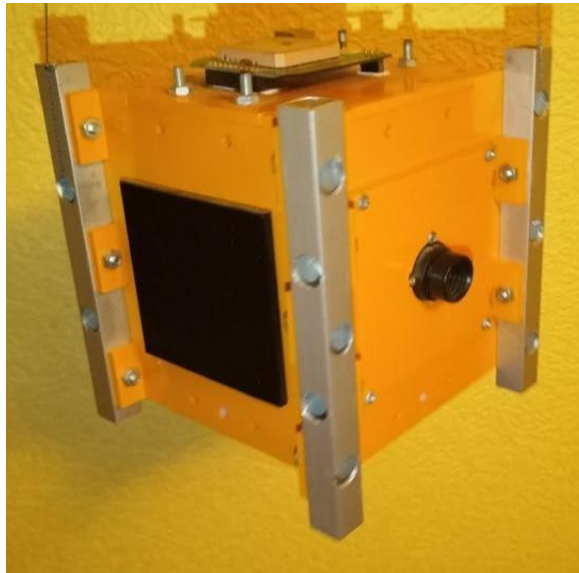

Рисунок 6 – Приклад підйомної платформи

В процесі досліджень виявлені наступні переваги повітряного змію перед БПЛА:

- дешевизна у порівнянні з БПЛА;
- набагато більший час випробувань;
- відсутність юридичних обмежень на польоти.

Але є і недоліки:

- залежність від погоди (наявність вітру);
- наявність великого відкритого майданчику.

Список використаних джерел

1. Li Z., Nan Yi. Optimal path planning and tracking control methods for parafoil. *Applied Sciences*. 2023. Vol. 13 (14):8115. 22 p. DOI: 10.3390/app13148115.
2. CubeSAT. URL: <http://www.cubesat.org.ua/ua/> (Last accessed: 01.10.2023).
3. Speed Line Cable CAM. URL: <https://www.speedline-cablecam.de/product/> (Last accessed: 01.10.2023).

УДК 621.372.54.001.5:004.67

*Ситніков Т. В., Катриченко М. О., Мінаков О. О., Сапко А. М.,
аспіранти PhD,
Ситніков В. С.,
д-р техн. наук, професор,
завідувач кафедри «Комп'ютерні системи»,
Національний університет «Одеська політехніка», м. Одеса, Україна*

ІНФОРМАЦІЙНО-УПРАВЛЯЮЧА СИСТЕМА УСУНЕННЯ ДЕТОНАЦІЇ ДВИГУНА ВНУТРІШНЬОГО ЗГОРЯННЯ З ВИКОРИСТАННЯМ ПОСЛІДОВНОГО З'ЄДНАННЯ ОДНОТИПНИХ ФІЛЬТРІВ НИЗЬКОГО ПОРЯДКУ

Проблема підвищення економічності бензинового двигуна внутрішнього згорання (ДВЗ) і зниження токсичних газів (CO, NO_x, CH) у вихлопах автомобіля є однією із важливих задач при розробці та експлуатації автомобіля, однак несумісність цих показників призводить до ускладнення системи керування двигуном.

Підвищення економічності залежить від значення коефіцієнта надлишку повітря α [1]:

$$\alpha = \frac{G_B}{G_T L},$$

де G_T – вага палива, яке подається у циліндри ДВЗ, кг;

G_B – вага повітря, яке подається на такті впуску у циліндри ДВЗ, кг;

L – стехіометричний склад пальної суміші (на 1 кг палива приходить 15 кг повітря).

Для роботи двигуна в режимі економічності палива коефіцієнт надлишку повітря α повинен мати значення $\alpha = 1,1 \div 2,0$, а для роботи двигуна в режимі повної потужності $\alpha = 0,8 \div 0,9$. Однак при роботі двигуна в режимі повної потужності і при використанні неякісного палива в циліндрах двигуна з'являються режими згорання з високими швидкостями порядку (1000–2000) м/с, які приводять до зносу робочих поверхонь поршневої групи та газорозподільного механізмів. Ці режими згорання, які одержали назву детонація, усуваються в даний час за допомогою зменшення кута випередження запалювання або зменшення подачі палива.

Для усунення цих режимів у імпортних автомобілів використовують системи електронного керування упорскуванням: BOSCH, L-, K-, Mono-JETRONIC та інші. Датчик детонації встановлюється на блоці циліндрів і розпізнає коливання, які виникають при детонації, і після їхньої обробки у електронному блоці керування (ЕБК), в залежності від ступеня детонації, виробляється команда на зміну кута випередження запалювання.

При прояві детонації, у високочастотній частині спектру частот з'являється складова з високою амплітудою, яка виділяється за допомогою смугового фільтра. Шляхом порівняння (віднімання) поточного сигналу і середньої величини амплітуди сигналу датчика при відсутності детонації виконується розпізнавання детонації. Ступінь детонації визначається підрахунком числа амплітуд у сигналі датчика, величина яких перевищує стандартну величину, характерну для початку детонації. Після розпізнавання детонації в залежності від її ступеня проводиться зменшення кута випередження запалювання. Якщо після цього детонація зникає, кут випередження запалювання поступово підвищується, тобто керування кутом випередження запалювання проводиться таким чином, щоб він був близький до детонаційного краю [2].

У стандартних блоках керування двигуном, сучасних автомобілів реалізована активна система регулювання, яка дозволяє в нормальному режимі роботи двигуна вносити в кут випередження запалення поправки величиною приблизно від +3 °C до +12 °C.

Застосування аналогових систем керування та мікросхем на їх основі не дозволило підвищити перешкодозахисність та якість керування. Для підвищення цих показників використовують комбіновані аналого-цифрові системи керування.

Узагальнена схема розпізнавання детонації у інформаційно-управляючій системі двигуна працює наступним чином [3]. Сигнал з датчика детонації в момент відсутності детонації надходить на один канал системи розпізнавання для виявлення власних шумів двигуна, а в момент детонації сигнал надходить на інший канал системи. Обидва сигнали надходять на програмований інтегратор, у якому відбувається виділення сигналу детонації і його інтегрування. Підсилений сигнал надходить до АЦП, з виходу якого подається на мікроконтролер, який приймає інформацію, обробляє її та подає сигнали керування на електронний блок запалювання. Мікроконтролер змінює коефіцієнти фільтрів системи розпізнавання відповідно до частоти обертів колінчастого вала двигуна.

Для усунення недоліків існуючих систем, які керують виключно кутом випередження запалювання, пропонується керувати безпосередньо коефіцієнтом надлишку повітря α , що призводить до спрощення конструкції системи керування.

При появі детонації система керування збільшує α до $1,1 \div 2,0$, а це переводить роботу двигуна в режим збіднення робочої суміші. Але при цьому виникає падіння потужності двигуна, це змусить водія перейти на нижчу передачу, а автомобіль, обладнаний автоматичною коробкою передач, зробить це сам, не зменшуючи комфорту подорожі, і тим самим знизити навантаження на двигун, що приведе не тільки до зникнення детонації, а і до економії палива і зниженню CO, NO_x та СН.

Узагальнено це відбувається наступним чином. За командами блока формування команд (БФК) мультиплексор (МПС) підключає до АЦП необхідний датчик і оцифрований сигнал надходить до блоку збору інформації (БЗІ). Після БЗІ всі дані, зняті з датчиків в цифровому коді за протоколом USART, подаються в пристрій обробки інформації. Таким чином, пристрій знімає дані з усіх датчиків, які використовуються загальною системою керування коефіцієнтом α та кутом випередження запалення.

Оцифрований сигнал з датчика детонації (ДД) надходить на вхід цифрового смугового фільтра (ЦСФ). Після фільтрації сигналу блок виявлення детонації (БВД) аналізує одержаний сигнал, і результат передає до блоку збору інформації (БЗІ). Застосування датчика обертів (ДО) і ДД дозволило точно встановити моменти виникнення детонації і моменти її відсутності. Це дало можливість застосувати цифровий фільтр, який у моменти відсутності детонації відстежує власні шуми двигуна, а в моменти прояву детонації – суму сигналів детонації та власних шумів двигуна. Різниця цих значень дозволяє виявити наявність детонації.

Зовнішня пам'ять (ПЗУ) зберігає розраховані коефіцієнти цифрового фільтра, які по команді блоку формування команд (БФК) передаються на цифровий смуговий фільтр (ЦСФ).

Найбільш важливою і складною частиною системи є цифровий смуговий фільтр, тому що до його задачі входить розпізнавання детонації і власних шумів двигуна на різних частотах. Чим точніше задані коефіцієнти передавальної функції ЦСФ, тим точніше фільтр виділить сигнал, зв'язаний з детонацією. Тому найбільша увага приділялась дослідженню властивостей цифрового фільтра при зміні коефіцієнтів передавальної функції та його порядку [4; 5].

Для підвищення порядку фільтра при наявності великих перешкод БФК дає команду на підвищення порядку фільтра за рахунок їх послідовного з'єднання.

Тоді при послідовному з'єднанні передавальних функцій однотипних компонент їх передавальні функції перемножуються. Оскільки передавальні функції складаються з амплітудно-частотної (АЧХ) та фазо-частотної (ФЧХ) характеристик, а компоненти однотипні, то при касадному з'єднанні однотипних компонент їх перемноження перетворюється у возведення у ступень. В цьому випадку їх характеристики АЧХ и ФЧХ відповідно трансформуються наступним чином: АЧХ возводиться у ступень, а ФЧХ помножується на показник ступеня. Тоді, при такому з'єднанні основні зміни відбуваються у АЧХ.

Метою дослідження є дослідження нових підходів до обчислення ширини смуги пропускання при послідовному з'єднанні однотипних фільтрів для підвищення крутизни АЧХ.

При послідовному з'єднанні однотипних смугових передавальних функцій їх основна АЧХ возводиться у ступень, а це відображається на характеристиці як «стискання», при цьому частоти зрізу зсуваються до центральної частоти, яка не зрушується, і зростає крутизна АЧХ [6].

Передавальна функція основного смугового фільтра математичне описується п'ятьма коефіцієнтами – два у знаменнику b_1, b_2 та три у чисельнику – a_0, a_1, a_2 , однак один з них дорівнює $a_1 = 2$, а два інших однакові $a_0 = a_2$:

$$H(z) = \frac{a_0 + 2z^{-1} + a_0z^{-2}}{1 + b_1z^{-1} + b_2z^{-2}} \quad (1)$$

Це дозволяє розраховувати тільки три коефіцієнта – a_0, b_1, b_2 . Після перетворення комплексної частотної характеристики одержуємо математичний опис АЧХ:

$$H(\omega) = \sqrt{\frac{(2a_0 \sin(\omega))^2}{(1-b_2)^2 + b_1^2 + 2b_1(1+b_2)\cos(\omega) + 4b_2\cos(\omega)^2}}$$

де $\omega = 2\pi \frac{f}{f_d}$, $\omega \in [0, \pi]$ – нормована кутова частота; f, f_d – відповідна лінійна частота та частота дискретизації.

Звісно, що рівень, на якому визначають частоту зрізу, дорівнює 0,707. При возведення у ступень однотипних АЧХ цей рівень залишається незмінним, але тоді для визначення частот зрізу нових АЧХ необхідно добувати корінь порядку, який дорівнює кількості з'єднаних однотипних компонент, з цього рівня $\sqrt[n]{c}$. У такому випадку по АЧХ основного фільтру можна визначити частоти зрізу нової АЧХ на рівні добутого кореня з початкового рівня.

Для визначення частот зрізу нової АЧХ після з'єднання n однотипних фільтрів по основній АЧХ необхідно вирішити рівняння на основі АЧХ основного фільтру та невідомих частотах для нового з'єднання. Отримані частоти відповідають новим частотам зрізу нового з'єднання однотипних компонент.

При цьому стисканні звужується смуга пропускання з зростанням крутості АЧХ.

Таким чином, дослідження показало, що послідовне з'єднання однотипних частотно-залежних компонент дозволяє підвищити крутизну АЧХ дискретно на величину яка дорівнює кількості з'єднаних однотипних компонент. Підвищення крутизни приводить і до «стискання» АЧХ та звуження смуги пропускання. На підставі аналізу отримані нові формули для точного розрахунку нових частот зрізу. Це дозволяє оперативнo обчислити необхідне дискретне «стискання» АЧХ, а при обмежених обчислювальних можливостях на борту скористатися попередніми розрахунками у вигляді таблиць значень. Такий підхід дає можливість у автоматичному режимі підвищити захищеність обробки сигналів при наявності перешкод у БФК.

Список використаних джерел

1. Ухіна А. В., Теплечук А. М., Кірьязов Ю. Ф., Ситніков В. С. Управління смуговим частотно-залежним компонентом інформаційно-управляючою системою для усунення детонації двигуна внутрішнього згорання. Інформаційні керуючі системи та технології. Проблеми та рішення : монографія / авт. кол.: В. Васянин, Г. Востров, В. Вичужанін та ін. ; під наук. ред. проф. В. Вичужаніна. Одеса : Екологія. 2019. С. 137–142. URL: <http://dspace.opu.ua/jspui/handle/123456789/10153> (дата звернення: 08.10.2023).
2. Детонація у двигунах внутрішнього згорання. URL: <https://www.chem21.info/info/351591/> (дата звернення: 08.10.2023).
3. Авдеева М. Блок управління двигуном: пристрій, несправності та діагностика. URL: https://avto.pro/autonews/blok_upravleniya_dvigatelya_ustroystvo_neispravnosti_i-20191214/ (дата звернення: 08.10.2023).
4. Ukhina H., Sytnikov V., Streltsov O., Stupen P., Yakovlev D. Specialized computer systems digital bandpass frequency-dependent components rearrangement. Proceedings of the 2019 10th IEEE International Conference on Intelligent Data Acquisition and Advanced Computing Systems: Technology and Applications, IDAACS 2019 (France). 2019. DOI: 10.1109/IDAACS.2019.8924368.
5. Ukhina H., Sytnikov V., Streltsov O., Stupen P., Kudria V. Application of the computer system component with adjustment elements for processing sensor signals. Proceedings of the 11th IEEE International Conference on Intelligent Data Acquisition and Advanced Computing Systems: Technology and Applications, IDAACS 2021, 22–25 September 2021, Cracow, Poland. 2021. Vol. 1. P. 12–17; DOI: 10.1109/IDAACS53288.2021.9660992.
6. Afanasyev I., Sytnikov V., Streltsov O., Stupen P. The applying of low order frequency-dependent components in signal processing of autonomous mobile robotic platforms. Lecture Notes in Networks and Systems (LNNS). 2022. Vol. 507. P. 882–891. DOI: 10.1007/978-3-031-10464-0_61.

УДК 004.021

Старченко В. В.,
старший викладач кафедри КІ,
ЧНУ імені Петра Могили, м. Миколаїв, Україна

ПОРТАТИВНИЙ МОНІТОР WIFI-МЕРЕЖІ З НИЗЬКИМ СПОЖИВАННЯМ ЕЛЕКТРОЕНЕРГІЇ

Одним з актуальних напрямків розвитку бездротових технологій є створення портативних пристроїв для моніторингу та аналізу параметрів WiFi-мереж. Такі пристрої можуть бути корисними для адміністраторів мереж, спеціалістів з інформаційної безпеки, а також звичайних користувачів. Однак, одним з обмежень таких пристроїв є високе споживання електроенергії, що вимагає частого заряджання акумулятора.

Метою проєкту було створити компактний та енергоєфективний пристрій, який би дозволяв сканувати та аналізувати WiFi-мережі в реальному часі.

У якості засобу відображення обрано модуль DFRobot FireBeetle Covers-ePaper Black&White&Red Display Module. Він має високу контрастність, читабельність при сонячному світлі та низьке споживання енергії. Модуль має 2,13-дюймовий екран з електронним чорнилом із роздільною здатністю 212×104 та інтерфейсом SPI та підтримує бібліотеку Arduino. Цей модуль показує чорно-біле зображення з червоним акцентом, що дозволяє виділяти важливу інформацію про WiFi-мережі, таку як сила сигналу, номер каналу, режим його захисту та ім'я точки доступу. Загальний вигляд модулю DFRobot FireBeetle Covers-ePaper Black&White&Red Display Module наведено на рис. 1.



Рисунок 1 – Модуль DFRobot FireBeetle Covers-ePaper Black&White&Red Display Module

У якості засобу діагностики WiFi-мережі та керування монітором використано модуль DFRobot FireBeetle 2 ESP32-E. Це потужний мікроконтролер з WiFi-модулем, який можна легко підключити до ePaper Display Module за допомогою SPI-інтерфейсу. Контролер FireBeetle 2 ESP32-E спеціально розроблений для систем Інтернету речей на базі двоядерного процесора ESP-WROOM-32E. Він підтримує дворежимний зв'язок Wi-Fi та Bluetooth і має невеликий розмір, наднизьке енергоспоживання, вбудовану схему зарядки та зручний інтерфейс літєвої батареї PH2.0. Енергоспоживання у режимі очікування цього процесора складає лише 10 мкА. Загальний вигляд монітора наведено на рис. 2.



Рисунок 2 – Загальний вигляд портативного монітора WiFi-мережі

У програмному коді на мові Arduino реалізовано функції сканування, фільтрації, сортування та виводу на дисплей даних про WiFi-мережі, моніторинг яких виконується.

Циклограма роботи системи наведена на рис. 3.



Рисунок 3 – Циклограма роботи портативного монітора WiFi-мережі

Робочий цикл системи починається з її завантаження. Потім відбувається активація ePaper-модуля та WiFi підсистеми. На наступному кроці виконується встановлення WiFi-підсистеми у режим Station Mode та сканування WiFi-мережі. Після цього виконується парсинг зібраних даних та підготовка їх до відображення. Відображення даних на екрані ePaper-модуля завершує прикладну частину циклу. Службова частина робочого циклу складається з процедур вимикання WiFi-підсистеми та ePaper-модуля, встановлення Wakeup-таймера та переходу у режим очікування. Після того, як спливе встановлений час, Wakeup-таймер перезапустить систему і робочий цикл повториться.

Під час робочого циклу монітор працює поперемінно у двох режимах. В активному режимі монітор працює лише 20 с при енергоспоживанні 14 мА. Більшу частину часу монітор знаходиться у режимі очікування при енергоспоживанні 20 мкА. Графік споживання електроенергії монітором наведено на рис. 4.

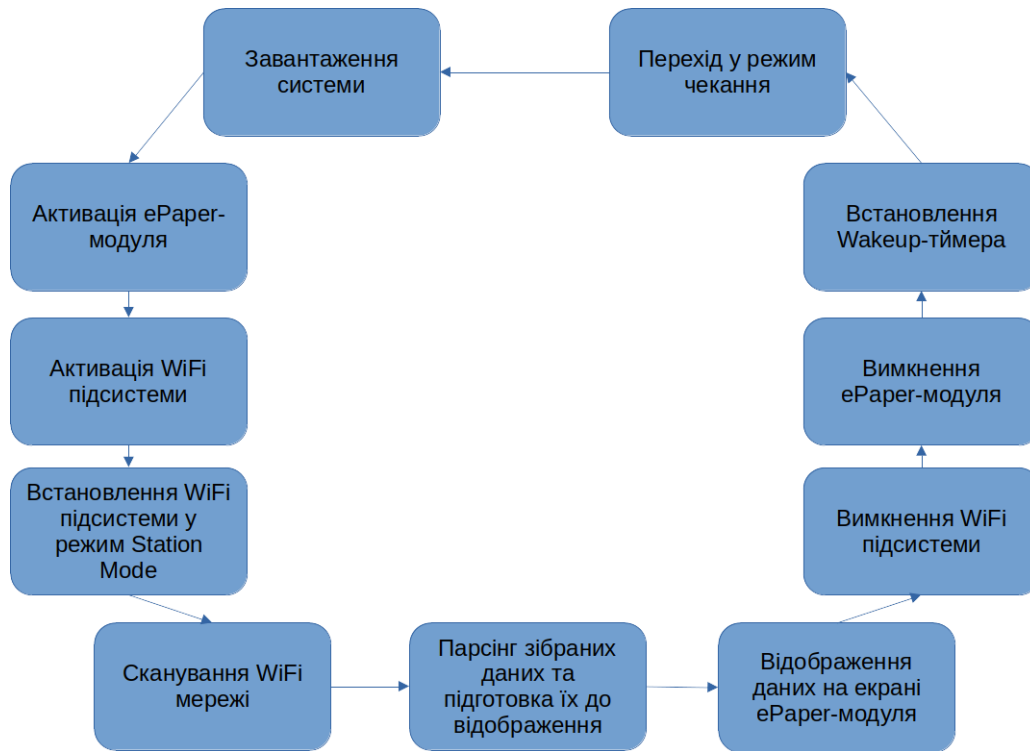

Рисунок 4 – Графік споживання електроенергії монітором WiFi-мережі

Тестування розробленого пристрою відбувалося у різних умовах освітлення та в околицях різних WiFi-точок доступу. Вимірювався час роботи пристрою від одного заряду батареї, якість зображення на екрані та точність

даних про WiFi-мережі. За результатами тестування було показано, що розроблений пристрій може працювати до 1-го місяця без підзарядки акумулятора, забезпечуючи чітке та інформативне зображення на екрані. Дані про контрольовані точки доступу WiFi-мережі були достовірними та актуальними, а також легко порівнювалися з іншими джерелами інформації.

Під час виконання проекту було розроблено компактний та енергоефективний пристрій для сканування та аналізу параметрів WiFi-мережі в реальному часі.

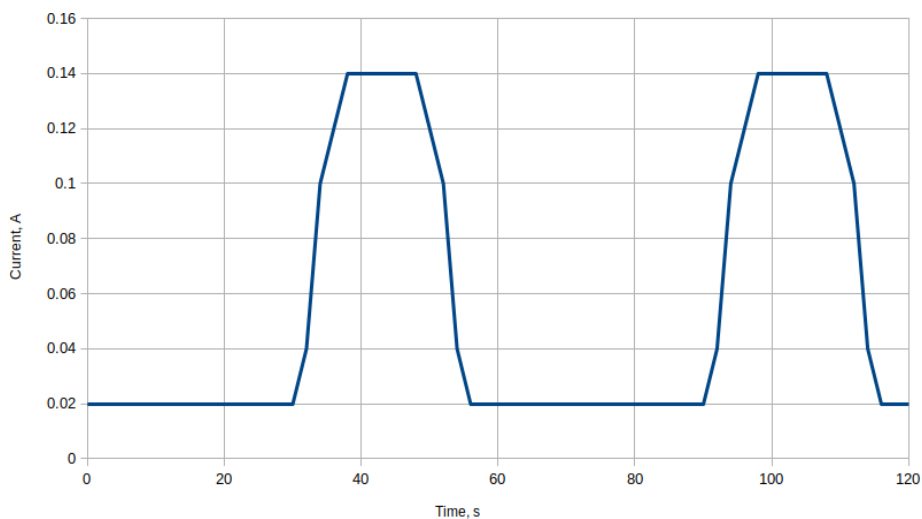
У подальшому планується удосконалити його роботу шляхом додавання нових функцій та можливостей. Так, наприклад, розглядається можливість накопичення даних про WiFi-мережі на SD-картці для подальшого аналізу змін стану мережі з плином часу.

Окремою задачею є реалізація режиму графічного представлення статистики про контрольовану WiFi-мережу, щоб її адміністратор мав краще уявлення про її актуальні характеристики та динаміку їх зміни.

УДК 004.89

Тришин І. О.,

аспірант PhD,

Злотенко Б. М.,

д-р техн. наук, професор,

зав. кафедри комп'ютерної інженерії та електромеханіки,

Київський національний університет технологій та дизайну, м. Київ, Україна

МОДЕЛЮВАННЯ ЕФЕКТИВНОСТІ ЕНЕРГОСПОЖИВАННЯ ПІДПРИЄМСТВ

Моделювання ефективності енергоспоживання підприємств – це процес розробки математичних або комп'ютерних моделей, які дозволяють визначити та оптимізувати споживання енергії на підприємстві з метою зменшення витрат та негативного впливу на навколишнє середовище. Такі моделі можуть бути корисними для підприємств у різних галузях, де велика кількість енергії використовується для виробничих процесів та опалення.

Основні кроки моделювання ефективності енергоспоживання підприємств включають наступне:

Збір даних: Зібрання даних про споживання енергії на підприємстві. Це може включати в себе інформацію про види споживаної енергії (електрика, газ, паливо тощо), кількість споживаної енергії за різними періодами (день, тиждень, місяць), а також дані про виробничі процеси та обладнання.

Розробка математичної моделі: Розробка математичної моделі, яка відображає взаємозв'язок між різними факторами, що впливають на споживання енергії. Ця модель може включати в себе рівняння, які описують залежність між споживаною енергією і такими факторами, як виробничий обсяг, температура, час року тощо.

Симуляція та аналіз: Використання розробленої моделі для симуляції різних сценаріїв та аналізу їх впливу на ефективність енергоспоживання. Наприклад, можна визначити, як зміни виробничого обсягу або вплив температурних змін впливають на споживання енергії.

Оптимізація: Використання результатів аналізу для розробки оптимальних стратегій зменшення споживання енергії. Це може включати в себе впровадження енергозберігаючих технологій, зміну графіка виробництва або інші заходи для зниження витрат енергії [1].

Моніторинг та контроль: Після впровадження оптимальних стратегій важливо постійно моніторити та контролювати споживання енергії, щоб переконатися, що ефективність енергоспоживання залишається на високому рівні та вчасно коригувати стратегії при необхідності.

Моделювання ефективності енергоспоживання підприємств може допомогти підприємствам зменшити витрати на енергію, підвищити конкурентоспроможність та сприяти сталому розвитку.

Існує кілька моделей, які використовуються для моделювання ефективності енергоспоживання підприємств. Ось кілька з них [4]:

1) модель Штейнера-Лемаса: ця модель використовується для оцінки енергетичної ефективності підприємств шляхом аналізу їх витрат на енергію та порівняння їх зі стандартами енергоефективності. Вона дозволяє визначити енергетичну ефективність підприємства та виявити можливість зниження витрат на енергію;

2) модель Балінга: ця модель використовується для оцінки енергетичної ефективності підприємств шляхом аналізу витрат на енергію та виробництво продукції. Вона дозволяє визначити енергетичну інтенсивність виробництва та виявити можливості зниження витрат на енергію шляхом оптимізації виробничих процесів;

3) модель Стенфордського університету: ця модель використовується для моделювання енергетичної ефективності підприємств шляхом аналізу енергетичних потоків та ефективності використання енергії в різних процесах. Вона дозволяє виявити слабкі місця в системі енергоспоживання та запропонувати заходи щодо їх вдосконалення [4];

4) модель Ліфсета: ця модель використовується для визначення оптимального рівня енергоспоживання підприємства шляхом аналізу залежності між витратами на енергію та виробництвом. Вона дозволяє виявити ефективність використання енергії та визначити оптимальний рівень енергоспоживання.

Могилянські читання–2023: досвід та тенденції розвитку суспільства в Україні: глобальний, національний та регіональний аспекти.

Ці моделі допомагають підприємствам визначити їх енергетичну ефективність та знайти шляхи її покращення, що може призвести до зниження витрат на енергію та покращення сталих показників ефективності.

На основі вищенаведеної інформації було складено табл. 1 щоб відобразити як відбувається моделювання ефективності енергоспоживання на підприємстві.

Таблиця 1

Аналіз моделювання ефективності енергоспоживання на підприємстві

Параметр	Опис	Одиниця вимірювання
Вид енергії	Типи споживаної енергії (електрика, газ, тощо)	
Річне споживання енергії	Кількість споживаної енергії протягом року	Кіловат-години (кВт-год)
Виробничий обсяг	Річний обсяг виробництва	Одиниці виробництва
Температурні зміни	Зміни температури повітря	Градуси Цельсія

Ця таблиця містить ключові параметри, які можуть бути використані для аналізу ефективності енергоспоживання на підприємстві. Давайте розглянемо їх кожен окремо та проаналізуємо, яку інформацію ці параметри можуть нам надати:

Вид енергії (Типи споживаної енергії): Цей параметр дозволяє визначити, який вид енергії використовується на підприємстві, такий як електрика, газ, тощо. Ця інформація може бути корисною для ідентифікації джерел споживання енергії та планування її оптимізації.

Річне споживання енергії: Цей параметр показує загальну кількість споживаної енергії протягом року. Вимірюється в кіловат-годинах (кВт-год). Він дозволяє оцінити рівень споживання енергії і визначити, чи є потенціал для зменшення витрат.

Виробничий обсяг: Цей параметр вказує на річний обсяг виробництва підприємства і вимірюється в одиницях виробництва. Він може служити для оцінки взаємозв'язку між обсягом виробництва та споживаною енергією, а також для планування збільшення виробничої потужності.

Температурні зміни: Цей параметр вказує на зміни температури повітря і вимірюється в градусах Цельсія. Температурні зміни можуть впливати на ефективність систем опалення та кондиціонування повітря. Ця інформація може бути використана для оптимізації режимів енергоспоживання залежно від погодних умов.

Моделювання ефективності енергоспоживання на підприємстві – це процес створення математичних або комп'ютерних моделей для аналізу та оптимізації споживання енергії на підприємстві з метою зниження витрат та покращення сталості ресурсо-, енерго- та екологічної ефективності. Моделі дозволяють прогнозувати, які заходи можуть бути впроваджені для досягнення оптимального споживання енергії та покращення загальної продуктивності підприємства.

Таблиця 2

Моделювання ефективності енергоспоживання на підприємстві

Підприємство	Вид енергії (кВт-год/рік)	Виробничий обсяг (одиниці/рік)	Температурні зміни (°C)	Ефективність моделі (%)
Підприємство А	500'000	10'000'000	5	85
Підприємство Б	750'000	15'000'000	3	92
Підприємство В	400'000	8'000'000	7	78
Підприємство Г	600'000	12'000'000	4	89

Аналізуючи таблицю, ми визначили, що підприємство Б споживає найбільше енергії, а Підприємство В – найменше. Це може вказувати на різну ефективність систем енергоспоживання на різних підприємствах. Підприємства А і Б мають схожий виробничий обсяг, але споживають різну кількість енергії. Це може свідчити про можливість оптимізації енергоспоживання на Підприємстві Б.

Температурні зміни мають вплив на споживання енергії. Наприклад, Підприємство В, де температурні зміни найвищі, має меншу ефективність моделі. Підприємство Б має найвищу ефективність моделі (92 %), що може означати ефективну систему контролю енергоспоживання або успішну впроваджену програму енергозбереження. Підприємство В має найнижчу ефективність моделі (78 %), що може вказувати на необхідність покращення системи.

Моделювання ефективності енергоспоживання на підприємствах є важливою складовою стратегії для покращення енергоефективності та зменшення витрат. За допомогою математичних та комп'ютерних моделей можна аналізувати та оптимізувати споживання енергії на підприємствах:

Параметр	McDonald's	KFC Ukraine
Вид енергії (кВт-год/рік)	1'200'000	950'000
Виробничий обсяг (од./рік)	20'000'000	15'000'000
Температурні зміни (°C)	4	3
Ефективність моделі (%)	88	92

Моделювання ефективності енергоспоживання на підприємствах «McDonald's» та «KFC Ukraine»

Аналізуючи таблицю, було визначено, що споживання енергії «McDonald's» більше (1'200'000 кВт-год/рік) порівняно з «KFC Ukraine» (950'000 кВт-год/рік). Це може вказувати на різницю в ефективності систем енергоспоживання. «McDonald's» має більший виробничий обсяг (20'000'000 од./рік), порівняно з «KFC Ukraine» (15'000'000 од./рік). Враховуючи це, можливо виникає запит на більше енергії [2].

Обидва підприємства мають схожі температурні зміни. «McDonald's» має температурні зміни на рівні 4 °C, тоді як «KFC Ukraine» – 3 °C. Ефективність моделі: «KFC Ukraine» має вищу ефективність моделі (92 %), що може вказувати на більш ефективну систему контролю енергоспоживання. У «McDonald's» ефективність моделі складає 88 % [3].

У процесі реалізації заходів, спрямованих на розроблення та впровадження ресурсозберігаючих технологій на підприємствах, виникає додатковий соціально-екологічний вигідний ефект, який виражається в зменшенні негативного впливу системи енергопостачання та енергоспоживання на природне середовище. Конкретно, завдяки заходам з енергозбереження зменшується викид різних парникових газів, таких як водяна пара, вуглекислий газ, метан, озон та оксиди азоту, а також вміст шкідливих речовин у продуктах згорання. Це не лише позитивно впливає на стан навколишнього середовища, але і сприяє поліпшенню соціальних умов.

Зменшення екологічного впливу призводить до покращення умов праці на робочому місці та підвищення загальної якості життя. Таким чином, ефективні заходи з енергозбереження сприяють як економічному, так і соціальному благополуччю. Управління енергозбереженням в промислових проектах спрямоване на вибір найбільш ефективних енергозберігаючих заходів та технологій в обмежених ресурсних умовах. При цьому ефективність процесів управління розглядається з урахуванням техніко-економічних та соціально-екологічних аспектів в умовах невизначеності. Розроблений алгоритм аналізу та оцінки ефективності є практично цінним і може бути використаний для аналізу та підвищення ефективності процесів управління енергозберігаючими проектами в промисловості.

Отже, моделювання ефективності енергоспоживання є важливим інструментом для досягнення сталого та ефективного використання енергійних ресурсів на підприємствах. Це дозволяє підприємствам збільшувати прибутковість, знижувати витрати та сприяти екологічній стійкості, що є важливими цілями в сучасному бізнес-середовищі.

Список використаних джерел

1. Про затвердження Методики визначення енергетичної ефективності будівель : наказ Міністерства регіонального розвитку, будівництва та житлово-комунального господарства України від 11.07.2018 № 169. URL: <https://zakon.rada.gov.ua/laws/show/z0822-18#Text> (дата звернення: 04.10.2023).
2. A whole new way to love McDonald's: its climate goals. URL: <https://www.greenbiz.com/article/whole-new-way-love-mcdonalds-its-climate-goals> (Last accessed: 03.10.2023).
3. Budderfly Helps Outlaw Enterprises' KFC and Taco Bell Franchises Offset Rising Supply Chain Costs With Energy-Efficiency-as-a-Service (EEaaS) Offering. URL: <https://www.prnewswire.com/news-releases/budderfly-helps-outlaw-enterprises-kfc-and-taco-bell-franchises-offset-rising-supply-chain-costs-with-energy-efficiency-as-a-service-eeaas-offering-301309789.html> (Last accessed: 03.10.2023).
4. Концептуальні підходи до моделювання, прогнозування і стратегічного планування розвитку енергетики. URL: http://ief.org.ua/wp-content/uploads/2014/11/Podolets_IEP-IRG_Nov2014web.pdf (дата звернення: 04.10.2023).

БЕЗДРОТОВА ЛОКАЛЬНА МЕРЕЖА НА КАНАЛІ 60 ГГЦ ДЛЯ ПОБУДОВИ КОНТРОЛЬОВАНОЇ ЗОНИ

За останнє десятиліття технології та шляхи їх застосування дуже стрімко змінювались, так і у сфері бездротових мереж набувають широкого використання нові стандарти. У корпоративному використанні все більше набувають поширення технології зв'язку IEEE 802.11ax, Wi-Fi 6 (5 ГГц), у смартфонах вже розповсюджений протокол 4G LTE. Тому для продовження розвитку потрібно розглянути не задіяну чисто 60 ГГц для побудови бездротових локальних мереж (WLAN) [1].

У цій роботі розглядається можливість побудови каналу для бездротових локальних мереж (WLAN) на частоті 60 ГГц, а також можливість її використання при побудові контрольованої зони (КЗ).

Для бездротових локальних мереж (WLAN) на частоті 60 ГГц необхідні надійні моделі каналу, щоб підтримати швидкий розвиток, стандартизацію і впровадження міліметрових WLAN. Загалом розробка моделі каналу базується на експериментальних дослідженнях відповідних середовищ поширення, з урахуванням передбачуваних властивостей бездротової системи зв'язку.

Збільшення несучої частоти до 60 ГГц у WLAN більше ніж в 10 разів порівняно з 2,4 ГГц і 5 ГГц призвело до якісних змін у властивостях поширення сигналу. Характеристики каналу мають суттєве значення для проектування WLAN на 60 ГГц, і теоретичні розрахунки 60 ГГц виявили декілька таких важливих властивостей.

По-перше, коротка довжина хвилі в діапазоні 60 ГГц призводить до значних втрат при поширенні відповідно до рівня передачі Фріса. Внаслідок цього для компенсації великих втрат у поширенні на типових WLAN на відстань до декількох десятків метрів повинні використовуватися високо направлені передавальні та приймальні антени. Для підтримки мобільних та номадичних систем антени повинні бути електронно керованими. Отже, модель каналу повинна враховувати просторові (кутові) координати канальних променів на боці передачі та прийому, а також підтримувати застосування будь-якого типу антенних технологій (наприклад, антени без управління напрямком, антенні сектори, антенні масиви).

По-друге, поширення сигналу на частоті 60 ГГц має квазіоптичний характер. Поширення через дифракцію є незначним і практично неможливим. Більша частина потужності, що передається, поширюється між передавачем і приймачем через пряму видимість (LOS) та невелику кількість відбитих шляхів. Для встановлення зв'язку направлені антени повинні бути спрямовані вздовж прямої видимості (якщо це доступно) або одного з відбитих шляхів. Додатковим наслідком квазіоптичного характеру поширення є те, що моделювання з використанням трасування променів на основі зображення може бути ефективним засобом для прогнозування просторового та часового аналізу канальних шляхів і може використовуватися для підтримки моделювання каналу. Крім того, слід відзначити, що при ідеальних відбиттях кожний шлях поширення включав б в себе лише один промінь. Також важливим аспектом поширення на частоті 60 ГГц, який слід враховувати при моделюванні каналу це поляризаційні характеристики. Як показує моделювання систем на частоті 60 ГГц WLAN [2], втрати потужності через несумісність поляризаційних характеристик між антенами та каналом можуть складати 10–20 дБ. Фізична причина високого впливу поляризації полягає в тому, що при застосуванні високо направлених антен зазвичай використовується лише один значущий лінійний або нелінійний шлях (LOS або NLOS) для передачі сигналу, і навіть сигнали NLOS залишаються сильно поляризованими під час прийому.

Підхід до кластеризації доцільно підходить для моделювання внутрішнього каналу на 60 ГГц, і різні кластери каналу відповідають різним напрямкам поширення сигналу через прямий шлях та слабкі відбиті шляхи. У запропонованому підході параметри між кластерами (положення кластерів в часовому та 3D-просторі) моделюються статистично. Для кожного параметра між кластерами потрібно розробити статистичні моделі.

Виведення статистичних моделей може базуватися безпосередньо на результатах експериментів. Однак, Однак просторово-часові положення різних кластерів для внутрішнього радіоканалу на 60 ГГц можна точно передбачити за допомогою симуляцій трасування променів. Слід зазначити, що середньоквадратичне відхилення між виміряними та передбаченими кутівими координатами кластерів менше 100). Тому, враховуючи те, що обсяг експериментальних даних зазвичай обмежений, можна використовувати методи трасування променів для генерації характеристик між кластерами (час приходу кластерів, азимутальні та зенітні кути приходу та відправлення) для моделі каналу. Цей підхід був використаний в розробленій моделі. Симуляції трасування променів проводилися для розглянутих середовищ, і результати симуляцій оброблялися для розробки статистичних моделей для різних параметрів між кластерами. Використання методу трасування променів дозволило значно збільшити кількість реалізацій кластерів каналу. Наприклад, в моделі каналу конференц-зони, розглянутій в цій роботі, застосування методу трасування променів дозволило збільшити кількість реалізацій каналу.

Ще однією важливою властивістю параметрів між кластерами, яка впливає з квазіоптичного характеру поширення сигналу, є те, що для розглянутого середовища набір доступних кластерів зазвичай може бути розділений на кілька груп, при цьому кластери з різних груп мають суттєво різні властивості. Наприклад, кластери,

відбиті від стін, матимуть суттєво різні розподіли параметрів між кластерами, ніж кластер, відбитий від стелі, і це повинно бути враховано в моделюванні каналу. Варто зауважити, що параметри кластерів в межах однієї групи можуть статистично залежати один від одного і повинні бути генеровані спільно. Реальні середовища можуть мати набагато складнішу структуру кластерів. Проте все ще можливо визначити групи кластерів з суттєво різними параметрами і розробити статистичні моделі параметрів між кластерами окремо для кожної групи кластерів (рис. 1).



Рисунок 1 – Відбиття сигналу від різних поверхонь

Крім просторових і часових параметрів, необхідно ввести статистичні моделі для коефіцієнта підсилення кластерів, щоб завершити визначення параметрів між кластерами. У запропонованій методиці моделювання каналу коефіцієнт підсилення кластерів LOS обчислюється детерміністично, за допомогою рівняння передачі Фріса, з використанням відстані між передавачем і приймачем як параметра. Для кластерів NLOS коефіцієнт підсилення обчислюється як втрата поширення по відповідному шляху NLOS (відстань шляху можна отримати за допомогою трасування променів) та додаткова втрата від відбиття. Втрата від відбиття не може бути передбачено за допомогою трасування променів, і потрібно визначити статистичну модель для втрати від відбиття на основі експериментальних даних.

Крім того, підсилення кластерів піддається впливу властивостей поляризації каналу і антен. У цій роботі характеристики поляризації поширення моделюються на рівні кластера і, загалом, можуть розглядатися як частина параметрів між кластерами. Однак розроблена методика моделювання характеристик поляризації розглядається окремо.

Заключаючи, варто зауважити, що не всі кластери, можуть бути доступні в кожний момент часу; деякі кластери в сценарії можуть бути заблоковані людьми або іншими перешкодами. Цей ефект також може бути врахований при моделюванні каналу за допомогою введення ефектів статичного (протягом тривалості розриву каналу) або динамічного блокування кластерів. Однак моделювання блокування кластерів є окремою проблемою, яка потребує подальших досліджень.

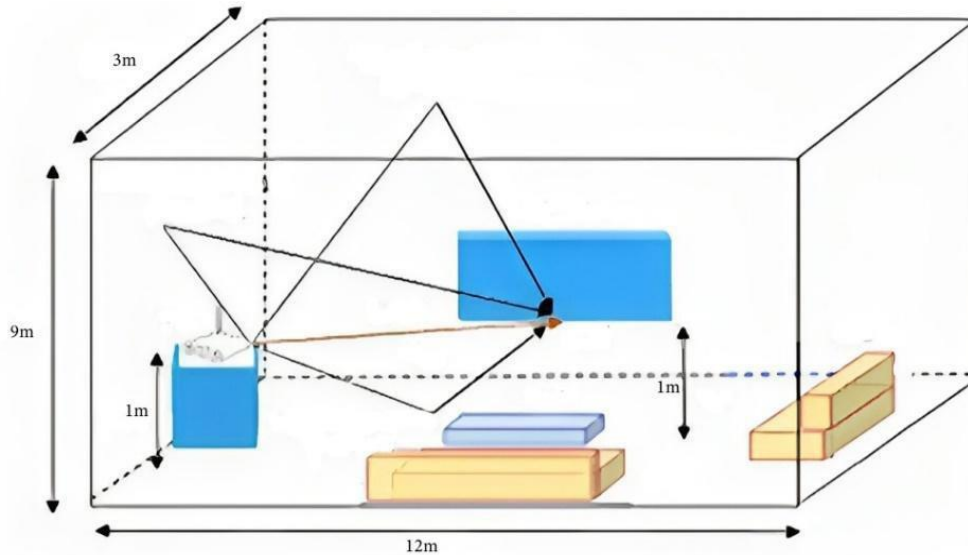
Виходячи з цих можливостей, можливо зробити припущення про можливість використання даної технології для побудови КЗ. Головним недолік є невелика дальність передачі, але коли ми говоримо про побудову КЗ це є навпаки плюсом, так як буде легше контролю Коли ми говоримо про WiFi-мережі то їх розповсюдження важко контролювати так як передача сигналу може легко долати перешкоди вигляді штучних та природних перешкод: стіни, вікна та інші. В свою чергу канал на 60 ГГц за своїми характеристиками на даний момент передається на невеликі відстані.

Список використаних джерел

1. Ухань Є. О. Захисні джаммери для формування контрольованої зони. *Могилянські читання – 2022* : тези доп. XXV Всеукр. наук.-практ. конф., Миколаїв, 07–11 листопада 2022 р. Миколаїв : ЧНУ ім. Петра Могили, 2022. С. 99–101.
2. Ухань Є. О., Журавська І. М. Пересувні захисні джаммери для формування контрольованої зони. *Free and Open Source Software (FOSS-2023)* : тези доп. XIV Міжнар. наук.-практ. конф., Харків, 07–10 лютого 2023 р. Харків : ХНЕУ ім. Семена Кузнеця, 2023. С. 103–105.

*Фрич Д. О.,
студент 4-го курсу,
Журавська І. М.,
д-р техн. наук, проф., зав. кафедри комп'ютерної інженерії,
ЧНУ імені Петра Могили, м. Миколаїв, Україна*

ВИЯВЛЕННЯ НЕБЕЗПЕЧНИХ ПРЕДМЕТІВ ЗА ДОПОМОГОЮ МЕРЕЖІ WI-FI

Під час повномасштабного вторгнення в Україні підвищився ризик терактів та пронесення летальної зброї в публічні місця. Переносні небезпечні предмети, такі як летальна зброя, саморобні бомби та вибухонебезпечні хімічні речовини, становлять дедалі більшу загрозу громадській безпеці. Зазвичай, для терористичних атак зловмисникам достатньо просто сховати небезпечні предмети в невеликому багажі, не привертаючи до себе уваги в громадських місцях.

Щоб зменшити такі загрози, зберігаючи особисте життя, необхідно широко впроваджувати неінтрузивні перевірки безпеки в громадських місцях (наприклад, у закладах освіти, торгівельних центрах, музеях).

Традиційне виявлення підозрілих предметів у багажі передбачає:

- ручний огляд (наприклад, встановлення контрольної-пропускної пункту на кожному вході);
- спеціальне обладнання: нп., камера спостереження, рентгенівський апарат, надширококутний сканер тощо [1–2].

Такі методи вимагають високих витрат на розгортання, а також складні в масштабуванні.

Нещодавно радіочастотні сигнали (наприклад, Wi-Fi і радари 60 ГГц) продемонстрували свій великий потенціал у багатьох сферах. Наприклад, сигнали Wi-Fi можна використовувати для розпізнавання людської активності за стіною [3]. Радіолокатор 60 ГГц можна використовувати для диференціації об'єктів, хоча й без можливості класифікувати об'єкти за типами матеріалів. Однак, існуючі радіолокаційні підходи пов'язані з високими накладними витратами, оскільки вимагають великої антенної решітки або спеціалізованих сигналів.

Основна ідея полягає в тому, щоб комплексно дослідити інформацію про стан каналу (англ. Channel State Information, CSI), яка включає як амплітудну, так і фазову характеристику бездротових сигналів для аналізу перешкод, викликаних певними об'єктами. Найбільш небезпечні об'єкти, такі як зброя, саморобні бомби та вибухові речовини, зазвичай виготовлені з металу або рідини, які створюють значні перешкоди (наприклад, поглинання, заломлення та рефракцію) для бездротових сигналів, в той час, як чемодани зазвичай виготовляються з тканини, пластику або паперу, які дозволяють бездротовим сигналам проходити крізь них. Такий різний вплив на бездротові сигнали дозволяє припустити, що бездротові сигнали можна використовувати для виявлення та ідентифікації підозрілих предметів, захованих у багажі.

Для ідентифікації різних матеріалів використовуються сигнали Wi-Fi, що проходять через об'єкт або оминають його, що призводить до зміни значень CSI-характеристик. Крім того, можливо виділити сигнал, відбитий об'єктом, щоб оцінити його форму (наприклад, ширину і висоту) або об'єм, виходячи з того, що сила відбитого сигналу пропорційна площі відбиття об'єкта. Система вимагає лише WiFi-пристрою з 2–3 антенами і може бути інтегрована в існуючі мережі Wi-Fi з низькими витратами і зусиллями по розгортанню.

Тобто, технологія використовує звичайний WiFi-сигнал для створення недорогого і простого в масштабуванні рішення, яке забезпечує першу лінію захисту для виявлення прихованих підозрілих об'єктів. Така система може бути легко розгорнута в багатьох місцях, які ще не мають попередньо встановленої інфраструктури перевірки безпеки і вимагають великої потужності для проведення перевірки безпеки, таких як стадіони, станції метро/залізниці, парки, музеї.



Рисунок 1 – Принцип роботи системи виявлення небезпечних предметів на основі CSI

Щоб полегшити виявлення та ідентифікацію підозрілих об'єктів, система використовує інформацію CSI, доступну в існуючих пристроях Wi-Fi. Як показано на рис. 1, система приймає CSI від пари Wi-Fi-передавач та Wi-Fi-приймач як вхідні дані. Потім виконується реконструкція CSI, тобто видаляються шуми. Після цього попередньо оброблені дані проходять через два основних компоненти:

1) двоетапна класифікація матеріалів фокусується на аналізі типу матеріалу для виявлення підозрілих об'єктів;

2) оцінка ризику об'єкта на основі візуалізації форми для металу та оцінки об'єму для рідини в контейнерах. Це пов'язано з тим, що рідина має вищий рівень ризику, якщо її об'єм перевищує допустиму межу, а металевий предмет є більш підозрілим, якщо він має форму, схожу на форму зброї.

Таким чином, звичайну мережу Wi-Fi можна додатково використовувати в якості системи безпеки – детектора підозрілих предметів. Система не потребує додаткового обладнання і може бути легко розвернута у вже існуючій мережі; також не має виникнути проблем при її масштабуванні.

Список використаних джерел

1. S. Chi and C. H. Caldas, «Automated object identification using optical video cameras on construction sites,» *Computer-Aided Civil and Infrastructure Engineering*, vol. 26, no. 5, pp. 368–380, 2011.
2. D. Turcsany, A. Mouton, and T. P. Breckon, «Improving feature-based object recognition for x-ray baggage security screening using primed visual words,» in *IEEE International Conference on Industrial Technology*, 2013, pp. 1140–1145.
3. T. S. Ralston, G. L. Charvat, and J. E. Peabody, «Real-time through-wall imaging using an ultrawideband multiple-input multiple-output (mimo) phased array radar system,» in *IEEE International Symposium on Phased Array Systems and Technology*, 2010, pp. 551–558.

УДК 004.89

Швайко В. К.,
студентка 4-го курсу бакалаврату,
Ільчишина Ю. В.,
студентка 4-го курсу бакалаврату
Павлова О. О.,
д-р філософії, доцент,
Хмельницький нац. ун-т, м. Хмельницький, Україна

ВИЗНАЧЕННЯ ІНДИКАТОРІВ ДЛЯ МОРФОФУНКЦІОНАЛЬНИХ ПОКАЗНИКІВ ЛЮДИНИ ДЛЯ АВТОМАТИЗОВАНОГО ПІДБОРУ ВИДУ СПОРТУ

У міру того як людство оговтується від наслідків глобальної пандемії COVID-19 та намагається повернутися до активного ритму життя. Статистика зайнятості спортом дітей шкільного віку та підлітків в Україні за останні роки свідчить про позитивну тенденцію до зростання кількості дітей, які займаються спортом. Так, у 2021 році 80% дітей шкільного віку та підлітків займалися спортом, що на 10% більше, ніж у 2020 році. Найпопулярнішими видами спорту серед дітей шкільного віку та підлітків є футбол, баскетбол, волейбол, легка атлетика та плавання. Зростання

популярності спорту серед дітей шкільного віку та підлітків є позитивним явищем, оскільки сприяє їхньому фізичному розвитку, зміцненню здоров'я та формуванню життєвих навичок. Спорт допомагає дітям розвивати витривалість, силу, спритність, швидкість та координацію. Він також допомагає дітям вчитися працювати в команді, приймати рішення, йти назустріч труднощам і досягати поставлених цілей. Держава надає значну підтримку розвитку спорту серед дітей шкільного віку та підлітків. Уряд фінансує будівництво спортивних об'єктів, проводить спортивні заходи та програми, а також надає пільги спортсменам. Завдяки спільним зусиллям держави, громадських організацій та батьків кількість дітей, які займаються спортом в Україні, щороку зростає. Це є запорукою здоров'я та успішного майбутнього нашої країни.

У наших попередніх роботах [1–3] було запропоновано метод роботи та структуру інформаційної системи для вибору виду спорту на основі морфофункціональних показників людини. У даній роботі ми пропонуємо графічне представлення методу у вигляді алгоритму (рис. 1) для визначення схильності дитини до певного виду спорту.



Рисунок 1 – Графічне представлення алгоритму для визначення схильності дитини до певного виду спорту на основі морфофункціональних показників людини

Також у даній роботі запропоновано таблицю середніх значень по кожному з нормативів, виміри яких потрібно здійснити для визначення морфофункціональних показників людини. Середні значення показників для дітей віком 10 та 11 років представлені у табл. 1.

Середні показники нормативів для дітей (юнаків та дівчат) віком 10 та 11 років

№ з/п	Показник	10 років				11 років			
		ю	σ	д	σ	ю	σ	д	σ
1	Зріст, см	134,7	4,5	134,4	6,2	139	4,7	139,2	5,6
2	Вагово-ростовий індекс (індекс маси тіла) (маса, г / зріст, см)	219	-28,2	220,2	-33,2	234,5	-28,8	233,5	-32,3
3	Індекс розвитку мускулатури (периметр плеча напруженого / периметр плеча розслабленого) $I = \frac{ОРП_n - ОРП_c}{ОРП_c} \cdot 100\%$	8,5	3,5	8,5	3,5	8,5	3,5	8,5	3,5
4	Співвідношення розмаху рук до довжини тіла стоячи, см	0	1,33	0	1,33	0	1,33	0	1,33
5	Біг 30 м, с	6,3	-0,61	6,6	-0,61	6,1	-0,49	6,4	-0,62
6	Стрибок з місця у довжину, см	147	22,31	127	17,56	157	23,25	132	19,16
7	Кидок набивного м'яча на дальність (1 кг), м	6,5	0,79	6	0,79	7	0,79	6,5	0,79
8	Кількість піднімань тулуба в сід за 60 с, шт.	28	7,91	28	7,91	29	9,19	29	7,44
9	Кількість згинань / розгинань рук в упорі лежачи, шт.	16	7,44	7	3,97	18	7,91	8	5,22
10	Нахил тулуба стоячи (нахили тулуба вперед з положення сидячи), см	7	3,96	9	5,86	8	3,65	10	5,7
11	Човниковий біг (4 × 9 м), с	12,3	-1,03	13	-1	12	-0,98	12,8	-0,95
12	Швидкість реакції (ловля палиця, яка має сантиметрові помітки), см	24	-4	24	-4	22	-4	22	-4
13	Кількість стрибків на скакалці за 60 с, шт.	92	6,32	100	6,32	98	5,55	106	5,55
14	Викрут мірної лінійки (різниця від ширини плечей), см	20	-10	10	-8	20	-10	10	-8

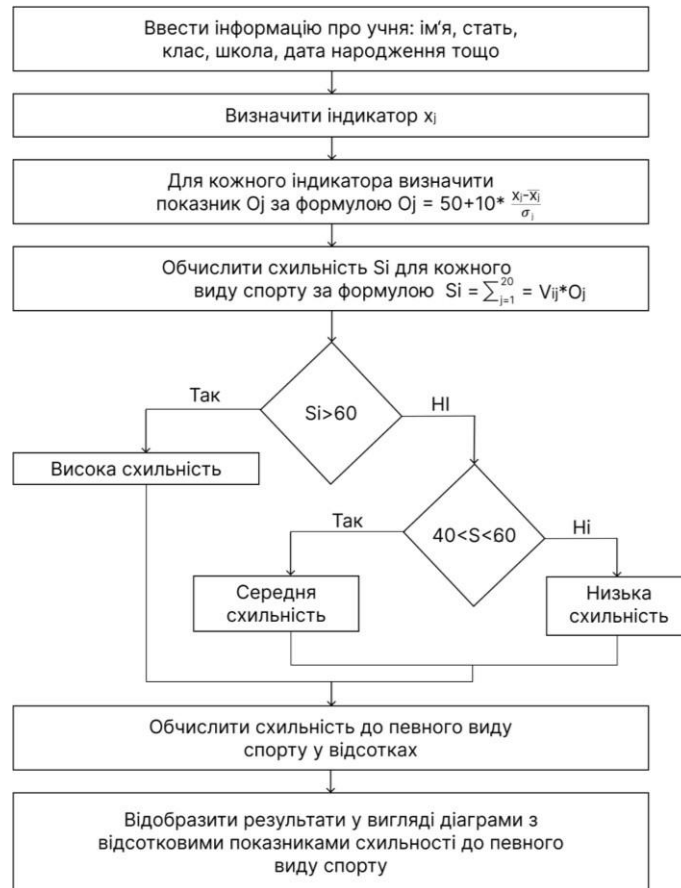
Показники будуть вимірюватись у дітей під час уроків фізвиховання студентами спеціальності «Здоров'я людини та фізичне виховання», які проходять педагогічну практику у школах міста. Зібрані у дітей морфофункціональні показники будуть вноситись студентами-практикантами у таблицю MS Excel, яка далі завантажуватиметься в мобільний застосунок, де буде автоматично виконуватись порівняння реальних морфофункціональних показників з еталонними значеннями відповідно до віку школярів та автоматично визначатиметься схильність до певних видів спорту і надаватиметься рекомендація учням щодо занять тим чи іншим видом спорту. Інформація, яка буде надана у застосунку, носитиме виключно рекомендаційний характер як для учнів, так і для їхніх батьків, для того, щоб допомогти зробити вибір спорту, яким дитині буде легше займатися і у якому, в силу фізіологічних факторів, дитина зможе досягти високих результатів.

Подальші зусилля авторів будуть спрямовані на реалізацію запропонованої інформаційної системи у вигляді кросплатформного мобільного застосунку та проведення експериментальних досліджень з його застосуванням.

Список використаних джерел

1. Швайко В. К., Ільчишина Ю. В., Павлова О. О. Концепція інтерфейсу користувача системи підтримки прийняття рішень для вибору виду спорту на основі морфофункціональних показників людини. *Стан, досягнення та перспективи інформаційних систем і технологій* : матеріали XXIII Всеукр. наук.-техн. конф.ї молодих вчених, аспірантів та студентів. Одеса, 20–21 квітня 2023 р. Одеса : ОНТУ, 2023.
2. Швайко В. К., Ільчишина Ю. В. Алгоритм розрахунку схильності до спорту на основі аналізу морфофункціональних показників людини. *Ольвійський форум – 2023 : стратегії країн Причорноморського регіону в геополітичному просторі*. Технічні науки. Сталий розвиток університетської системи освіти : тези доп. XVII Міжнар. наук. конф. 15–18 черв. 2023 р., м. Миколаїв. Миколаїв : ЧНУ ім. Петра Могили, 2023. С. 53–55.
3. Pavlova O., Solyk O., Shvaiko V., Ilchyshyna J., Bouhissi H. E. Human morphofunctional indicators-based decision support system for choosing kind of sport. *Intelligent Information Technologies and Systems of Information Security "IntellITSIS-2023"* : Materials of the 4th International Conference. CEUR Workshop Proceedings, 2023. Vol. 3426. P. 322–333.

**Підсекція:
ІНТЕЛЕКТУАЛЬНІ ІНФОРМАЦІЙНІ СИСТЕМИ**

УДК 004.9

*Болюбаши Н. М.,
канд. пед. наук, доцент, доцент кафедри ІС,
Дарій А. М.,
магістрант,
ЧНУ імені Петра Могили, м. Миколаїв, Україна*

ПРОГНОЗУВАННЯ ПРОДАЖУ У СФЕРІ ЕЛЕКТРОННОЇ КОМЕРЦІЇ

Стрімкий розвиток цифрової економіки супроводжується впровадження інноваційних технологій у сферу комерційної діяльності з охопленням різних аспектів економічної діяльності як невеликих фірм, так і великих корпорацій. Перспективним напрямком підвищення ефективності фінансового планування бізнесу й інвестицій є застосування автоматизованих інтелектуальних систем аналізу та прогнозування продажу товарів та послуг.

Діяльність комерційних компаній з продажу останнім часом стає все більш Інтернет-орієнтованою й розширюється за рахунок впроваджені веб-ресурсів, якими широко користуються як покупці, так і ті, хто продає товари та послуги. Однак автоматизовані системи прогнозування продажу у діяльності дрібних та середніх компаній представлені недостатньо. Тому є потреба у створенні інтелектуальної системи прогнозування продажу на основі аналізу даних про динаміку зміни обсягів продажу товарів протягом певного періоду часу.

Метою роботи є дослідження основних підходів до прогнозування продажу товарів та послуг, спрямованих на підвищення якості планування бізнес-процесів у сфері комерційної діяльності компанії та підтримку діяльності менеджерів по продажах.

Серед методів прогнозування фінансових показників виділяють експертні методи, методи економіко-математичного моделювання, фундаментальний аналіз та сукупність методів, які базуються на понятті часових рядів, де показник змінюється з плином часу у хронологічному порядку. Для підвищення якості планування продажів у сфері електронної комерції найбільш ефективним є створення та впровадження у їх діяльність інтелектуальної автоматизованої системи, яка дозволяє здійснювати аналіз динаміки обсягів продажу у минулому шляхом побудови прогнозу моделі часового ряду.

Серед великої кількості програмних засобів, які дозволяють здійснювати побудову прогнозу часових рядів, можна виділити наступні: статистичні пакети (STATISTICA, SPSS, MatLab, SAS), табличні процесори (MS Excel, Coral Quattro Pro), пакети візуального проєктування (MS Machine learning і Orange 3), ERP-системи, Business Intelligence-системи (MS PowerBI, QlikView, Deductor), когнітивні та академічні системи (IBM Watson) [1]. Їх аналіз показав, що вони мають широкий функціонал та вбудовані засоби реалізації багатьох моделей і методів аналізу часових рядів та побудови прогнозу. Однак переважна більшість є комерційними, а використання потребує трудомісткого процесу розгортання та підтримки, не завжди є системним та гнучким, потребує розуміння на професійному рівні усіх етапів аналізу та побудови прогнозу. Тому актуальним є розробка системи, яка має зручний і зрозумілий інтерфейс, проста у налаштуванні й автоматизує усі етапи аналізу та прогнозування часових рядів продажу товарів і послуг.

Моделювання часових рядів продажу товарів є складною задачею, оскільки ринкова економіка містить багато чинників, які можуть викликати ріст та падіння обсягів продаж. На вибір методів аналізу та прогнозування впливає стаціонарність та не стаціонарність часового ряду [2]. До методів аналізу часових рядів, які базуються на припущенні про стаціонарність ряду, відносять авторегресійну модель (AR-модель) та її модифікації. AR модель може бути визначена як лінійна комбінація попередніх значень ряду:

$$y_t = a_0 + a_1 y_{t-1} + a_2 y_{t-2} + \dots + a_p y_{t-p} + \varepsilon_t \quad (1)$$

де y_t – поточне значення ряду; a_0 – стала складова; a_p – коефіцієнт регресії; p – порядок моделі; ε_t – випадкова компонента.

Одним із способів покращення точності AR-моделі є поєднання її з методами механічного згладжування, такими як метод експоненційного згладжування (ES-модель) та метод низької частоти (LLF-модель). Модель ARMA поєднує автокореляційну модель AR та метод ковзного середнього MA. Ще однією модифікацією є модель ARIMA, яка застосовує методи, які приводять ряд до стаціонарного та поєднує моделі AR і ковзного середнього MA, тому її можна застосовувати для прогнозу нестационарних часових рядів.

Нестационарні часові ряди можуть мати регулярні компоненти – тренд T_t , сезонність S_t , циклічні зміни U_t в середньому значенні рівнів ряду та випадкову компоненту E_t . Моделювання прогностичної моделі нестационарного часового ряду може здійснюватися як шляхом моделювання регулярних компонент у сукупності, так і шляхом розкладання часового ряду на компоненти та моделювання кожної компоненти окремо.

Моделювання тренду здійснюють, відфільтровуючи випадкову компоненту та коливання з використанням механічного й аналітичного вирівнювання на основі регресійних методів. Застосування регресійних методів має перевагу, яка полягає у простоті, гнучкості та узгодженості їх аналізу і проєктування. До поширених методів відносять: графіки свічок, ковзні середні (MA – Moving Average), експоненційні ковзні середні (EMA – Exponential Moving Average), RSI, MACD, Bollinger Bands та інші.

До методів прогнозування відносять також методи, які базуються на використанні штучних нейронних мереж. Рекурентні нейронні мережі (RNN) зазвичай використовуються для аналізу часових рядів обсягів продаж, оскільки вони можуть зберігати попередні стани та використовувати їх для прогнозування майбутніх значень.

Згорткові нейронні мережі (CNN) можуть бути використані для аналізу зображень графіків продаж, оскільки вони можуть розпізнавати певні патерни та ознаки на зображеннях. Використання нейронних мереж на основі глибинного навчання у сфері прогнозування дозволяє використовувати більш складні моделі, які дозволяють отримати більш точні та надійні прогнози за рахунок аналізу багатьох факторів, що впливають на обсяги продаж.

Основними задачами, які має вирішувати інтелектуальна система прогнозування продажу, є побудова сукупності моделей часового ряду та вибір серед них оптимальної з метою отримання більш точного прогнозу. Фінансові ринки є дуже непередбачуваними, тому важливо використовувати не один, а сукупність методів для отримання більш точного прогнозу та зменшення ризику помилкових рішень.

Основними етапи побудови прогнозуальної моделі є наступні: 1) збір та попередній аналіз даних; 2) виявлення структури часового ряду, стаціонарності; 3) вибір методу прогнозування; 4) розробка моделі прогнозування та оцінка її точності й адекватності.

Для виявлення структури часового застосовують кореляційний аналіз та критерії перевірки гіпотези про наявність тренду. Для перевірки побудованої моделі на адекватність застосовують кореляційний аналіз випадкової компоненти – вона повинна бути шумом (стаціонарним рядом). Для оцінки якості прогнозуальної моделі та вибору кращої застосовують наступні показники:

$$R^2 = 1 - \frac{\sum_{t=1}^n (y_t - \hat{y}_t)^2}{\sum (y - \bar{y})^2}, \quad (2)$$

$$MAPE = \frac{100}{n} \sum_{t=1}^n \left| \frac{y_t - \hat{y}_t}{y_t} \right|, \quad (3)$$

де R^2 – коефіцієнт детермінації, дозволяє оцінити точність апроксимації моделі;

y_t – фактичне значення рівнів ряду; \hat{y}_t – прогнозне значення рівнів ряду; n – кількість рівнів ряду;

$MAPE$ – показник для оцінки точності прогнозу моделі.

Розроблена на основі описаного підходу інтелектуальна автоматизована система прогнозування продаж у сфері електронної комерції на основі аналізу часових рядів дозволить підтримати діяльність менеджерів з продажу, вдосконалити планування бізнес-процесів та підвищити якість роботи комерційних компаній з продажу товарів і послуг за рахунок вибору найбільш адекватної та точної прогнозуальної моделі.

Список використаних джерел

1. Долгіх А. О., Байбуз О. Г. Аналіз методів, моделей та програмних засобів прогнозування часових рядів. *Відкриті інформаційні та комп'ютерні інтегровані технології*. 2018. № 79. С. 74-85.
2. Андрусенко Ю. О. Аналіз основних моделей прогнозування часових рядів. *Збірник наукових праць Харківського національного університету Повітряних сил*. 2020. № 3(65). С. 91-96.

УДК 004.9

Болюбаши Н. М.,
канд. пед. наук, доцент, доцент кафедри ІС,
Желтобрюхов О. І.,
магістрант,
ЧНУ імені Петра Могили, м. Миколаїв, Україна

ПОБУДОВА РЕКОМЕНДАЦІЙ НА ОСНОВІ МЕТОДІВ МАТРИЧНОЇ ФАКТОРИЗАЦІЇ

Цифрова трансформація сучасного суспільства супроводжується впровадженням рекомендаційних систем, заснованих на технології пошуку і надання персоналізованих рекомендацій стосовно доступу до контенту онлайн-платформ. Алгоритми колаборативної фільтрації (англ. *collaborative filtering*) будують систему персональних рекомендацій, базуючись на моделі поведінки користувача на основі попередньо зібраної інформації про поведінку інших користувачів зі схожими вподобаннями та характеристиками. Однією з проблем такого роду

алгоритмів є складність масштабування – для великих систем створення нової рекомендації може займати багато часу. Вирішити цю проблему дозволяє застосування методів генерування рекомендацій на основі факторизації матриць завдяки прискоренню обчислень шляхом зниження розмірності.

Алгоритми колаборативної фільтрації при формуванні нових рекомендацій базуються на попередньо зібраній інформації про уподобання користувачів, які зберігаються у матриці рейтингів:

$$R = \begin{pmatrix} r_{11} & \dots & r_{1n} \\ r_{21} & \dots & r_{2n} \\ \dots & \dots & \dots \\ r_{m1} & \dots & r_{mn} \end{pmatrix}, \quad (1)$$

де r_{ij} – оцінка j -го елементу i -м користувачем, m – кількість користувачів, n – кількість елементів контенту (товарів, послуг, тощо).

Переважає більшість рекомендаційних систем базуються на великій кількості елементів контенту, значна частина яких не була оцінена користувачами. Це призводить до формування розрідженої матриці рейтингів R , що є проблемою для нових рекомендаційних систем та посилює проблему холодного старту. Також у процесі використання рекомендаційної системи збільшується кількість користувачів і з'являється проблема масштабування.

Матрична факторизація (MF – matrix factorization) передбачає декомпозицію вихідної матриці на добуток двох матриць меншого рангу (рис. 1):

$$R \approx Q \cdot P^T, \quad (2)$$

де Q – матриця представлення користувачів, P – матриця елементів контенту, який необхідно рекомендувати.



Рисунок 1 – Схема факторизації матриці рейтингів

Взаємодія користувача з елементом контенту моделюється як скалярний добуток векторів оцінок користувача та елемента у факторному просторі. Необхідно здійснити пошук матриць Q та P , скалярний добуток яких відповідно до формули 2 буде наближенням до існуючої матриці рейтингів R . Для декомпозиції матриці рейтингів R можна використати декілька розповсюджених методів: метод головних компонент, усічене сингулярне розкладання, невід’ємне розкладання матриці. Матриці Q та P обираються таким чином, щоб мінімізувати функцію втрат – помилку між передбачуваними рейтингами та справжніми оцінками елементів контенту, який необхідно рекомендувати:

$$\min_{P, Q} \sum_{(u,v \in R)} ((r_{u,v} - p_u^T q_v)^2 + \lambda \|p_u\|^2 + \lambda \|q_v\|^2), \quad (2)$$

де λ_P і λ_Q – фактори регуляризації, які включають для запобігання перенавчання рекомендаційної системи.

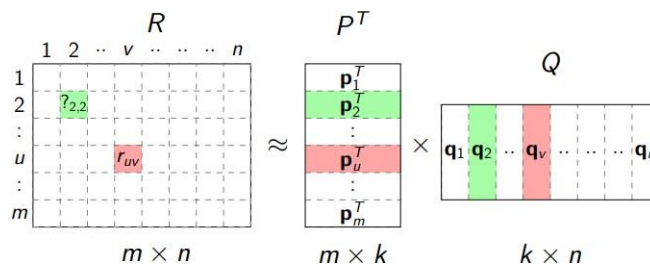
Матричні факторизаційні моделі рекомендаційних систем досить популярні серед розробників та мають багато модифікацій [1]. До найбільш відомих алгоритмів матричної факторизації відносять Funk MF – модель машинного навчання групи SVD-like, Asymmetric SVD. Існує багато гібридних моделей MF, до яких відносять машини факторизації (FM - factorization machines) та машини факторизації з урахуванням специфіки поля (FFM – field-aware factorization machines). Машини факторизації притримуються базового математичного підходу, комбінуючи факторизацію матриць із регресією. Машини факторизації з урахуванням специфіки поля є узагальненням та покращенням машин факторизації за рахунок розширення кількості властивостей, на яких базуються рекомендації. Узагальненням традиційних алгоритмів MF через нелінійну нейронну архітектуру є алгоритми Deep-Learning MF, які за ефективністю перевершують звичайні машини факторизації у задачах прогнозування рейтингу при наданні рекомендацій.

Таким чином, методи матричної факторизації є потужним засобом виявлення прихованих закономірностей та зв’язків у великих наборах даних, що дозволяє системам рекомендацій робити більш точні пропозиції навіть при наявності розріджених даних або проблеми холодного старту. Виявлення багатьох модифікацій методів матричної факторизації потребує їх подальшого дослідження з метою встановлення оптимальних умов їх застосування при розробці рекомендаційних систем для покращення персоналізованих рекомендацій.

Список використаних джерел

1. Мелешко Є. В., Хох В. Д., Босько В.В. Дослідження матричних факторизаційних моделей рекомендаційних систем [Електронний ресурс]. *Системи управління, навігації та зв'язку*. 2019. Вип. 6. С. 58-62. Режим доступу: http://nbuv.gov.ua/UJRN/suntz_2019_6_13.

УДК 517.958

Брагінець О. В.,
канд. фіз.-мат. наук, доцент
ЧНУ імені Петра Могили, м. Миколаїв, Україна

ГРУПОВА КЛАСИФІКАЦІЯ СИСТЕМ ДВОХ ЗДР ПЕРШОГО ТА ДРУГОГО ПОРЯДКУ

Розглянуто групову класифікацію систем двох звичайних диференціальних рівнянь першого та другого порядку.

Вивчення систем двох звичайних диференціальних рівнянь першого та другого порядку є важливою задачею, оскільки до них належать базові рівняння класичної і квантової механіки, механіки рідини та загальної теорії відносності. Груповий аналіз надає можливості ефективного інтегрування таких систем.

Системи двох ЗДР першого порядку. Розглянемо симетриї властивості систем звичайних диференціальних рівнянь першого порядку наступного вигляду:

$$\begin{cases} \dot{u}_1 = f_1(u_1, u_2), \\ \dot{u}_2 = f_2(u_1, u_2), \end{cases} \quad (1)$$

де u_a – невідомі функції від t , $u_a = \frac{du_a}{dt}$, $a = 1, 2$.

Оскільки обидві частини рівнянь (1) не залежать від t явно, тому ці рівняння з довільними функціями f_1 та f_2 допускають очевидну симетрію відносно зсуву по незалежній змінній t . Відповідний інфінітезимальний оператор $X_0 = \partial_t$ є оператором диференціювання за цією змінною.

Інші оператори симетрії шукаються у вигляді:

$$X = \eta \partial_t + \pi^a \partial_{u_a} \quad (2)$$

де $\pi^a = \pi^{ab} u_b + \omega^a$, $a, \eta, \pi^{ab}, \omega^a$ – функції від незалежної змінної t . Тут і надалі по індексам, що повторюються відбувається сумування. У роботі [1] знайдено всі нееквівалентні двовимірні алгебри симетрії для системи (1), що включають інфінітезимальні оператори X_0 та X . За умовою

$$[X_0, X] = \alpha X_0 + \beta X, \quad (3)$$

де α і β – дійсні сталі.

Реалізації алгебр (3) знайдено з точністю до перетворення еквівалентності, що зберігають форму рівнянь (1):

$$u_a \rightarrow \Lambda^{ab} u_b + \varphi^a, \quad (4)$$

де φ^a – довільні сталі, та Λ^{ab} – постійна невідроджена матриця. При цьому незалежна змінна може допускати довільні, у тому числі і нелінійні перетворення.

Доведено наступне твердження.

Теорема 1. З точністю до перетворень (4) існує тільки шість нееквівалентних інфінітезимальних операторів X , що задовольняють умові (3):

$$\begin{aligned} X_1 &= \mu t \partial_t - u_1 \partial_{u_1} - \nu u_2 \partial_{u_2}, & X_2 &= \mu t \partial_t - \partial_{u_1} - u_2 \partial_{u_2}, \\ X_3 &= \mu t \partial_t - \nu \partial_{u_1} - \partial_{u_2}, & X_4 &= e^{\lambda t} (u_1 \partial_{u_1} + \nu u_2 \partial_{u_2}), \\ X_5 &= e^{\lambda t} (\partial_{u_1} + u_2 \partial_{u_2}), & X_6 &= e^{\lambda t} (\mu \partial_{u_1} + \partial_{u_2}), \end{aligned} \quad (5)$$

де μ, ν та λ – довільні константи.

Для систем звичайних диференціальних рівнянь вигляду (1) знайдено 42 нееквівалентні реалізації тривимірних алгебр Лі, що включають інфінітезимальний оператор X_0 та два інфінітезимальні оператори загального вигляду (2), що задовольняють умови

$$[X_0, X_a] = \alpha_a X_0 + \beta_{ab} X_b, \quad [X_1, X_2] = \alpha_0 X_0 + \beta_{0b} X_b. \quad (6)$$

У [1] описаний алгоритм відшукування нелінійностей f_a та наведені результати обчислень. Нижче наведемо результати обчислень для двовимірних алгебр Лі.

Теорема 2. Неквівалентні системи вигляду (1), інваріантні відносно двовимірних алгебр Лі, перерахованих в теоремі 1, задаються наступними формулами:

$$\begin{aligned} X : \left\{ \begin{array}{l} 1 \quad u = u^{1+\mu} F(u u^{-\nu}), \\ 2 \quad u = u^{\nu+\mu} F(u u^{-\nu}); \\ 3 \quad u_1 = e^{\mu u^2} F_1(\nu u_2 - u_1), \\ 4 \quad u_2 = e^{\mu u^2} F_2(\nu u_2 - u_1); \end{array} \right. & X : \left\{ \begin{array}{l} 1 \quad u = u^{\mu} F(u e^{-u^1}), \\ 2 \quad u = u^{\mu+1} F(u e^{-u^1}); \\ 3 \quad u_1 = u_1 (\lambda \ln|u_1| + F_1(u_2 u^{-\nu})), \\ 4 \quad u = u (\lambda \ln|u| + F(u u^{-\nu})); \end{array} \right. \end{aligned} \quad (7)$$

$$X_5: \begin{cases} \dot{u}_1 = \lambda u_1 + F_1(u_2 e^{-u_1}), \\ \dot{u}_2 = \lambda u_1 u_2 + u_2 F(u_1 e^{-u_1}); \end{cases} \quad X_6: \begin{cases} \dot{u}_1 = \lambda u_1 + F_1(\nu u_2 - u_1), \\ \dot{u}_2 = \lambda u_2^2 + F_2^2(\nu u_2 - u_1). \end{cases}$$

Список (7) не включає лінійні і незачеплені системи (1), а також системи, що відповідають випадкам $f_1 f_2 = 0$, оскільки такі системи є інтегровними незалежно від їх симетрій.

Для тривимірних алгебр Лі отримано 16 інваріантних систем. Важливість знайдених списків систем полягає в тому, що вони задають всі нееквівалентні рівняння вигляду (1), які інтегруються в квадратурах з використанням їх симетрій. Алгоритм побудови таких розв'язків добре відомий та реалізований в пакетах прикладних програм Maple та Mathematica.

Системи двох ЗДР другого порядку. Розглянемо системи двох звичайних диференціальних рівнянь другого порядку, інваріантних відносно дійсних алгебр Лі розмірності не вище за чотири. Систему звичайних диференціальних рівнянь інваріантну відносно алгебри \mathfrak{g} можна локально зобразити як об'єднання рівнянь, записаних у термінах диференціальних інваріантів \mathfrak{g} («регулярна» частина системи) та умов виродження рангів відповідних продовжених генераторів («сингулярна» частина).

Досліджується питання: коли інваріантну регулярну систему двох звичайних диференціальних рівнянь другого порядку можна записати в нормальному вигляді

$$\begin{cases} \ddot{x} = F(t, x, y, \dot{x}, \dot{y}), \\ \ddot{y} = G(t, x, y, \dot{x}, \dot{y}). \end{cases} \quad (8)$$

Наступна теорема дає необхідний і достатній критерій існування системи (8), інваріантної відносно заданої алгебри Лі.

Теорема 3. Алгебра Лі векторних полів допускається нормальною регулярною системою типу (8) тоді і тільки тоді, коли $r_1 = r_2$. Тут r_k ранг матриці, яка відповідає продовженій алгебрі Лі $\mathfrak{pr}^{(k)}\mathfrak{g}$.

В [2, 3] показано, що існує 5 систем, інваріантних відносно одно- та двовимірних алгебр Лі, які можуть бути записані у нормальній формі, 27 систем, інваріантних відносно тривимірних алгебр Лі та 72 системи, інваріантних відносно чотиривимірних алгебр Лі. Усі ці системи були знайдені в явному вигляді. Решта інваріантних систем або є сингулярними, тобто включають умови виродження рангів других продовжень генераторів алгебри Лі, або не можуть бути записані у нормальній формі. Показано, що існує 3 та 12 таких систем відповідно, та знайдено їх в явній формі.

Побудовані системи включають багато фізично цікавих випадків. Наведемо декілька з них.

Приклад 1. У полярних координатах класична задача Кеплера може бути переписана у вигляді системи двох диференціальних рівнянь другого порядку

$$\begin{cases} \ddot{r} - r\dot{\theta}^2 + \frac{\mu}{r^2} = 0, \\ r\ddot{\theta} + 2\dot{r}\dot{\theta} = 0. \end{cases}$$

Це частинний випадок прокласифікованих систем. Узагальнення цієї системи, яке зберігає її симетрії, знайдено в наступному вигляді:

$$\begin{cases} \ddot{x} = x^2 F\left(\dot{x}e^{\frac{y}{x}}, \frac{\dot{y}}{x}\right), \\ \ddot{y} = y^2 G\left(\dot{x}e^{\frac{y}{x}}, \frac{\dot{y}}{x}\right). \end{cases}$$

Приклад 2. Узагальнена система Єрмакова

$$\begin{cases} \ddot{x} = \frac{1}{x^2} F\left(\frac{y}{x}\right), \\ \ddot{y} = \frac{1}{y^3} G\left(\frac{y}{x}\right) \end{cases}$$

інваріантна відносно реалізації алгебри Лі $sl(2, \mathbb{R})$. Узагальнений вигляд цієї системи наступний:

$$\begin{cases} \ddot{x} = \frac{1}{x^2} F(2y - \dot{x}, 4xy - \dot{x}^2) + 2\dot{y}, \\ \ddot{y} = \frac{1}{y^3} G(2y - \dot{x}, 4xy - \dot{x}^2) + \frac{1}{x^2} G(2y - \dot{x}, 4xy - \dot{x}^2). \end{cases}$$

Приклад 3. Двовимірна задача з центральною силою

$$\ddot{\mathbf{r}} + \left(\frac{\mu}{(x^2 + y^2)^2} - \varepsilon \right) \mathbf{r} = 0, \quad \mu, \varepsilon > 0, \quad \mathbf{r} = (x, y) \quad (9)$$

інваріантна відносно алгебри Лі $sl(2, \mathbb{R}) \oplus A_1$, еквівалентної реалізації $R(sl(2, \mathbb{R}) \oplus A_1, 1)$ та в полярних координатах може бути переписана у вигляді системи типу

$$\begin{cases} \ddot{r} - r\dot{\varphi}^2 + \frac{\mu}{r^3} - \varphi r = 0, \\ r\ddot{\varphi} + 2\dot{r}\dot{\varphi} = 0, \end{cases}$$

яка включає (9) як частинний випадок.

Усі знайдені системи можуть бути проінтегровані з використанням їх симетрії.

Список використаних джерел

1. Курікша О. В. Системи двох звичайних диференціальних рівнянь першого порядку, інваріантні відносно лінійних реалізацій алгебр Лі. *Доп. НАН України*. 2009. № 10. С. 7–14.
2. Гапонова О. В., Нестеренко М. О. Системи ЗДР другого порядку, інваріантні відносно низькорозмірних алгебр Лі. *Праці Ін-ту матем. НАН України*. 2006. Т. 3, № 2. С. 71–91.
3. Gaponova O., Nesterenko M. Systems of second-order ODEs invariant with respect to low-dimensional Lie algebras. *Phys. AUC*. 2006. V. 16(II). P. 238–256.

УДК 517.95

Воробйова А. І.,
канд. фіз.-мат. наук, доцент, доцент кафедри ІС,
ЧНУ імені Петра Могили, м. Миколаїв, Україна,
науковий співробітник Школи математичних наук,
Ноттінгемський університет, м. Ноттінгем, Великобританія

ЛІ-СИМЕТРИЯ ТА ТОЧНІ РОЗВ'ЯЗКИ МАТЕМАТИЧНОЇ МОДЕЛІ ТРАНСПОРТУВАННЯ РІДИНИ В ПОРОЕЛАСТИЧНИХ МАТЕРІАЛАХ

В роботі [1] побудовано базову модель для пороеластичних матеріалів зі змінним об'ємом в одновимірному просторовому наближенні. Метод симетрій Лі застосовано до системи керівних рівнянь моделі. Показано, що ця система допускає нетривіальну симетрію Лі, що дозволило побудувати безліч точних розв'язків.

Математична модель для пороеластичних матеріалів (ПЕМ) зі змінним об'ємом розроблена за таких припущень:

1. наближення в просторі R_1 ;
2. відсутність внутрішніх джерел/стоків;
3. нестислива рідина;
4. ізотермічні умови транспортування рідини у ПЕМ.

З математичної точки зору модель транспортування рідини в ПЕМ є системою п'яти диференціальних рівнянь з частинних похідних (ДРЧП) (1.1).

$$\begin{cases} 2U_{tx} = kP_{xx}^*, \\ \rho U_{tt} + \rho_t U_t + \rho U_t U_{tx} = \lambda U_{xx} - P_x^*, \\ \rho_t + \rho_x U_t = k(\rho_F^0 - \rho)P_{xx}^*, \\ (Q_F)_t + (Q_F)_x U_t = k(1 - Q_F)P_{xx}^*, \\ (CQ_F)_t + (CQ_F)_x U_t + 2CQ_t U_{tx} = kS(CP_x^*)_x + DC_{xx}, \end{cases} \quad (1.1)$$

де $U = U(t, x)$; $\rho = \rho(t, x)$; $P^* = P(t, x)$; $Q_F = Q_F(t, x)$; $C = C(t, x)$; $U_{xx} = \frac{\partial^2 U}{\partial x^2}$; $U_t = \frac{\partial U}{\partial t}$;
 $k, \lambda, D, \rho_F^0 = const$

Знаходження точних розв'язків системи (1.1) зі складною математичною структурою щодо просторових і часових змінних, яка є суттєво нелінійною є не простою задачею. На цей час не існує загальної теорії інтегрування нелінійних ДРЧЗ (диференціальних рівнянь з частковими змінними), отже, побудова окремих точних розв'язків цих рівнянь залишається важливою математичною проблемою. Сучасні теоретико-групові методи, які базуються на класичному методі Лі, є потужнішими методами побудови точних розв'язків ДРЧП.

Застосовуючи симетрію Лі системи (1.1) при часткових значеннях параметрів $S = 0, D = 0$, які не були розглянуті в роботі [1] проведемо редукцію щодо оператора симетрії:

$$\begin{aligned} X &= \partial_t + \alpha \partial_x + \lambda x \partial_p + \left(\frac{\beta_3}{2} x^2 + \beta_1 x + \beta_0 \right) \partial_u + \beta_2 C \partial_c; \\ \frac{dt}{1} &= \frac{dx}{\alpha} = \frac{dP}{\lambda \beta_3 x} = \frac{dU}{\frac{\beta_3}{2} x^2 + \beta_1 x + \beta_0} = \frac{dC}{\beta_2 C} \end{aligned} \quad (1.2)$$

Розв'язуючи отримані рівняння Лі, маємо:

$$\begin{aligned} u &= \beta_3 \frac{1}{6} x^3 + \beta_1 \frac{1}{2} x^2 + \beta_0 x + f_1(\omega); \quad \rho = f_2(\omega); \\ P &= \beta_3 \frac{\lambda}{2} x^2 + f_3(\omega); \quad Q_F = f_4(\omega); \quad C = e^{\frac{\beta_2 x}{\alpha}} f_5(\omega); \end{aligned} \quad (1.3)$$

де анзац $\omega = x - at$, а редукована система звичайних диференціальних рівнянь (ЗДР) приймає вид:

$$\left\{ \begin{array}{l} -2\alpha \dot{f}_1 = k\alpha \left(\frac{\beta_3}{\alpha} \lambda + \dot{f}_3 \right), \\ f_2 \ddot{f}_1 (1 - \dot{f}_1) + \dot{f}_1 \dot{f}_2 = \lambda \alpha \beta_1 + \lambda \alpha^2 \dot{f}_1 + \alpha \dot{f}_3, \\ (1 - \dot{f}_1) \dot{f}_2 = k(\rho_F^0 - f_2) \alpha \left(\frac{\beta_3}{\alpha} \lambda + \dot{f}_3 \right), \\ (1 - \dot{f}_1) \dot{f}_4 = k(1 - f_4) \alpha \left(\frac{\beta_3}{\alpha} \lambda + \dot{f}_3 \right) \\ (1 - \dot{f}_1) (\dot{f}_4 f_5 + \dot{f}_5 f_4) + \alpha f_4 f_5 (\beta_2 \dot{f}_1 - 2\dot{f}_1) = D\alpha^2 (\beta_2^2 f_5 + 2\beta_2 \dot{f}_5 + \ddot{f}_5). \end{array} \right. \quad (1.4)$$

Рівняння (1)-(3) системи (1.4) зв'язують невідомі функції f_1 ; f_2 ; f_3 . З рівняння (4) системи (1.4) можна представити функцію f_4 ; через f_1 ; f_3 , з рівняння (5) функцію f_5 ; через f_1 ; f_4 .

Розглянемо випадок коли $(1 - \alpha \dot{f}_1) = 0$, тобто $\dot{f}_1 = \frac{1}{\alpha}$, $\alpha \neq 0$.

Отже $f_1 = \frac{1}{\alpha} \omega + C_1$, $C_1 - const$, $\ddot{f}_1 = 0$.

Тоді система (1.4) приймає вид

$$\left\{ \begin{array}{l} k\alpha(\lambda + \alpha \dot{f}_3) = 0, \\ \frac{1}{\alpha} \dot{f}_2 = \lambda \alpha \beta_1 + \alpha \dot{f}_3, \\ k(\rho_F^0 - f_2) \alpha (\lambda + \alpha \dot{f}_3) = 0, \\ k(1 - f_4) \alpha (\lambda + \alpha \dot{f}_3) = 0, \\ f_4 f_5 \beta_2 = D\alpha^2 (\beta_2^2 f_5 + 2\beta_2 \dot{f}_5 + \ddot{f}_5). \end{array} \right. \quad (1.5)$$

З першого рівняння маємо $\dot{f}_3 = -\frac{\lambda}{\alpha}$, $\alpha \neq 0$.

$$\left\{ \begin{array}{l} \dot{f}_3 = -\frac{\lambda}{\alpha}, \\ \frac{1}{\alpha^2} \dot{f}_2 = \lambda \beta_1 + \dot{f}_3, \\ f_4 f_5 \beta_2 = D\alpha^2 (\beta_2^2 f_5 + 2\beta_2 \dot{f}_5 + \ddot{f}_5). \end{array} \right. \quad (1.6)$$

З рівняння (1) системи (1.5) отримаємо $f_3 = -\frac{\lambda \omega^2}{\alpha^2} + C_2 \omega + C_3$, $C_2, C_3 - const$, інтегруючи рівняння (2) системи (1.5) отримаємо

$$f_2 = -\alpha \lambda \frac{\omega^2}{2} + (C_2 + \lambda \beta_1) \alpha^2 \omega + C_4, \quad C_2, C_4 - const.$$

Тоді з рівняння (3) системи (1.6) отримаємо що

$$f_4 = \frac{D\alpha^2 (\beta_2^2 f_5 + 2\beta_2 \dot{f}_5 + \ddot{f}_5)}{f_5 \beta_2} = \frac{D\alpha^2}{\beta_2} \left(\beta_2 + 2\beta_2 \frac{\dot{f}_5}{f_5} + \frac{\ddot{f}_5}{f_5} \right)$$

де $f_5 \neq 0$ довільна двічі диференційована функція.

Отже при $\alpha \neq 0$ та $\dot{f}_1 = \frac{1}{\alpha}$, маємо

$$\begin{aligned} f_1 &= \frac{1}{\alpha} \omega + C_1, \quad C_1 - const, \\ f_2 &= -\alpha \lambda \frac{\omega^2}{2} + (C_2 + \lambda \beta_1) \alpha^2 \omega + C_4, \quad C_2, C_4 - const \\ f_3 &= -\frac{\lambda \omega^2}{\alpha^2} + C_2 \omega + C_3, \quad C_2, C_3 - const \\ f_4 &= D\alpha^2 \left(\beta_2 + 2\frac{\dot{f}_5}{f_5} + \frac{\ddot{f}_5}{\beta_2 f_5} \right), \end{aligned}$$

де $f_5 \neq 0$ довільна двічі диференційована функція.

Тоді система (1.1) має наступний розв'язок при $\alpha \neq 0$

$$\begin{aligned} u &= \frac{1}{6} x^3 + \beta_1 \frac{1}{2} x^2 + \left(\beta_0 + \frac{1}{\alpha} \right) x - t + C_1; \\ \rho &= -\alpha \lambda \frac{(x - at)^2}{2} + (C_2 + \lambda \beta_1) \alpha^2 (x - at) + C_4 \\ P &= \frac{\lambda}{2} x^2 - \frac{\lambda (x - at)^2}{\alpha^2} + C_2 (x - at) + C_3; \end{aligned}$$

$$Q_F = D\alpha^2 \left(\beta_2 + 2 \frac{\dot{f}_5}{f_5} + \frac{\ddot{f}_5}{\beta_2 f_5} \right),$$

$$C = e^{\beta_2 x} f_5(\omega); \text{ де } \omega = x - \alpha t,$$

де $f_5 \neq 0$ довільна двічі диференційована функція, $C_1, C_2, C_3, C_4 - const.$

Таким чином отримано нові часткові розв'язки математичної моделі транспортування рідини в пороеластичних матеріалах (1.1).

Список використаних джерел

1. Cherniha, R.; Stachowska-Pietka, J.; Waniewski, J. A Mathematical Model for Transport in Poroelastic Materials with Variable Volume: Derivation, Lie Symmetry Analysis, and Examples. *Symmetry* **2020**, *12*, 396. <https://doi.org/10.3390/sym12030396>.

УДК 681.3.053

Горбатко Г. Г.,

магістрант,

Гожий О. П.,

*д-р техн. наук, професор, професор кафедри ІС,
ЧНУ імені Петра Могили, Миколаїв, Україна*

СТИСНЕННЯ ДАНИХ НА ОСНОВІ НЕЙРОННИХ МЕРЕЖ

Сучасний світ інформації характеризується експоненційним зростанням обсягу цифрових даних. За останні десятиліття кількість інформації, що генерується та зберігається, практично виросла у безмежну кількість. Завдяки цьому, стиснення даних стало надзвичайно важливим завданням для забезпечення ефективного зберігання та передачі інформації. Стиснення даних - це процес зменшення обсягу даних з метою зекономити місце для зберігання або прискорення передачі цих даних. Найбільш складними для стиснення є графічні матеріали та зображення.

Зображення відіграють найважливішу роль у сприйманні інформації людиною, адже людина сприймає найбільше інформації із візуальних матеріалів таких як зображення та відео. Тому стиснення розмірів таких матеріалів виходить на перший план зважаючи на те скільки необхідно місце для зберігання відеоінформації та візуального контенту. Окрім того не менш важливим і критичним є швидкість передачі та обробки даних програмними додатками.

Існує безліч різних алгоритмів стиснення даних, які можна поділити на дві основні категорії: стиснення з втратами та стиснення без втрат. Алгоритми стиснення з втратами дозволяють зменшити обсяг даних за рахунок видалення або приблизного представлення частини інформації. Це застосовується головним чином до мультимедійних даних, таких як зображення, аудіо та відео.

Алгоритми стиснення без втрат зменшують обсяг даних без втрати якості. Вони широко використовуються для стиснення текстових документів, архівів, баз даних і так далі. В таблиці 1 приведено порівняльна характеристика алгоритмів стиснення даних.

Таблиця 1

Характеристика основних алгоритмів стиснення даних

Стиснення з втратами	Стиснення без втрат
JPEG (Joint Photographic Experts Group): Використовується для стиснення зображень. Видаляє високочастотні складові та використовує коефіцієнти квантування для втрати якості.	Run-Length Encoding (RLE): Замінює повторювані символи чи послідовності однакових символів на їх кількість і сам символ.
MP3 (MPEG Audio Layer III): Використовується для стиснення аудіофайлів. Видаляє аудіодеталі, які людське вухо мало ймовірно помітить.	Huffman Coding: Використовується для стиснення текстових даних. Призначення коротших кодів для частіших символів допомагає зменшити обсяг даних.

<p>MPEG (Moving Picture Experts Group): Використовується для стиснення відео. Видаляє деякі кадри та використовує різні техніки для зменшення обсягу.</p>	<p>Lempel-Ziv-Welch (LZW): Використовується в алгоритмі стиснення даних Gzip та форматі стисненого архіву ZIP.</p>
	<p>DEFLATE: Використовується в алгоритмі стиснення Gzip та форматі стисненого архіву ZIP. Комбінує RLE, Huffman Coding та LZ77 (покроковий стиснення).</p>

Але більшість традиційних методів стиснення даних, для стиснення зображень, мають свої обмеження. Їхні можливості для подальшого покращення та оптимізації обмежені. В цьому контексті є перспективним застосування технологій на основі нейронних мереж, які здатні до врахування особливостей та складних закономірностей в даних для розпізнавання. Нейронні мережі використовуються в широкому спектрі застосувань, включаючи розпізнавання об'єктів у зображеннях, машинний переклад, класифікацію тексту, генерацію музики та багато інших завдань, які вимагають аналізу даних та прийняття рішень.

Є декілька методів і підходів, які використовують нейронні мережі для стиснення даних одні із самих головних це Autoencoders (Автоенкодер), згорткові мережі (CNN), Генеративні моделі, такі як GANs (Generative Adversarial Networks).

Autoencoder (автокодер, автоенкодер, АЕ) - нейронна мережа, яка копіює вхідні дані на вихід. По архітектурі схожий перцептрон. Автоенкодери стискають вхідні дані для представлення їх у latent-space (прихований простір), а потім відновлюють з цього представлення output (вихідні дані). Мета - отримати на вихідному шарі відгук, найближчий до вхідного.

Відмінна риса автоенкодерів - кількість нейронів на вході та на виході збігаються. Автокодер складається із двох частин:

Енкодер: відповідає за стиск входу в latent-space. Представлений функцією кодування

$$h = f(x)$$

Декодер: призначений для відновлення введення з latent-space. Подано функцією декодування

$$r = f(x).$$



Рисунок 1 – Архітектура автоенкодера

Таким чином, автокодер описують функцією $g(f(x)) = r$, де r збігається з початковим x на вході.

Згорткові нейронні мережі (Convolutional Neural Networks, CNN) - особливі типи нейронних мереж, які допомагають комп'ютерам бачити та розуміти зображення та відео. CNN використовують набори правил, які допомагають комп'ютеру знаходити особливості у зображеннях, розуміти та інтерпретувати інформацію. Кожен шар такої мережі обробляє дані та спрямовує виявлені особливості наступного шару для подальшої обробки. Вони використовуються фільтри, які допомагають виділити важливі особливості, наприклад краю чи форми об'єктів на зображенні. Коли до візуального матеріалу застосовуються фільтри, ми отримуємо згорнуте зображення. Потім CNN його аналізує та виявляє важливі особливості. Цей процес називається вилученням ознак. Крім згорткових шарів, CNN включають: шари пулінгу, які зменшують розмір зображення, щоб мережа могла працювати швидше та краще узагальнювати дані; шари нормалізації, які допомагають запобігти перенаванчання та покращити продуктивність мережі; сонозв'язні шари, які використовуються для класифікації.

Алгоритм роботи згорткові нейронні мережі працюють таким чином:

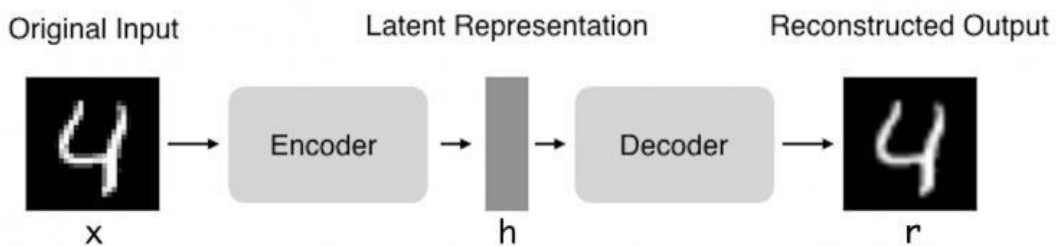
- вхідні дані, такі як зображення або відео надходять на вхідний шар;
- згорткові шари отримують різні ознаки з вхідних даних. Вони використовують фільтри виявлення меж, форм, текстур та інших характеристик;
- після кожного згорткового шару застосовується функція активації ReLU. Вона додає нелінійність та допомагає покращити продуктивність мережі;
- далі йде шар пулінгу. Він зменшує розмірність карт ознак, вибираючи найважливіші значення кожної області; повно зв'язні шари приймають вихідні дані з шару пулінгу і використовують набір ваги для класифікації або передбачення. Вони об'єднують виділені ознаки та приймають остаточне рішення.

Ще одним типом нейронних мереж, які використовуються для стиснення даних є генеративні адверсаріальні мережі, або GANs. Вони є інноваційною технікою в галузі глибокого навчання, яка дозволяє створювати високоякісні синтетичні дані. GANs складаються з двох основних компонентів: генератора та дискримінатора.

Генератор створює нові дані, намагаючись наслідувати розподіл реальних даних, тоді як дискримінатор намагається розрізнити згенеровані дані від реальних. Ці дві мережі змагаються одна з одною, і такий процес протистояння дозволяє GANs досягти високого ступеня реалістичності в згенерованих даних. Застосування генеративних адверсаріальних мереж має важливе значення в багатьох областях, включаючи комп'ютерний зір, природну обробку мови, медицину, мистецтво та багато іншого. GANs дозволяють створювати дані, яких немає у вихідних наборах даних, що може бути корисним для розширення навчальних вибірок та покращення продуктивності моделей машинного навчання. У медицині GANs можуть допомогти генерувати медичні зображення для навчання моделей діагностики, а в галузі мистецтва вони можуть використовуватися для створення унікальних та надихаючих творів.

Отже, було розглянуто підхід до стиснення даних, заснований на використанні нейронних мереж, а саме автоенкодерів та GAN. Це потужні інструменти, який дозволяють стиснути дані, зберігаючи при цьому важливу інформацію та створюючи компактні репрезентації.

У практичних застосуваннях, вибір конкретного типу нейронної мережі та налаштування її гіперпараметрів залежить від конкретної задачі та типу даних. Для реалізації програмних модулів була використана мова програмування Python, та середа розробки Visual Studio Code.

УДК 004.8

*Димо В. В.,
магістрант,
Гожий О. П.,
д-р техн. наук, професор, професор кафедри ІС,
ЧНУ імені Петра Могили, м. Миколаїв, Україна*

ЗАСТОСУВАННЯ НЕЙРОННИХ МЕРЕЖ ДЛЯ ВИЗНАЧЕННЯ ПОШКОДЖЕНИХ БУДІВЕЛЬ

Згідно з Базою даних надзвичайних подій (англ. *Emergency Event Database*) у 2022 році у світі зафіксували 387 надзвичайних подій, серед них: землетруси, повені, урагани та екстремальні температури. Кожна така подія має свої наслідки, такі як втрачені життя, зруйнована інфраструктура та мільярдні збитки економік країн. Згідно з розрахунками агенції, економічні втрати склали близько 223.8 мільярдів американських доларів [1].

Шкоду суспільству наносять не тільки природні катастрофи, але й бойові дії та війни. Київська школа економіки підрахувала, що станом на грудень 2022 року Україна понесла збитки, завданих інфраструктурним об'єктам в ході повномасштабного вторгнення Росії після 24 лютого 2022 року, на 137.8 мільярдів доларів. Згідно нових даних на березень 2023 року, збитки тільки житловому фонду складають близько 54 мільярдів, найбільш постраждали регіони – Донецька, Харківська та Луганська області [2]. На жаль, сума збитків буде рости з часом до моменту завершення бойових дій.

Таким чином, існує нагальна потреба у сучасних системах, які б використовувалися для визначення зруйнованих або пошкоджених домогосподарств та окремих будівель, оскільки саме ці об'єкти складають більшу частку житлового фонду та інфраструктури.

З часу першої світліни Землі з космосу пройшло майже 80 років, сучасні технології дозволяють проводити як аматорську зйомку за допомогою аеростатів, отримуючи зображення достатньої якості, так і використовувати комерційні супутники з високоякісними зображеннями фактично будь-якої поверхні земної кулі. Останнім часом набули популярності безпілотні літальні апарати, які стали доступними для невеликих домогосподарств та пересічних осіб, за допомогою яких можна отримувати зображення з висоти декількох кілометрів, що полегшує та прискорює отримання інформації з поверхні землі. Всі дані інструменти надають змогу створювати деталізовані карти, слідкувати за ситуаціями з висоти пташиного польоту або космосу, що робить з них неймовірно корисний ресурс для досліджень.

Дослідження карт вручну – складна та тривала справа, що фактично унеможливило оброблення великої кількості інформації, так як ресурс та здібності людини біологічно обмежені. Для створення сучасної системи необхідно автоматизувати процес, що дозволить підвищити точність та пришвидшить розпізнавання об'єктів житлового фонду та інфраструктури. Останні роки нейронні мережі набули значного поширення, а розвиток у сфері процесорів та відеокарт дозволив суттєво підвищити продуктивність та зменшити вартість ресурсів. Все це призвело до того, що виконувати складні розрахунки можна на домашньому комп'ютері або за допомогою хмарних сервісів.

Розпізнавання об'єктів на зображенні відносяться до задач комп'ютерного зору, даний розділ штучного інтелекту оснований на принципах надання обчислювальної техніці можливості отримувати необхідну інформацію із фото або відео. Фактично задача комп'ютерного зору полягає у наданні комп'ютера бачити те, що бачить людина. Для цього було проведено безліч досліджень, розроблено багато алгоритмів та підходів, які дозволяють отримувати інформацію із зображень, наприклад, розпізнавання об'єктів (англ. object detection) та семантична сегментація (англ. semantic segmentation). Різниця між двома алгоритмами полягає в тому, що сегментація – алгоритм глибокого навчання, який дозволяє відносити до деякої категорії кожен піксель зображення, що являє собою більш точним та гнучким підходом, а також дозволяє відокремлювати неправильної форми, на відміну від розпізнавання об'єктів, який виділяє деяку область, в якій знаходиться об'єкт [3].

Існує багато видів штучних нейронних мереж, які можуть оброблювати зображення, але саме згорткові нейронні мережі (англ. convolutional neural network, CNN) показують себе в цій області найкраще, і зазвичай застосовуються для задач розпізнавання. Згорткові мережі, як і багато інших нейронних мереж, мають спільні елементи: вхідний, проміжні та вихідний шари, які складаються із нейронів, а також ваги та оцінювальну функцію. Наприклад, на вхідний шар подається зображення, яке відповідає трьохвимірному вхідному шару нейронів – ширина, висота та глибина у випадку кольорового зображення, наступним кроком відбувається перетворення, після чого відповідні значення подаються на вихідний шар. Кінцевий етап – відповідність результуючих даних деякому класу, у випадку семантичної сегментації – сегментаційна карта, кожен піксель якої буде містити ймовірнісне значення відношення до об'єкту.

Згорткові мережі є достатньо складними та мають багато налаштувань, одними із типів розповсюджених шарів, які використовуються у будові є: вхідний шар, шар згортки, об'єднання, шар скорегованих лінійних блоків, повнозв'язний та вихідний шар [3]. Відповідно, кожен шар може мати власні налаштування, наприклад розмір та кількість нейронів, а також додаткові параметри, що робить створення власних моделей та архітектур складним процесом, оскільки конфігурація напряму впливає на точність кінцевої моделі. Таким чином існує необхідність вибору серед вже перевірених архітектур: U-Net, FastFCN, Gated-SCNN тощо.

Архітектура U-Net була розроблена вченими з Факультету комп'ютерних наук університету Фрайбурга для вирішення задач біомедицини, таких як обробка зображень, яка потребувала більш детальної локалізації. Таким чином була запропонована наступна архітектура мережі (рис. 1). U-Net має більшу точність та може працювати з невеликим об'ємом матеріалу, тобто зображень, які будуть використовуватися в якості навчального набору даних [4]. Остання особливість є важливою і для задачі розпізнавання будівель на знімках, оскільки створення великого набору даних може зайняти відповідну кількість часу, а також потребує підготовки та більше ресурсів.



Рисунок 1 – Загальна схема архітектури U-Net

Загалом робота зі згортковою мережею з архітектурою U-Net така ж, як з іншими нейронними мережами, і має декілька етапів, які необхідно пройти для вирішення задачі [3].

Збір даних та їх обробка. Для навчання моделі необхідно не тільки визначитися із архітектурою, але й мати необхідних об'єм даних для її навчання. Оскільки головна сутність нейронних мереж, це робота з інформацією за принципом її обробки мозком людини, наявність достатньої кількості вхідних даних є запорукою навчання моделі та її якості. У випадку вирішення задачі визначення пошкоджених будівель можуть використовуватися наявні набори даних, які надають комерційні компанії або державні агенції, наприклад xView, який містить зображення зруйнованих будівель через природну катастрофу. На жаль, будівлі в подібних наборах даних можуть не мати характерні пошкодження, які стаються внаслідок бойових дій. В таких випадках існує необхідність створення власного набору даних, що є більш простим випадком із застосуванням архітектури U-Net.

Навчання моделі. Навчання моделі проводиться на отриманому наборі даних, який поділяється на тренувальну та перевірючу множини. Зазвичай застосовуються відношення 20 і 80, або 30 і 70 відсотків. На вхідний шар подається кожне зображення із набору, один повний «прохід» набору називається навчальним циклом, або епохою. Після кожної епохи відбувається поточна оцінка точності моделі, навчання проводиться до того часу, поки оцінка не досягне прийняттого значення, або не буде знижуватись.

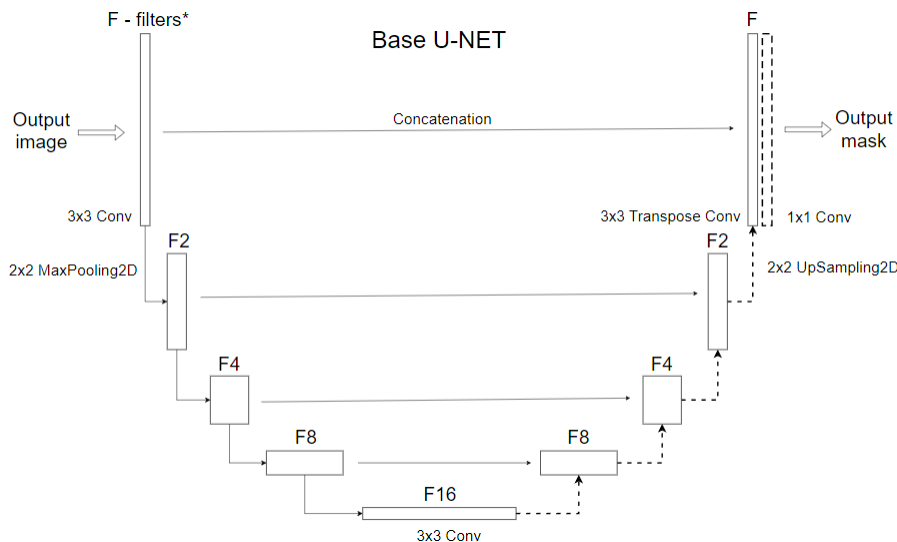
У випадку U-Net архітектури на вхід подається деяке зображення, а у якості мітки – сегментаційна карта, яка являє собою масив пікселів та відповідність його до кожного класу. На рис. 2 наводиться приклад вхідних даних та карти на прикладі виявлення пошкоджених будинків.



Рисунок 2 – Приклад вхідного зображення (зліва) та відповідної сегментаційної карти (справа)

Попередня оцінка моделі. Після деякої кількості епох або отримання першого результату відбувається попередня оцінка моделі, яка повністю завершила навчання. Важливо проводити оцінку моделі на наборі даних, який не був застосований у навчанні, оскільки таким чином можна буде отримати більш реалістичний результат. Також можна перевірити роботу моделі на зовсім інших даних, що ще краще підтвердить можливість практичного застосування створеної моделі.

Налаштування та підвищення ефективності прогнозу. Якщо результат не виявився задовільним, або існує необхідність покращити оцінку моделі, можна скористатися зміною параметрів моделі. Наприклад, можна замінити функцію активації на іншу, спростити чи ускладнити модель, застосувати додаткові алгоритми для підвищення результативності. У випадку, коли точність моделі підвищується – у подальшому використовується нова модель, якщо ж результатів досягти не вдалося, то у якості найкращої моделі обирається базова.

Реалізувати нейронну мережу можна на будь-якій мові програмування, але однією із найпопулярніших є Python, який окрім простого та зрозумілого синтаксису має багато готових бібліотек для використання у машинному навчанні. Основними фреймворками для Python є TensorFlow та PyTorch, які підтримують сучасні відеокарти NVIDIA та AMD, та працюють на більшості операційних системах.

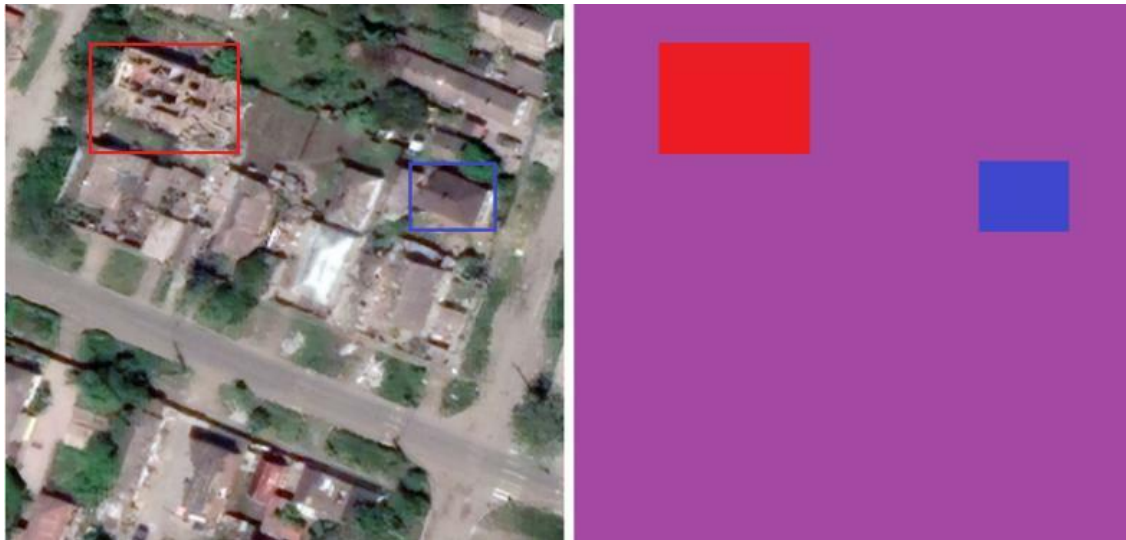
Застосування нейронних мереж у задачі визначення пошкоджених будівель спростить етап збору інформації про досліджуваний регіон або місто, автоматизує процес виявлення пошкоджених об'єктів та підвищить загальну точність. Даний підхід буде корисним у попередньому аналізі підрахунку завданих збитків як під час війни, так і у післявоєнний період.

Список використаних джерел

1. Centre for Research on the Epidemiology of Disasters. CRED: вебсайт. URL: <https://www.cred.be/publications>.
2. Over \$54 billion in damage to Ukraine's housing stock as a result of a full-scale war as of the end of May 2023. KSE: вебсайт. URL: <https://kse.ua/about-the-school/news/over-54-billion-in-damage-to-ukraine-s-housing-stock-as-a-result-of-a-full-scale-war-as-of-the-end-of-may-2023>.
3. Prateek Joshi. Artificial Intelligence with Python. Packt Publishing, 2017. 445 p.
4. U-Net: Convolutional Networks for Biomedical Image Segmentation: наукова стаття. California : Computer Science Department and BIOSS Centre for Biological Signalling Studies, University of Freiburg, 2015. 8 с. URL: <https://arxiv.org/pdf/1505.04597.pdf>

*Донченко М. В.,
канд. техн. наук, доцент, доцент кафедри ІІС,
ЧНУ імені Петра Могили, м. Миколаїв, Україна*

ПІДВИЩЕННЯ ІНФОРМАТИВНОСТІ КРЕСЛЕНЬ НА БАЗІ AUTOCAD

Дуже часто виникає необхідність отримання додаткових даних про об'єкт, які в його кресленні не вносяться. Вони, як правило, знаходяться в пояснювальній записці, в технологічній чи експлуатаційній документації, часто в паперовому вигляді. Отримувати таку інформацію довго і незручно. Навіть якщо документація тільки в електронному вигляді, все одно з файлом креслення необхідно тримати всю проектну конструктивну, технологічну і експлуатаційну документацію. Тим більше, якщо AutoCAD дозволяє додавати інформацію відносно просто і зручно.

В якості такої інформації можуть бути конструктивні, технологічні особливості чи дані з експлуатації, дані розрахунків, експериментальних досліджень, які можна буде отримати в будь-який момент і мати можливість відносно просто і зручно їх доповнювати та корегувати.

В AutoCAD MAP є можливість достатньо зручно пов'язувати атрибутивні дані до об'єктів і зчитувати їх. Але для цього потрібно мати AutoCAD MAP, що достатньо дороге, до того ж проектувати в ньому не так зручно, оскільки стрічки меню у нього більше налаштовані на роботу з картами.

AutoCAD достатньо складна і потужна система, в якій можна знайти багато чого важливого і цікавого. Виявляється в ньому можна вносити, зберігати і отримувати атрибутивну інформацію, причому різними способами. Маючи великий досвід використання AutoCAD ми вирішили поділитися і показати як можна додавати інформацію в креслення. Виявляється це можна зробити кількома способами.

Вносити, як атрибути блоків. Для цього потрібно створювати блоки з об'єктів до яких необхідно пов'язувати інформацію. Визначити потрібні атрибути. При вставленні такого блоку AutoCAD в табличній формі буде запрошувати вставити відповідні атрибути. При цьому, якщо поставити при визначенні атрибута параметр «Скритий», то на кресленні його видно не буде. При необхідності атрибути можна переглянути і редагувати. Ще простіше, їх можна переглядати і редагувати в таблиці «Свойства». Створювати блок з усієї деталі чи виробу не зовсім зручно. Значно зручніше і ефективніше створити шар «Дані» і в ньому створювати блоки з атрибутами для окремих фрагментів деталі чи окремих деталей для виробу. Причому будувати зображення для блоків будувати не потрібно — просто вибираються фрагменти з готового креслення деталі, а для виробу в цілому — модель деталі чи її зображення на складальному кресленні. Для роботи з самим кресленням шар заморожують, а для перегляду розморожують.

В цей же шар можна вставляти скановані документи чи цифрові фото. Можна вставляти документи чи таблиці за OLE технологією, що дозволить в інтерактивному режимі ще й редагувати чи вносити нові дані в таблицю. Для цього необхідно, щоб файл оригінала знаходився в одній папці з файлом креслення. Якщо редагувати чи вносити дані в таблицю не плануються, то зберігати файл оригінала разом з кресленням не потрібно.

Гіперпосилання. Дозволяє використовувати зовнішню таблицю і через присвоєння об'єкту ID пов'язувати за гіперпосиланням до рядка таблиці з цим же ID. Ця технологія достатньо цікава але існують певні складнощі з процедурою і необхідність тримати зовнішню таблицю в одній папці з кресленням.

Створення таблиці в AutoCAD і пов'язати комірки з базовою таблицею. Аналогія з гіперпосиланням і з тими ж проблемами.

Вставка таблиці за OLE технологією. Простий і дуже зручний варіант вставки таблиці з постійним зв'язком з оригіналом. Але потрібно зберігати оригінал в одній папці з кресленням.

Вставка іншого креслення. Дозволяє вставляти креслення варіантів чи аналогів для пояснення чи аналізу конструкції. Можна вставляти і через зовнішнє посилання.

1. Використання розглянутих методів привнесення інформації в креслення підвищує його інформативність. Може бути корисним, особливо в умовах без паперового проектування.

2. Серед розглянутих методів додавання інформації, на наш погляд, найбільш простим і зручним представляється метод з використанням блоків з атрибутами, розміщених в окремому шарі. Вставлення у цей же шар таблиць, растрових чи векторних документів без необхідності зберігання зовнішніх файлів разом з кресленням. Але при необхідності чи бажанні можна використовувати у цьому ж шарі і всі інші розглянуті методи із використанням зовнішніх файлів.

3. Використання гіперпосилання дозволяє пов'язувати дані із зовнішніх таблиць чи баз даних. Ця технологія разом з програмуванням дозволяє створити невеличку інформаційну систему з зручним інтерфейсом і пошуком об'єкта за атрибутами чи переглядати атрибути вибраного об'єкта.

4. Використання OLE технології значно спрощує вставку таблиць у креслення з можливістю легкого і зручного переходу до оригіналу і роботою з ним у його ж середовищі.

5. Використання зовнішнього посилання дозволяє вставити креслення не перериваючи динамічний зв'язок з ним, що дуже зручно при продовженні роботи над проектом кількома конструкторами чи дослідниками з внесенням модифікацій.

УДК 004.891; 004.942

*Єськіна А. А.,
магістрант,
Кулаковська І. В.,
канд. фіз.-мат. наук, доцент,
ЧНУ імені Петра Могили, м. Миколаїв, Україна*

ІНТЕЛЕКТУАЛЬНА СИСТЕМА ПРОГНОЗУВАННЯ ФІНАНСОВОГО РИНКУ З ВИКОРИСТАННЯМ ТЕЛЕГРАМ-БОТА ДЛЯ ОБРОБКИ ЗАПИТІВ

Сучасний світ неможливо уявити без такого елемента, як фінанси. Фінанси стали ниткою, що спілітає різні аспекти нашого життя, від покупки продуктів і оплати комунальних послуг до інвестування для майбутнього та планування власного бюджету. Фінансова галузь є не лише основою для функціонування господарства, але й однією з найбільш динамічних та технологічно розвинених галузей. Вона зазнає постійних змін та вдосконалень завдяки технологічному прогресу і потребам сучасного суспільства.

Фінанси відіграють важливу роль у різноманітних сферах нашого життя, від особистих фінансів кожного з нас до глобальних економічних процесів. Ця сфера вимагає постійного аналізу, прогнозування та прийняття рішень в реальному часі. Водночас, розвиток сучасних технологій, таких як штучний інтелект і машинне навчання, відкриває нові можливості для поліпшення аналізу та прийняття рішень у фінансовій галузі.

Штучний інтелект часто стає у пригоді, коли йдеться про збір великої кількості даних, оцінювання ризиків, оптимізацію процесів і т. д. У випадку фінансових компаній це суттєво спрощує відстеження економічного стану клієнтів, збір та обробку інформації про їхні рахунки, кредити та інвестиції. Загалом, Українська асоціація фінтех та інноваційних компаній прогнозує, що кількість інструментів із залученням можливостей ШІ зростатиме й надалі. Це підтверджується даними звіту Mordor Intelligence, згідно з яким оцінка глобального штучного інтелекту на ринку фінансових технологій може зрости від \$7,91 млрд за 2020 рік до \$26,67 млрд за 2026-ий. Отже, застосування ШІ – ще один яскравий тренд у сфері фінтеху, який до того ж завоював прихильність серед розробників програмного забезпечення для особистих фінансів.

Серед інноваційних рішень, які дозволяють краще розуміти і використовувати фінанси, особливе місце займають телеграм-боти, які дозволяють надавати інформацію та послуги широкому колу користувачів в зручній та доступній формі.

Розглядаючи питання, стосовно сутності прогнозування і планування, необхідно провести категоріальний аналіз прогнозу і плану. Визначити відмінності між прогнозом і планом дозволяє табл. 1.

Таблиця 1

Порівняльна характеристика прогнозування і планування

Критерій	Прогноз	План
Задачі	Передбачення перспектив зміни різних факторів, що впливають на діяльність підприємства	Реалізація на практиці раніше розроблених прогнозів
Функції	Аналіз і оцінка тенденцій зміни процесів і явищ для виявлення альтернатив розвитку об'єкту на перспективу	Визначення конкретних шляхів для досягнення певного стану об'єкту в перспективі
Само-стійність	Більш незалежне поняття, ніж планування, але через останнє реалізується управлінський аспект прогнозування	Розробляється незалежно від прогнозування, але адекватність плану обумовлена розробкою прогнозу
Об'єкт	Об'єктом може виступати будь-яке явище або процес	Не всі об'єкти прогнозування підлягають плануванню (наприклад, погода, демографічна ситуація)
Альтернативність	Може бути поліваріантним	Більш властива моноваріантність
Логіка	Припущення (думка) про стан об'єкту в майбутньому може бути істинним або помилковим	Система рекомендацій, які можуть бути прийнятними або неприйнятними для досягнення цілей
Терміни	Коригуються залежно від цілей прогнозування	Чітко визначені

Оскільки прогнозування може відбуватися на основі певних сценаріїв розвитку подій, відповідно від нього варто очікувати різні результати. При цьому прогнозування переслідує мету створення інформаційної бази для вибору оптимального шляху розвитку в майбутньому. Воно не лише виявляє об'єктивні тенденції (як позитивні, так і негативні) процесу розвитку для визначення майбутнього стану, але й надає інформацію для розробки заходів щодо прийняття управлінських рішень для виникнення бажаних тенденцій.

Дослідження присвячене розробці інтелектуальної системи для прогнозування фінансового ринку та використання телеграм-бота для обробки запитів користувачів. Воно націлене на поєднання інноваційних підходів до аналізу фінансових даних з технологією миттєвого зв'язку для надання користувачам інформації, яка допомагає ділитися новинами фінансового ринку та приймати обґрунтовані фінансові рішення.

Тема «Інтелектуальна система прогнозування фінансового ринку з використанням телеграм-бота для обробки запитів» залишається дуже актуальною і важливою з наступних причин.

1. **Зростання інтересу до фінтех-технологій.** Фінансова галузь динамічно розвивається, і це включає в себе застосування штучного інтелекту та машинного навчання для прогнозування ринків і прийняття рішень. Інтелектуальні системи стають ключовим елементом у фінансовій сфері.

2. **Зростання популярності телеграм-ботів.** Месенджери, такі як Telegram, стають важливими каналами спілкування для інвесторів і трейдерів. Використання телеграм-бота для отримання фінансових прогнозів і обробки запитів набирає обертів.

3. **Потреба в швидкому доступі до фінансової інформації.** У світі, де ринки змінюються в реальному часі, інвестори та трейдери шукають швидкий та зручний спосіб отримання аналізу ринку та прогнозів.

4. **Потреба у зменшенні людської помилки.** В інвестиціях та торгівлі на фінансових ринках навіть дрібні помилки можуть призвести до великих втрат. Інтелектуальні системи можуть допомогти зменшити людські помилки та покращити якість прийняття рішень.

5. **Збільшення обсягу даних.** Обсяг фінансових даних зростає експоненційно. Інтелектуальні системи здатні ефективно обробляти та аналізувати великі обсяги даних, що допомагає у вдосконаленні прогнозування.

Прогнозування фінансового ринку – це складне завдання, і для досягнення точних результатів можна використовувати різноманітні методи та підходи. Машинне навчання використовується для прогнозування фінансового ринку, і існує безліч методів та алгоритмів, які можна використовувати. Вибір конкретного методу залежить від завдання, доступних даних та особливостей ринку. Ось кілька методів машинного навчання, які доволі часто використовуються для прогнозування фінансового ринку.

1. **Лінійна регресія.** Цей метод дозволяє побудувати лінійну модель залежності між вхідними факторами (наприклад, ціною акції) та прогнозованим значенням (наприклад, ціна акції у майбутньому).

2. **Ліс рішень (Random Forest).** Цей ансамбльний метод об'єднує кілька дерев рішень для прогнозування ринку. Він може обробляти велику кількість даних та враховувати не лінійні залежності.

3. **Метод опорних векторів (Support Vector Machines, SVM).** SVM шукають гіперплощину, яка найкраще розділяє дані. Цей метод може використовуватися для класифікації та регресії на фінансовому ринку.

4. **Метод глибокого навчання (Deep Learning).** Глибоке навчання включає в себе навчання глибоких нейронних мереж для аналізу даних і генерації прогнозів.

5. **Спрощені методи класифікації.** Прості методи, такі як k-найближчих сусідів (k-NN) та наївний Баєсівський класифікатор, можуть бути використані для класифікації трендів на ринку.

6. **Аналіз часових рядів.** Деякі спеціалізовані методи для аналізу часових рядів, такі як ARIMA (Autoregressive Integrated Moving Average) або GARCH (Generalized Autoregressive Conditional Heteroskedasticity), можуть бути використані для прогнозування цінних рядів.

Зауважте, що для успішного застосування машинного навчання для прогнозування ринку необхідно мати велику кількість якісних даних, а також розуміти особливості фінансового ринку та його небезпеки, такі як великі коливання цін та ризики.

Вибір конкретного методу машинного навчання повинен бути обґрунтованим і враховувати особливості задачі, доступні дані та ресурси. Відштовхуючись від цього, при реалізації я буду застосовувати наступні методи прогнозування, а саме: лінійна регресія, ліс рішень та метод k-найближчих сусідів.

Нижче наведено загальні аргументи, які можна використовувати для обґрунтування вибору цих методів.

– **Адаптація до типу даних.** Лінійна регресія, ліс рішень і k-найближчих сусідів є широко використовуваними методами машинного навчання, які підходять для різних типів даних, включаючи кількісні та категоріальні ознаки. Вибір методів, які можна застосовувати до різних типів даних, підвищує гнучкість та універсальність моделі.

– **Простота і інтерпретованість.** Лінійна регресія є простою та інтерпретованою моделлю, що дозволяє зрозуміло аналізувати взаємозв'язки між змінними. Це важливо для пояснення результатів вашого дослідження і зроблення рекомендацій.

– **Ліс рішень для складних залежностей.** Якщо ваші дані мають складні та нелінійні залежності між ознаками і цільовою змінною, ліс рішень може бути ефективним методом для моделювання таких взаємозв'язків. Він здатний автоматично виявляти та моделювати неочікувані закономірності в даних.

– **к-найближчих сусідів для класифікації та кластеризації.** k-найближчих сусідів є потужним методом для завдань класифікації та кластеризації. Він дозволяє враховувати контекст і схожість об'єктів в даних, що може бути важливим для багатьох завдань.

– **Комбінація моделей.** Іноді комбінування різних методів машинного навчання може призвести до покращення результатів. Ви можете використовувати лінійну регресію для базового прогнозу та ліс рішень або k-найближчих сусідів для уточнення прогнозів.

– **Ефективність і швидкість.** Деякі методи, такі як лінійна регресія, можуть бути дуже швидкими та ефективними в обробці великих обсягів даних, що важливо для деяких застосувань.

Під час програмної реалізації телеграм-бота для інтелектуальної системи прогнозування фінансового ринку, я очікую досягнути кількох важливих цілей та функціональностей, а саме:

1. **Збір та обробка фінансових даних.**

2. **Аналіз та моделювання даних.** Використання методів машинного навчання для аналізу та прогнозування руху цін на фінансовому ринку.

3. **Надання інформації та прогнозів.** Бот повинен надавати користувачам інформацію щодо поточного стану фінансового ринку, а також прогнози майбутніх рухів цін та інших параметрів.

4. **Відповіді на запити користувачів.** Бот має бути здатний відповідати на запити користувачів, надаючи інформацію про певні фінансові інструменти.

5. **Повідомлення про фінансові новини та події.** Бот може надавати користувачам актуальні фінансові новини та важливі події, які можуть впливати на ринок.

6. **Візуалізація даних.** Бот може використовувати графіки, діаграми та інші візуальні засоби для наглядного представлення інформації користувачам.

7. **Можливість розширення функціональності.** Бот повинен бути розроблений з можливістю додавання нових функцій та інтеграції з іншими фінансовими інструментами чи сервісами.

Отже, прогнозування фінансового стану ринку є критично важливою складовою управління та плануванням фінансових дій. Воно надає можливість аналізувати ситуацію та передбачати можливі наслідки фінансових рішень. Використання телеграм-ботів розширює можливості доступу до цього виду інформації для більшої аудиторії.

Підсумком проведеного дослідження є висновок про те, що прогнозування є необхідним складовим елементом управління і однією з основних умов ефективного планування. Саме цим визначається його значущість в системі управління фінансовими можливостями громадян, а використання чат-боту розширить доступність для більш широкого кола користувачів. Будь-якому рішенню повинні передувати аналіз ситуації, що склалася, і прогноз наслідків ухвалення або не ухвалення того або іншого фінансового рішення. Але варто пам'ятати, що прогнозування не дає можливість передбачити усі події, що відбуватимуться в навколишньому середовищі підприємства в майбутньому зі стовідсотковою точністю та не дає гарантії відсутності певного ступеня ризику.

Таким чином, користувачі отримують можливість приймати обґрунтовані фінансові рішення, коригувати тактичні завдання та цілі, і виправляти короткострокові плани відповідно до аналізу та прогнозів. Прогнозування фінансового ринку та використання чат-ботів стає ключовим аспектом управління фінансовими можливостями та плануванням.

Список використаних джерел

1. Машинне навчання [Електронний ресурс]. URL: http://www.machinelearningru/wiki/index.php?title=Машинное_обучение (дата звернення: 05.10.2023).

2. Прогнозування та планування, їх задачі, схожість та відмінності. URL: https://elib.lntu.edu.ua/sites/default/files/elib_upload/Електронний%20посібник%20ФІНАНСОВЕ%20ПРОГНОЗУВАННЯ/page5.html (дата звернення: 06.10.2023).

УДК 004.94

Калініна І. О.,
канд. техн. наук, доцент, доцент кафедри ІС,
Шиян С. І,
аспірант,
ЧНУ імені Петра Могили, м. Миколаїв, Україна

МОДЕЛЮВАННЯ СИСТЕМИ ВИМІРЮВАННЯ ПАЛИВА ЗА ДОПОМОГОЮ КОЛЬОРОВИХ МЕРЕЖ ПЕТРІ

Організація інформаційних систем обліку нафтопродуктів є важливим науково-технічним завданням у структурі паливно-енергетичного комплексу. З кожним роком обсяги транспортування нафтопродуктів зростають, отже, зростає важливість достовірності вимірюваних показників. Від правильності інформаційної системи обліку залежить комерційна ефективність паливно-енергетичної системи. Основними параметрами при обліку

нафтопродуктів є щільність, в'язкість і температура нафтопродуктів. Сьогодні існує значна кількість технологій і приладів для вимірювання параметрів нафтопродуктів (пікнометри, ареометри). Але більшість приладів служать для вимірювання цих показників в лабораторних умовах. Для отримання більш точних результатів вимірювань необхідно вимірювати параметри безпосередньо в магістральних трубопроводах і сховищах в режимі реального часу. Водночас залишається актуальною проблема визначення в'язкісно-температурних залежностей і приведення параметрів до заданих температур або визначення їх при різних температурах.

Система моніторингу безперервного руху паливно-мастильних матеріалів на складі є комплексним рішенням для автоматизації контролю параметрів палива в режимі реального часу. Удосконалення параметрів систем керування паливно-мастильними матеріалами є актуальною задачею, яка потребує системного підходу та використання нових технологічних методів і підходів. Вимоги до обладнання наступні:

- точність первинних перетворювачів (з урахуванням значної маси продукту на одиницю рівня для резервуарів);
- можливість дистанційного засобу параметризації та калібрування первинних перетворювачів;
- широкий діапазон робочих температур вимірювальних середовищ (-40...+85°C);
- вибухозахищене виконання компонентів інформаційних систем, що експлуатуються у вибухонебезпечних зонах різних категорій.

Структурна схема моніторингу вимірювання фізико-хімічних показників паливно-мастильних матеріалів (ПММ) в ємностях закритого типу представлена на рис. Загалом система керування може мати 4 входи, до яких підключаються датчики та перетворювачі.



Рисунок 1 – Структурна схема процесу вимірювання параметрів ПММ

Сигнали, що надходять від датчиків, вже трансформовані в один із видів уніфікованих сигналів. Як уніфікований сигнал досить часто використовується струмовий сигнал 4-20 мА. Вихід 4-20 мА забезпечує необхідний рівень безпеки для обладнання, що використовується в потенційно вибухонебезпечних зонах, дозволяючи виявляти несправності в ланцюзі без знеструмлення датчика.

Входи 1-3 мають однакову структуру. На вхід 1 надходить сигнал від датчиків щільності. На виході блоку «Вхід 1» маємо струмовий сигнал, пропорційний значенню густини продукту. На «вхід 2» надходить сигнал від датчиків рівня, на виході цього блоку отримуємо значення рівня продукту в міліметрах. Ці два сигнали використовуються системою для розрахунку поточної маси продукту в резервуарі (Блок 1) за наступним узагальненим алгоритмом.

1. Рівень продукту в міліметрах переводять в одиниці об'єму за таблицями переведення, які складаються для кожної ємності при її повірці з урахуванням її геометричних розмірів. У цій таблиці кожному сантиметру рівня продукту відповідає певна кількість літрів. Для розрахунку обсягу в проміжних точках використовуються різні варіанти апроксимації.

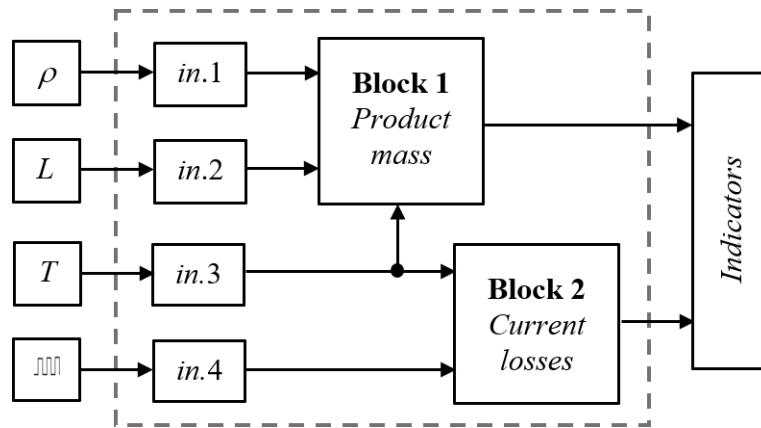
2. За значеннями густини залишки продукту перевести в одиниці маси

3. Поточну температуру продукту, розрахувати значення маси при 15 градусах Цельсія. Відповідно до вимог законодавства, дані про залишки продукту надаються з округленням до 15 градусів.

4. «Вхід 3» отримує дані про температуру, виміряні в 5 точках по висоті бака.

5. Дані підсумовуються і обчислюється середня температура продукту. Ця температура використовується в усіх наступних розрахунках.

6. Система відсікає ті датчики, які знаходяться над рівнем продукту, щоб зменшити похибку вимірювання, оскільки температура газової суміші порожньої частини резервуару (повітря + ПММ) значно відрізняється від температури продукту. себе.

На «Вхід 4» надходить сигнал від витратоміра. Зараз більшість моделей працюють з перетворювачами імпульсного виходу. Імпульсний сигнал, поданий на вхід, посилюється і подається на лічильник імпульсів. Знаючи кількість імпульсів і їх «вагу» (наприклад, 1 імпульс = 1 літр), система розраховує поточне споживання

продукту під час вивантаження або завантаження в резервуар при поточній температурі (Блок 2). Ці дані також перераховуються на 15 градусів.

Усі отримані та обчислені дані від датчиків передаються на блок індикації: електронне табло, монітор комп'ютера, мобільного телефону тощо.

Кольорові мережі Петрі широко використовуються для графічного та математичного моделювання складних процесів та систем. Формалізм і функціональність мереж Петрі дозволяють моделювати різні варіанти часових, ієрархічних, стохастичних зв'язків у складних системах різного типу. Побудова моделей системи вимірювання паливно-мастильних матеріалів виконана за допомогою *CPN Tools*.

Імітаційна модель процесу контролю вимірювання фізико-хімічних показників паливно-мастильних матеріалів (ПММ) в закритих ємностях представлено на рис.2, та має наступні функціональні блоки: блок фіксації щільності ПММ, блок фіксації рівня ПММ в контейнері, температура ПММ в баку, структурний блок розгалуження, блок розрахунку маси, блок накопичення витрат, блок обчислення статистики.



Рисунок 2 – Імітаційна модель процесу керування вимірюванням фізико-хімічних параметрів палива в закритих ємностях

При імітаційному експерименті: проведено 10 прогонів для моделювання процесу контролю вимірювання фізико-хімічних показників паливно-мастильних матеріалів (ПММ) в закритих ємностях та сформовано 100 наборів параметрів першої та другої груп. Аналіз результатів моделювання наведено в табл. 1. Представлено усереднені результати імітаційного моделювання процесу моніторингу вимірювання параметрів ПММ з кількістю кроків моделювання: 1000.

Таблиця 1

Аналіз результатів імітаційного моделювання

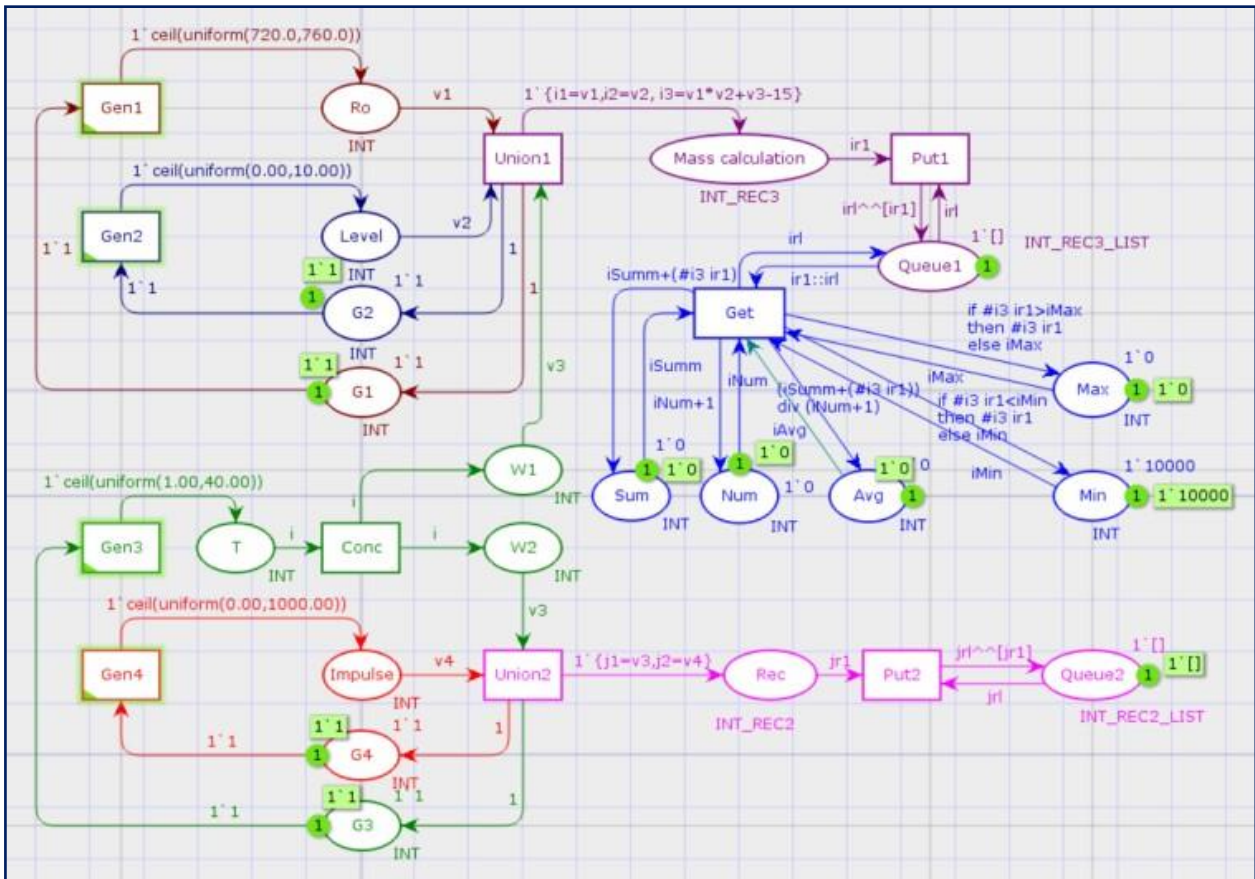
Кількість значень маси	Загальне значення маси	Середнє значення маси	Мінімальне значення маси	Максимальне значення маси
100	408903,1	4142,6	725,8	7580,4

Важливим елементом процесу моделювання є накопичення статистичних даних. Для накопичення статистичних даних про результати імітаційного моделювання можна використовувати різні методи. У даному дослідженні

розглядається метод накопичення інформації в позиціях. Деякі характеристики моделі можуть бути розраховані в режимі реального часу, в процесі моделювання, інші можуть вимагати додаткових розрахунків у спеціалізованих математичних додатках. Потім зручно зберегти результати моделювання у файл для подальшого аналізу.

Модель системи вимірювання рівня палива побудована в середовищі *CPN Tools*. Досліджено часові та структурні параметри моделі. Наведено результати статистичної обробки параметрів моделі. Побудована модель дозволяє підвищити ефективність системи вимірювання рівня палива за рахунок оптимізації структури та збільшення швидкості обробки інформації.

УДК 004.8

*Коверзнев Д. Ю.,
магістрант,*

*Калініна І. О.,
канд. техн. наук, доцент, доцент кафедри ІС,
ЧНУ імені Петра Могили, м. Миколаїв, Україна*

ІНТЕЛЕКТУАЛЬНА СИСТЕМА КЛАСТЕРИЗАЦІЇ У КОМП'ЮТЕРНИХ ІГРАХ ДЛЯ ПЕРСОНАЛІЗОВАНОГО РЕКОМЕНДАЦІЙНОГО КОНТЕНТУ

В останні десятиліття галузь комп'ютерних ігор пройшла драматичний розвиток, зростаючи до одного з провідних розважальних секторів у світі. Зі зростанням кількості гравців і кількості доступних комп'ютерних ігор на ринку, питання рекомендаційного контенту стало надзвичайно важливим. Як користувачам знайти ігри, які їм сподобаються, серед безлічі варіантів? Одним із відповідей на це питання є інтелектуальні системи кластеризації, які допомагають персоналізувати рекомендації для кожного гравця.

Кластеризація – це неконтрольована задача машинного навчання, яка групує схожі об'єкти в одній категорії або «кластері». У випадку комп'ютерних ігор це означає групування ігор зі схожими характеристиками разом. Ці характеристики можуть включати жанр, графіку, виробника, та багато інших факторів. Кластеризація допомагає розуміти, які ігри можуть бути цікаві конкретному гравцю, на основі його історії та вподобань.

Однією з основних переваг інтелектуальних систем кластеризації є можливість персоналізації рекомендацій. Замість загальних рекомендацій, таких як «найпопулярніші ігри» чи «новинки», гравці можуть отримувати рекомендації, які точно відповідають їхнім індивідуальним смакам. Це збільшує ймовірність того, що гравці знайдуть ігри, які їм дійсно подобаються.

Успішні приклади інтелектуальних систем кластеризації включають сервіси такі як Steam, який використовує аналіз покупок та досвіду гравців, щоб рекомендувати ігри, і Netflix, який застосовує кластеризацію для рекомендацій фільмів і серіалів. Ці системи допомагають зробити рекомендації більш точними та цікавими для користувачів.

Набір даних містить дані ігор з платформи Steam. Кожен рядок має унікальний AppID і зазвичай є окремим випуском, за винятком деяких перевипусків і оновлених версій. Набір даних містить дані зі 27075 ігор. Набір даних був розміщений на сайті Kaggle. Основна мета цього набору даних – аналіз та кластеризація ігор на основі різних факторів, щоб надавати рекомендації гравцям.

Набір даних містить наступні стовпці:

- Name: Назва комп'ютерної гри.
- Release_Date: Дата виходу гри.
- Positive_ratings: Кількість позитивних відгуків гравців.
- Negative_ratings: Кількість негативних відгуків гравців.
- Platform: Ігрова платформа, на якій виходить гра (наприклад, Windows, Mac, Linux).
- Genre: Жанр гри (наприклад, екшн, стратегія, пригод).
- Publisher: Компанія, яка видавала гру.
- Developer: Компанія, яка розробляла гру.

За допомогою інтелектуальної системи кластеризації, такої як K-Means, ці ігри можуть бути об'єднані в кластери або групи на основі схожості в їх характеристиках. Це дозволить розробити персоналізовану систему рекомендацій, яка пропонує гравцям ігри, схожі на ті, які їм сподобалися раніше.

Набір даних також містить додаткові атрибути, такі як дата випуску, середній час, який гравці проводять в грі, приблизна кількість власників гри (базується на даних власників у Steam) та вартість гри у доларах, які можуть бути використані для підбору персоналізованого рекомендаційного контенту.

Інтелектуальна система кластеризації була виконана з допомогою методів K-Means та ієрархічної кластеризації.

K-Means – це один з найпоширеніших методів кластеризації у машинному навчанні. Основна ідея полягає в розділенні набору даних на кілька груп або «кластерів», де кожен кластер містить точки даних, які схожі одна на

одну. Метою K-Means є знаходження центроїдів кожного кластера так, щоб сума квадратів відстаней між точками даних і центроїдами була мінімальною. Однією з переваг K-Means є висока швидкість роботи та масштабованість.

Ієрархічна кластеризація – це метод, який створює ієрархічну структуру кластерів. Він не вимагає попереднього визначення кількості кластерів, але він може створити дерево, де кожен вузол представляє собою кластер.

Це дерево може бути візуалізоване як дендрограма. Ієрархічна кластеризація може бути використана для створення кластерів на різних рівнях деталізації, що дає можливість досліджувати структуру даних на різних рівнях глибини. До переваг цього методу відносять відсутність необхідності попередньо визначати кількість кластерів і можливість візуалізувати результати за допомогою дендрограм.

Інтелектуальна система кластеризації реалізована на мові програмування Python з використанням Visual Studio Code, і використовує ряд бібліотек і метрик для проведення кластеризації та аналізу даних.



Рисунок 1 – Результат кластеризації даних K-Means

Бібліотеки Python:

- pandas: pandas використовується для завантаження та обробки даних з набору даних. Бібліотека допомагає зчитувати дані, виконувати фільтрацію та обчислення над даними.
- matplotlib: ця бібліотека допомагає створювати графіки та візуалізації для кращого розуміння результатів кластеризації. Можна створювати різні види графіків, такі як діаграми розсіювання та гістограми.
- mplcursors: ця бібліотека використовується для додавання впливаючих підписів на графіки. Вона дозволяє підсвічувати дані на графіці та відображати додаткову інформацію при наведенні курсору.
- tkinter: tkinter використовується для створення графічного інтерфейсу користувача (GUI) для застосунку. Програма має вікно, в якому можна вибирати і відображати інформацію.
- sklearn (Scikit-Learn): Scikit-Learn – це бібліотека машинного навчання для Python. Використовується для виконання кластеризації даних за допомогою K-Means та ієрархічної кластеризації.
- Scikit-Learn надає засоби для навчання моделей та обчислення метрик кластеризації.

Метрики кластеризації:

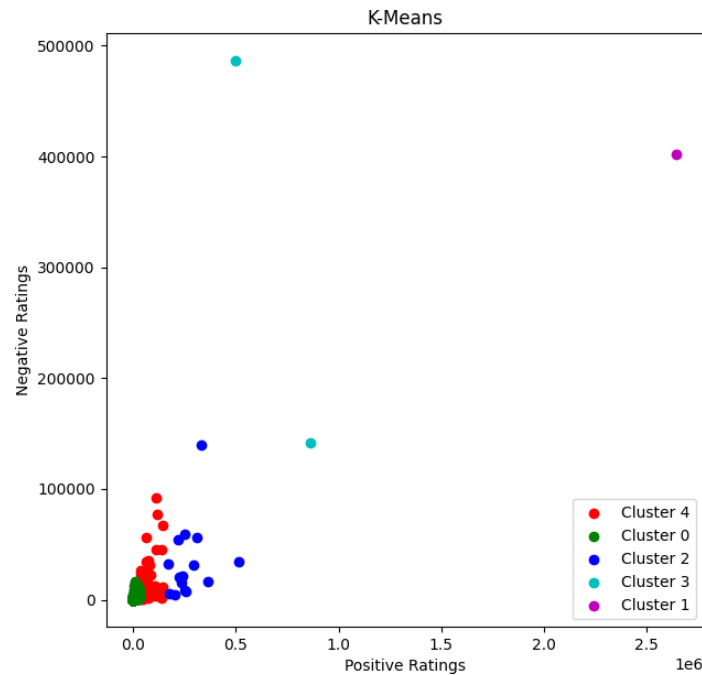
- Silhouette Score: Ця метрика вимірює, наскільки кожен об'єкт в своєму власному кластері схожий на інші об'єкти в тому ж кластері, порівняно з іншими кластерами. Високий Silhouette Score свідчить про гарну кластеризацію.
- Davies-Bouldin Index: Ця метрика оцінює середню відстань між кожним кластером та кластером, який найбільше схожий на нього. Менший індекс вказує на кращу кластеризацію.
- Calinski-Harabasz Index (Variance Ratio Criterion): Ця метрика вимірює відношення між дисперсією всередині кластерів та дисперсією між кластерами. Великий індекс вказує на кращу кластеризацію.
- Кількість кластерів (K): Для K-Means важливо визначити кількість кластерів. Ви можете використовувати метод «ліктя» (Elbow method) або інші підходи для визначення оптимального значення K.

Результати кластеризації

Метрика	Результат K-Means	Результат ієрархічної кластеризації
Silhouette Score	0.9809	0.9717
Davies-Bouldin Index	0.4741	0.5247
Calinski-Harabasz Index	135006.2793	123587.9493
K	5	

Таким чином, на основі наданих значень метрик, можна стверджувати, що результат кластеризації є якісними. Кластери добре згуртовані та відділені один від одного, що свідчить про їхню чіткість та корисність для подальшого аналізу і використання.

УДК 004.85

*Костін О. А.,
магістрант,
Кулаковська І. В.,
канд. фіз.-мат. наук, доцент, доцент кафедри ІС,
ЧНУ імені Петра Могили, м. Миколаїв, Україна*

ІНТЕЛЕКТУАЛЬНА СИСТЕМА ПЕРЕКЛАДУ ВІДЕО З АНГЛІЙСЬКОЇ НА УКРАЇНСЬКУ З ВИКОРИСТАННЯМ ШТУЧНОГО ІНТЕЛЕКТУ

Згідно зі статистикою використання мов контенту для веб-сайтів на 16 вересня 2023 року [1], кількість сайтів англійською складає 53.3% від усього інтернету, а українською – лише 0.6%. Щодо відеоконтенту, згідно зі статистики на основі даних відеохостингу Youtube на 19 вересня 2021 року [2], відео контенту англійською 66%, щодо української невідомо, проте не більше 2%. Автоматичний переклад і озвучення відео з англійської на українську допоможе українцям отримати доступ до майже в сто раз більшої кількості інформації.

У контексті війни, велика частина українського населення відмовляється від використання російського контенту у всіх його проявах. Зважаючи на обмежену кількість доступного контенту українською мовою, існує виразне тенденція переорієнтування на західні джерела, де обсяг інформації значно більший. Це не лише сприяє розширенню інформаційного спектру, але й сприяє глибшому розумінню культурних особливостей наших західних союзників.

Однак існує проблема, пов'язана з неоднаковою мовною підготовкою українців, багато з яких не володіють англійською мовою на високому рівні. Це може створювати певні труднощі у здобутті необхідної інформації. В цьому контексті автоматичний переклад, заснований на штучному інтелекті, стає цінним інструментом, який забезпечує можливість доступу до інформації без значних зусиль з боку користувача. Він дозволяє не тільки отримувати інформацію, але і глибше розуміти її, опираючись на автоматизований переклад.

Додатково, автоматичний переклад і озвучення відео з англійської мови на українську мову є лише початковим кроком. Ця технологія може бути розширена для перекладу контенту з інших мов, таких як французька, німецька і багато інших, що дозволить українській аудиторії максимально розширити свої можливості сприймати та розуміти світову інформацію та культуру.

Автоматичне озвучення відео виявляється суттєвою інноваційною технологією, що має потенціал вплинути на розвиток кіноіндустрії. Зокрема, у випадку успішної розробки автоматичного дубляжу, зі збереженням емоцій та індивідуальних голосів акторів, ця технологія спроможна забезпечити доступність контенту для аудиторії, що не володіє мовою оригіналу. Подібно до цього, дана інновація дає можливість трансформувати аудіовізуальні твори, створені для однієї мови, в інші, надаючи глобальній аудиторії можливість сприймати та розуміти ці твори, незалежно від їхньої мови.

Важливою перевагою автоматичного озвучення є розширення аудиторії для фільмів, серіалів та інших форм відеоконтенту. Ця технологія дозволяє особам різних культур та мовних груп насолоджуватися творами, походження яких різняться, і розуміти повідомлення, що були б недоступними для них без процесу автоматичного перекладу. Розширений доступ до культурного спадку сприяє культурному обміну та співробітництву між різними національними та мовними спільнотами.

Технологія автоматичного перекладу налічує широкий спектр можливих застосувань, відзначаючись своєю важливістю у різних галузях діяльності та сферах життя. Нижче наведено деякі з основних областей її застосування:

1. **Кіноіндустрія.** У сфері кіномистецтва автоматичне озвучення має потенціал забезпечити фільмам та серіалам можливість прозвучати українською мовою, і це може бути досягнуто без значних витрат часу та ресурсів.

Багато творів кінопромисловості не мають професійного дубляжу, і впровадження автоматичного перекладу дозволить українській аудиторії отримати доступ до цих творів.

2. **Освіта.** Технологія перекладу може бути використана для полегшення навчання шляхом надання студентам можливості доступу до відеоуроків та навчальних матеріалів на іноземних мовах. Це сприяє підвищенню рівня розуміння предмета та забезпечує учням більший доступ до глобальної освіти.

3. **Туризм.** Технологія автоматичного перекладу може бути надзвичайно корисною для туристів, які подорожують до іноземних країн. Вона надає змогу перекладати інструкції, описи місцевих пам'яток, ресторанів та музеїв, що сприяє зручності та комфорту під час подорожей.

4. **Міжнародні компанії.** Для міжнародних компаній, які співпрацюють з різними мовними спільнотами, автоматичний переклад може бути інструментом для надання навчальних та інформаційних матеріалів своїм співробітникам та клієнтам з різних країн. Це сприяє полегшенню комунікації та сприяє глобальній бізнес-взаємодії.

5. **Творці контенту.** Автори відеороликів та інших видів контенту можуть використовувати цю технологію для автоматичного перекладу та озвучення свого матеріалу, надаючи можливість аудиторії з різних країн отримувати доступ до їх творчості.

У цілому, автоматичне озвучення та переклад відео мають потенціал впливати на різні сфери життя та галузі індустрії, сприяючи збільшенню доступності і розширенню глобальної комунікації та розуміння між різними культурами та мовними спільнотами.

Автоматичне озвучення ґрунтується на передових технологіях штучного інтелекту. Основними етапами процесу є розпізнавання мовлення в оригінальному відео, переклад тексту на цій мові, а потім генерація мовлення новою мовою. На рисунку 1 зображено більш детальну блок-схему.



Рисунок 1 – Принцип роботи системи автоматичного перекладу відео.

Для побудови зазначеної системи планується використовувати наступні технології:

1. **Whisper** від OpenAI для розпізнавання мовлення в текст.

Whisper – це безкоштовна акустична модель машинного навчання для розпізнавання мовлення, розроблена OpenAI. Whisper може розпізнавати мовлення з високою точністю, враховуючі розділові знаки. Це дуже корисно для створення автоматичного озвучення, оскільки чим точніше буде розпізнаний текст, тим краще буде переклад і фінальний результат.

2. **DeepL Translate** для автоматичного перекладу тексту.

DeepL Translate – це онлайн-сервіс для машинного перекладу, розроблений німецькою компанією DeepL. Він використовує метод машинного перекладу на основі нейронних мереж, який дозволяє генерувати більш природний і точний переклад, ніж традиційні методи. DeepL Translate підтримує понад 26 мов, включно з англійською та українською. Він також підтримує переклад між мовами, які важко перекладати, такими як японська та китайська. DeepL Translate був запущений у 2017 році і швидко став одним із найпопулярніших сервісів машинного перекладу. Він отримав високі оцінки від критиків і користувачів, які відзначають його точність, природність і легкість у використанні.

3. **Ukrainian-TTS** від robinhad для озвучення тексту.

Ukrainian-TTS – це потужний інструмент для озвучування тексту українською мовою за допомогою ESPNET. Він має ряд переваг, які роблять його найкращим вибором для багатьох завдань. Ukrainian-TTS не вимагає доступу до Інтернету, що робить його ідеальним для використання в автономному режимі. Він пропонує п'ять різних голосів, що дає користувачам широкий вибір для будь-якого завдання. Цей інструмент автоматично розставляє наголоси в тексті, що робить озвучення більш природним. Також він дозволяє регулювати швидкість мовлення, що може бути корисним для певних цілей.

Загалом, автоматична система перекладу відео з англійської на українську мову, використовуючи штучний інтелект, володіє великим потенціалом і багатьма перевагами. Ця технологія може розширити доступність контенту для української аудиторії, дозволяючи їй отримувати доступ до більшого обсягу інформації, яка раніше була недоступною через мовний бар'єр.

Крім того, автоматичне озвучення відео може сприяти розвитку кіноіндустрії, роблячи фільми і серіали доступними для перегляду в українській мові. Це також корисно для освіти, туризму, міжнародних компаній та творців контенту, які можуть залучити аудиторію з різних країн.

Технологія автоматичного перекладу сприяє глобалізації, сприяючи розумінню і взаємодії між різними культурами і мовними спільнотами. Використання передових технологій штучного інтелекту, таких як Whisper від OpenAI, DeepL Translate і Ukrainian-TTS від robinhad, робить цю систему більш точною, природною і доступною для широкого кола користувачів.

Список використаних джерел

1. Usage Statistics and Market Share of Content Languages for Websites. W3Techs. URL: https://w3techs.com/technologies/overview/content_language (дата звернення: 08.10.2023).

2. Yang B. 6 Common Features Of Top 250 Channels On YouTube. Twinword. URL: <https://www.twinword.com/blog/features-of-top-250-youtube-channels/> (дата звернення: 10.10.2023).

УДК 004.042: 004.623

*Кучеренко Є. А.,
магістрант,
Кулаковська І. В.,
канд. фіз.-мат. наук, доцент,
ЧНУ імені Петра Могили, м. Миколаїв, Україна*

ІНТЕЛЕКТУАЛЬНА СИСТЕМА ОБРОБКИ НЕСТРУКТУРОВАНИХ ТЕКСТОВИХ ДАНИХ НА ОСНОВІ ТЕХНОЛОГІЇ JSON

Починаючи з 2008 року – з появи та розвитку поняття «Великі дані» або «Big Data» - термін, який був уведений у обіг з 3 вересня – редактором науково-дослідницького журналу Nature – Кліфордом Лінчем – поступово стала виникати проблема обробки, зберігання та отримання корисної інформації з великого об'єму даних. Частково це питання було вирішено використанням таких рішень як нереляційні бази даних (NoSQL) та такими підходами – як Data Mining. Проте, ці підходи змогли вирішити проблеми зберігання та перетворення інформації у знання, але вони не змогли надати повної картини усього циклу обробки масиву даних – від етапу їх отримання з будь-якого роду першоджерел – до отримання корисного знання – коли були використанні окремо один від одного. Саме для вирішення цього питання – об'єднання розрізнених технологій з метою підвищення ефективності обробки великого масиву даних – було створено нові підходи у форматі конвеєра – ETL та ELT системи.

ETL та ELT системи – окремий клас підсистем для обробки великого масиву даних, який розшифровується як «Extract-Transform-Load» та «Extract-Transform-Load». У абревіатурах та їх розшифровках вже міститься ос- нови підходу до роботи з даними, які включають у свій склад три основні пункти (рисунок 1):



Рисунок 1 – ETL та ELT системи

Для ETL та ELT систем – пункти 2 та 3 – тобто «Transform» та «Load» – поміняні місцями, що у деяких випадках може покращити або пришвидшити процес обробки даних або суттєво вплинути на результат в залежності від роду першочергових даних, які підлягають аналізу та обробці. Кожен з етапів в незалежності від їх розташування (окрім етапу Extract – який за визначенням повинен йти першим) – виконує певні функції.



Рисунок 2 – Специфіка завантаження даних у ETL

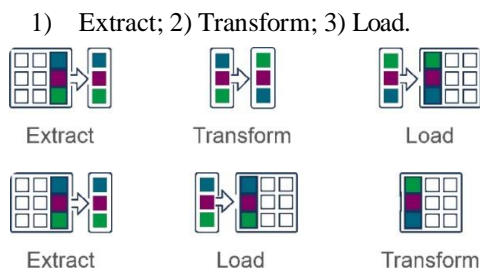

Рисунок 3 – ELT для потокової аналітики

Першим етапом як ETL, так і ELT систем є процедура «Extract», тобто «вилучення» даних з будь-якого типу носія, сховища або зовнішнього першоджерела (рисунок 2, 3). Як приклади корисної роботи цього етапу є парсинг як приклад роботи із «зовнішніми» по відношенню до системи даними та по відношенню до яких термін «Extract» можна вважати роботою допоміжної програми-парсера, яка збирає першочергові дані для роботи системи.

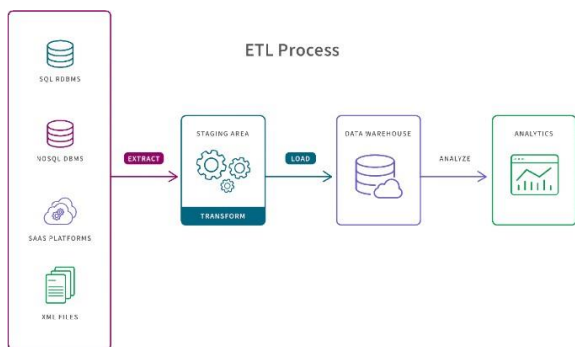
Іншим прикладом, як можна інтерпретувати цей етап, є робота з «внутрішніми» по відношенню системи даними, тобто такими даними, які зберігаються у відносно незмінному фіксованому форматі, тобто не залежать від доступності інших сервісів, наприклад, веб-сайту для якого проводиться процедура парсингу, що робить ці дані більш надійними для подальшої обробки. У такому випадку термін «Extract» зазвичай інтерпретують як зчитування даних з зовнішнього носія (наприклад жорсткого диску) до оперативної пам'яті пристрою, або зчитування даних з будь-якого виду БД (реляційних, не реляційних, векторних БД, озера даних (Data Lake) та інших) за допомогою відповідних СУБД.

При розгляданні прикладів відносно ETL-систем останнім пунктом є пункт «Load», тобто завантаження (або інакше «вивантаження») вже змінених даних до зовнішнього сховища, найчастіше СУБД, тип якого може не співпадати з типом сховища з якого дані були вилучені. Для ELT-систем основною різницею є те, що трансформація даних відбувається вже після їх завантаження до сховища, що робить такі системи більш стійкими до помилок, адже операції трансформації можна відмінити, повторити, чи змінити, виконавши їх у іншому порядку, враховуючи їх можливу не транзитивність, просто заново прочитавши їх із зовнішнього сховища, яке вважається безумовно надійним на відміну від зовнішнього сховища, з якого першочергово зчитуються дані на етапі «Extract» та яке може бути вже недоступним при повторюванні трансформацій у інший період часу.

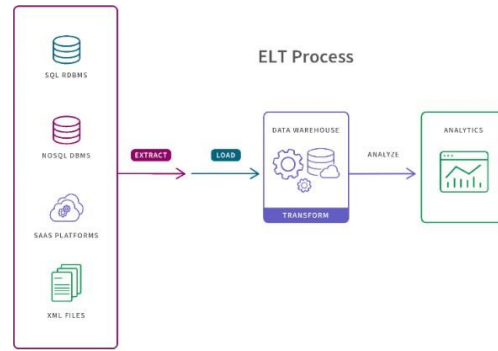
У розробленій автоматизованій системі очистки неструктурованих текстових даних з використанням конфігурований файлів формату json запропоновано використовувати створену ELT систему, яка використовує та оперує поняттям «юніт» («unit») – одиничної незалежної одиниці, яка здатна обробляти певну кількість неструктурованої інформації – використовуючи перелік правил трансформації, які «прив'язані» до юніта та впливають на вхідні дані.

За такого гранульованого підходу стає можливими виконувати такі маніпуляції з даними.

- Призначення певному юніту – індекси стовпців файлу формату CSV (Comma Separated Value) який підлягає обробці.
- Використовувати техніку «чорних» та «білих» списків для фільтрації вхідних значень для кожного юніта на етапі тонізації даних.
- Легко розширювати операції трансформації – просто додаючи виклик нових функції до постійно закріпленого за певним юнітом списку функції трансформації.
- Розробити систему «антипатернів», яка дозволяє юніту викликати функції інших юнітів, для додаткової перевірки, чи не відносяться данні чи їх тонізоване представлення – до інших юнітів та чи не варто у такому випадку застосувати до них інші правила трансформації.
- Використовувати один юніт «під виглядом іншого» - коли юніт приймає на себе список функцій трансформацій та всі інші налаштування – іншого юніта.

Описаний підхід має ще багато переваг, та наведений список не є повним.

Для виконання поставленої мети використовуються нижчезазначені технології та методи.

Технології:

- 1) мова програмування Python;
- 2) додаткові бібліотеки мови програмування Python – для етапу вилучення даних:
 - 2.1) Selenium – бібліотека для автоматизації імітування взаємодії з графічним користувацьким інтерфейсом (GUI) та його елементами;
 - 2.2) BeautifulSoup4 – бібліотека для парсингу вмісту HTML та XML-файлів;
 - 2.3) Requests – бібліотека для виконання HTTP- та HTTPS-запитів;
- 3) додаткові бібліотеки мови програмування Python – для етапу трансформації даних:

- 3.1) JSON – вбудована у мову програмування Python – стандартна однойменна з форматом файлу – бібліотека;
- 3.2) XML – вбудована у мову програмування Python – стандартна однойменна з форматом файлу – бібліотека;
- 3.3) бібліотека filesplit для автоматичного «нарізання» великих за об'ємом пам'яті текстових файлів;
- 4) *додаткові бібліотеки мови програмування Python – для етапу вивантаження оброблених даних:*
 - 4.1) бібліотека CSV - вбудована у мову програмування Python – стандартна однойменна з форматом файлу – бібліотека;
 - 4.2) бібліотека HASHLIB – для виконання операції взяття хешу (MD5) від рядку.

Методи:

- 1) ООП – підходи Об'єктно Орієнтованого Програмування;
- 2) динамічний аналіз вільної доступної пам'яті ОЗП (RAM);
- 3) засоби та алгоритми парсингу та скрапінгу даних – алгоритми збору даних із зовнішніх джерел – таких як веб сайти. Алгоритми парсингу для вилучення інформації з інших заздалегідь структурованих або слабо структурованих файлів;

Таким чином, розроблена ETL система підвищує гнучкість роботи з даними, водночас зменшуючи зовнішні втручання користувача – завдяки підходу «налаштував і запустив», що дозволяє один раз створити та декларативно описати об'єкт юніта та потім неодноразово використовувати його.

Список використаних джерел

1. Великі дані. URL: https://uk.wikipedia.org/wiki/Великі_дані (Дата звернення: 08.10.2023).
2. 2003–2023: A Brief History of Big Data URL: <https://towardsdatascience.com/2003-2023-a-brief-history-of-big-data-25712351a6bc> (Дата звернення: 12.10.2023).
3. The Data Warehouse ETL Toolkit: Practical Techniques for Extracting, Cleaning, Conforming, and Delivering Data / Ralph Kimball, Joe Caserta, 2004. ISBN-13: 978-0764567575. URL: <https://www.amazon.com/Data-Warehouse-ETL-Toolkit-Techniques-Extracting/dp/0764567578> (Last accessed: 11.09.2023).

УДК 681.5

*Скакодуб О. С.,
аспірант,*

ЧНУ імені Петра Могили, м. Миколаїв, Україна

СИНТЕЗ ДРОНУ ДЛЯ РОЗПИЛЕННЯ ПЕСТИЦИДІВ: ІННОВАЦІЙНИЙ ПІДХІД ДО АГРОТЕХНОЛОГІЙ

Сучасний світ стикається з постійно зростаючими викликами в галузі агрокультур, які потребують більш технологічних та ефективних рішень для підтримки вирощування рослин на промисловому рівні. Однією з ключових проблем є захист рослин від шкідників і хвороб, який традиційно вимагає значних людських зусиль, витрат на ресурси та час. З виникненням технології безпілотних літальних апаратів (дронів) відкриваються нові можливості для ефективного застосування пестицидів на великих площах.

Дрони набувають популярності в агробізнесі завдяки їхній спроможності автоматично обробляти великі ділянки землі, використовуючи точність сучасних сенсорів та систем управління. Це не тільки ефективніше, але і безпечніше для довкілля, так як дрони можуть точно визначати необхідну кількість пестицидів, що мінімізує їхнє надлишкове використання.

Цей тезис розглядає компоненти системи керування дроном для розпилення пестицидів, зокрема важливість кожного з них для функціонування дрона. Ми розглядаємо різні типи сенсорів, механізми розпилення, системи живлення та інші ключові елементи, які взаємодіють для забезпечення оптимального процесу розпилення пестицидів.

Структурна схема системи керування дроном для розпилення пестицидів.

1. Центральний процесор (Блок управління)

Pixhawk 4: Відомий як один з найбільш надійних польотних контролерів для різних типів безпілотників. Оснащений процесором STM32F765 з 32-бітною архітектурою, 2 МБ пам'яті Flash і 512 КБ RAM. Pixhawk 4 підтримує різні типи сенсорів, інтегрований з множинною периферією, такої як UART, I2C, CAN і багато інших. Має високоякісний інерціальний навігаційний блок для кращої стабільності та точності польоту.

2. Сенсори

u-blox NEO-M8N: Високоякісний GPS модуль, який надає високу точність положення і низький час старту.

MS5611: Барометр, який використовується для визначення висоти на основі атмосферного тиску.

Invensense MPU9250: Інерціальний мірильний пристрій, який комбінує гіроскоп, акселерометр і магнітометр

в одному пакеті.

Modern Device Wind Sensor Rev. P: Датчик для вимірювання швидкості і напрямку вітру.

Velodyne VLP-16: Лідар, який забезпечує 3D карту оточення для додаткової безпеки та навігації.

TeraRanger Evo 60m: Оптичний сенсор для визначення відстані до об'єктів на поверхні.

3. Модуль розпилення

SHURflo 8000: Надійний насос для створення тиску для розпилення рідини.

TeeJet XR11001VS: Дюза для розпилення, оптимізована для пестицидів.

eTapе Liquid Level Sensor: Датчик для вимірювання рівня рідини в резервуарі, що дозволяє автоматично контролювати процес розпилення.

4. Система живлення

Turnigy Graphene Panther 6000mAh 6S 75C: Високопотужний акумулятор для тривалого часу польоту.

Hobbywing XRotor Pro 40A: Регулятор швидкості, який забезпечує стабільне живлення моторів.

5. Комунікаційний модуль

FrSky Taranis X9D Plus SE: Передавач з високою дальністю передачі та множинними функціями.

FrSky X8R: Приймач з 16 каналами для гнучкості управління.

3DR Radio Telemetry Kit 433MHz: Модуль для передачі телеметрії в реальному часі між дроном та земною станцією.

6. Пропелери і мотори

T-Motor F60 PRO III KV2500: Високоякісний мотор для оптимальної потужності та тривалості служби.

DALProp T5045C Cyclone: Пропелер з трьома лопатями для кращої стабільності та ефективності.

Після детального аналізу компонентів дрона для розпилення пестицидів можна зробити наступні висновки: Технологічний прогрес дозволяє оптимізувати агропроцеси. Використання дронів у сільському господарстві - це природний крок у відповідь на потреби сучасного світу. Застосування пестицидів стає ефективнішим, швидшим і точнішим завдяки дронам.

Точність є ключовим елементом. Завдяки використанню точних сенсорів, таких як GPS, лідари та оптичні сенсори, дрони можуть розпилювати пестициди з високою точністю, мінімізуючи втрати та надлишкове використання хімікатів.

Автоматизація забезпечує безпеку та ефективність. Інтегровані системи керування, такі як Pixhawk 4, дозволяють автоматично виконувати задачі, від маршрутизації до розпилення, знижуючи ризик для людської діяльності та забезпечуючи однорідне покриття поля.

Компоненти взаємодіють у складній гармонії. Щоб дрон ефективно виконував свої задачі, всі його компоненти повинні працювати в гармонії. Від сенсорів і моторів до систем розпилення та комунікаційних модулів, кожен компонент відіграє свою роль в загальному екосистемі дрона.

Сучасні дрони потребують постійної модернізації. Технологія постійно розвивається, і це вимагає постійних інновацій та адаптацій в дизайні та функціональності дронів для аграрної індустрії.

Враховуючи усі ці фактори, можна стверджувати, що безпілотні літальні апарати будуть відігравати ключову роль в майбутньому агрокультурі, допомагаючи фермерам вирішувати глобальні виклики та ефективно використовувати ресурси.

Список використаних джерел

1. Yigitcanlar, T.; Desouza, K.C.; Butler, L.; Roozkhosh, F. Contributions and Risks of Artificial Intelligence (AI) in Building Smarter Cities: Insights from a Systematic Review of the Literature. *Energies* 2020, 13, 1473.

2. Wagner, B.; Egerer, M. Application of UAV remote sensing and machine learning to model and map land use in urban gardens. *J. Urban Ecol.* 2022, 8, juac008.

3. Olson, D.; Anderson, J. Review on unmanned aerial vehicles, remote sensors, imagery processing, and their applications in agriculture. *Agron. J.* 2021, 113, 971–992.

4. Bouvry, P.; Chaumette, S.; Danoy, G.; Guerrini, G.; Jurquet, G.; Kuwertz, A.; Muller, W.; Rosalie, M.; Sander, J. Using heterogeneous multilevel swarms of UAVs and high-level data fusion to support situation management in surveillance scenarios. In *Proceedings of the 2016 IEEE International Conference on Multisensor Fusion and Integration for Intelligent Systems (MFI)*, Baden-Baden, Germany, 19–21 September 2016; pp. 424–429.

5. Khosiawan, Y.; Park, Y.; Moon, I.; Nilakantan, J.M.; Nielsen, I. Task scheduling system for UAV operations in indoor environment. *Neural Comput. Appl.* 2018, 31, 5431–5459.

6. Alanezi, M.A.; Shahriar, M.S.; Hasan, B.; Ahmed, S.; Sha'Aban, Y.A.; Boucekara, H.R.E.H. Livestock Management With Unmanned Aerial Vehicles: A Review. *IEEE Access* 2022, 10, 45001–45028.

7. Lan, Y.; Chen, S. Current status and trends of plant protection UAV and its spraying technology in China. *Int. J. Precis. Agric. Aviat.* 2018, 1, 1–9.

8. Cai, H.; Geng, Q. Research on the Development Process and Trend of Unmanned Aerial Vehicle. In *Proceedings of the 2015 International Industrial Informatics and Computer Engineering Conference*; Xi'an, Shaanxi, China *Advances in Computer Science Research*; Atlantis Press: Paris, France, 2015.

9. Qi, N.; Wang, W.; Ye, D.; Wang, M.; Tsiftsis, T.A.; Yao, R. Energy-efficient full-duplex UAV relaying networks: Trajectory design for channel-model-free scenarios. *ETRI J.* 2021, 43, 436–446.

10. Li, Y.; Xu, Y.; Xue, X.; Liu, X.; Liu, X. Optimal spraying task assignment problem in crop protection with multi-

UAV systems and its order irrelevant enumeration solution. Biosyst. Eng. 2022, 214, 177–192.

11. Chen, H.; Lan, Y.; Fritz, B.K.; Hoffmann, W.C.; Liu, S. Review of agricultural spraying technologies for plant protection using unmanned aerial vehicle (UAV). Int. J. Agric. Biol. Eng. 2021, 14, 38–49.

12. Cao, Y.; Cheng, X.; Mu, J. Concentrated coverage path planning algorithm of UAV formation for aerial photography. IEEE Sens. J. 2022, 22, 11098–11111.

УДК 004.85

Удовик Т. О.,
магістрант,
Кулаковська І. В.,
канд. фіз.-мат. наук, доцент, доцент кафедри ІС,
ЧНУ імені Петра Могили, м. Миколаїв, Україна

ІНТЕЛЕКТУАЛЬНА СИСТЕМА ПЕРЕТВОРЕННЯ УКРАЇНСЬКОЇ ЖЕСТОВОЇ МОВИ НА ТЕКСТ ТА АУДІО З ВИКОРИСТАННЯМ ШТУЧНОГО ІНТЕЛЕКТУ

Комунікація є однією з фундаментальних складових соціального життя та міжособистісних відносин. Проте, значна частина населення мають суттєві труднощі у взаємодії та спілкуванні з іншими через вади аудіального сприйняття.

Вади слуху – це повна або часткова нездатність чути, полягає у неправильній передачі або сприйнятті органом слуху звуків. Часткова глухота виявляється у втраті здатності чути певні частоти або розрізняти звуки з низькою амплітудою. Повна глухота означає абсолютну втрату слуху або таке його значуще зниження, коли неможливе розбірливе сприйняття мови [1].

За даними Всесвітньої організації охорони здоров'я (ВООЗ, англ. World Health Organization), понад 5% населення світу – або 430 мільйонів людей – стикаються з проблемою втрати слуху (432 мільйони дорослих і 34 мільйони дітей). За прогнозами, до 2050 року майже 2,5 мільярда осіб торкнеться ця проблема, і щонайменше 700 мільйонів людей потребуватимуть реабілітаційних послуг у зв'язку з втратою слуху [1].

Жестова мова – спеціальний вид мовлення, який дозволяє позначати літери алфавіту, цілі слова і вирази за допомогою конкретних жестів, що являють собою комбінації долонь і пальців рук. Також це мовна система, яка відкриває можливості для спілкування та взаєморозуміння, незалежно від мовних бар'єрів. Вона використовується як людьми з вадами голосових зв'язок та слуху, так і людьми без таких вад. У різних країнах і культурах існують різні види жестової мови. Наприклад, американська жестова мова (American Sign Language, ASL) відрізняється від британської жестової мови (British Sign Language, BSL) чи жестової мови, яка використовується в Україні. Українська жестова мова походить від великої сім'ї французької жестової мови. Важливою її частиною є дактильний алфавіт – система жестів, кожен знак якої відповідає літерам українського алфавіту (рис. 1). В українській жестовій мові використовується ручний алфавіт із 33 знаків.



Рисунок 2 – Абетка української жестової мови

Згідно даних ВООЗ, в Україні, де проживає близько 41 мільйона осіб, понад 2 мільйони людей стикаються з різними формами порушень слуху[1]. Ця численність не лише віддзеркалює складність проблеми, але й підкреслює необхідність вирішення питань із доступністю та рівноправністю для цієї значущої частини суспільства. З цього числа, близько 400 000 громадян України, які проживають у різних країнах світу, спілкуються жестовою мовою. Ця мова для них стала не лише засобом спілкування, але й рідною та єдиною мовою в комунікації з навколишнім світом. Необхідність вирішення термінових потреб є постійною реальністю, з якою вони стикаються. Однак у світлі зростаючих зусиль у сфері інклюзії та розвитку технологій, відкриваються нові можливості для покращення якості життя цієї аудиторії та подолання бар'єрів, які раніше обмежували їхню

активність та участь у суспільному житті.

У світлі стрімкого розвитку інформаційних технологій та штучного інтелекту (ШІ), виникають безмежні можливості в сфері розробки систем, спрямованих на поліпшення якості життя людей з вадами слуху. Однією з інноваційних напрямів в цьому контексті є розробка систем, які спроможні конвертувати жестову мову на текст та аудіо, що відкриває можливість глибокої і багатопланової комунікації для частини людей, що мають вади слуху. Ці інноваційні рішення базуються на поєднанні машинного навчання, комп'ютерного бачення та розпізнавання жестів, що дозволяє системам ефективно та точно інтерпретувати жестову мову, а потім трансформувати її в доступний текст. Цей напрям розвитку технологій відкриває нові перспективи для інклюзивного суспільства та забезпечує можливість особам з вадами слуху активно взаємодіяти з інформаційним середовищем, вдосконалюючи якість їхнього життя та сприяючи їхній соціальній інтеграції.

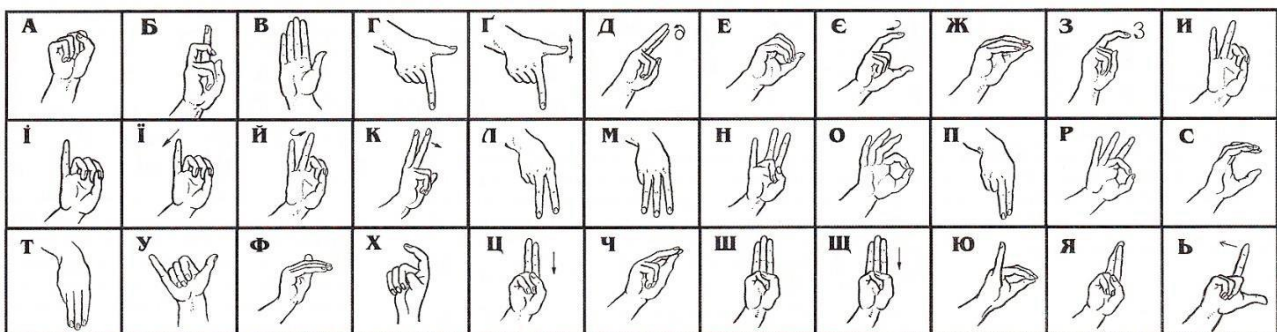
Створення системи для перетворення жестової мови на текст за допомогою штучного інтелекту – це комплексний процес, який включає в себе кілька ключових кроків та методів. Загальна методологія, яку можна використовувати для реалізації такої системи включає декілька проміжних етапів.

Збір та аналіз даних. Перший крок полягає в зборі даних. Важливо враховувати різні специфікації жестів для подальшого аналізу.

Попередня підготовка даних. Після того, як отримано відповідні дані, наступним кроком є їхня попередня обробка. Це передбачає очищення зібраних даних, зокрема видалення шуму та забезпечення узгодженості освітлення і фону. Можна доповнити набір даних варіаціями, наприклад, різними умовами освітлення, фоном, щоб підвищити надійність моделі.

Комп'ютерний зір і розпізнавання жестів. Цей етап є найважливішим при розробці системи. Комп'ютерний зір використовується для розпізнавання об'єктів, виявлення образів, вимірювання розмірів, визначення позиції об'єктів, відстеження руху, розпізнавання жестів та багато іншого. Він може застосовуватись в широкому спектрі галузей, включаючи автоматизовану виробничу лінію, медичну діагностику, розпізнавання обличчя, жестів та багато іншого[2]. При розробці системи необхідно вибрати основні інструменти комп'ютерного зору для реалізації, такі як OpenCV, TensorFlow або PyTorch, які слугують для обробки зображень або відео.

На даному етапі потрібно розробити та налаштувати модель глибокого навчання, часто засновану на згорткових нейронних мережах, для розпізнавання жестів. Згорткові нейронні мережі (CNN) – це клас штучних нейронних мереж, які здебільшого використовують у сфері комп'ютерного зору, особливо для завдань, пов'язаних із розпізнаванням та аналізом зображень. CNN призначені для автоматичного та адаптивного вивчення закономірностей і особливостей зображень, що робить їх високоефективними для різних завдань обробки візуальних даних. Вони були натхненні архітектурою зорової системи людини і стали основоположною технологією комп'ютерного зору. Вони складаються з трьох шарів: перший шар згорткових фільтрів відповідає за виділення ознак зображення, пулінговий шар зменшує розміри зображення для прискорення обчислень, а повнозв'язний шар відповідає за класифікацію результатів. Відмінною особливістю згорткових нейронних мереж є розташування нейронів у трьох вимірах: вони розподілені в ширину, глибину і висоту, що відрізняє їх від простих нейронних мереж.

Синтез тексту у мовлення. Після перетворення жестів на текст, система може використовувати технології синтезу мовлення для конвертації цього тексту у звуковий формат аудіо. Це включає в себе вибір голосу та синтезування звуку. Можуть використовуватись технології синтезу мовлення, такі як текст-в-мовлення (Text-to-Speech - TTS) системи. Одні з популярних TTS систем включають Google Text-to-Speech, Microsoft Azure Cognitive Services Text to Speech та інші.

Пошук та корекція помилок. Важливо розробити механізми пошуку та виправлення помилок в розпізаному тексті, оскільки жестова мова може бути варіативною та інтерпретованою.

Створення інтерфейсу користувача. Система повинна мати зручний інтерфейс, призначений як для користувачів жестової мови, так і для тих, хто не володіє нею.

Тестування та навчання з використанням реальних даних. Ретельне тестування та оцінка системи мають важливе значення. Це включає в себе тестування в реальних умовах за участю користувачів жестової мови і тих, хто її не розуміє. Щоб визначити ефективність системи та області для поліпшення, слід оцінити такі показники, як точність розпізнавання, якість перекладу та природність синтезу мовлення.

Подальше удосконалення та оновлення. Регулярне обслуговування та оновлення необхідні для підвищення точності розпізнавання та якості синтезованого мовлення. Це передбачає збір більшої кількості даних, точне налаштування моделей і постійне вивчення досягнень в області штучного інтелекту та машинного навчання, аби надалі застосувати новіші методи та моделі.

Ця методологія відображає загальний процес створення системи для перетворення жестової мови на текстову та аудіальну інформацію, реалізований за допомогою штучного інтелекту. Кожен з цих кроків може бути деталізованим та розширеним, але разом вони утворюють основну ідею реалізації такої системи, яка може служити важливим інструментом для людей з обмеженими можливостями або для автоматизації процесів, що вимагають комунікації за допомогою жестової мови. Коли система буде відповідати бажаним стандартам продуктивності, її можна буде інтегрувати у різні сфери життя з метою поліпшення доступності та сприяння комунікації для людей, які користуються українською жестовою мовою.

На даний момент, виходячи з високої актуальності, можна зробити висновок про необхідність розробки

подібного роду програмного забезпечення. Створення системи перетворення жестової мови на текст та аудіо відкриває широкий спектр можливостей для поліпшення доступності та ефективної комунікації для осіб із аудіальними обмеженнями. Ця технологія знаходить своє застосування в освіті, медицині, комунікаціях, обслуговуванні клієнтів або у повсякденній діяльності, сприяючи більш повноцінній участі цільової аудиторії у різних сферах їхнього життя.

Список використаних джерел

1. World Health Organization: вебсайт. URL: <https://www.who.int/> (дата звернення: 10.10.2023).
2. J. Gua et al. Recent Advances in Convolutional Neural Networks: вебсайт. URL: <https://arxiv.org/abs/1512.07108> (дата звернення: 10.10.2023).

УДК 004.08

Шевченко А. І.,
Член-кореспондент НАН України, д-р техн. наук, професор, директор,
Інститут проблем штучного інтелекту МОН і НАН України, Київ, Україна
Кондратенко Ю. П.,
д-р техн. наук, професор, завідувач кафедри,
Чорноморський національний університет ім. Петра Могили, Миколаїв, Україна
Інститут проблем штучного інтелекту МОН і НАН України, Київ, Україна
Єрошенко Т. В.,
канд. філос. наук, старший науковий співробітник,
Інститут проблем штучного інтелекту МОН і НАН України, Київ
Кондратенко Г. В.,
канд. техн. наук, доцент, старший науковий співробітник,
ЧНУ імені Петра Могили, м. Миколаїв, Україна
Сіденко Є. В.,
канд. техн. наук, доцент, заступник завідувача кафедри,
ЧНУ імені Петра Могили, м. Миколаїв, Україна

АНАЛІЗ ОСОБЛИВОСТЕЙ СТРАТЕГІЇ РОЗВИТКУ ШТУЧНОГО ІНТЕЛЕКТУ В УКРАЇНІ

Штучний інтелект відіграє визначальну роль на сучасному етапі інноваційного розвитку технологічно розвинутих країн світу. Методи і засоби штучного інтелекту широко застосовуються в різних областях діяльності людини [1], зокрема в медицині, сільському господарстві, для розробки сучасних робототехнічних систем, при створенні високоефективних засобів автоматизації в різних галузях промисловості, для потреб оборони країни, державного управління, космічної галузі та ін.

Успішні приклади використання штучного інтелекту в різних країнах світу [2] підтверджують можливість суттєвого підвищення економічних показників за рахунок створення можливостей для більш ефективного розв'язання складних техніко-економічних, соціальних та гуманітарних завдань.

Штучний інтелект має величезний потенціал і є двигуном глобального прогресу. Ця технологія може допомогти впоратися з викликами, такими як боротьба зі зміною клімату, і оптимізувати результати в таких областях, як транспорт, медицина і сільське господарство.

Зокрема, за допомогою технологій штучного інтелекту відбуваються торги фінансовими інструментами на фондових біржах, здійснюється безпілотне керування транспортними засобами, встановлюються медичні діагнози, аналізуються великі обсяги даних, розпізнаються та генеруються зображення, створюються промислові та побутові роботи, а також високоточна автономна зброя.

Штучний інтелект опрацьовує величезні обсяги даних, роблячи за допомогою певних алгоритмів висновки, які стають основою для самостійного прийняття рішень.

Інвестиції у розвиток технологій штучного інтелекту у світі постійно зростають.

За оцінками і прогнозами міжнародних експертів, до 2030 року застосування штучного інтелекту дозволить збільшити ВВП в Китаї на 26%, в Північній Америці – на 14% та в Європі – приблизно на 10%.

Враховуючи необхідність активізації наукових досліджень в області штучного інтелекту та необхідність реалізації і широкого впровадження новітніх програмно-апаратних засобів штучного інтелекту в різні сфери діяльності людини постає задача розробки національної стратегії розвитку штучного інтелекту, яка б враховувала національні особливості (науковий потенціал, рівень розвитку промисловості та ін.) та національні інтереси (медицина, освіта, оборона та ін.) відповідної країни.

На даний час національні стратегії розвитку штучного інтелекту розроблені і затверджені в 50-ти країнах світу [2], включаючи США, Японію, Польщу, Росію, Естонію, Іспанію, Пакистан, Аргентину, Швецію та ін.

Інститут проблем штучного інтелекту НАН та МОН України став ініціатором і головною організацією при

виконанні проекту зі створення Стратегії розвитку штучного інтелекту в Україні, робота над яким здійснювалась протягом 2020 та 2021 рр. із залученням провідних спеціалістів і науковців в області штучного інтелекту з усієї України, включаючи авторів даної статті та науковців кафедри інтелектуальних інформаційних систем Чорноморського національного університету імені Петра Могили (д-р техн. наук Козлов О. В., аспірант Стрюк О. С.).

При роботі над проектом народжувались і оптимізувались різні пропозиції учасників проекту, відшліфовувались введені поняття і визначення, наводились критичні зауваження і коментарі щодо структури документу і змісту окремих розділів, оброблялись висновки залучених до експертизи проекту досвідчених експертів, які не були авторами проекту.

Фінальна версія проекту Стратегії розвитку штучного інтелекту в Україні [3] є продуктом напруженої роботи великої групи досвідчених українських науковців (під керівництвом члена-кореспондента НАН України А.І. Шевченка) з використанням різних *on-line* та *off-line* методів і засобів для обміну ідеями та думками, представлення результатів і пропозицій, а також багатокрокової корекції і обговорення визначальних компонентів проекту Стратегії розвитку штучного інтелекту в Україні, зокрема, при проведенні:

(а) засідань керівної робочої групи проекту,
(б) регулярних нарад всіх учасників проекту,
(в) всеукраїнських семінарів та
(г) міжнародних наукових конференцій за тематикою проекту з запрошенням представників РНБО України, НАН України, експертної секції «Інформатика та кібернетика» МОН України, а також відомих спеціалістів в області штучного інтелекту з США та Канади та ін.

Основними розділами остаточної версії проекту Стратегії розвитку штучного інтелекту в Україні є наступні:

- (1) парадигма штучного інтелекту,
- (2) основні поняття і напрями досліджень у сфері штучного інтелекту,
- (3) мета і завдання Національної стратегії розвитку штучного інтелекту в Україні,
- (4) стан розвитку штучного інтелекту в Україні,
- (5) світові стандарти штучного інтелекту,
- (6) система управління та регулювання штучного інтелекту в Україні,
- (7) наукове, кадрове та матеріальне забезпечення національної екосистеми штучного інтелекту,
- (8) штучний інтелект у пріоритетних сферах розвитку України,
- (9) оцінка зміни ринку праці в Україні під впливом розвитку штучного інтелекту та
- (10) прикінцеві положення Стратегії розвитку штучного інтелекту в Україні в 2026–2030 рр.

Дана робота присвячена аналізу визначальних компонентів, конкретних напрямків та особливостей Стратегії розвитку штучного інтелекту в Україні.

Основними складовими даної роботи для обговорення є:

а) організаційно-методологічні особливості розробки проекту «Створення стратегії розвитку штучного інтелекту в Україні» в рамках науково-дослідних робіт Інституту проблем штучного інтелекту (ІПШІ) Міністерства освіти і науки та Національної Академії наук України;

б) аналіз поточного стану з обґрунтування, розробки та затвердження на державному рівні Національної стратегії розвитку штучного інтелекту в Україні;

в) ключові елементи та основні пріоритетні напрямки впровадження штучного інтелекту згідно з ІПШІ-проектом «Стратегія розвитку штучного інтелекту в Україні»;

г) пропозиції щодо розвитку штучного інтелекту в короткостроковій і довгостроковій перспективі та особливості впровадження штучного інтелекту в Україні в сучасний воєнний час.

Обговорюються основні області діяльності людини, для яких в Україні є доцільним і необхідним впровадження штучного інтелекту.

Зокрема це стосується таких пріоритетних сфер (згідно з ІПШІ-проектом «Стратегія розвитку штучного інтелекту в Україні») як:

- штучний інтелект у сфері безпеки та оборони;
- штучний інтелект у науковій діяльності та освіті;
- штучний інтелект у медицині;
- штучний інтелект у промисловості та енергетиці;
- штучний інтелект у телекомунікаційній галузі;
- штучний інтелект у транспорті та інфраструктурі;
- штучний інтелект у сільському господарстві;
- штучний інтелект для екології та охорони навколишнього середовища.

Особлива увага даній роботі приділяється такому «проривному» напрямку досліджень штучного інтелекту, як проектування систем штучного інтелекту на основі концепції свідомості та совісті [4].

На рисунку 1 представлена розроблена функціональна модель комп'ютерної системи нового покоління з вбудованим штучним інтелектом, яка є основою для подальших досліджень штучного інтелекту в особистому контексті. Під час його створення знання можуть бути використані для побудови реальної схеми свідомої діяльності, включаючи систему контролю за прийнятими рішеннями.

В даній роботі обговорюються різнотипні термінологічні визначення штучного інтелекту, яких на даний час

існує дуже велика кількість. Наприклад, одним з варіантів є такий: «Штучний інтелект (Artificial intelligence, AI) – це інженерно спроектована функціональна система оперування інформаційними масивами знань, яка за допомогою алгоритмічних архітектур здатна здійснювати процеси отримання інформації, міркування, прийняття рішень, усвідомлення та застосування знань у спосіб, подібний діяльності природного розуму.»

Аналіз вже існуючих визначень дозволяє припустити, що більшість з них втратила елементи актуальності та повною мірою не відображає зміст та суть поняття «штучний інтелект» на тому рівні розвитку, на якому знаходиться ця технологія та наука на сьогоднішній день, а отже визначення «штучного інтелекту» потребує скоординованого перегляду та вдосконалення.

У другому виданні книги «Стратегія розвитку штучного інтелекту в Україні» [3] запропоновано наступне термінологічне визначення поняття «штучний інтелект», яке пропонується для дискусії і обговорення:

«Штучний інтелект – функція штучної свідомості, що відтворює когнітивні функції свідомості людини і представлена створеною та контрольованою системою алгоритмів, забезпечує самонавчання згідно з наявною інформацією, правилами, законами суспільства, зокрема духовно-моральними, суспільства та своїм досвідом, генерує на цій основі нові знання, у тому числі фундаментальні, для виконання доручень людини, а також здатність здійснювати самодіагностику і обґрунтовувати свої рішення, забезпечувати безпеку людини та в цілому людства, зокрема ціною свого існування.»



Рисунок 1 – Функціональна модель обчислювального комплексу зі штучним інтелектом

Запропоновані авторами підходи, пропозиції та отримані авторами результати [5, 6, 7] в області систем штучного інтелекту можуть бути використані при розробці стратегічних кроків і планів у дослідженні штучного інтелекту та впровадженні процесів прийняття рішень на державному рівні.

Список використаних джерел

1. Kondratenko Y.P. Increasing Role of Artificial Intelligence in Human Activity: Development, Implementation, & Perspectives. Instituto de Espana, RACEF, Barcelona, 2023.
2. The Global AI Strategy Landscape. [Online]. Available at: <https://bit.ly/3LFvGY9>, 2019.
3. Шевченко А. І., та ін. Стратегія розвитку штучного інтелекту в Україні: монографія. [За заг. ред. А. І. Шевченка]. Київ: ІПШІ, Вид-во «Наука і освіта», 2023. 305 с. DOI: 10.15407/development_strategy_2023.
4. Shevchenko A., Vakulenko M., Klymenko M. The Ukrainian AI Strategy: Premises and Outlooks. In: Proceedings of the 12th International Conference on Advanced Computer Information Technologies (ACIT), Sep. 26-28, 511-515, 2022.
5. Kondratenko Y., Shevchenko A., Zhukov Y., Kondratenko G., Striuk O. Tendencies and Challenges of Artificial Intelligence Development and Implementation. Proceedings of the 12th IEEE International Conference on Intelligent Data Acquisition and Advanced Computing Systems: Technology and Applications, IDAACS'2023, Vol. 1, pp. 221 – 226. 2023, IDAACS 2023, Dortmund, Germany, 7-9 September 2023.
6. Shevchenko, A. I., Klymenko, M. S. Developing a Model of Artificial Conscience. In: 15th IEEE International Scientific and Technical Conference on Computer Sciences and Information Technologies, CSIT'2020, vol. 1, 23-26 Sept. 2020, Lviv-Zbarazh, pp. 51–54 (2020).
7. Shevchenko, A. I., et al. Regarding the Draft Strategy Development of Artificial Intelligence in Ukraine (2022 – 2030). Штучний інтелект, №1, 2022. С. 8-157.

Миколюк Ю. М.,
здобувач третього рівня вищої освіти (PhD)
зі спеціальності 053 «Психологія»,
Науковий керівник: Фурман А. В.,
д-р психол. наук, професор,
Західноукраїнський національний університет, м. Тернопіль, Україна

ПСИХОЛОГІЧНЕ МОДЕЛЮВАННЯ ЕМОЦІЙНОЇ ІНТЕЛІГЕНТНОСТІ ШТУЧНОГО ІНТЕЛЕКТУ В СИСТЕМАХ АВТОНОМНОГО ПРИЙНЯТТЯ РІШЕНЬ

Штучний інтелект (ШІ) і, зокрема, інтелектуальні інформаційні системи, за останні десятиліття стали невід'ємною частиною нашого життя та сучасної технологічної інфраструктури. Питання становлення та розвитку ШІ висвітлені у працях В. Богом'я, З. Гбур, Ю. Кривицького, О. Поліщук, С. Томачинського, А. Шрейдер та інших вчених, але і на сьогодні становлять науковий і практичний інтерес [1-6]. Використання ШІ охоплює багато сфер, від медицини та автомобільної промисловості до фінансів та розваг. ШІ допомагає нам приймати складні рішення, оптимізувати роботу підприємств, а також покращує якість нашого повсякденного життя. Однак розвиток інтелектуальних систем невід'ємно пов'язаний з психологічними аспектами та можливістю розуміння емоційної інтелігентності. Емоції грають ключову роль у прийнятті рішень, комунікації та взаємодії між людьми, і важливою є можливість реалістичного моделювання цих аспектів в інтелектуальних системах.

Ця стаття спрямована на розгляд психологічного моделювання емоційної інтелігентності штучного інтелекту в системах автономного прийняття рішень. Ми досліджуємо теоретичні аспекти психологічного моделювання, а також практичне використання цих моделей у вирішенні реальних завдань прийняття рішень. Мета – розкрити важливість розвитку емоційної інтелігентності в інтелектуальних системах та вивчити можливість використання психологічних моделей для покращення процесів автономного прийняття рішень. Ми також розглянемо виклики та перспективи в цій галузі та запропонуємо шляхи подальшого дослідження.

Психологічне моделювання емоційної інтелігентності в штучному інтелекті - це один із ключових кроків до створення більш інтелігентних та адаптивних систем, які можуть краще розуміти та взаємодіяти з людьми. Емоційна інтелігентність є ключовим аспектом психології та психологічних наук і визначається як здатність розуміти, сприймати та керувати власними емоціями, а також розуміти та співпереживати емоції інших осіб. Цей аспект людської інтелігентності включає в себе низку ключових компонентів, які є важливими для розуміння та моделювання в інтелектуальних системах.

Першим важливим аспектом є розуміння основних компонентів емоційної інтелігентності. Серед них:

- Самосприйняття емоцій: здатність розпізнавати та розуміти власні емоції. Це включає в себе здатність ідентифікувати власні почуття, їх джерела та вплив на власні рішення;
- Сприйняття емоцій інших: здатність розпізнавати емоції у інших людях. Це важливо для емпатії та міжособистісних відносин;
- Управління власними емоціями: Здатність контролювати та регулювати свої емоції. Це включає в себе здатність до стресостійкості та емоційного самокерування;
- Емоційний інтелект у взаємодії: здатність розуміти та керувати емоційною динамікою у взаємодії з іншими людьми.

Другим важливим аспектом є роль емоційної інтелігентності у процесі прийняття рішень. Емоції грають ключову роль у формуванні наших переконань, цінностей та прийнятті рішень. Вони можуть впливати на наше рішення, навіть якщо ми не завжди розуміємо цей вплив. Психологічні моделі емоційної інтелігентності допомагають розуміти, як емоції впливають на наше прийняття рішень та як їх можна враховувати для досягнення більш об'єктивних та інтелігентних результатів у вирішенні проблем.

Враховуючи важливість емоційної інтелігентності у прийнятті рішень та міжособистісних відносинах, моделювання цього аспекту стає критичним для створення більш інтелігентних інтелектуальних систем. Психологічні моделі можуть допомогти системам розпізнавати, реагувати на емоції користувачів, а також керувати власними емоціями у взаємодії з користувачами та іншими системами. Розглянемо психологічне моделювання емоційної інтелігентності в контексті інтелектуальних систем. Психологічне моделювання є ключовим елементом розвитку інтелектуальних систем, оскільки воно дозволяє системам розуміти та реагувати на емоції користувачів та сприяє покращенню процесів прийняття рішень.

Першим кроком у психологічному моделюванні емоційної інтелігентності є вибір методів та підходів. Розглянемо різні методи моделювання, такі як:

- Емоційні моделі: Розробка математичних моделей, які описують емоційні процеси та їх взаємодію з розумовою діяльністю;
- Машинне навчання: Використання алгоритмів машинного навчання для навчання систем розпізнавати та аналізувати емоції на основі великої кількості даних;
- Когнітивні моделі: Розробка моделей, які відображають когнітивні процеси та їх взаємодію з емоціями.

Далі ми розглянемо конкретні випадки застосування психологічного моделювання в інтелектуальних системах. Це може включати в себе:

- Автоматизовані особисті помічники: Системи, які вміють розпізнавати та адаптуватися до емоцій користувачів, надаючи більш індивідуалізовану підтримку;
- Емоційний аналіз контенту: Використання психологічних моделей для аналізу тексту, аудіо або відео контенту з метою розпізнавання та класифікації емоцій;
- Автоматичне прийняття рішень: Врахування емоційних аспектів у процесах автономного прийняття рішень, що дозволяє системам реагувати на зміни в емоційному стані користувачів.

Психологічне моделювання емоційної інтелігентності в інтелектуальних системах має численні переваги, включаючи покращення взаємодії між людьми та системами, підвищення рівня індивідуалізації та поліпшення якості прийняття рішень. Однак в цій галузі також існують виклики, такі як забезпечення конфіденційності даних та точності моделей.

Розглянемо, як психологічне моделювання емоційної інтелігентності може бути застосоване в інтелектуальних системах для автономного прийняття рішень. Ми розглянемо конкретні сценарії та застосування цього підходу. Автономне прийняття рішень є важливим аспектом багатьох інтелектуальних систем, включаючи автономні автомобілі, роботи та системи управління. Психологічне моделювання дозволяє системам адаптуватися до емоційних станів користувачів та оточуючого середовища. Особисті помічники та сервіси, які використовують штучний інтелект, можуть виграти від психологічного моделювання емоційної інтелігентності. Вони можуть надавати користувачам більш індивідуалізовану підтримку та рекомендації, враховуючи їхні емоції та настрої.

Психологічні моделі також можуть бути застосовані для аналізу великих обсягів даних, що містять інформацію про емоційний стан користувачів. Це може бути корисним у сферах маркетингу, соціальних медіа та інших галузях, де розуміння емоцій має важливе значення. Застосування психологічного моделювання для автономного прийняття рішень має свої переваги, включаючи поліпшення якості прийняття рішень, підвищення задоволеності користувачів та покращення взаємодії між людьми та системами. Однак цей підхід також стикається з викликами, такими як забезпечення конфіденційності та точності моделей.

Розглянемо ключові виклики та перспективи використання психологічного моделювання емоційної інтелігентності в інтелектуальних системах для автономного прийняття рішень. Можна визначити наступні виклики:

- Конфіденційність даних: Збір та аналіз емоційних даних може породжувати питання щодо конфіденційності та приватності користувачів. Системи повинні забезпечити надійний захист цих даних;

- Точність моделей: Психологічні моделі повинні бути досить точними для ефективного використання.

Розробка точних моделей може бути викликом;

- Етичні аспекти: Використання емоційної інтелігентності пов'язане з етичними питаннями, такими як вплив систем на емоційний стан користувачів та можливість маніпуляції.

Також визначимо наступні перспективи:

- Покращення взаємодії з користувачами: Використання психологічного моделювання може покращити взаємодію між інтелектуальними системами та користувачами, забезпечуючи більш індивідуалізовану та зрозумілу комунікацію;

- Застосування у галузях маркетингу та реклами: Аналіз емоцій може бути використаний у галузях маркетингу та реклами для кращого розуміння споживачів та їх реакції на продукти та послуги;

- Розвиток технологій: З розвитком технологій машинного навчання та обробки природних мов відкриваються нові можливості для покращення моделей емоційної інтелігентності;

- Психологічне підсилення інтелектуальних систем: Психологічне моделювання може підсилити інтелектуальні системи, надаючи їм здатність адаптуватися до змін в емоційному стані користувачів та оточуючого середовища.

Підсумуємо основні висновки щодо ролі та значення психологічного моделювання емоційної інтелігентності в інтелектуальних системах для автономного прийняття рішень. Отже, психологічне моделювання є важливим інструментом для покращення взаємодії між інтелектуальними системами та користувачами. Воно дозволяє системам адаптуватися до емоційного стану користувачів та надавати більш індивідуалізовану підтримку. Однак використання психологічного моделювання також поставляє перед нами виклики, пов'язані з конфіденційністю даних, точністю моделей та етичними аспектами. Важливо розвивати цю область з урахуванням даних факторів.

Загальна перспектива використання психологічного моделювання емоційної інтелігентності в інтелектуальних системах є багатообіцяючою. Вона може покращити рівень задоволеності користувачів, робити системи більш адаптивними та ефективними та знайти застосування у різних галузях, включаючи маркетинг, особистих помічників та аналіз даних. Майбутнє розвитку цієї області залежить від поєднання технічного розвитку та етичного підходу. Подальші дослідження та розвиток технологій психологічного моделювання сприятимуть створенню інтелектуальних систем, які краще розуміють та взаємодіють з людьми. Саме тому, ми підкреслюємо важливість досліджень у галузі психологічного моделювання емоційної інтелігентності та сподіваємося на подальший розвиток цієї області для створення більш інтелектуальних та емоційно чутливих систем.

Список використаних джерел

1. Богом'я В. Штучний інтелект: сучасний стан і перспективи застосування. URL: <http://sit.nuou.org.ua/article/view/275444>
2. Гбур З. В. Використання штучного інтелекту в інформаційній безпеці України. URL: <http://www.dy.nayka.com.ua/?op=1&z=2601>
3. Кривицький Ю. В. Штучний інтелект як інструмент правової реформи: потенціал, тенденції та перспективи. URL: <http://elar.naiu.kiev.ua/bitstream/123456789/19959/1/document%20%289%29.pdf>
4. Поліщук О. С. Філософія штучного інтелекту в освітньому процесі. URL: <http://humstudies.com.ua/article/download/272528/268064>
5. Томачинський С., Ковальова Н. Штучний інтелект, як винахідник: стан, проблеми, перспективи розвитку. URL: <https://maur.com.ua/assets/files/expert/17/7.pdf>
6. Шрейдер А., Дмитрів Б. Вплив штучного інтелекту на економіку та суспільство. URL: <http://elar.nung.edu.ua/bitstream/123456789/6140/1/6717p.pdf>

Підсекція:

ГЕОДЕЗІЯ, ЗЕМЛЕУСТРІЙ, КАДАСТР: ТЕНДЕНЦІ РОЗВИТКУ В УМОВАХ СТАНОВЛЕННЯ РИНКУ ТА ДЕЦЕНТРАЛІЗАЦІ УПРАВЛІННЯ

УДК 332.54

*Перович Л. М.,
д-р техн. наук, професор,
завідувач кафедри управління земельними ресурсами,
ЧНУ імені Петра Могили, м. Миколаїв, Україна*

ОСОБЛИВОСТІ ФОРМУВАННЯ ОКРУГІВ САНІТАРНОЇ ЗОНИ КУРОРТУ «СХІДНИЦЯ»

Східниця – бальнеологічний курорт, в якому містяться значні поклади мінеральних лікувальних вод. Зокрема, основу природного лікувального фактору складають гідрокарбонатні, сульфатно-гідрокарбонатні та кальцієво-натрієві води, аналоги «Нафтусі», які містять вуглекислий газ, сірководень та інші речовини.

В межах селища міського типу Східниця знаходиться 38 джерел мінеральних вод та 17 свердловин. Доступними в теперішній час є 10 джерел та 3 свердловини. Сумарний дебіт «Нафтусі» становить 64,5 м³/добу, що в 1,5 рази перевищує запаси мінеральних вод Трускавця. Добовий дебіт мінеральних вод зі вмістом заліза становить 12,9 м³, а гідрокарбонатно-натрієвих типу «Боржомі» – 10 м³.

Перспективна місткість курорту по бальнеологічних ресурсах визначається за формулою

$$W = (Q + t) / g, \quad (1)$$

де W – загальна кількість місць в санаторних закладах;

Q – сумарний годинний дебіт всіх джерел, м³/год;

t – денна тривалість роботи бювету в рік;

g – добова потреба лікувальної води, л/год.

За наявними розрахунками, потенційна місткість курорту, виходячи із бальнеологічних ресурсів, може досягати величини більше 50 тисяч місць. З іншого боку, необхідно виконати аналіз забезпечення перспективного розвитку курорту, виходячи з наявності вільних територіальних ресурсів. Дослідження показали, що наявні територіальні ресурси здатні забезпечити санітарно-курортні заклади приблизно на 100 тисяч ліжко-місць (на 1 місце 100 м²), що повністю забезпечує повноцінне використання бальнеологічних ресурсів.

Відповідно до ст. 47 Земельного кодексу України до **земель оздоровчого призначення належать земельні ділянки**, що мають природні лікувальні властивості, які використовуються для профілактики захворювань і лікування людей. Межі курортів одночасно є межами округу санітарної (гірничо-санітарної) охорони курорту (ст. 28 закону України «Про курорти»).

Округ санітарної охорони – це територія земної поверхні, зовнішня межа якої збігається з межею курорту. У межах цієї території забороняються будь-які роботи, що призводять до забруднення ґрунту, повітря, води, завдають шкоди лісу, іншим зеленим насадженням, сприяють розвитку ерозійних перебігів і негативно впливають на природні лікувальні ресурси, санітарний та екологічний стан природних територій курортів. Для курортів, які використовують родовища корисних копалин, що належать до природних лікувальних ресурсів (підземні мінеральні води, лікувальні грязі тощо), встановлюються округи гірничо-санітарної охорони.

Існування округів санітарної (гірничо-санітарної) охорони передбачено також ст. 48 Земельного кодексу України, ст. 62 Закону України «Про охорону навколишнього природного середовища».

Територія таких округів поділяється на зони (ст. 30 Закону України «Про курорти»). Округ санітарної зони поділяється на три зони:

- перша зона – зона суворого режиму;
- друга зона – зона обмежень;
- третя зона – зона спостережень.

Встановлення меж зон санітарної охорони здійснюється у порядку розроблення проектів землеустрою.

Перша зона (зона суворого режиму) охоплює місця виходу на поверхню мінеральних вод. На території першої зони забороняється: користування надрами, не пов'язане з використанням природних лікувальних ресурсів, розорювання земель, провадження будь-якої господарської діяльності, а також інші дії, що впливають або можуть вплинути на розвиток небезпечних геологічних процесів, на природні лікувальні чинники курорту та його екологічний баланс: прокладення комунікацій, зокрема підземних кабелів високої напруги, трубопроводів, інших комунікацій; спорудження будь-яких будівель та інших об'єктів, не пов'язаних з експлуатаційним режимом та охороною природних і лікувальних чинників курорту; скидання дренажно-скидних та стічних вод; влаштування стоянок автомобілів та пунктів їх обслуговування (ремонт, миття тощо); влаштування вигребів (накопичувачів) стічних вод, полігонів рідких і твердих відходів, полів фільтрації та інших споруд для приймання і знешкодження стічних вод і рідких відходів, а також кладовищ і скотомогильників; проїзд автотранспорту, не пов'язаний із

обслуговуванням цієї території, використанням родовищ лікувальних ресурсів або природоохоронною діяльністю; постійне і тимчасове проживання громадян (крім осіб, які безпосередньо забезпечують використання природних лікувальних джерел).

На території першої зони можна проводити діяльність, пов'язану з використанням природних лікувальних чинників, на підставі науково обґрунтованих висновків і результатів державної санітарно-епідеміологічної та екологічної експертизи виконувати берегоукріплювальні, протизсувні, протиобвальні, протикарстові та протиерозійні роботи.

Друга зона (зона обмежень) охоплює: територію, з якої відбувається стік поверхневих і ґрунтових вод до місця виходу на поверхню мінеральних вод, які формують мінеральні джерела; природні та штучні сховища мінеральних вод і лікувальних грязей; територію, на якій знаходяться санаторно-курортні заклади та заклади відпочинку і яка призначена для будівництва таких закладів; парки, ліси та інші зелені насадження, використання яких без дотримання вимог природоохоронного законодавства та правил, передбачених для округу санітарної охорони курорту, може призвести до погіршення природних і лікувальних властивостей курорту.

На території другої зони забороняється: будівництво об'єктів і споруд, не пов'язаних з безпосереднім задоволенням місцевого населення та громадян, які прибувають на курорт; проведення гірничих та інших видів робіт, не пов'язаних з безпосереднім упорядкуванням території; спорудження поглинальних колодязів, створення полів підземної фільтрації; забруднення поверхневих водойм під час здійснення будь-яких видів робіт; влаштування звалищ, гноєсховищ, кладовищ, скотомогильників, а також накопичувачів рідких і твердих відходів виробництва, інших відходів, що призводять до забруднення водойм, ґрунту, ґрунтових вод, повітря; розміщення складів пестицидів і мінеральних добрив; здійснення промислової вирубки зелених насаджень, а також будь-яке інше використання земельних ділянок і водойм, що може призвести до погіршення їх природних і лікувальних властивостей; скидання у водні об'єкти сміття, стічних і баластних вод, витікання таких вод та інших речовин з транспортних засобів і трубопроводів.

Усі багатоквартирні будинки у межах другої зони повинні мати водогін та каналізацію. Туалети у приватних будинках в обов'язковому порядку мають бути обладнані водонепроникними вигребами.

Третя зона (зона спостережень) охоплює усю сферу формування і споживання гідромінеральних ресурсів, лісові насадження навколо курорту, а також території, господарське використання яких без дотримання встановлених для округу санітарної охорони курорту правил може несприятливо впливати на гідрогеологічний режим родовищ мінеральних вод і лікувальних грязей, ландшафтно-кліматичні умови курорту, на його природні та лікувальні властивості. На території третьої зони забороняється: будівництво підприємств, установ і організацій, діяльність яких може негативно впливати на ландшафтно-кліматичні умови, стан повітря, ґрунту та вод курорту; спуск на рельєф неочищених промислових та побутових стічних вод, проведення вирубок зелених насаджень (крім санітарних рубок). Третя зона є водночас межею округу санітарної охорони курорту і на її території можливе проведення робіт, які не впливатимуть негативно на лікувальні та природні властивості курорту, не погіршуватимуть його ландшафтно-кліматичних, екологічних і санітарно-гігієнічних умов.

Особливістю встановлення гірничо-санітарних зон курорту «Східниця» є те, що частина виходів джерел мінеральних вод знаходиться в забудованій частині селища. З іншої сторони, ряд джерел і свердловин мінеральних вод знаходиться у тісному природному зв'язку зі складними структурними елементами довілля. Це зокрема, наявність лісів першої категорії, круті гірські схили, яри та балки. Все це вимагає розроблення індивідуальної документації із землеустрою щодо встановлення меж санітарних зон окремих джерел мінеральних зон.

В нормативних документах не визначені параметри точності встановлення зон санітарної охорони джерел мінеральних вод, що вимагає проведення спеціальних досліджень.

Список використаних джерел

1. Земельний кодекс України. Львів: Укр. технології, 2001. 104 с.
2. Закон України «Про курорти»: № 2026-III // Верховна Рада України. 2000 № 50. 435 с.
3. Закон України «Про охорону навколишнього природного середовища»: № 1264-XII. Верховна Рада України. 1991. № 41. 546 с.

*Лазарева О. В.,
д-р екон. наук, професор,
професор кафедри управління земельними ресурсами,
ЧНУ імені Петра Могили, м. Миколаїв, Україна*

ОСОБЛИВОСТІ ПЛАНУВАННЯ ЗЕМЛЕКОРИСТУВАННЯ У ПІСЛЯВОЄННИЙ ПЕРІОД

Орієнтація на ринкові відносини, які були б зосереджені на питаннях, що стосуються відбудови економічного простору в умовах сучасних реалій, вимагає також і обґрунтування плану дій, який би був зосереджений на ключових аспектах відновлення системи землекористування.

Зазначене є методологічним підґрунтям, що визначає своєчасність та актуальність теми наукового дослідження.

В сучасній науковій літературі недостатньо публікацій, в яких розкриваються пріоритети, що розкривали б аспекти щодо обґрунтування можливостей планування землекористування в системі управління земельними ресурсами в Україні у післявоєнний період. Зустрічаються лише дослідження, в яких не в повній мірі враховано особливості системи планування в умовах сьогодення, тому спробуємо дослідити цю нішу.

Відповідно, метою публікації є обґрунтування основних ключових пріоритетів щодо перспектив планування землекористування в системі управління земельними ресурсами в умовах сучасних реалій.

Сьогодні в Україні вже здійснено перехід від централізованої політики планування землекористування до сучасних підходів планування в системі управління земельними ресурсами. Як бачимо, комплексне планування землекористування було запущено в Україні ще до повномасштабної російської агресії. Тоді перевагами цього закону було надання більш широких можливостей для залучення інвесторів, розвиток соціальної складової територіальних громад, повноцінний розвиток економіки.

Вченими метрами-землевпорядниками в наш час запропоновано удосконалену нині модель територіально-просторового планування розвитку землекористування об'єднаних територіальних громад в інтеграції з містобудівним плануванням [1, с. 10-11]. Основою цієї моделі є відмова від Генеральних планів сільських населених пунктів та Схем планування територій. Натомість основоположною є розробка Комплексних планів просторового розвитку землекористувань. На сьогодні Комплексний план є відносно новим документом, який визначає планувальну організацію території, формування єдиної системи громадського обслуговування, дорожньої мережі, інженерної інфраструктури, благоустрою, охорону земельних ресурсів, поетапне освоєння території.

Отже, планування землекористування має на основі оцінки та напрямки використання виробничих ресурсів створити основу для прийняття перспективних рішень щодо розвитку конкретної території.

При цьому комплексна оцінка конкретного землекористування дозволяє прийняти обґрунтовані рішення на основі оцінки наявних ресурсів, перспектив розвитку території, вивчення її унікальних рис.

Враховуючи особливості планування землекористування, спробуємо віднайти можливості їх застосування і в Україні.

На нашу думку, особливостями, завдяки яким можливе обґрунтування перспектив планування землекористування в системі управління земельними ресурсами у післявоєнний період, є:

– передбачення можливості консолідації земельних ділянок, що дозволить підвищити ефективність землекористування, а також ефективно використовувати наявні ресурси та забезпечить збільшення продуктивності праці за рахунок повнофункціонального використання;

– перегляд програм державної підтримки порушених та зруйнованих територій через військовий стан з метою стимулювання приватних інвестицій в український простір та забезпечення прозорості прийнятих рішень;

– сприяння іпотечному кредитуванню та доступу дрібних власників до кредитних ресурсів, що дозволить перезапустити бізнес та оновити втрачені виробничі потужності, а також сприятиме зміцненню конкурентоспроможності продукції;

– надання земельних ділянок під забудову, а також зміна їхнього функціонального призначення мають відповідати планам розвитку місцевих громад та територій, передбачати ефективне управління землекористуванням, враховувати правила містобудування, а також інтереси місцевих мешканців та потенційних інвесторів;

– планування землекористування на місцевому рівні повинно забезпечити прозорість процедури планування та контроль за її дотриманням, а також передбачати виділення земельних ділянок лише під конкретне цільове призначення;

– передбачення відкритості інформації про планування використання земель на всіх рівнях, а також забезпечення достовірними адміністративними та статистичними даними;

– повноцінне відновлення роботи органів Державного земельного кадастру в регіонах, де це є можливим на сьогодні, що сприятиме забезпеченню процесу планування на місцевих рівнях оперативними та повними даними про сучасний стан землекористування;

– об'єднання зусиль центральних органів виконавчої влади та їх територіальних підрозділів з метою створення повноцінної національної інфраструктури геопросторових даних;

– оприлюднення місцевими адміністративними підрозділами інформації у форматі відкритих даних, що сприятиме врахуванню територіальними громадами оперативних даних для планування перспективного та ефективного використання земель;

– затвердження плану оптимального та найбільш ефективного використання території місцевих громад на основі розроблених комплексних планів просторового розвитку території;

– формування земельних ділянок та їх продуктивне використання лише на основі розроблення детальних планів території, а також передбачення наявності планувальних рішень, які б сприяли реалізації комплексного плану;

– оприлюднення обласних та районних схем планування території, що забезпечить оперативне узгодження обласних, регіональних та місцевих інтересів під час планування землекористування на довгострокову перспективу;

– активне залучення стейкхолдерів задля налагодження конструктивного діалогу їх з центральними та місцевими органами виконавчої влади з метою забезпечення зворотнього зв'язку для запровадження дієвих та перспективних планів розвитку території.

Дотримання окреслених можливостей щодо перспектив планування землекористування в системі управління земельними ресурсами в Україні сприятиме збалансованості подальшого ведення виробництва на землі. Подальші дослідження мають бути зосереджені на обґрунтуванні перспектив відродження порушених територій в умовах післявоєнного періоду.

Список використаних джерел

1. Третяк А. М., Третяк В. М., Прядка Т. М., Скляр Ю. Л., Капінос Н. О. Територіально-просторове планування використання земель в Україні: понятійний базис у контексті безпеки життєдіяльності людей. *Агросвіт*. 2021. № 15. С. 3–13. URL: <http://www.agrosvit.info/?op=1&z=3466&i=0> (дата звернення: 01.10.2023).

УДК 332.3

Мась А. Ю.,

*старший викладач кафедри управління земельними ресурсами,
ЧНУ імені Петра Могили, м. Миколаїв, Україна*

ШЛЯХИ ОПТИМІЗАЦІЇ ГОСПОДАРЬСЬКОГО ВИКОРИСТАННЯ ЗЕМЕЛЬ

Ефективне використання землі в сільськогосподарському виробництві характеризується трьома основними підходами: економічним, екологічним і соціальним.

Економічна ефективність землекористування характеризується співвідношенням між обсягом продукції та витратами праці та коштів [1]. Чим вищий рівень виробництва при найменших витратах, тим більша економічна ефективність землекористування. Екологічна ефективність землекористування характеризується стабільністю та продуктивністю агроєкосистеми за низького рівня енерговитрат. Чим нижчий рівень енергоспоживання, тим стабільніша та продуктивніша агроєкосистема, тим вища екологічна ефективність землекористування. Соціальна ефективність землекористування характеризується взаємозв'язком соціальної стабільності суспільства з виникаючими проблемами земельних відносин, розподілу земельної ренти. Висока соціальна стабільність землекористування визначається якісним вирішенням земельних питань в інтересах населення.

Тож метою публікації є вивчення шляхів оптимізації господарського використання землі, а також виокремлення завдань ефективної організації використання та охорони земель, що і зумовило вибір теми дослідження.

Складність ситуації у сфері використання землі, на нашу думку, полягає в наступному: відсутність надійного нормативно-правового забезпечення, механізмів вільного переміщення землі та вирішення проблеми іпотечних кредитів, проблеми формування агрокомпаній та розмежування земель державної та комунальної власності, неврахування соціально-економічної цінності землі, низька орендна плата сільськогосподарських угідь, не налагоджено механізм комплексного визначення та надходження всієї орендної плати за землю, недостатність повноцінної інформації та досліджень щодо якісного стану ґрунтів, неповнота та недостовірність даних земельного кадастру, недосконалий контроль за створенням та веденням інформаційних баз про стан ґрунтів сільськогосподарських угідь, відсутність надійного контролю за власниками та землекористувачами, проблеми у здійсненні заходів з охорони земель, картографуванні земель та ґрунтів, дослідження, моніторинг, визначення зон забруднення земель людиною, відсутність фінансового забезпечення та недостатня кількість кваліфікованої робочої сили у сфері екологічно чистого сільськогосподарського виробництва тощо.

Неефективне використання земельних ресурсів, зокрема особливо цінних, та встановлення за них низької орендної плати призводить до відсутності мотивації до формування екологічно чистих земельних масивів та реалізації екологічно безпечного землеробства та сільського господарства, це полягає в тому, що більшість сільськогосподарських угідь ніким не обробляється. Відсутність мотиваційних заходів у вигляді технологічного переоборудування та модернізації галузей сільськогосподарського виробництва, незабезпечення необхідними машинами

та обладнанням, відсутність сприяння розвитку об'єднань сільськогосподарських товаровиробників зумовлює зниження їх рівня відповідальності за створення та підтримку якості та безпеки виробленої продукції.

Недосконалість стимулювання раціонального розміщення і спеціалізації сільськогосподарського виробництва з урахуванням природно-кліматичних умов призводить до нераціонального використання родючого шару ґрунтів і призводить до його збіднення.

Нераціональне використання особливо цінних земель не дозволяє збільшити виробництво органічної речовини роєслинного походження за рахунок максимального використання потенціалу клімату та ґрунту зі збільшенням коефіцієнта біоконверсії їжі в продукцію тваринництва, через що значною кількістю залишаються проблеми, пов'язані із забезпеченням екологічної безпеки при використанні земель особливої цінності.

На сьогодні мають місце такі негативні явища як відсутність або недостатня конкуренція за використання земель між суб'єктами підприємницької діяльності, виробничими і невиробничими користувачами; зниження підприємницької економічної зацікавленості, ініціативи в області раціонального використання, охорони, відновлення і відтворення земельних ресурсів; неможливість ефективного стимулювання, розвитку, впровадження інновацій, передових технологій, продуктивного обладнання, яке використовуються в процесі використання, охорони, відтворення земельних ресурсів; зростання негативної екологічної, економічної, соціальної мотивації на основі єдності і протиріч в інтересах власників природних об'єктів і ресурсів; власників і користувачів; власників, користувачів та розпорядників, структур, які приймають управлінські рішення в розподілі земельних ресурсів, фінансування заходів з охорони, раціонального використання, відтворення та відновлення земельних ресурсів

Необхідність зміни організації використання земельних ресурсів можна провести таким шляхом, як передбачення оптимізації організації господарського використання земель.

Так, вважаємо, основними передумовами зміни організації використання земель є:

– необхідність стабілізації фінансових надходжень в бюджетні і позабюджетні фонди за рахунок поліпшення показників роботи суб'єктів підприємницької діяльності;

– необхідність підвищення ефективності використання державних коштів, що спрямовуються в раціональне використання, охорону, відновлення і відтворення земельних ресурсів.

Основними завданнями ефективно організації використання та охорони земель та інших природних ресурсів мають бути:

– охорона сільськогосподарських угідь у напрямку переорієнтації сільськогосподарських підприємств на екологічно чистий спосіб господарювання з використанням інноваційних природоохоронних технологій;

– формування механізмів мотивації та механізмів зворотного зв'язку суб'єктів територіальних відносин, зокрема закладів, закладів та громадськості у процесі прийняття рішень щодо управління територіальними ресурсами;

– удосконалення інституційних засад земельного законодавства з обов'язковим врахуванням збереження довкілля та унікальності земельного фонду країни;

– оновлення інформаційної бази даних з використанням національних та міжнародних стандартів;

– розроблення стратегій і програм розвитку сільських територій та збалансованого та екологічно орієнтованого використання земельних ресурсів.

Завдяки реалізації цих заходів можна отримати комплексну вигоду від місцевих особливостей, зберегти ідентичність територій та пом'якшити диспропорції в розвитку та якості життя.

Список використаних джерел

1. Корабльова К. А., Хамініч С. Ю. Ефективність використання земельних угідь у сільському господарстві України: теоретичні підходи. Ефективна економіка. № 5. 2016.

URL: <http://www.economy.nayka.com.ua/?op=1&z=5419> (дата звернення: 02.10.2023).

*Чорний С. Г.,
д-р с.-г. наук, професор, професор
кафедри управління земельними ресурсами
ЧНУ імені Петра Могили, м. Миколаїв, Україна
Ісаєва В. В.,
аспірант,
Миколаївський національний аграрний університет, м. Миколаїв, Україна*

ЗРОШЕННЯ МІНЕРАЛІЗОВАНИМИ ВОДАМИ ЯК ФАКТОР ЗАСОЛЕННЯ ҐРУНТІВ КАМ'ЯНСЬКОЇ ЗРОШУВАЛЬНОЇ СИСТЕМИ

Засолення є однією з головних проблем сучасного сільського господарства. Очікується, що зі зміною клімату, через більш тривалі посухи та підвищення рівня моря ця проблема ще більше загостриться. Згідно ФАО, глобальна площа засолених ґрунтів охоплює 424 мільйони гектарів [5]. Зростання площ засолених ґрунтів має негативний вплив на глобальну систему виробництва продовольства, тому що засолення ґрунтів на загал негативно впливає на продуктивність рослинництва [4, 8, 9]. Засолення ґрунтів в результаті зрошення низькоякісними поливними водами – пересічне явище в Україні. В країні засолені ґрунти займають площу в 1,92 млн. га; з них, за даними вчених ННЦ «Інститут ґрунтознавства та агрохімії», 1,71 млн га у сільськогосподарському використанні. Серед зрошуваних земель налічується близько 350 тис. га засолених, з них 70-100 тис. га так званих «вторинно засолених» ґрунтів, тобто ґрунтів, у яких джерелом надлишкових солей є поливні води [3].

Наші дослідження на землях Кам'янської зрошувальної системи (КЗС) (Миколаївський район Миколаївської області) показали, що якість зрошувальної води є важливим чинником засолення чорноземів. Як кількісний показник такої небезпеки ми використовували параметри електропровідності зрошувальної води (EC_w), яка тісно корелює із загальним солемістом. Цей показник змінюється у процесі транспортування у каналах та водосховищах в досить широких межах, але, за методикою ФАО [1, 2], ця поливна вода відноситься до води із середнім ризиком засолення ґрунтів ($EC_w = 0,7-3,0$ дС/м). Тобто, вона має певні обмеження щодо її використання та може призвести до зниження врожайності окремих не солестійких культур.

Очевидно, що довготривале зрошення мінералізованою водою швидко приводить до засолення ґрунту з накопиченням водорозчинних солей у кореневій зоні, хімічний склад яких близький до хімічного складу поливної води. Водночас, випадання природних опадів може приводити до певного розсолення ґрунтів, особливо за осінньо-зимовий період. А отже очевидно, що існує внутрішньорічна динаміка вмісту солей в ґрунті, але загальний тренд направлений на поступове накопичення водорозчинних солей в зрошуваних ґрунтах.

Рівень засолення ґрунту зазвичай оцінюють за електропровідністю насиченої ґрунтово-водяної суміші (EC_e), але, оскільки приготування насичених екстрактів займає багато часу, то можна використовувати ґрунтово-водяні суспензії у співвідношенні 1:5 ($EC_{1:5}$) з подальшим перерахуванням отриманих величин в EC_e [7].

Водночас зрошення земель КЗС мінералізованими водами призвело до значного (у 3–4 рази) збільшення вмісту солей у ґрунтах. У кореневмісному шарі цих ґрунтів значення EC_e досягають 5,5 дС/м, коли на суходолі ці параметри не перебільшують 1,3 дС/м. Значення EC_e більше ніж 2,0 дС/м дозволяють класифікувати ці ґрунти як засолені, що приводить до помітного зниження врожайності більшості сільськогосподарських культур. На засолення ґрунтів КЗС, як в кореневмісному шарі, так і у всьому ґрунтовому профілі впливає спосіб зрошення. Найбільше зростання EC_e спостерігається при краплинному зрошенні, особливо на глибині 20-50 см між поливними стрічками, де електропровідність досягає 5-6 дС/м. У добре зволоженому ґрунті під стрічкою солі вимиваються вертикальним потоком води, тоді як між стрічками, де вологість ґрунту мінімальна в результаті випаровування, волога підіймається до поверхні ґрунту, що призводить до концентрації солей у поверхневих шарах ґрунту [6]. В цілому, що стосується ґрунтів КЗС, то в шарі ґрунту 0–70 см на незрошуваній ділянці міститься приблизно 4,1 т/га водорозчинних солей, а в ґрунтах, які зрошуються дощуванням – 12,8 т/га, а де застосовується краплеве зрошення – 11,7–16,2 т/га.

Основною причиною пригнічення та, інколи, загибелі рослин в засолених ґрунтах є високий осмотичний тиск ґрунтового розчину, який перевищує тиск клітинного соку рослин, внаслідок чого зменшується надходження води в окремі тканини, збільшується транспірація, погіршується асиміляція, дихання та утворення цукрів, що зрештою призводить до висихання й загибелі рослин. Різні сільськогосподарські культури по-різному реагують на високі концентрації солей в ґрунтовому розчині. Є більш солестійкі сільськогосподарські культури, є менш солестійкі. Найпростіший спосіб боротьби зі зниженням врожайності через засолення ґрунтів – це вирощування більш солестійких культур. Більшість культур витримують засолення ґрунту до певного порогового рівня, після якого врожайність знижується більш-менш лінійно зі збільшенням засолення ґрунту [1, 6]. У зв'язку з відносно високою небезпекою засолення ґрунтів на цих землях без втрати врожайності можна вирощувати лише помірно та найменш чутливі до засолення ґрунтів ($EC_e > 2$ дС/м). Теперішня практика вирощування на цих землях в овочевих сівозмінах білоголової капусти та цибулі приводить до приблизно 30% зменшення урожайності. До того ж значні площі на землях КЗС зайняті посівами кукурудзою на зерно, яка поливається дощувальними агрегатами і, судячи з даних [1, 6], при чинному засоленні ґрунтів у 3,2 дС/м, знижує врожайність практично вдвічі.

Отже, врахування засолення ґрунту на зрошуваних землях при плануванні структури посівних площ та сівозмін дозволить збільшити продуктивність фермерських господарств та рентабельність виробництва.

Список використаних джерел

1. Ayers R.S., Westcot D.W. (1994). Water Quality for Agriculture. FAO irrigation and drainage paper. 29. Rome: FAO.
2. Ayers, R.S. (1977). Quality of Water for Irrigation. Journal of the Irrigation and Drainage Division. ASCE. Vol. 103. No. IR2. P. 140.
3. Balyuk S.A., Medvedev V.V., Miroshnychenko M.M., Skrylnyk E.V., Timchenko D.O., Fateev A.I., Khristenko A.O., Tsapko Y.L. (2012). Ecological condition of soils of Ukraine. Ukrainian geographical journal, 2, 38 – 42.
4. Ehtaiwesh A. F. (2022). The effect of salinity on nutrient availability and uptake in crop plants. Journal of Applied Science, 9, 55 – 73.
5. FAO. Global Map of Salt Affected Soils Version 1.0. (2021) Retrieved from <https://www.fao.org/soils-portal/data-hub/soil-maps-and-databases/global-map-of-salt-affected-soils/en/>.
6. Hanson B.R., Bendixen W.E. (1995). Drip irrigation salinity under controls soil row crops. California Agriculture, 49 (4), 19 – 23.
7. Hazelton P., Murphy B. (2016). Interpreting Soil Test Results. What Do All the Numbers Mean? Collingwood: CSIRO Publishing.
8. Negacz K., Malek Z., De Vos A. Vellinga P. (2022). Saline soils worldwide: Identifying the most promising areas for saline agriculture. Journal of Arid Environments. 104775.
9. Vargas R., Pankova E.I., Balyuk S.A., Krasilnikov P.V., Khasankhanova G.M. – eds. Handbook for saline soil management, 2018. Rome: FAO.

УДК 349.41

Ступень Р. М.,

*д-р екон. наук, в.о. професора,
в.о. завідувача кафедри геодезії і геоінформатики,*

Ступень О. І.,

*канд. екон. наук, доцент,
доцент кафедри землеустрою,*

Львівський національний університет природокористування, м. Дубляни, Україна

ОСОБЛИВОСТІ ПРОДАЖУ ЗЕМЕЛЬ СІЛЬСЬКОГОСПОДАРСЬКОГО ПРИЗНАЧЕННЯ В ПЕРІОД ВОЄННОГО СТАНУ НА ТЕРИТОРІЇ УКРАЇНИ

З прийняттям Закону України «Про внесення змін до деяких законодавчих актів України щодо умов обігу земель сільськогосподарського призначення» [5] відбулося скасування мораторію на продаж земель сільськогосподарського призначення, окрім земель державної форми власності, що передбачає повноцінне функціонування ринкових відносин.

Питання дослідження земельних відносин розглядалося в наукових роботах В. Будзяк, О. Будзяк [1], І. Юрченко [6], Н. Яремчук та В. Краски [7]. Проте, враховуючи умови воєнного стану, актуальним завданням залишається вдосконалення організації ринкових відносин між землевласниками та землекористувачами.

Особливості продажу земель сільськогосподарського призначення в період воєнного стану закріплено в Законі України «Про внесення змін до деяких законодавчих актів України щодо особливостей регулювання земельних відносин в умовах воєнного стану» [4], де обумовлено, що:

- земельні ділянки сільськогосподарського призначення дозволено здавати в оренду без проведення аукціону;
- передача в оренду земельних ділянок відбувається без внесення відомостей до Державного земельного кадастру і присвоєння їй кадастрового номеру;
- право оренди земельної ділянки сільськогосподарського призначення не підлягає державній реєстрації;
- термін договору оренди не повинен перевищувати одного року;
- орендна плата не повинна бути більшою за 8% від нормативної грошової оцінки.

Згідно із Земельним кодексом України [2] на земельні ділянки сільськогосподарського призначення, що перебувають в оренді, передбачено переважне право їх купівлі за умови реєстрації нотаріусом у Державному реєстрі речових прав на нерухоме майно такого наміру у термін не пізніше 2-ох місяців до дня укладення договору.

На I-ому етапі функціонування ринку земель сільськогосподарського призначення, що триває від 1 липня 2021 року до 1 січня 2024 року, вже сьогодні виникає переважне право на купівлю земельних ділянок сільськогосподарського призначення, що перебувають в оренді виробників аграрної продукції. Згідно з інформацією Міністерства аграрної політики та продовольства України, площа земель сільськогосподарського призначення на території України з

початку зняття мораторію на їхній продаж, у тому числі для Львівської області, становить 5897 га та складає 1,36% від загальної площі у розмірі 433642 га [3].

Згідно із Законом України [5] до 1 січня 2024 року приватні землі сільськогосподарського призначення знаходяться в обігу між громадянами України з розрахунку не більше 100 га у власності. Модель ринку на II-ому етапі його запровадження передбачає допуск юридичних осіб з числа громадян України.

В Україні укладено 198285 правочинів, у тому числі більше 100 тис. угод щодо купівлі-продажу земель сільськогосподарського призначення із загальною вартістю понад 7 млрд грн, з яких 7148 угод – на території Львівської області [3]. Всього в Україні через російську агресію не відбулося більше 50 тис. угод з купівлі-продажу земель сільськогосподарського призначення через те, що землевласники недоотримали більше 5 млрд грн за умови, що середньозважена ціна за гектар станом на липень 2022 року становила 37 900 грн.

Однак, навіть у воєнний час спостерігаємо, що ринок земель сільськогосподарського призначення все одно залишається активним. Так, на ринку оренди землі у березні 2022 року успішно відбулося 40% від оголошених торгів, де зростання цін зафіксовано приблизно в 4 рази більшим від стартової [7].

Другий етап ринку земель сільськогосподарського призначення, що має розпочатися з січня 2024 року, є надзвичайно важливим для повоєнної відбудови держави, розвитку галузі сільського господарства. За наявності проблем з логістикою в аграрному секторі необхідно розвивати сферу виробництва та переборки сільськогосподарської продукції, що неможливо на орендованих землях, враховуючи те, що проекти з довготривалою окупністю передбачають використання власної, а не орендованої землі. З цієї метою варто перейти до масової оцінки земель, як інструменту залучення інвестицій та зростання ефективності виробництва, за умови ведення ефективної системи контролю за використанням землі, забезпечення конкуренції на ринку землі та захисту прав малого та середнього бізнесу.

Список використаних джерел

1. Будзяк В. М., Будзяк О. М. Інституціональне забезпечення повноцінного ринку земель сільськогосподарського призначення. *Агросвіт*. 2017. №10. С. 3-10.
2. Земельний кодекс України: Закон України № 2768-IV від 25.10.2001 р. URL: <https://zakon.rada.gov.ua/laws/show/2768-14>.
3. Інтерактивний звіт по ринку купівлі продажу землі сільськогосподарського призначення. Міністерство аграрної політики та продовольства України. URL: <https://minagro.gov.ua/zemelna-reforma/interaktivnij-zvit-po-rinku-zemli>.
4. Про внесення змін до деяких законодавчих актів України щодо особливостей регулювання земельних відносин в умовах воєнного стану: Закон України №2247-IX від 12.05.2022 р. URL: <https://zakon.rada.gov.ua/laws/show/2247-20#Text>.
5. Про внесення змін до деяких законодавчих актів України щодо умов обігу земель сільськогосподарського призначення: Закон України №552-IX від 31.03.2020 р. URL: <https://zakon.rada.gov.ua/laws/show/552-20#Text>.
6. Юрченко І. В. Концепція ринкового обігу земель сільськогосподарського призначення. *Економіка АПК*. 2020. № 2. С. 115-125.
7. Яремчук Н., Краска В. Ринок землі як ключовий елемент земельної реформи в контексті трансформаційних перетворень в Україні. *Економіка та суспільство*. 2023. № 48. URL: <https://doi.org/10.32782/2524-0072/2023-48-67>.

УДК 912.43

Рижок З. Р.,
канд. екон. наук, доцент,
доцент кафедри геодезії і геоінформатики,
Львівський національний університет природокористування, м. Дубляни, Україна

МЕТОДИКА ВІЗУАЛІЗАЦІЇ ІНФОРМАЦІЇ У ГЕОІНФОРМАЦІЙНІЙ СИСТЕМІ ArcGIS Online

Геоінформаційні системи сьогодні являються інструментом, що допомагає вирішувати задачі з актуалізації та інтеграції планово-картографічних матеріалів в області автоматичного картографування [4]. Зокрема, програмні продукти ArcGIS Online від ESRI дозволяють реалізувати комплексний підхід для оновлення планово-картографічних матеріалів з високим ступенем автоматизації графічних робіт, накопичення та систематизації інформації у вигляді баз даних, схем та карт, ефективного збереження та пошуку інформації у вигляді електронних архівів.

У дослідженні В. Лебедь та Ю. Залавського [1] технологічний процес зі збору інформації про стан ґрунтового покриву представлено, як сервіс об'єктів геоінформаційної системи ArcGIS Online. Ученими Пашенко Р. та Маріушко М. [3] запропоновано методику моніторингу сільськогосподарських земель і культур, що дозволяє отримувати дані дистанційного зондування Землі з онлайн-ресурсів за допомогою ArcGIS Online, щоб виконувати фрактальний аналіз для моніторингу за їхнім станом рослинності.

Панель Dashboards від ArcGIS Online представляє географічну інформацію та дані, що дозволяє відстежувати події, приймати рішення та інформувати користувачів про тенденції розвитку геоінформаційних систем. Операційна панель Dashboards є розробленою для створення різних візуалізацій, що представлені на одному екрані, де можна налаштувати варіант для порівняння та вивчення даних з метою забезпечення процесу ухвалення рішення. Dashboards, структуру якого складають веб-карти та веб-шари, є частиною геоінформаційної моделі ArcGIS [6]. Їхня операційна панель, яку представлено для цільової аудиторії, складається з таких елементів, як:

- бічна панель;
- карта та її легенда;
- серійна або кругова діаграми;
- індикатор;
- шкала;
- перелік;
- таблиця;
- детальна інформація;
- форматований текст;
- вбудований селектор.

З метою створення панелі управління Dashboards для візуалізації земельних ресурсів Львівської області (рис.

1) виконано таку послідовність дій у ArcGIS Online:

1. створено карту районів Львівської області в оновленому інтерфейсі Map Viewer;
2. налаштовано стиль відображення символів на основі базової карти Imagery Hybrid;
3. візуалізовано таблицю атрибутів та нанесено на карту підписи районів Львівської області;
4. збережено отриману карту;
5. створено панель управління за допомогою додатку Dashboards із відображенням назви «Земельні ресурси Львівської області»;
6. налаштовано параметри головної карти панелі управління Dashboards;
7. додано новий елемент на панелі управління Dashboards у вигляді таблиці, що відображає інформацію про земельний фонд за видами угідь в Львівській області за 2021 рік;
8. збережено розроблену панель управління та налаштування доступу до неї;
9. представлено вигляд готової панелі Dashboards для візуалізації земельних ресурсів Львівської області за 2021 рік у ArcGIS Online за URL посиланням:

<https://gis-rs-lab.maps.arcgis.com/apps/dashboards/64e6f97b722846308c4c920b9fa381f3#mode=edit>.



Рис. 1. Результат створення панелі Dashboards для візуалізації інформації про земельні ресурси Львівської області за 2021 рік у ArcGIS Online.

Таблиці, що відображають інформацію про земельний фонд за видами угідь в Львівській області за 2021 рік, побудовано на основі даних Головного управління статистики у Львівській області [2], згідно з якими загальна площа земельного фонду становить 2183197 га, з яких 1241500 га (56,87%) займають сільськогосподарські угіддя.

Елементи структури панелі Dashboards, до яких також належать таблиці, являються керованими даними та працюють з шарами картографічного сервісу, шарами сервісу об'єктів та їх колекціями у ArcGIS Online [5]. Якщо ці шари не отримані з веб-карти, доданої до операційної панелі, то їх можна додати як окремі шари так, як це зробили ми із шаром районів Львівської області.

В ArcGIS Online працюють з геопросторовими даними за допомогою шарів, що відображають векторні та растрові дані, одержані з різних джерел файлів, відкритих стандартів, шарів та сервісів, розміщених на ArcGIS Server. Джерелом даних є веб-карта, яка містить перелік шарів на операційній панелі, що підтримуються та можуть використовуватися для надання та керування даними про земельні ресурси Львівської області.

Список використаних джерел

1. Лебедь В., Залавський Ю. Сучасні методи дослідження ґрунтового покриву з використанням інформаційно-комунікаційних технологій. Вісник аграрної науки. 2018. № 3. С. 84-87.
2. Паспорт Львівської області. Головне управління статистики у Львівській області. URL: http://database.ukrcensus.gov.ua/regionalstatistics/pasport_lv.asp?lang=uk.
3. Пашенко Р., Маріушко М. Методика моніторингу сільськогосподарських земель і культур з використанням фрактального аналізу даних дистанційного зондування землі. Системи управління, навігації та зв'язку. 2023. № 2 (72). С. 5-14.
4. Рижок З. Р. Візуалізація інтерактивної карти землекористування у веб-додатку SENTINEL-2 LAND COVER EXPLORER. Використання й охорона земельних ресурсів та туристично-рекреаційний потенціал територій: матеріали Всеукр. наук.-практ. інтернет-конференції. (м. Дубляни, 17 травня 2023 р.). Дубляни, 2023. С. 109-111.
5. Dashboard Data Sources. ArcGIS Dashboards. URL: <https://doc.arcgis.com/ru/dashboards/latest/get-started/understand-data-sources.htm>.
6. Introduction to operating panels. ArcGIS Dashboards. URL: <https://doc.arcgis.com/ru/dashboards/latest/get-started/what-is-a-dashboard.htm>.

УДК 332.3:631:005.332.4

*Демидова Л. М.,
директор ТОВ «Агентство землевпорядкування
та оцінки», м. Миколаїв, Україна*

ОЦІНКА КОНКУРЕНТОСПРОМОЖНОСТІ ЗЕМЛЕКОРИСТУВАННЯ

Питання оцінки конкурентоспроможності сільськогосподарського землекористування набуло важливого значення, у зв'язку з чим потрібні нові та оригінальні дослідження, що дозволяють створити сприятливі умови для розвитку підприємницької діяльності шляхом перерозподілу земельних ресурсів без збільшення дефіциту сільськогосподарської продукції.

Водночас зазначимо, що за останні роки в Україні з'явилися різноманітні наукові публікації, в тому числі монографічні на тему підвищення конкурентоспроможності національної економіки [1. с. 8; 2, с. 4, 3, с. 15,]. На жаль, фактичний їх зміст має макроекономічний характер, не торкаючись питань формування конкурентоспроможності сільськогосподарського землекористування. Помилка авторів згаданих монографій полягає в тому, що вони не бачать обставин, за яких земля суттєво впливає на формування конкурентоспроможності національної економіки, а отже, і ряду проблем, які були визначені на початку аграрної реформи та не були вирішені.

Вивчення публікацій щодо конкурентоспроможності національної економіки [3 с. 13], слід зазначити, що загалом це явище трактується як «здатність економічної системи забезпечувати соціально-економічний оптимум за будь-якого впливу внутрішніх і зовнішніх факторів». Зазначене спонукало нас провести власне дослідження щодо обґрунтування оцінки конкурентоспроможності землекористування.

Відповідно, метою публікації є виокремлення складових, що сприятимуть конкурентоспроможності землекористування.

Основною ланкою у формуванні конкурентної стратегії використання земель сільськогосподарського призначення є інноваційна діяльність з використанням економічних, екологічних, інвестиційних, інституційно-правових інструментів.

Крім того, активні інноваційні дії, що активізують конкурентні стратегії, досягаються відповідними заходами щодо комплексних економічних підходів у формуванні приватної власності на землю та регулюванні земельних відносин; системне управління організацією ефективного сільськогосподарського використання земель, забезпечення умов збереження та відтворення родючості ґрунтів шляхом зменшення процесів мінералізації гумусу та його втраг у процесі ерозії та водної дефляції; планування землекористування на основі проєктів планування територій, адекватне бюджетне фінансування, інформаційно-комунікаційні технології, кредитні гарантії, страхування, державні контракти, субсидії; зменшити масштаби тіньової економіки землекористування, скоротити кількість державних контролюючих органів; здійснення заходів регулювання діяльності монополістичних структур у використанні землі, економічне стимулювання раціонального використання землі; автоматизація системи ведення державного земельного кадастру для забезпечення прав на землю; прогнозувати розвиток територіальних відносин; визначення оптимальної моделі сільськогосподарського землекористування, характеристики експортно-імпортного ринку сільськогосподарської продукції тощо.

Сукупність взаємопов'язаних і взаємозалежних механізмів та інструментів формування конкурентоспроможності землекористування дозволяє встановити загальну структуру системи завдань, що визначають конкурентоспроможність, та визначальні зв'язки між її елементами.

На нашу думку, з економічної точки зору такими складовими є: вільне переміщення прав власності на землі сільськогосподарського призначення, економічне регулювання раціонального використання землі, грошова оцінка земель, повне та диференційоване оподаткування, капіталізація землі, раціоналізація використання земель сільськогосподарського призначення, інвестиційні зобов'язання орендарів, оптимізація галузей сільського господарства, прозорість територіальних відносин, розвиток сільської місцевості, недопущення скорочення площ виробників основної сільськогосподарської продукції, цінова політика при реалізації сільськогосподарської продукції, в тому числі органічної.

Екологічна складова передбачатиме, на наш погляд: збереження та відтворення родючості ґрунтів, зниження процесів мінералізації гумусу шляхом покращення структури насаджень, захист ґрунтів від ерозії та дефляції, збереження біорізноманіття та ландшафтів, меліорація земель, організація культурно-технічних та ґрунтозахисних заходів, використання земель за проектами культурного планування та благоустрою території, виробництво екологічно чистої продукції.

Інвестиційна складова має ґрунтуватися на поєднанні таких компонентів як загальнодержавні та регіональні програми землеустрою, розробка планів використання та охорони ґрунтів, розробка проектів використання та охорони земель, державне фінансування та за участю місцевих адміністрацій, кредитні гарантії, субсидії на сільськогосподарське виробництво, в тому числі органічне землеробство.

Інституційно-правова складова передбачатиме підтримку заходів, спрямованих на раціональне використання та охорону ґрунтів, інформаційно-комунікаційні технології, регуляторну політику щодо раціонального використання земель, розвиток землеустрою та маркетингу, удосконалення процесу управління землекористуванням, завершення законодавчого та нормативного забезпечення раціонального використання земель та вдосконалення територіальних відносин, вдосконалення розвитку відносин оренди, емфітевзису, повноцінне ведення системи державного земельного кадастру.

Тому конкурентоспроможність сільськогосподарського землекористування слід розглядати як таке землекористування, яке, спираючись на активну інноваційну діяльність, гарантує максимальне виробництво екологічно чистої продукції з найменшими витратами при збереженні показників якості земельного покриву та навколишнього середовища. Відсутність такої стратегії призводить до неефективного використання земельних ресурсів, засобів виробництва та втрати часу як найцінніших факторів ринкового успіху, а отже, до програшу в конкурентній боротьбі з іншими структурами в економічній галузі.

Порушені проблеми конкурентоспроможності землекористування визначають пріоритетні напрями вирішення проблем розвитку використання земель сільськогосподарського призначення та ринку якісної продукції, що відповідає міжнародним стандартам та розвитку відповідної законодавчої, нормативно-правової та інформаційної бази у сфері, що сприятиме посиленню конкуренції.

Становище аграрної галузі в Україні підвищує стійкість розвитку сільського господарства та сприяє зміцненню національної економіки та оптимальному використанню земельних ресурсів.

Варто підкреслити, що позитивні перспективи конкурентних стратегій в Україні пов'язані з актуалізацією проблеми раціонального використання та охорони земельних ресурсів, що дасть підстави для додаткових переваг, спрямованих на підвищення його ефективності та конкурентоспроможності.

Список використаних джерел

1. Базилюк Я. Б. Конкурентоспроможність національної економіки: сутність та умови забезпечення. К.: НІСД, 2002. С. 6.
2. Жаліло Я. А., Базилюк Я. Б., Белінська Я. Б. Конкурентоспроможність економіки України в умовах глобалізації; За ред. Я. А. Жаліла. К.: НІСД, 2005. 388 с.
3. Портер М. Стратегія конкуренції. Пер. з англ. А. Олійник, Р. Скільський. К.: Основи, 1997. 390 с.

УДК 332.3:633

*Горгоц А. О.,
інженер-землепорядник,
Товариство з обмеженою відповідальністю «Агентство землепорядкування та оцінки»,
м. Миколаїв, Україна*

ВРАХУВАННЯ ФАКТОРІВ, ЩО СПРИЯТИМУТЬ ЕФЕКТИВНОМУ ЗЕМЛЕКОРИСТУВАННЮ

Унікальний земельно-ресурсний потенціал України визначає її особливе місце серед інших європейських країн. Земля завжди була, є і буде обмеженим ресурсом. Дбаючи про успішне майбутнє країни, ми маємо розумно й бережливо ставитися до національного багатства – української землі, забезпечувати ефективність її використання.

Якщо виходити з того, що «корисні властивості землі» є продуктом природного походження, то слід замислитися над питанням про те, що означає «ефективне» її використання, завдання, яке стоїть перед користувачем землі. «Ефективно», коли продукт виробництва коштує дорожче витрат на його виробництво та реалізацію. Якщо йдеться про об'єкти основних засобів виробництва, які є результатом попередньої праці, то проблема вирішується шляхом накопичення відрахувань на амортизацію, які потім використовуються для їх відновлення та заміни.

Земля – це ресурс іншого роду, властивості її природні, її знецінення не передбачається, але як засіб виробництва вона також потребує відновлення родючості. З цієї причини ми не ототожнюємо «раціональне» з «ефективним» [1 с. 15].

Використання землі регламентується законами, які регулюють організацію та економіку галузі через комплекс організаційних, економічних і правових механізмів, стимулюючих її використання для охорони навколишнього середовища. Сукупність таких законодавчо закріплених (організаційно-економічних) механізмів або правил землекористування визначає зміст територіальних відносин, спрямовуючи дії людей із землею в необхідних для суспільства напрямках, формах, режимах і способах використання.

До організаційних та організаційно-розпорядчих механізмів належать зонування територій, землеустрій, інформаційне забезпечення, встановлення граничних розмірів земельних ділянок, порядок оформлення права власності на землю та правочинів із землею, обмеження технологій, видів і форм використання земель. Економічні механізми регулювання територіальних відносин передбачають використання вартісних вимірників для орієнтації землекористувачів на вибір системи господарювання, яка забезпечує отримання рентного доходу та зберігає якісні властивості землі.

Умови землекористування формуються та реалізуються за допомогою відповідним поставленим завданням правових, економічних, організаційних та соціальних інститутів, що утворюють цілісний та взаємоузгоджений механізм регулювання дій із землею.

Складність формування ефективної системи територіальних відносин полягає в необхідності врахування подвійності положення землі в сільському господарстві, тобто регулювання її використання як природного компонента і як основного засобу виробництва. Тому вирішення таких завдань, як збереження природних ресурсів та їх інтенсивне використання, ставить на порядок денний вироблення чітких норм землекористування. Ця вимога не завжди виконується, що породжує суперечності в системі територіальних відносин, які, накопичуючись, породжують проблеми. Зазначене й підтверджує аналіз результатів реформи: масове порушення вимог щодо раціонального та ефективного використання землі, скорочення або припинення комплексних агрохімічних меліоративних робіт, заходів щодо запобігання ерозії ґрунтів, інших робіт, спрямованих на збільшення ґрунтів та її родючості.

Велике значення в системі територіальних відносин має забезпечення стабільності земельних прав не лише на певній території, а й на місці розташування земельної ділянки в певному місті та в певних межах, що посилює зацікавленість землекористувачів у господарське ставлення до земель, що входять до цих меж. Підвищення раціональності та ефективності використання земельних ресурсів має здійснюватися через землеустрій та планування території [2 с. 8].

Особливою проблемою є незадовільне виконання фінансових зобов'язань за програмами підвищення родючості земель. Роботи, пов'язані з відновленням деградованих земель, можна розділити на два види, які є суттєвими для організації їх подальшого фінансування. Перший – технологічні та екологічні роботи, спрямовані на поліпшення використання сільськогосподарських угідь (дотримання сівозмін, мінімізація обробки ґрунту, внесення органічних добрив, вапнування, промивання ґрунту, усунення причин надходження у водоймища гною, мінеральних добрив тощо). Другий тип – еколого-технологічний (осушення, підвищення гумусності, насадження лісосуку в вітроерозійній зоні, ліквідація ярів і ліквідація водної ерозії, очищення озер і ставків тощо). Третій тип – це, в основному, робота, яка виконується безпосередньо на фермах і силами господарств, другий – спеціалізованими організаціями та між фермами.

Тому варто підкреслити, що підвищення ефективності використання сільськогосподарських угідь можливе за умови збігу кількох факторів як:

- раціональна обробка ґрунту (досконалі системи машин тощо);
- регулювання водного режиму;
- система заходів щодо захисту від водної та вітрової ерозії;
- боротьба з переущільненням ґрунтів;
- вапнування кислих та гіпсування засоленних ґрунтів;
- збалансування стану природних кормових угідь (сіножатей, пасовищ);
- удосконалення системи насінництва;
- ведення системи сівозмін;
- організаційно-економічні та еколого-економічні заходи тощо.

Крім того, вважаємо, що потребує оперативного вирішення питання структуризації земельних відносин після війни. Її вирішення можливе шляхом здійснення наступних заходів організаційно-економічного характеру: встановлення паритету цін на сільськогосподарську продукцію та послуги з інших галузей сільського господарства; зниження кредитних ставок до рівня, що дозволяє широке відтворення; уточнення спеціалізації

сільськогосподарських організацій за їх зональним розташуванням; покращення структури посівних площ, забезпечує збереження родючості ґрунту та оптимальної частки економічно вигідних сільськогосподарських культур (користуються попитом на ринку); здійснення постійного моніторингу земель.

Отже, зазначимо, що незбалансоване використання землі без її відновлення є актуальною проблемою загальнодержавного значення, від якої залежать темпи розвитку галузей народного господарства, рівень добробуту населення та економіки країни в цілому. Нині особливо актуальним є питання вироблення чіткої державної політики щодо земель сільськогосподарського призначення, основних напрямів та механізмів удосконалення регулювання територіальних відносин у сільському господарстві та регулювання використання земель у післявоєнний час.

Список використаних джерел

1. Гуторов О. І. Земельно-ресурсний потенціал та проблеми його раціонального використання. Х. : Харк. нац. аграр. ун-т, 2002. 70 с.
2. Добряк Д. С., Тихонов А. Г., Гребенюк Н. В. Теоретичні засади сталого розвитку землекористування у сільському господарстві : монографія. К. : Урожай, 2004. 134 с.

УДК 332.3:341.31

*Коваль В. А.,
викладач кафедри управління земельними ресурсами,
ЧНУ імені Петра Могили, м. Миколаїв, Україна*

АНАЛІЗ ПРОЦЕСУ НАБУТТЯ ЗЕМЕЛЬ СІЛЬСЬКОГОСПОДАРСЬКОГО ПРИЗНАЧЕННЯ У ВЛАСНІСТЬ ДЛЯ ВЕДЕННЯ ОСОБИСТОГО СЕЛЯНСЬКОГО ГОСПОДАРСТВА

Формування збалансованого використання земель в умовах ринкової економіки стає невід'ємною складовою ефективного господарювання. Практика управління сільськогосподарськими підприємствами свідчить, що основним завданням є ефективне використання земельних ресурсів. Вони є багатофункціональними елементами відтворювального процесу в аграрному секторі, територіальною основою природно-ресурсної діяльності, соціальною основою, фактором виробництва, об'єктом соціально-економічних зав'язків, основою продовольчої безпеки.

У процесі використання земель сільськогосподарського призначення для ведення особистого селянського господарства виникають особливості та труднощі набуття права власності на землю та оформлення права користування земельними ділянками. Така ситуація зумовлена різним правовим статусом суб'єктів земельних правовідносин та відсутністю спеціального законодавства для регулювання окремих видів правових систем і механізмів землекористування.

Існує комплекс факторів, які визначають вартість земельної ділянки. Залежно від ринкових чи неринкових методів оцінки їх пріоритетність буде змінюватись, але перелік залишиться сталим. До цих факторів належать: просторові; ринкові; правові; кількісні; якісні; економіко-технологічні [1].

При наявності щонайменшої економічної активності завжди присутній попит на земельні ділянки, тобто починають діяти ринкові фактори. Для різних потреб попит є неоднаковим. Аналіз попиту на земельні ділянки різного функціонального призначення дозволяє визначити варіанти можливого використання ділянки та визначити потенційних покупців і продавців аналогічних земельних ділянок [2].

Державно-правове регулювання сільського господарства – це сукупність економіко-правових заходів держави з метою цілеспрямованого впливу на аграрні відносини [3]. Суть державного регулювання полягає у прийнятті нормативно-правових актів, створенні, організації діяльності та визначенні компетенції системи державних установ в аграрному секторі.

Пункт 6 статті 118 Земельного Кодексу України передбачає, що громадяни, зацікавлені в одержанні безоплатно у власність земельної ділянки із земель державної або комунальної власності для ведення фермерського господарства, ведення особистого селянського господарства, ведення садівництва, будівництва та обслуговування жилого будинку, господарських будівель і споруд (присадибної ділянки), індивідуального дачного будівництва, будівництва індивідуальних гаражів у межах норм безоплатної приватизації, подають клопотання до відповідного органу виконавчої влади або органу місцевого самоврядування, який передає земельні ділянки державної чи комунальної власності у власність відповідно до повноважень, визначених статтею 122 цього Кодексу [4]. У клопотанні зазначаються цільове призначення земельної ділянки та її орієнтовні розміри. До клопотання додаються графічні матеріали, на яких зазначено бажане місце розташування земельної ділянки, погодження землекористувача (у разі вилучення земельної ділянки, що перебуває у користуванні інших осіб) та документи, що підтверджують досвід роботи у сільському господарстві або наявність освіти, здобутої в аграрному навчальному закладі (у разі надання земельної ділянки для ведення фермерського господарства).

Існує декілька стадій землевпорядного процесу, що відрізняються між собою завданням та змістом питання. В свою чергу вони поділяються на елементи. Стадія вважається закінченою, якщо виконана робота відповідає поставленому завданню, порядку та змісту відповідних землевпорядних дій. Ці стадії можна поділити на:

1. підготовчі роботи;
2. проєктні роботи;
3. перенесення проєкту в природу;
4. видача землевпорядних документів [5].

Організаційне забезпечення проєктного рішення щодо землеустрою території ґрунтується на врахуванні існуючої планувальної структури за рішенням сільської ради, існуючих планувальних обмежень та вимогах замовника – органу місцевого самоврядування, визначених у завданні на проєктування та у ході робочих нарад під час роботи над проєктом, взаємозв'язку планувальної структури проєкту з рішеннями генерального плану.

Державно-правове регулювання сільськогосподарського землекористування орієнтовано на формування економіко-правових заходів щодо цілеспрямованого впливу держави на аграрні правовідносини. Сутнісна орієнтація державно-правового регулювання полягає в прийнятті нормативно-правових актів, створення, організації діяльності системи державних органів в галузі формування правового поля аграрного сектору економіки. Правотворча діяльність держави та її органів визначається важливістю ролі права в регулюванні суспільних відносин в аграрному секторі економіки України. Правотворча, правозастосовна, правоохоронна та організаційна діяльність – це основні форми державного регулювання сільського господарства.

Список використаної літератури

1. Навчальний посібник «Система земельного адміністрування: основи сучасної теорії». Харків, ХНУМГ ім. О. М. Бекетова, 2016 р. С.98. URL: <https://core.ac.uk/download/pdf/78066649.pdf>
2. Збірник матеріалів всеукраїнського круглого столу на тему: «Екологічні та соціально-економічні особливості управління природними ресурсами в умовах децентралізації влади». Київ, 2015 р. С.160. URL: [https://nubip.edu.ua/sites/default/files/u31/Zbimik_2015_\(4\).pdf](https://nubip.edu.ua/sites/default/files/u31/Zbimik_2015_(4).pdf)
3. Погрібний О. О. «Державне регулювання сільського господарства». URL: <http://studies.in.ua/pogrbnij-agrarne-pravo/1903-derzhavne-regulyvannya-slskogo-gospodarstva.html>
4. Земельний кодекс України. Відомості Верховної Ради України. 2002. № 3-4. ст. 27. URL: <https://zakon.rada.gov.ua/laws/show/2768-14#Text>
5. Землевпорядний процес, с. 97. URL: <https://mydocx.ru/11-57975.html>

УДК 631.1

*Стерлев Д. В.,
викладач кафедри управління земельними ресурсами,
ЧНУ імені Петра Могили, м. Миколаїв, Україна*

ОРГАНІЗАЦІЯ ТЕРИТОРІЇ УГІДЬ ТА СІВОЗМІН

Аналіз процесу розвитку земельних перетворень свідчить про широкий контур робіт в системі землеустрою, а саме: розроблено проєкти роздержавлення земель колективних сільськогосподарських підприємств з видачею актів на право приватної власності на землю, проведено інвентаризацію земель, розроблено проєкти землеустрою формування земель резервного фонду і запасу, розроблено проєкти розпаювання земель, розроблено проєкти організації території земельних часток (паїв), розроблено проєкти встановлення меж населених пунктів, виконано роботи з виділення земель новоствореним агроформуванням.

Однією з характерних особливостей феномену організації території сівозмін є його прямиий вплив на ефективність використання орних земель. Доведено і науково, і практично, що істотне зростання обсягів виробництва рослинницької продукції, підвищення продуктивності роботи машинно-тракторних агрегатів, людської праці досягається завдяки впорядкованості сівозмінних територій. Тому великі і відповідальні завдання покладаються на землевпорядні органи, які покликані знаходити і використовувати наявні ресурси та можливості впорядкування території сівозмін для неухильного підйому виробництва сільськогосподарських продуктів. Але, хоч і впорядкування території сівозмін набули дуже важливого значення, на жаль дотепер землеустрою приділяється недостатньо уваги. Цю ситуацію потрібно змінювати, а питання організації території повинні займати своє місце в науці і практиці землеустрою.

Тож метою нашого дослідження є обґрунтування необхідних заходів щодо організації угідь та сівозмін, що сприятимуть раціональному землекористуванню.

Передусім необхідно змінити порядок виконання землеустроєвих робіт. Насамперед, перш ніж проєктувати внутрішню сівозмінну організацію території, необхідно детально вивчити характер рельєфу, його схили, експозицію та інші характеристики, після чого розглядати питання організації території. При цьому сучасний землеустроєвий сівозмін здійснювати старими методами неможливо.

Форми і методи землеустрою повинні бути приведені у відповідність з його сучасним змістом. Тепер вже недостатньо обмежуватись досягненням умови прямолінійності і паралельності сторін полів. Важливо, щоб запроектовані поля були орієнтовані не на транзитні лінії потоків дощової води, а максимально перехвачувати її від вершину рельєфу донизу. У цьому зв'язку землеустрій буде повноцінним, доведеним до кінця.

Постає питання: яким способом землепорядні органи можуть вирішити виявлені проблеми?

Ми бачимо це наступним чином: розміщення полів сівозмін та робочих ділянок сівозмін; розміщення польової дорожньої мережі; розміщення полезахисних лісосмуг; розміщення протиерозійних гідротехнічних споруд; розміщення польових станів і джерел польового водопостачання.

Підкреслимо, що при проектуванні полів мають розглядатися такі питання, як формування розмірів сторін і форми полів, розміщення полів з урахуванням рельєфу місцевості, розміщення полів з урахуванням ґрунтового покриву, рівновеликості полів, розміщення полів з урахуванням існуючої організації території (дорожньої мережі, лісосмуг і ін.).

Звернемо увагу, що розв'язання цих питань має здійснюватися не відокремлено, а у взаємозв'язку з усіма елементами, за принципом від загального до часткового, з наступним уточненням попередньо прийнятих загальних рішень. Наприклад, кількість полів має визначатися з урахуванням структури посівних площ. Досвід підказав, що отримана кількість полів якраз і визначається структурою посівних площ та історично сформованими контурами угідь.

Важливим параметром поля є його довжина. В цілому, є дослідження, які стверджують, що збільшення довжини робочого часу до 1000-1500 м при роботі агрегатів із середньопотужними тракторами є оптимальним [1]. Це відповідає технічним можливостям фермерського господарства, а відповідно запроектовані довжини полів польової сівозміни у 1000-1200 м відповідають нормативам. Ширина полів визначається шляхом ділення площі полів на їх довжину.

За конфігурацією поля ґрунтозахисної сівозміни повністю мають відображати рельєф, на якому вони розміщені, тобто сторони не зберігають прямолінійності і паралельності, адже це не створює незручності при виконанні польових механізованих робіт. Важливо інше – поля виконують важливу місію недопущення процесів водної ерозії, яка б була руйнівною для агроєкосистеми.

При розробленні проекту сівозмін важливого значення надавалося рівновеликості полів, тому що при рівних полях сівозмін допускається умова рівності виходу рослинницької продукції по роках ротації сівозміни. Це важливо для перспективного планування виходу продукції, планування трудових ресурсів, ринку продукції і т. ін. Це означає, що для забезпечення нормального процесу управління фермерським господарством така постановка питання завжди є успішною.

Отже, при розміщенні полів сівозмін має ще й розглядатись питання узгодження їх із ґрунтовим покривом. Це важливо, бо через неврахування різниці агрохімічних властивостей ґрунтів може мати місце неготовність поля до обробітку, тобто, одна частина поля готова до обробітку, а друга частина за умовами – не готова.

Проектом землеустрою може бути передбачено впорядкування території сіножатей, тобто земельних ділянок, які систематично використовуватимуться для сінокосіння. В цілому, на великих площах сіножатей виділяють бригадні ділянки, проектують сіножатезміни, розміщують дорожню мережу, водні споруди, польові стани та ін. Якщо площа сіножатей на території господарства є невеликою, то проектом має бути визнано недоцільність організації сіножатізмінних ділянок, натомість встановити черговості строків сінокосіння по роках.

Проектом може бути передбачено сінокосіння у такі терміни по роках: перший рік – дозрівання насіння; другий рік – початок колосіння; третій рік – колосіння; четвертий рік – початок цвітіння; п'ятий рік – цвітіння.

Такі терміни скошування мають продовжити термін збереження продуктивності сіножатей, оскільки постійне скошування трав в одні і ті ж терміни призводить до пригнічення і виродження цінної рослинності і, відповідно до цього, зниження урожайності.

Отже, в процесі дослідження визначено, що головною ланкою системи землеробства є раціональна структура посівних площ та ефективна системи сівозмін. Головною ж умовою запобігання руйнівним процесам землекористування ерозією є протиерозійне розміщення полів сівозмін.

Список використаних джерел

1. Про затвердження нормативів оптимального співвідношення культур у сівозмінах в різних природно-сільськогосподарських регіонах. Постанова КМУ від 11.02.2010 р. № 164. URL: <https://zakon.rada.gov.ua/laws/show/164-2010-%D0%BF#Text> (дата звернення: 02.10.2023).

ІНОЗЕМНИЙ ДОСВІД ЗАСТОСУВАННЯ КАДАСТРОВИХ ПЛАНІВ

Відомості кадастрового обліку у більшості країн світу дуже впливають на загальну землевпорядну політику країни. Тому максимально точні відомості про розміри та стан земельних ресурсів надзвичайно важливі.

Отже, метою проведеного дослідження є вивчення іноземного досвіду застосування кадастрових планів. Слід зазначити, що у зарубіжній практиці поняття «кадастр» найчастіше пов'язують із поняттям «нерухомість». А під «нерухомістю» дається таке визначення: це громадський опис, який містить дані щодо кількості, вартості, власності ділянок землі та іншого нерухомого майна, міцно прив'язаного до землі.

На теперішній час у зарубіжній практиці прийнято поняття «земельного кадастру», затверджене ООН спільно з Міжнародною федерацією геодезистів (FIG) у Богорській (Bogor, Індонезія, 18–22 березня 1996 р.), а потім і в Бафертській (Bathurst, Австралія, 22 жовтня 1999) г.) деклараціях, згідно з яким «кадастр – це заснована зазвичай на земельних ділянках (парцелах) сучасна земельна інформаційна система, що містить записи про права на нерухомість (права, обмеження та зобов'язання). Кадастровий же план включає геометричний опис земельної ділянки, пов'язаний з іншими об'єктами, які знаходяться на даній ділянці та її оточують.» Тобто, кадастровий план описує саму сутність земельної ділянки в графічному відображенні.

Отже, розглянемо особливості створення земельних кадастрових планів в деяких країнах. В більшості цих країн, в основному в сільській місцевості, досі використовуються старі земельні плани старих часів. Вони, в основному, недостатньо точні, оскільки складені дуже давно, і на теперішній час малюнки ділянок візуально деформовані. Нові ж кадастрові плани, які відповідають офіційному законодавству, вражають точністю картографічного зображення. Але на практиці вони позбавлені точності, адже площі, що представлені на карті, зображені не в результаті справжнього межування, а обчислені тільки графічно.

Присутнім є характерний поділ та тісна взаємодія земельного кадастру та реєстру нерухомості. У земельному кадастрі збирається лише необхідна для оподаткування інформація, згрупована за земельними ділянками. Тобто, землі державної власності не є платником податку, тому вони не відображені в кадастрі. Це є великим недоліком для кадастрової системи країн з наполеонівською адміністративною системою.

Спеціальні відомості, такі як інформація про ґрунти, природні ресурси та ін., збираються в інформаційних системах Мінсільгоспу або Мінекономіки.

Наприклад, у Франції комп'ютерне управління кадастровими планами здійснюється на єдиній платформі за допомогою програми «PCI Vecteur» або «PCI Image». Тут вже давно відмовились від паперових копій, всі кадастрові плани є сканованими. Файлу назви місцевості присвоюється спеціальний код, файл має назву парцелл. Такий файл містить інформацію про призначення земельної ділянки (житловий фонд, промислова будова, земельна ділянка і його кадастрову орендну вартість). Файл парцелл дозволяє дізнатися тип культур, вирощуваних на кожній земельній ділянці або на її частині, їх площу і кадастрову орендну вартість. Ці файли оновлюються щороку. За певну плату їх можна отримати в користування. Файл назв місцевостей і доріг надається будь-якому охочому, інші файли призначені тільки для органів державного підпорядкування.

У країнах, яким характерно виділення взаємопов'язаних та взаємоконтролюючих підсистем: кадастрової, топографо-геодезичної та реєстраційної, головними документами, що стосуються кадастрових планів земельних ділянок, є поземельна книга та кадастр нерухомості.

У поземельній книзі реєструються всі права на земельну ділянку. Поземельна книга в Німеччині призначена для: визначення та встановлення прав на окремі земельні ділянки; надання встановлених законом гарантій прав власності; реєстрації обтяження власності (земельних ділянок).

Картографування, тобто створення кадастрових планів, може вестися тільки державними установами, або під їх контролем, і фахівцями, які мають спеціальні ліцензії. Тобто, в порівнянні з країнами наполеонівського кадастру, Німеччина досягла значно кращого розвитку в плані створення кадастрових планів, як в точному інформаційному, так і в юридичному плані.

Для скандинавських країн характерним є прагнення до створення єдиного, побудованого на основі точних великомасштабних топографічних карт, багатопільового кадастру з централізованим реєстром власності, створеним переважно за німецьким зразком. Реєстри власності утримуються центральними державними офісами, тоді як картографування ділянок нерухомості ведеться на рівні провінцій.

У Норвегії, як і в Швеції, стандарти опису об'єктів, тобто кадастрових планів, та інформаційні зв'язки між ними встановлені законодавством, а самі системи є державними, та їх розробку та впровадження фінансує уряд [1]. У Данії кадастрові плани передбачають картування земельних ділянок у великому масштабі.

Характерним для англомовних країн є система реєстрації прав (реєстри справ), з континентального погляду. У деяких країнах, наприклад, у Великобританії, поняття «земельного кадастру» та «кадастрові плани» немає взагалі. Фактично можна сказати, що у Великобританії кадастрові плани містять лише картографічну інформацію про межі ділянки та склад нерухомості.

Управління землеустрою Ordnance взаємодіє із Земельним реєстром (органом системи реєстрації прав на нерухомість, що дозволяє оперативно вносити зміни до карток у разі потреби в кожному окремому випадку під час угод.

Окрім того, англійські кадастрові плани полягають у фіксації меж та вимірів ділянок. Інформації щодо виду земельної ділянки немає. Система англійської земельної реєстрації гарантує права власності, але не гарантує визначеності її меж. Тобто, кадастровий план обходиться фіксацією меж в результаті кадастрових зйомок без встановленості меж за допомогою межових знаків на місцевості. Така практика не має аналогів серед інших європейських країн.

Вважаємо, що вивчення світового досвіду є необхідним елементом формування та вдосконалення національної системи кадастрового обліку. Кожна країна має власну стратегію та структуру управління розвитком своєї території. Особливості підходу до земельних кадастрових планів скандинавських країн є найбільш схожими до українських. Адже ми також прагнемо до створення єдиного, багатоцільового кадастру з централізованим реєстром земельних ресурсів. Основою такого реєстру має бути розгорнутий кадастровий план земельної ділянки. Так, існує багато регіональних, місцевих планів, планів споруд та інших, які можливо пов'язати з місцевістю за допомогою топографічних карт. Зйомка землекористувань необхідна для складання кадастрового плану земельної ділянки та повинна відображати поточне використання землі та здійснювати періодичний моніторинг змін тощо.

Список використаних джерел

1. Рябчій В. А., Рябчій В. В., Бойко О. Л. Аналіз змісту і призначення кадастрового плану. Матеріали X Міжнародної науково-технічної конференції «АВІА-2011», Київ, 19-21 квітня 2011 р., т. IV. С. 28-30.

Підсекція: ГАЛУЗЕВІ ЮРИДИЧНІ НАУКИ

УДК 004.056(063) к 38

*Бердиченко І. О.,
канд. юрид. наук, професор Міжнародної Кадрової Академії,
ст. викладач кафедри цивільного та кримінального права і процесу,
ЧНУ імені Петра Могили, м. Миколаїв,
Доцент кафедри кримінального права та процесу,
Київський університет права НАН України*

КАРАЛЬНІ ТА ПРЕВЕНТИВНІ МЕТОДИ ПРОТИДІЇ ПОРУШЕННЯМ ПРИ КОРИСТУВАННІ ЕЛЕКТРОНИМИ АДМІНІСТРАТИВНИМИ ПОСЛУГАМИ

В Україні продовжується впровадження цифрових технологій в усі сфери життя українців, і електронні адміністративні послуги тому підтвердження. Водночас користування електронними адміністративними послугами може створювати непередбачені, як правові так і організаційно-технічні інциденти, і отже вимагає відповідного законодавчого врегулювання та дотримання пропорційності між правовими та технічними інструментами. Нажаль маємо приклади тяжіння до каральних методів, та ігнорування можливості превентивних заходів у вигляді удосконалення технічних засобів (програмних засобів та програмно-технічних комплексів), і перш за все, технології ідентифікації особи. Нашу увагу привернула тема щодо ініціативи запровадження адміністративної відповідальності за порушення встановленого порядку користування системою керування чергою для отримання послуг, які надаються територіальними сервісними центрами МВС, Експертною службою МВС та Державною міграційною службою України. Проаналізуємо можливі шляхи вирішення цієї проблеми. На наш погляд є два варіанти: правовий та технічний, ми в свою чергу все ж тяжіємо до останнього варіанту, вважаючи його більш зручним та людиноцентричним.

Пам'ятаємо, що Кодекс України про адміністративні правопорушення (далі – КУпАП) [1] є кодифікованим актом, що забезпечує взаємоузгодженість всіх норм, які регулюють відносини з притягнення до адміністративної відповідальності на території України. Повинна бути пропорційність та очевидна суспільна необхідність встановлення нового виду адміністративного правопорушення та відповідальності за нього. Як зазначає О. М. Миколенко [2], каральна функція адміністративно-деліктного права полягає у встановленні системи адміністративних стягнень, а також у їх застосуванні до особи, яка вчинила адміністративне правопорушення, таким чином, щоб накладене адміністративне стягнення відповідало ступеню і характеру суспільної небезпеки вчиненого особою протиправного діяння.

Ініціатори запровадження адміністративної відповідальності за порушення встановленого порядку користування системою керування чергою для отримання послуг пропонують доповнити КУпАП новою нормою, що передбачатиме адміністративну відповідальність за реєстрацію в системі керування чергою (далі – Електронна черга) для отримання послуг, які надаються територіальними сервісними центрами МВС, Експертною службою МВС та Державною міграційною службою України, за допомогою онлайн-сервісу або терміналу в інтересах іншої особи (стаття 212-6-1), (проект № 9386 від 14.06.2023) [3]. Уважаємо, що таке рішення може мати наслідки у вигляді негативної тенденції до розширення КУпАП за рахунок нової статті без врахування практики застосування вже існуючих, які мають той самий або суміжний об'єкт. Пропонується звернути увагу на чинну норму КУпАП, а саме статтю 188⁴⁷ (Порушення встановленого законом порядку отримання інформації з Єдиного державного реєстру, держателем якого є Державтоінспекція Міністерства внутрішніх справ України, Державного реєстру речових прав на нерухоме майно, Державного земельного кадастру).

Стаття передбачає, серед іншого, відповідальність за подання заявником завідомо недостовірних відомостей про себе під час реєстрації на офіційному веб-сайті центрального органу виконавчої влади, що реалізує державну політику у сфері реєстрації та обліку транспортних засобів, для отримання інформації з Єдиного державного реєстру, держателем якого є Державтоінспекція Міністерства внутрішніх справ України. Вказана норма підлягає доопрацюванню, оскільки по-перше вона є застарілою, прийнята ще у 2015 році і Державтоінспекція Міністерства внутрішніх справ України наразі ліквідована та її функції передано патрульній поліції. А головне, саме диспозиція цієї статті містить опис тих обставин, які наведено в якості аргументів впровадження нової статті 212-6-1 КУпАП. Отже незначне доопрацювання статті 188⁴⁷ КУпАП дозволить вирішити ту проблему, що виникла на думку ініціаторів вищезгаданого проекту закону при реєстрації в Електронній черзі, і відповідно не буде потребувати безпідставного розширення КУпАП шляхом створення дублюючих норм.

Але чи потрібно вдаватися саме до каральних заходів, чи вжито всіх можливих заходів, перш за все технічних, з метою налаштування електронної черги, у такий спосіб, щоб перешкодити порушенню порядку реєстрацій у ній? Розглянемо чим по суті є вищезгадана Електронна черга, і яке співвідношення відповідно до Єдиного державного реєстру, про який йде мова у статті 188⁴⁷ КУпАП, вона має, і отже чому саме цю статтю ми запропонували як вирішення проблеми. Відповідно до пункту 2 Положення про єдину інформаційну систему Міністерства внутрішніх справ, затвердженого постановою Кабінету Міністерства внутрішніх справ України від 14 листопада 2018 року № 1024 (далі – Положення) [4], ЄС МВС – багатофункціональна інтегрована автоматизована система, що безпосередньо забезпечує реалізацію функцій її суб'єктів, інформаційну підтримку та супроводження їх діяльності і становить сукупність взаємозв'язаних функціональних підсистем, програмно-інформаційних комплексів, програмно-технічних та технічних засобів електронної комунікації, які забезпечують логічне поєднання визначених інформаційних ресурсів, обробку та захист інформації, внутрішню та зовнішню інформаційну взаємодію. У цьому ж пункті Положення визначено суб'єктів ЄС МВС – апарат МВС та його територіальні органи з надання сервісних послуг МВС, Національна гвардія України, заклади, установи і підприємства, що належать до сфери управління МВС, центральні органи виконавчої влади, діяльність яких спрямовується і координується Кабінетом Міністрів України через Міністра внутрішніх справ України, інші державні органи, які обробляють інформацію в ЄС МВС для реалізації своїх повноважень. Крім того, Положення передбачає, що інформаційні ресурси ЄС МВС – визначені групи взаємозв'язаних задокументованих одиниць інформації, які формуються і об'єднуються в автоматизованих інформаційних системах суб'єктів ЄС МВС за певними ознаками. До таких інформаційних ресурсів, зокрема, належить Єдиний державний реєстр транспортних засобів (далі – ЄДРТЗ). Таким чином, налагодження взаємодії між суб'єктами ЄС МВС та інформаційними електронними ресурсами повинно здійснюватися виключно засобами ЄС МВС. В свою чергу, Положення про ЄДРТЗ, затверджене наказом Міністерства внутрішніх справ України від 06 листопада 2020 року № 779 «Деякі питання функціонування Єдиного державного реєстру транспортних засобів» [5], передбачає, що це інформаційна система, яка є функціональною підсистемою ЄС МВС. Користувачами ЄДРТЗ можуть бути посадові особи суб'єктів ЄС МВС, органів місцевого самоврядування, адвокати, нотаріуси, яким в установленому порядку надано відповідні права доступу до ЄДРТЗ. Адміністратором ЄДРТЗ є Головний сервісний центр МВС. Разом із цим відповідно до пункту 15 Порядку державної реєстрації (перереєстрації), зняття з обліку автомобілів, автобусів, а також самохідних машин, сконструйованих на шасі автомобілів, мотоциклів усіх типів, марок і моделей, причепів, напівпричепів, мотоколясок, інших прирівняних до них транспортних засобів та мопедів, затвердженого постановою Кабінету Міністрів України від 07 вересня 1998 року № 1388 [6], за бажанням власника транспортного засобу працівниками Експертної служби МВС або інших державних спеціалізованих установ, що провадять судово-експертну діяльність... проводиться експертне дослідження транспортного засобу, яке передус державній реєстрації (перереєстрації), зняття з обліку транспортного засобу. Відповідно до підпункту 26 пункту 1 розділу III Положення про ГСЦ МВС, затвердженого наказом Міністерства внутрішніх справ України від 07 листопада 2015 року № 1393 [7] ГСЦ МВС, серед іншого, організовує взаємодію з фахівцями Експертної служби МВС, які беруть участь у проведенні державної реєстрації транспортних засобів у ТСЦ МВС. Слід зазначити, що наказ Міністерства внутрішніх справ України від 17 січня 2023 року № 12 «Про організацію взаємодії Експертної служби МВС із територіальним органом з надання сервісних послуг МВС», затвердив Інструкцію з організації взаємодії Експертної служби МВС із територіальним органом з надання сервісних послуг МВС [8]. Зауважимо, що відповідно до Положення про Експертну службу Міністерства внутрішніх справ України, затвердженого наказом Міністерства внутрішніх справ України 03 листопада 2015 року № 1343, Експертна служба Міністерства внутрішніх справ України є системою державних спеціалізованих установ, які належать до сфери управління МВС.

Отже висновок, що відповідно до вимог постанови Кабінету Міністрів України від 14 листопада 2018 року № 1024 та вищеперахованих нормативно-правових актів, доступ користувачів до будь-якої складової єдиної інформаційної системи МВС, як електронної черги так і Єдиного державного реєстру МВС для реєстрації фізичних та юридичних осіб для отримання послуг, повинна відбуватися саме через сервіси єдиної інформаційної системи.

А тепер щодо технічних аспектів цього питання. ЄС МВС це вкрай захищена платформа, і через неї реалізовано такі глобальні проекти, як Єдиний реєстр зброї та Реєстр безвісно зниклих за особливих обставин, функціонування яких передбачає обробку інформації з обмеженим доступом і чутливих персональних даних, і відповідно забезпечення захисту від несанкціонованого доступу та модифікації даних. Отже, ЄС МВС має низку технічних засобів, які дозволяють використання широкого спектру засобів ідентифікації особи, а також використання інклюзивного підходу до способів реєстрації користувачів. Застосування мультиканальної стратегії у наданні електронних адміністративних послуг, що має у своєму арсеналі ЄС МВС, дозволяє забезпечити користування такими послугами відповідно до законодавства і водночас мінімізувати ризики порушень при користуванні електронними адміністративними послугами. Тому саме використання сервісів ЄС МВС дозволить вирішити проблему порушення встановленого порядку користування системою керування чергою для отримання послуг, що надаються органами системи МВС.

Список використаних джерел

1. Кодекс України про адміністративні правопорушення [Електронний ресурс]. – Режим доступу: <https://zakon.rada.gov.ua/laws/show/>.

2. О. М. Миколенко, докт. юрид. наук, доцент Одеський національний університет ім. І. Мечникова. Кафедра кримінального права, кримінального процесу та криміналістики Французький бульвар, 24/26, Одеса, 65058, Україна Каральна функція адміністративно-деліктного права.

<http://dspace.onu.edu.ua:8080/bitstream/123456789/23745/1/71-77.pdf>

3. Проект Закону про внесення змін до Кодексу України про адміністративні правопорушення щодо запровадження адміністративної відповідальності за порушення встановленого порядку користування системою керування чергою для отримання послуг, які надаються територіальними сервісними центрами МВС, Експертною службою МВС та Державною міграційною службою України. [Електронний ресурс]. – Режим доступу: <https://itd.rada.gov.ua/billInfo/Bills/Card/42108>.

4. Постанова Кабінету Міністрів України від 14 листопада 2018 р. № 1024 «Про затвердження Положення про єдину інформаційну систему Міністерства внутрішніх справ та переліку пріоритетних електронних інформаційних ресурсів її суб'єктів». [Електронний ресурс]. – Режим доступу: <https://zakononline.com.ua/documents/show/370277>.

5. Наказ Міністерства внутрішніх справ України від 06 листопада 2020 року № 779 «Деякі питання функціонування Єдиного державного реєстру транспортних засобів». [Електронний ресурс]. – Режим доступу: <https://zakon.rada.gov.ua/laws/show/z1336-20#Text>.

6. Постанова Кабінету Міністрів України від 7 вересня 1998 р. № 1388 «Про затвердження Порядку державної реєстрації (перереєстрації), зняття з обліку автомобілів, автобусів, а також самохідних машин, сконструйованих на шасі автомобілів, мотоциклів усіх типів, марок і моделей, причепів, напівпричепів, мотоколясок, інших прирівняних до них транспортних засобів та мопедів». [Електронний ресурс]. – Режим доступу: <https://zakon.rada.gov.ua/laws/show/1388-98-%D0%BF#Text>.

7. Наказ Міністерства внутрішніх справ України 07 листопада 2015 року № 13 «Положення про Головний сервісний центр МВС». [Електронний ресурс]. – Режим доступу: <https://hsc.gov.ua/wp-content/uploads/2019/02/Polozhennya-GSTS.pdf>.

8. Наказ Міністерства внутрішніх справ України від 17 січня 2023 року № 12 «Про організацію взаємодії Експертної служби МВС із територіальним органом з надання сервісних послуг МВС». [Електронний ресурс]. – Режим доступу: <https://zakon.rada.gov.ua/laws/show/z0200-23#Text>.

УДК 343.9

Блага А. Б.,

д-р юрид. наук, доцент, завідувач кафедри цивільного та кримінального права і процесу, ЧНУ імені Петра Могили, м. Миколаїв, Україна

ПРАКТИКА КРИМІНАЛЬНОЇ ВІДПОВІДАЛЬНОСТІ ЗА ТЕРОРИЗМ І ПОРУШЕННЯ ЗАКОНІВ ТА ЗВИЧАЇВ ВІЙНИ В УКРАЇНІ

Наразі існує декілька різних підходів, розроблених політичною, соціологічною, правовою науками щодо тлумачення понять «війна», «збройний конфлікт», «агресія» «тероризм», жодне з яких не набуло домінуючого значення ні у науці, ні міжнародно-правовій практиці.

Бехруз Х. Н. зауважує, що сучасне міжнародне право відмовилося від поняття «війна» і надало перевагу поняттю «збройний конфлікт», більш об'єктивному та широкому за змістом, що дозволяє охопити більшу кількість ситуацій. Наявність збройного конфлікту визначається на основі законодавчо визначеного комплексу умов, проте критерії визначення кожного з їх видів різняться. Тому він справедливо зазначає, що лише точне визначення таких термінів, як «війна», «збройний конфлікт», «агресія» та ін., бажано шляхом їхнього введення у національне чи міжнародне право, закріє шлях їх до суперечливих тлумачень [1].

Те саме стосується й визначення поняття тероризму. Так, Генеральна Асамблея ООН найчастіше вживає у своїх офіційних заявах на тему тероризму таке визначення: «Злочинні акти, спрямовані чи розраховані на створення обстановки терору серед широкого загалу, групи осіб або окремих осіб у політичних цілях за жодних умов не можуть бути виправдані, якими б не були їхні мотиви (політичного, філософського, ідеологічного, расового, етнічного, релігійного чи будь-якого іншого характеру), які можуть наводитися як їхнє виправдання» [2].

Як зазначає С. С. Кудінов, до певного часу вважалося, що терористичною діяльністю можуть займатися лише певні недержавні утворення – індивіди, групи, організації. Водночас, сучасний тероризм, що здійснюється державою, з використанням її потенціалу, ресурсів, технологій у декілька разів перевищує політичне насилля, на яке спираються терористичні групи, організації. Якщо раніше питання про наявність в діях окремих країн ознак терористичної діяльності мало переважно теоретичний аспект, то зараз воно, на жаль, набуває вже й практичного змісту і потребує свого визначення [3, С. 81-82].

Як справедливо зазначає О. Бальжик, тероризм і збройний конфлікт – це невзаємопов'язані поняття з різних сфер регулювання. У випадку збройного конфлікту застосовуються норми міжнародного гуманітарного права та

міжнародного кримінального права. При цьому в деяких випадках убивства або руйнування об'єктів (комбатантів або військових об'єктів) не є злочинами, якщо дотримані принципи пропорційності та інші принципи міжнародного гуманітарного права, оскільки воно виділяє як законні, так і незаконні об'єкти нападу. У випадку тероризму застосовується національне законодавство про боротьбу з тероризмом, а також міжнародне право прав людини [4].

Кримінальний кодекс України різні прояви терористичної діяльності охоплюються нормами статей 258 КК «Терористичний акт» та 438 «Порушення законів та звичаїв війни». Аналіз статистичних даних щодо дозволяє виділити три періоди, які суттєво відрізняються між собою як загальними обсягами виявлених кримінальних правопорушень цих видів, так і внутрішньою структурою. Перший період (2001 – 2013 роки) характеризується практично відсутньою практикою притягнення до кримінальної відповідальності за ст. 258 КК та застосування статті 438 КК України. Так, в цілому за цей період часу по Україні було обліковано 13 кримінальних правопорушень за ст. 258 КК та жодного кримінального правопорушення за 438 КК [5], що пояснюється досить стабільною, мирною зовнішньополітичною та безпековою ситуацією.

Протягом другого періоду (2014 – 2021 роки) за ст. 258 КК було обліковано 6110 правопорушень, а також 437 кримінальних провадження за порушення законів та звичаїв війни: у 2014 р. – 1, у 2015 р. – 4, 2016 р. – 6, 2017 р. – 14, 2018 р. – 5, 2019 р. – 12, 2020 р. – 223, 2021 р. – 172 [5]. Українська кримінально-правова політика та правозастосовна практика цього періоду була побудована на ігноруванні на загальнодержавному рівні факту, що триває збройний конфлікт й на його події поширюються норми міжнародного гуманітарного права. Натомість рішеннями судів маріонеткові утворення «ЛНР» та «ДНР» були визнані терористичними організаціями і сформувався практика кваліфікації злочинів, які за своїми характеристиками підпадали під розуміння порушення законів та звичаїв війни, за ст. 258 КК України як терористичних актів.

Третій період, що розпочався у 2022 році і пов'язаний з широкомасштабним вторгненням росії, характеризується тим, що збройна агресія проти України вже не заперечується, проте кримінально-правова практика пішла по шляху фіксування різноманітних фактів нападу за ст. 438 КК України. Так, за період з січня 2022 по травень 2023 р. кількість облікованих кримінальних правопорушень, які свідчать про терористичну діяльність, знизився більше ніж у сім разів: за ст. 258 КК обліковано 102 кримінальних правопорушення (95 у 2022 р. та 7 – за 9 місяців 2023 р.). Натомість відбулося колосальне зростання фактів порушення законів та звичаїв війни, облікованих за ст. 438 КК: за 2022 р. їх обліковано 60 387, за 9 місяців 2023 р. – 47 495. При цьому звертає на себе увагу проблема якісного збирання доказів та належної аргументації задокументованих порушень законів та звичаїв війни. Так, протягом 2022 року з лише у 135 кримінальних провадженнях за ст. 438 КК (0,2% від загальної кількості) винним особам було вручене повідомлення про підозру, й 47 направлено до суду з обвинувальним актом (0,08%). Аналогічні показники за 9 місяців 2023 р. становлять 62 (або 0,13%) та 20 (0,04%) [5]. При цьому звертає на себе увагу проблема якісного збирання доказів та належної аргументації задокументованих порушень законів та звичаїв війни.

Список використаних джерел

1. Бехруз Х. Н. Поняття війни у міжнародному праві: проблеми концептуалізації. *Юридичний науковий електронний журнал*. 2023. № 2. С. 558 – 561 URL: http://www.lsej.org.ua/2_2023/132.pdf (дата звернення: 29.06.2023).
2. Rohan A. Perera. Declaration on Measures to Eliminate International Terrorism, 1994, and the 1996 Supplementary Declaration thereto. URL: <https://legal.un.org/avl/ha/dot/dot.html> (дата звернення: 29.06.2023).
3. Кудінов С.С. Державний тероризм – визначення та характеристика. інформація і право. 2022. № 2(41). С. 78-84
4. Тероризм і збройний конфлікт: розмежування правових дефініцій (30.11.2022). URL: <https://justtalk.com.ua/post/terorizm-i-zbrojniy-konflikt-rozmezhuвання-pravovih-definitsij> (дата звернення: 29.06.2023).
5. Єдині звіти про кримінальні правопорушення за січень-грудень. URL: <https://gp.gov.ua/ua/posts/pro-zareyestrovani-kriminalni-pravoporushennya-ta-rezultati-yih-dosudovogo-rozsliduvannya-2>

УДК 349.22

Валецька О. В.,
канд. юрид. наук,
доцент кафедри історії та теорії держави і права
ЧНУ імені Петра Могили, м. Миколаїв, Україна

ДИСЦИПЛІНАРНІ ЗВІЛЬНЕННЯ ЗА ВЧИНЕННЯ МОБІНГУ

16 листопада 2022 року був прийнятий Закон України «Про внесення змін до деяких законодавчих актів України щодо запобігання та протидії мобінгу (цькуванню)». Цим Законом внесені зміни до Кодексу законів про

працю, Закону України «Про колективні договори та угоди». Відповідно до ст. 2-2 КЗпП мобінгом або цькуванням вважається систематичні (повторювальні) тривалі умисні дії або бездіяльність роботодавця, окремих працівників або групи працівників трудового колективу, які спрямовані на приниження честі та гідності працівника, його ділової репутації, у тому числі з метою набуття, зміни або припинення ним трудових прав та обов'язків, що проявляються у формі психологічного та/або економічного тиску, зокрема із застосуванням засобів електронних комунікацій, створення стосовно працівника напруженої, ворожої, образливої атмосфери, у тому числі такої, що змушує його недооцінювати свою професійну придатність [1].

Ч. 2 цієї статті визначає, що формами економічного та психологічного тиску визнається:

1. створення стосовно працівника напруженої, ворожої, образливої атмосфери (погрози, висміювання, наклепи, зневажливі зауваження, поведінка загрозливого, залякуючого, принизливого характеру та інші способи виведення працівника із психологічної рівноваги);

2. безпідставне негативне виокремлення працівника з колективу або його ізоляція (незапрошення на зустрічі і наради, в яких працівник, відповідно до локальних нормативних актів та організаційно-розпорядчих актів має брати участь, перешкоджання виконанню ним своєї трудової функції, недопущення працівника на робоче місце, перенесення робочого місця в непристосовані для цього виду роботи місця);

3. нерівність можливостей для навчання та кар'єрного росту;

4. нерівна оплата за працю рівної цінності, яка виконується працівниками однакової кваліфікації;

5. безпідставне позбавлення працівника частини виплат (премій, бонусів та інших заохочень);

6. необґрунтований нерівномірний розподіл роботодавцем навантаження і завдань між працівниками з однаковою кваліфікацією та продуктивністю праці, які виконують рівноцінну роботу [1].

Ст. 40 КЗпП була доповнена п. 12, відповідно до якого трудовий договір, укладений на невизначений строк, а також строковий трудовий договір до закінчення строку його чинності можуть бути розірвані роботодавцем лише у випадках: 12) вчинення працівником мобінгу (цькування), встановленого судовим рішенням, що набрало законної сили [1].

Ст. 41 серед додаткових підстав розірвання трудового договору з ініціативи роботодавця з окремими категоріями працівників визначає 1⁻²) вчинення керівником підприємства, установи, організації мобінгу (цькування) незалежно від форм прояву та/або невжиття заходів щодо його припинення, встановленого судовим рішенням, що набрало законної сили [1].

Аналіз законодавства дає підстави визначити такі звільнення дисциплінарними. Постанова Пленуму Верховного Суду від 06.11.1992 р. № 9 «Про практику розгляду судами трудових спорів» тлумачить інші дисциплінарні звільнення, які можна застосувати за аналогією.

П. 26 Постанови визначає, що при звільненні за п. 8 ст. 40 КЗпП суди враховують, власник або уповноважений ним орган вправі розірвати трудовий договір з підстав вчинення працівником за місцем роботи розкрадання (в тому числі дрібного) майна власника, встановленого вироком суду, що набрав законної сили, чи постановою органу, до компетенції якого входить накладення адміністративного стягнення або застосування заходів громадського впливу, незалежно від того, чи застосовувались до працівника раніше заходи дисциплінарного або громадського стягнення, в робочий чи неробочий час вчинене розкрадання – (остання норма щодо громадського стягнення не є чинною) [2]. Тобто лише при набранні законної сили рішенням суду щодо вчинення мобінгу.

П. 27 Постанови визначає, що за одноразове грубе порушення трудових обов'язків трудовий договір може бути розірвано лише з керівником підприємства, установи, організації (філії, представництва, відділення, іншого відокремленого підрозділу), його заступниками, головним бухгалтером підприємства, установи, організації, його заступниками, а також із службовими особами митних органів, державних податкових інспекцій, яким присвоєно персональні звання, і службовими особами державної контрольно-ревізійної служби та органів контролю за цінами.

Вирішуючи питання про те, чи є порушення трудових обов'язків грубим, суд має виходити з характеру проступку, обставин, за яких його вчинено, яку завдано ним (могло бути завдано) шкоду [2]. Внесення додаткової підстави звільнення саме до п.1 цієї статті означає, що ця підстава є в одному ряду дисциплінарних підстав звільнення керівників підприємства.

КУпАП було доповнено ст. 173-5, за якою вчинення мобінгу (цькування) тягне за собою накладення штрафу на громадян від п'ятдесяти до ста неоподатковуваних мінімумів доходів громадян або громадські роботи на строк від двадцяти до тридцяти годин і накладення штрафу на фізичних осіб-підприємців, які використовують найману працю, посадових осіб – від ста до двохсот неоподатковуваних мінімумів доходів громадян або громадські роботи на строк від тридцяти до сорока годин (ч.1) [3].

Діяння, передбачене частиною першою цієї статті, вчинене групою осіб або особою, яку протягом року було піддано адміністративному стягненню за таке ж порушення, тягне за собою накладення штрафу на громадян від ста до двохсот неоподатковуваних мінімумів доходів громадян або громадські роботи на строк від тридцяти до п'ятдесяти годин і накладення штрафу на фізичних осіб-підприємців, які використовують найману працю, посадових осіб – від двохсот до чотирьохсот неоподатковуваних мінімумів доходів громадян або громадські роботи на строк від сорока до шістдесяти годин (ч. 2) [3].

Список використаних джерел

1. Кодекс законів про працю України: Закон України від 10.12.1971 р. № 322-VIII. URL: <https://zakon.rada.gov.ua/laws/show/322-08#Text> (дата звернення: 06.10.2023).
2. Про практику розгляду судами трудових спорів: Постанова Пленуму Верховного Суду України від 06.11.1992 № 9. URL: <https://zakon.rada.gov.ua/laws/card/v0009700-92> (дата звернення: 06.10.2023).
3. Кодекс України про адміністративні правопорушення: Закон України від 07.12.184 № 8073-X. URL: <https://zakon.rada.gov.ua/laws/show/80731-10#Text> (дата звернення: 09.10.2023).

УДК 341.49(1-651.1)(043.2)

*Григор'єв Д. О.,
аспірант,*

*Науковий керівник: Коваль А. А.,
д-р юрид. наук, професор кафедри
конституційного та адміністративного права і процесу,
ЧНУ імені Петра Могили, м. Миколаїв, Україна*

**КРИМІНАЛЬНО-ВИКОНАВЧИЙ АСПЕКТ ПРИТЯГНЕННЯ ДО ВІДПОВІДАЛЬНОСТІ
ВІЙСЬКОВО-ПОЛІТИЧНОГО КЕРІВНИЦТВА КРАЇНИ АГРЕСОРА**

Масові неспровоковані збройні агресії, що вчиняються країнами з авторитарними режимами проти мирних та незалежних держав постають актуальною проблемою у наш час. Дані напади зазвичай проявляються у вигляді масових терористичних актів або повномасштабних збройних вторгнень на територію інших суверенних держав. З посиленням масштабів сучасних міжнародних воєнних збройних конфліктів постає актуальне питання притягнення винних у їх організації, фінансуванні та вчиненні до кримінальної відповідальності не тільки «de jure», а й «de facto».

Процедура притягнення до відповідальності виконавців кримінальних правопорушень пов'язаних з організацією та вчиненням терористичних актів, порушенням сталих звичаїв ведення війни, а також інших суміжних за складом злочинів, є прозорою та зрозумілою для всіх суб'єктів міжнародного та національного права. Актуальною ж проблемою у даному випадку постає питання притягнення до кримінальної відповідальності спеціальних суб'єктів вищезазначених кримінальних правопорушень: військово-політичного керівництва країн агресорів, інших суб'єктів, що причетні до видачі злочинних наказів, спонукання засобами масової пропаганди та іншими публічними закликами до участі у воєнних злочинах свого населення тощо. Враховуючи той факт, що зазначені особи, зазвичай, не перебувають на території бойових дій і не можуть бути затримані безпосередньо під час бойового зіткнення, з метою подальшого притягнення їх до відповідальності за вчинені злочини проти миру, безпеки людства та міжнародного правопорядку, виникає питання актуальної процедури притягнення даних осіб до кримінальної відповідальності.

Це питання наразі є надзвичайно актуальним як для України, так і для всього світу. Відчуття військово-політичним керівництвом країн агресорів своєї безкарності за воєнні злочини проти суверенних мирних держав призводить до неконтрольованих наслідків у вигляді нескінченних тяжких злочинів, які викликають занепокоєння всього міжнародного товариства. Розгляд даних кримінальних правопорушень підпадає під юрисдикцію Міжнародного Кримінального Суду, до їх переліку входять: злочини геноциду, злочини проти людяності, воєнні злочини, злочини агресії.

17 березня 2023 року Палатою попереднього провадження II Міжнародного кримінального суду, на підставі клопотань прокуратури від 22 лютого 2023 року, було видано ордери на арешт двох осіб: президента Російської Федерації та уповноваженої з прав дитини в офісі президента Російської Федерації, маючи розумні підстави вважати, що кожен з зазначених суб'єктів несе відповідальність за військовий злочин у вигляді незаконної депортації населення та незаконного переміщення населення з окупованих територій України до Російської Федерації, на шкоду українським дітям [1]. Палатою попереднього провадження II Міжнародного кримінального суду зазначається, що вищезазначені суб'єкти підозрюються у вчиненні кримінальних правопорушень, що визначені статтями 8(2)(a)(vii) і 8(2)(b)(viii) Римського статуту Міжнародного Кримінального Суду. [2]

Безумовно дане рішення є надзвичайно важливим для нашої держави, оскільки на міжнародному юридичному рівні закріплює причетність військово-політичного керівництва Російської Федерації до злочинів вчинених проти нашої держави. Враховуючи основоположні принципи верховенства права та невідворотності покарання за вчинене кримінальне правопорушення постає питання чи реально «de facto» реалізувати даний ордер, та притягнути до відповідальності винних.

Актуальність проблеми полягає в тому, що більшість військово-політичних злочинців Російської Федерації, а також наближене до нього оточення, що також приймає активну участь у воєнних злочинах, маючи переконання, що вони можуть бути затримані, за вмотивованим Рішенням Суду, на територіях демократичних країн, якими ратифіковані відповідні міжнародні договори, у тому числі Римський Статут Міжнародного

Кримінального Суду, просто не перегинають кордони «недружніх» для себе держав, що робить практично неможливим «de facto» реалізації вищезазначених принципів.

На нашу думку, на сьогоднішній день, постає актуальна проблема притягнення до реального відбування покарання за свої воєнні злочини військово-політичного керівництва країни агресора, а також інших спеціальних суб'єктів, що своїми публічними діями, наказами, використовуючи свій службовий статус, за допомогою засобів пропаганди вчиняють воєнні злочини, або спонукають інших на їх вчинення. Міжнародна правова спільнота сьогодні потребує об'єднання спільних зусиль для створення дієвої кримінально-виконавчої процедури притягнення владних суб'єктів до відповідальності за воєнні злочини. Відсутність сучасних превентивних методів боротьби зі злочинцями зазначеними суб'єктами, а також відсутність діючої процедури реального відбування покарання винними у здійсненні зазначених кримінальних правопорушень призводить до порушення принципів кримінального права, таких як: верховенство права та невідворотність кримінальної відповідальності, що ставить під ризик недотримання інших основоположних принципів суб'єктами міжнародного права у майбутньому.

Список використаних джерел

1. Ситуація в Україні: судді МКС видають ордери на арешт Володимира Володимировича Путіна та Марії Олексіївни Львової-Белової. International Criminal Court: веб-сайт: URL: <https://www.icc-cpi.int> (дата звернення: 10.10.2023).
2. Римський Статут Міжнародного Кримінального Суду: Міжнародний документ від 17.07.1998 № 995_588. База даних «Законодавство України» / ВР України. URL: <https://zakon.rada.gov.ua> (дата звернення: 10.10.2023).
3. Конституція України: Закон від 28.06.1996 № 254к/96-ВР. База даних «Законодавство України» / ВР України. URL: <https://zakon.rada.gov.ua> (дата звернення: 10.10.2023).
4. Кримінальний кодекс України: Закон від 05.04.2001 № 2341-14. База даних «Законодавство України» / ВР України. URL: <https://zakon.rada.gov.ua> (дата звернення: 10.10.2023).
5. Кримінальний процесуальний кодекс України: Закон від 13.04.2012 № 46-51-VI. База даних «Законодавство України» / ВР України. URL: <https://zakon.rada.gov.ua> (дата звернення: 10.10.2023).
6. Кримінальний виконавчий кодекс України: Закон від 11.07.2003 № 1129-IV. База даних «Законодавство України» / ВР України. URL: <https://zakon.rada.gov.ua> (дата звернення: 10.10.2023).
7. Про боротьбу з тероризмом: Закон від 20.03.2003 № 638-15. База даних «Законодавство України» / ВР України. URL: <https://zakon.rada.gov.ua> (дата звернення: 10.10.2023).

УДК 343.98

*Казарян Е. Г.,
здобувачка третього освітньо-наукового
рівня спеціальності 081 «Право»,
Національний науковий центр «Інститут судових експертиз
ім. Засл. проф. М. С. Бокаріуса» Міністерства юстиції України, м. Харків
викладач кафедри конституційного та адміністративного права і процесу,
ЧНУ імені Петра Могили, м. Миколаїв, Україна*

ОСОБЛИВОСТІ СЕМАНТИКО-ТЕКСТУАЛЬНОЇ (ЛІНГВІСТИЧНОЇ) ЕКСПЕРТИЗИ ПРИ РОЗСЛІДУВАННІ УМИСНИХ ВБИВСТВ З МОТИВІВ РАСОВОЇ, НАЦІОНАЛЬНОЇ ЧИ РЕЛІГІЙНОЇ НЕТЕРПИМОСТІ

Усне або письмове висловлювання представляють собою вагомий матеріал, який стає важливою доказовою інформацією, без якої неможливе розслідування і розкриття кримінальних правопорушень, у тому числі умисних вбивств з мотивів расової, національної чи релігійної нетерпимості. Експертиза слугує важливим інструментом доказування та встановлення обставин, що мають значення для справи у кримінальному провадженні.

Відповідно до статті 1 Закону України «Про судову експертизу» визначено, що судова експертиза – це дослідження на основі спеціальних знань у галузі науки, техніки, мистецтва, ремесла тощо об'єктів, явищ і процесів з метою надання висновку з питань, що є або будуть предметом судового розгляду [1].

При доведенні мотиву нетерпимості умисних вбивств важливо дослідити, як усні, так і письмові, висловлювання особи правопорушника перед, під час та після вчинення злочину. Це можуть бути як письмові, так і усні висловлювання. Для отримання необхідних доказів можна використати не лише сучасні можливості традиційної експертизи (наприклад, судової авторознавчої експертизи), а й семантико-текстуальної (лінгвістичної) експертизи, яка відносно недавно сформувалася. Семантико-текстуальна (лінгвістична) експертиза спрямована на виявлення екстремістських висловлювань, ксенофобських настроїв, закликів до расової, національної або релігійної ворожнечі.

Так, за допомогою семантико-текстуальної (лінгвістичної) експертизи можна виявити негативні аспекти в досліджуваній інформації, включаючи наявність в ній закликів до дій, що можуть зашкодити людині або групі осіб

за ознаками статі, раси, національності, мови, походження, ставлення до релігії, приналежності до якої-небудь соціальної групи, а також наявність негативних емоційних висловлювань, ворожих характеристик або образів, які ображають гідність особи чи групи. Під час цього дослідження, експерт ретельно аналізує текст або аудіо- чи відеозапису та встановлює, чи містить даний текст негативні судження.

Об'єктом семантико-текстуальної експертизи може бути як текст (промова), так і його фрагменти, окремі висловлювання, слова, написи, текстові відтворення усного мовлення тощо. Встановлення текстового змісту розмов, що зафіксовані у відео-, звукозаписі, не є окремим експертним завданням, оскільки не потребує застосування спеціальних знань [2].

Лінгвістична експертиза мовлення має проводитися згідно з новими рекомендаціями Міністерства. Зміни до «Науково-методичних рекомендацій з питань підготовки та призначення судових експертиз та експертних досліджень» внесено наказом Міністерства від 05.08.2021 р. № 2770/5.

У «Науково-методичних рекомендаціях з питань підготовки та призначення судових експертиз та експертних досліджень», які затверджені Наказом Міністерства юстиції України 08.01.1998 р. № 53/5, наведений такий орієнтовний перелік питань, що можуть бути поставлені на вирішення судової семантико-текстуальної експертизи:

1. Які значення мають слова, словосполучення, фрази, зафіксовані в тексті або повідомленні, промові, що підлягають дослідженню?
2. Яким є об'єктивний зміст досліджуваного словосполучення, речення, тексту, групи текстів, повідомлення, промови?
3. Чи містяться у тексті, повідомленні, промові висловлювання, виражені у формі закликів до певних дій? Якщо так, то до яких саме дій, чи є ці заклики публічними та яка їх форма вираження?
4. Чи міститься у тексті, повідомленні, промові інформація позитивного або негативного характеру щодо певної фізичної або юридичної особи?
5. Чи містяться в тексті, повідомленні, промові висловлювання образливого характеру щодо певної особи?
6. Чи є висловлювання, в яких міститься інформація негативного характеру щодо певної особи (фізичної або юридичної), фактичними твердженнями або оцінними судженнями?
7. Чи містяться в тексті, повідомленні, промові лінгвістичні ознаки пропаганди? Якщо так, то пропаганди чого саме?
8. Чи міститься в тексті, повідомленні, промові висловлювання, виражені у формі пропозиції, обіцянки, прийняття або спонукання до надання будь-якої вигоди?
9. Чи містяться в тексті, повідомленні, промові висловлювання, виражені у формі спонукання до вчинення певних дій? Якщо так, то до яких саме дій?
10. Чи використані в зазначеному тексті фрагменти іншого конкретного текстового джерела?
11. Чи містяться в тексті, повідомленні, промові висловлювання, виражені у формі погрози щодо вчинення певних дій? Якщо так, то до яких саме дій? [2].

Як приклад можна навести судову справу № 278/1904/17 Житомирського районного суду Житомирської області, в якій обвинувачений під час сутички звернувся до потерпілого зі словами: «Що ти, чурка, там закрився?», «Виходь, чурка, різати тебе буду!». З відеозапису розмови обвинуваченого із потерпілим, перед вбивством останнього, вбачається, що у ОСОБА_7 виник конфлікт з ОСОБА_14 тільки через те, що останній, будучи особою азербайджанської національності, а не українцем, проживав на території України. Про доведеність вини ОСОБА_7 у вчиненні умисного вбивства ОСОБА_14 свідчить протокол огляду предметів від 15.08.2017 р., а саме диску із відеозаписом затримання ОСОБА_7, під час якого останній погодився, що порізав потерпілого, називаючи його при цьому «чорним» та «чуркою» та вказав, що, тікаючи, він викинув у лісі ножа [3].

Судова справа показує, що при розслідуванні зазначеного вбивства були проведені такі види експертиз: судово-медичні експертизи, судові молекулярно-генетичні експертизи та судово-психіатрична експертиза. Не зважаючи на те, що були наявні докази у вигляді відеозаписів розмови обвинуваченого із потерпілим та його затримання не було призначено семантико-текстуальну (лінгвістичну) експертизу для їх дослідження. У зазначеному випадку, за допомогою семантико-текстуальної (лінгвістичної) експертизи можна було б підтвердити наявність у висловлюваннях правопорушника ознак нетерпимості до особи азербайджанської національності. Оскільки висловлювання є образливими та загрозливими, і свідчать про негативне агресивне переконання та національну нетерпимість. У зазначених висловлюваннях особа використовує образливе слово «чурка» та виражає загрозу застосування фізичного насильства («буду тебе різати»). Це є проявом нетерпимості та дискримінації за національною ознакою.

Слід ще розглянути випадок, який трапився з олімпійським чемпіоном й депутатом Верховної Ради України Жаном Беленюком. Так, у столичному районі Печерську до Жана Беленюка підійшли невідомі, які викрикували «Чорна мавпа щось знає про патріотизм?» та «Вали до Африки!» [4]. Це свідчить про те, що висловлювання в сторону Беленюка містять расистське підґрунтя. У першому випадку, вираз «чорна мавпа» є образливим і расистським висловом, яке використовується для умовного позначення людей африканського походження з метою образити чи зневажити їх. У другому випадку, висловлювання «Вали до Африки!» має образливий характер і є формою расистської дискримінації, яка закликає або принижує особу через її расову приналежність. Ці висловлювання порушують принципи поваги до гідності людини й несумісні з принципами рівності та толерантності.

Як зазначає Кондратенко Н. В., лексеми з оцінною семантикою – як позитивного, так і негативного забарвлення – слугують мовними маркерами оцінної семантики у висловлюванні [5, с. 73]. Тобто, лексеми з оцінною семантикою вказують на наявність оцінки в мовному висловлюванні і допомагають передати авторську позицію стосовно певного питання. Так, висновок експерта за результатами таких досліджень не є правовою кваліфікацією, а є констатацією об'єктивного змісту тексту з позиції спеціальних знань у галузі семантико-текстуальних експертних досліджень. Експерт вирішує поставлені перед ним запитання завдяки своїм спеціальним знанням у галузі лінгвістики, використовуючи загальні та специфічні мовні стандарти, а також користуючись посібниками, академічними дослідженнями, словниками, довідниками та іншими науковими та довідковими джерелами [2].

Таким чином, у кримінальних провадженнях щодо розслідування умисних вбивств з мотивів расової, національної чи релігійної нетерпимості висновок експерта за результатами проведення семантико-текстуальної (лінгвістичної) експертизи надає можливість підтвердити чи спростувати наявність у висловлюваннях ознак нетерпимості під час досудового розслідування та судового процесу. Отже, одним із актуальних завдань семантико-текстуальної (лінгвістичної) експертизи мовлення є встановлення наявності/відсутності екстремістських висловлювань, розпалювання національної, релігійної та расової ворожнечі, ксенофобських настроїв тощо у об'єкті, що наданий для дослідження.

Список використаних джерел

1. Про судову експертизу : Закон України від 25 лют. 1994 р. № 4038-ХІІ. URL: <https://zakon.rada.gov.ua/laws/show/4038-12#Text>.
2. Про затвердження Інструкції про призначення та проведення судових експертиз та експертних досліджень та Науково-методичних рекомендацій з питань підготовки та призначення судових експертиз та експертних досліджень: Наказ Міністерства юстиції України від 08 жовт. 1998 р. № 53/5. URL: <https://zakon.rada.gov.ua/laws/show/z0705-98#top>.
3. Вирок Житомирського районного суду Житомирської області від 17 жовт. 2018 р., судова справа № 278/1904/17. URL: <http://reyestr.court.gov.ua/Review/77154510>.
4. Поліція закрила справу щодо расистських образ на адресу Беленюка. URL: <https://hromadske.ua/posts/policiya-zakrila-spravu-shodo-rasistskih-obraz-belenyuka>.
5. Кондратенко Н.В. Лексичні засоби вираження категорії оцінки як маркер оцінних суджень у семантико-текстуальній лінгвістичній експертизі. Актуальні питання судово-експертної діяльності в умовах воєнного стану та повоєнний період : матеріали всеукраїнської наук.-практ. конф. (Одеса-Львів, 28 вересня 2022 року). Львів : Растр-7, 2022. С. 72-73.

УДК 341.3(477)(043.2)

*Каплій О. В.,
канд. юрид. наук, доцент, доцент кафедри,
конституційного та адміністративного права і процесу,
ЧНУ імені Петра Могили, м. Миколаїв, Україна*

ПИТАННЯ ПРОПУСКУ ГУМАНІТАРНОЇ ДОПОМОГИ ЧЕРЕЗ МИТНИЙ КОРДОН УКРАЇНИ В УМОВАХ ВОЄННОГО СТАНУ

Вже другий рік Україна живе в умовах повномасштабної збройної агресії з боку росії. Під час дії воєнного стану громадяни країн світу спрямовують свої зусилля на допомогу українцям, співпрацюють з громадськими організаціями, підтримують Збройні сили України та обороноздатність України. Однак при ввезенні гуманітарної допомоги в Україну виникає чимало процедурних проблем, особливо коли йдеться про товари військового та/або подвійного призначення.

Гуманітарна допомога, згідно з абзацом 3 частини 1 статті 1 Закону України «Про гуманітарну допомогу», визначається як цільова адресна безоплатна допомога в грошовій або натуральній формі, у вигляді безповоротної фінансової допомоги або добровільних пожертвувань, або допомога у вигляді виконання робіт, надання послуг, що надається іноземними та вітчизняними донорами із гуманних мотивів отримувачам гуманітарної допомоги в Україні або за кордоном, які потребують її у зв'язку з соціальною незахищеністю, матеріальною незабезпеченістю, важким фінансовим становищем, виникненням надзвичайного стану, зокрема внаслідок стихійного лиха, аварій, епідемій і епізоотій, екологічних, техногенних та інших катастроф, які створюють загрозу для життя і здоров'я населення, або тяжкою хворобою конкретних фізичних осіб, а також для підготовки до збройного захисту держави та її захисту у разі збройної агресії або збройного конфлікту. Гуманітарна допомога є різновидом благодійництва і має спрямовуватися відповідно до обставин, об'єктивних потреб, згоди її отримувачів та за умови дотримання вимог статті 3 Закону України «Про благодійну діяльність та благодійні організації» [1].

Під виглядом гуманітарної та технічної допомоги на митну територію України ввозилися товари (предмети) для здійснення господарської діяльності, що робить національну продукцію неконкурентоспроможною через

перевантаженість імпортованими товарами та їхню ціну, оскільки ввезені без сплати податків, що завдає прямих збитків державному бюджету. Зловживання та нецільове використання гуманітарної допомоги – велика кількість встановлених фактів ринкової реалізації товарів, ввезених як гуманітарна допомога, призводять до втрати позитивного іміджу України на міжнародній арені.

Таким чином неодноразово викривалися факти зловживань при ввезенні гуманітарної допомоги, здебільшого це стосується корупції системного характеру. Причинами таких явищ є не лише бажання недобросовісних громадян збагатитися, а й недосконалість нормативного регулювання, недостатній контроль та координація роботи з гуманітарною допомогою, зловживання «людським горем» у кризових ситуаціях, де необхідно діяти, передусім, спростити певні процедури негайно та враховувати потреби при цьому [2].

Так, Кабінет Міністрів України 1 березня 2022р. прийняв постанову № 174 «Деякі питання пропуску гуманітарної допомоги через митний кордон України в умовах воєнного стану», якою передбачено: 1) дозвіл на здійснення митного оформлення усієї гуманітарної допомоги від – донорів (у значенні Закону України «Про гуманітарну допомогу») шляхом подання товаросупровідних документів або декларації, заповненої особою, що перевозить цей товар, за установленною формою, без застосування заходів нетарифного регулювання зовнішньоекономічної діяльності; 2) те, що Порядок митного оформлення вантажів гуманітарної – допомоги, затверджений постановою Кабінету Міністрів України від 22.03.2000 р. № 544, не застосовується; 3) що на Кабінет Міністрів України покладено координацію роботи з визнання – гуманітарною допомогою товарів, що необхідні для здійснення заходів із забезпечення національної безпеки і оборони у зв'язку з військовою агресією російської федерації проти України та цивільного захисту населення; 4) що МЗС доручено забезпечити організацію роботи дипломатичних установ за кордоном щодо координації роботи логістичних центрів надання гуманітарної допомоги Україні в країні перебування [3].

Звільняється від оподаткування гуманітарна допомога у вигляді виконаних робіт, надання послуг, виплат у грошовій чи негрошовій формі (крім підакцизних товарів), що надається, ввозиться чи пересилається в Україну. Крім того, слід зазначити, що кошти або товари (роботи, послуги), які звільняються від оподаткування як гуманітарна допомога, використовуються не за цільовим призначенням, вважаються доходом і оподатковуються відповідно до законодавства України [4].

Підставою для відкриття процедури надання та визнання гуманітарної допомоги є письмове звернення донора про надання (інша назва – дарчий лист). Наступним етапом отримання гуманітарної допомоги в Україні є письмова згода одержувача гуманітарної допомоги на її отримання (ст. 3 Закону України «Про гуманітарну допомогу»). Так як може статися так, що запропонують прийняти те, що не можливо прийняти. Перераховані в цьому пункті документи не є первинними, але є необхідними для якісного та прозорого документального оформлення допомоги. Незважаючи на скасування спеціальної документації та звітності щодо гуманітарної допомоги, ніхто не відміняв необхідність складання первинної документації для цілей бухгалтерського обліку. Передача гуманітарної допомоги юридичним особам може бути оформлена шляхом складання та підписання дзеркального акта прийому-передачі гуманітарної допомоги між одержувачем та набувачем. Також не зайвим буде вказати у шаблоні заяву про визнання гуманітарною допомогою – заяву набувача-юридичної особи [5].

До особливих набувачів гуманітарної допомоги належать: Збройні Сили України, Національна гвардія України, Служба безпеки України, Служба зовнішньої розвідки України, Державна прикордонна служба України, Міністерство внутрішніх справ України, Управління державної охорони України, Державна служба спеціального зв'язку та захисту інформації України, добровольчі формування територіальних громад, інші утворені відповідно до законів України військові формування, їх з'єднання, військові частини, підрозділи, установи або організації, що утримуються за рахунок коштів державного бюджету, для потреб забезпечення оборони держави, центральний орган виконавчої влади, що забезпечує формування та реалізує державну політику у сфері цивільного захисту, сил цивільного захисту та/або заклади охорони здоров'я державної, комунальної власності, та/або структурні підрозділи з питань охорони здоров'я обласних, Київської та Севастопольської міських державних адміністрацій [1].

Для транспортування гуманітарної допомоги військові та державні адміністрації використовують власний та сторонній транспорт. Ці процеси не мають спеціального правового регулювання. Більшість опитаних представників обласних військових адміністрацій зазначили, що до перевезень залучаються також ресурси суб'єктів на яких перерозподіляється допомога, волонтерських організацій, а також логістичні потужності АТ «Укрпошта», ТОВ «Нова пошта», АТ «Укрзалізниця». АТ «Укрзалізниця» є однією з логістичних компаній, які забезпечують найбільший обсяг перевезень великих партій гуманітарної допомоги на територію та територією України. На період дії воєнного стану та упродовж 1 року після його припинення або скасування функції АТ «Укрзалізниця» з перевезення гуманітарної допомоги та порядок їх реалізації визначені у постанові Кабінету Міністрів України від 27.03.2022 р. № 379 «Про особливості здійснення гуманітарної допомоги, яка перевозиться залізничним транспортом в умовах воєнного стану».

На період дії воєнного стану, відповідно до постанови Кабінету Міністрів України від 17.03.2022 р. № 305 «Про особливості роботи акціонерного товариства «Укрпошта» в умовах воєнного стану», на АТ «Укрзалізниця» покладені завдання із здійснення доставки гуманітарної допомоги (за наявності технічної можливості) та здійснення безоплатного перевезення продовольчих товарів і пакувальних товарів для їх фасування для безоплатної видачі населенню згідно з переліком, який формується Мінекономіки відповідно до порядку, який

встановлюється АТ «Укрпошта». АТ «Укрпошта» організувала роботу складів у Польщі, Греції, США, Ізраїлі для доставки гуманітарної допомоги з-за кордону. Організація роботи логістичних та складських центрів для цілей забезпечення гуманітарної допомоги не має спеціального нормативного регулювання, тому детальний опис процесів, які реалізуються у діяльності логістичних та складських центрів не представлений [2].

На території України для забезпечення приймання, сортування, транзиту та розподілу гуманітарної допомоги за ініціатииви міністерств, центральних органів виконавчої влади, військових адміністрацій, органів місцевого самоврядування та інших державних органів створено численні логістичні хаби та центри зберігання, які діють на базі державних установ, комунальної та приватної форм власності. Існують різноманітні склади (хаби) для першого розвантаження товарів, як правило, вони працюють у прикордонній зоні тилових і безпечних регіонів (мова йде про хаби у Львівській, Волинській, Закарпатській, Чернівецькій областях, а також хаби в Одеській області), а також інші склади для транзиту та прийому гуманітарних вантажів у військових адміністраціях, органах місцевого самоврядування, у територіальних громадах.

Отже, сьогодні питання надання необхідної гуманітарної допомоги населенню України є не менш важливим, ніж питання забезпечення країни необхідною військовою зброєю для відсічі російській агресії. Очікується, що гуманітарна криза загостриться через низку факторів: масовий вихід населення із районів активних дій, зростання рівня безробіття, руйнування засобів життєзабезпечення та критичної інфраструктури в деяких районах. часткове або повне закриття бізнесу тощо. Відповідно, пропорційно зростатиме і обсяг потреб у гуманітарній допомозі. Усе це вимагає від України створення ефективної системи надання такої допомоги населенню.

У перші місяці війни система доставки гуманітарної допомоги, яка працювала до 24 лютого 2022 року, постраждала і продовжує зазнавати кардинальних змін. Поряд з новоствореним суб'єктом, Координаційним штабом з гуманітарних та соціальних питань при Офісі Президента України, який певною мірою централізував процес забезпечення міжнародною гуманітарною допомогою, координаційні та організаційні функції, пов'язані з реалізацією гуманітарної допомоги для цивільного населення, сьогодні паралельно виконує низка інших органів виконавчої влади, у тому числі центрального рівня – Мінсоцполітики, Мінреінтеграції, Мінекономіки, Міністерство молоді та спорту України та інші.

Список використаних джерел

1. Про гуманітарну допомогу: Закон України від 16.06.2022 р. № 1192-XIV // База даних «Законодавство України» / ВР України. URL: <https://zakon.rada.gov.ua/laws/show/1192-14#Text>.
2. Механізм надання державою гуманітарної допомоги в умовах воєнного стану: аналітична довідка, Київ, Національне агентство з питань запобігання корупції, 2022. – 75 с.
3. Деякі питання пропуску гуманітарної допомоги через митний кордон України в умовах воєнного стану: Постанова Кабінету Міністрів України від 26.05.2022 р. № 174 // База даних «Законодавство України»/ ВР України. URL: <https://zakon.rada.gov.ua/laws/show/174-2022-п#Text>.
4. Саволайнен В. І. Отримання, надання, оформлення, розподіл і контроль гуманітарної допомоги. URL:https://minjust.gov.ua/m/str_35969#:~:text=Водночас%2C%20гуманітарна%20допомога%2C%20що%20надається,за%20митне%20оформлення%20таких%20вантажів .
5. Сушко Д., Бачило В. Гуманітарна допомога: документальне оформлення, облік та відповідальність. URL:https://buh.ligazakon.net/aktualno/12264_gumantarna-dopomoga-dokumentalne-oformlennya-oblk-ta-vidpovdalnst.

УДК 341.384(470-651.1:477-651.2)(043.2)

*Карасьов В. І.,
аспірант PhD-2022 групи,
Науковий керівник: Блага А. Б.,
доктор юридичних наук,
завідувач кафедри цивільного та кримінального права і процесу,
ЧНУ імені Петра Могили, м. Миколаїв, Україна*

ЗНАЧЕННЯ ТА МЕТА РЕЄСТРУ ЗБИТКІВ, ЗАВДАНИХ АГРЕСІЄЮ РОСІЙСЬКОЇ ФЕДЕРАЦІЇ ПРОТИ УКРАЇНИ

У травні 2023 року на Саміті Глав Держав та Урядів Ради Європи оголошено про створення Реєстру збитків, завданих агресією Російської Федерації проти України (далі - Реєстр збитків). Оголошенню про створення Реєстру збитків передувало прийняття Рішення Комітету Міністрів Ради Європи CM/Del/Dec(2023)1464/1.6 від 19 квітня 2023 року [1]. Реєстр збитків є юридичною особою, що створена за законодавством України та Королівства Нідерландів, з місцезнаходженням у м. Гаага, Королівство Нідерландів [2].

У червні 2023 року Кабінет Міністрів України запропонував кандидатуру на посаду виконавчого директора Реєстру збитків, який має право представляти Реєстр збитків. [3].

Наразі форма робота Реєстру збитків регламентована його Статутом, який затверджений Резолюцією Комітету Міністрів Ради Європи CM/Res(2023)3 про укладення Розширеної часткової угоди щодо Реєстру збитків, завданих агресією Російської Федерації проти України від 12 травня 2023 року [4].

Цим Статутом визначена мета створення Реєстру збитків та його функції. У пункті 1.1. статті 1 Статуту визначено, що Реєстр збитків потрібен насамперед для документування й обліку доказів та інформації з приводу заяв про відшкодування збитків (втрат або ушкоджень), які завдані на території України після 24 лютого 2022 року фізичним і юридичним особам, державі, її органам влади протиправними діями Російської Федерації.

Фактично основною функцією Реєстру збитків є обробка інформації щодо заяв про відшкодування збитків, і це лише цифрова платформа з усіма даними щодо таких заяв (п. 2.1. та 2.5. статті 2 Статуту). Безпосередньо в пункті 2.1. статті 2 Статуту передбачено, що реєстр не має жодних функцій щодо винесення рішень (в тому числі судового розгляду), визначення відповідальності, присудження будь-яких виплат чи компенсацій за прийнятими заявами.

Порядок функціонування реєстру, прийняття заяви та доказів, як і сам реєстр, наразі перебувають на стадії формування. Рада реєстру, окрім організації функціонування Реєстру збитків, має запропонувати правила та положення, за якими буде функціонувати Реєстр збитків, а також визначатиме прийнятність заяв для внесення їх до відповідного реєстру.

З урахуванням того, що Реєстр збитків призначений лише для обробки інформації щодо заяв про відшкодування збитків, його метою є створення майбутнього міжнародного компенсаційного механізму. Механізм має працювати, як окремий міжнародний інструмент. У свою чергу, компенсаційний механізм може включати комісію та фонд, які мають розглядати заяви, зібрані в реєстрі, та виносити рішення для подальших виплат компенсацій за збитки, втрати або ушкодження. Мета впровадження компенсаційного механізму на основі Реєстру збитків прямо передбачена в 2.5. статті 2 Статуту.

Таким чином, Реєстр збитків – це лише цифрова платформа, яка буде фіксувати інформацію, докази щодо заяв про відшкодування збитків, і яка повинна забезпечувати класифікацію та систематизацію таких заяв. Наразі Реєстр збитків тільки формується, однак надалі має стати своєрідною основою компенсаційного механізму для отримання справедливої компенсації постраждалим особам від протиправних дій держави-агресора. Окрім цього, створення відповідного механізму є значним кроком для ефективного подолання негативних наслідків збройної агресії Російської Федерації проти України.

Список використаних джерел

1. Рішення CM/Del/Dec(2023)1464/1.6 Комітету Міністрів Ради Європи про створення Розширеної часткової угоди стосовно реєстру збитків, завданих агресією Російської Федерації проти України: Рішення Комітету Міністрів Ради Європи від 19.04.2023 URL: https://search.coe.int/cm/Pages/result_details.aspx?ObjectId=0900001680aaf531 (дата звернення: 04.10.2023).
2. Рішення CM/Del/Dec(2023)1472/1.6 Комітету Міністрів Ради Європи про затвердження Угоди приймаючої держави між Королівством Нідерландів та Радою Європи про місцезнаходження Реєстру збитків, завданих агресією Російської Федерації проти України: Рішення Комітету Міністрів Ради Європи від 12.07.2023 URL: https://search.coe.int/cm/Pages/result_details.aspx?ObjectId=0900001680abde4d (дата звернення: 04.10.2023).
3. Про внесення пропозиції щодо кандидатури на посаду виконавчого директора Реєстру збитків, завданих агресією Російської Федерації проти України: Розпорядж. Каб. Міністрів України від 24.06.2023 № 560-р. URL: <https://zakon.rada.gov.ua/laws/show/560-2023-p#Text> (дата звернення: 04.10.2023).
4. Резолюція CM/Res(2023)3 Комітету Міністрів Ради Європи про створення Розширеної часткової угоди стосовно реєстру збитків, завданих агресією Російської Федерації проти України: Резолюцією Комітету Міністрів Ради Європи від 12.05.2023 URL: <https://rm.coe.int/0900001680ab2595> (дата звернення: 04.10.2023).

УДК 347.998.85:004]”2023”(043.2)

*Кобак М. В.,
канд. юрид. наук, старший викладач кафедри
конституційного та адміністративного права і процесу
ЧНУ імені Петра Могили,
начальник відділу забезпечення судового процесу та аналітично-статистичної роботи,
Миколаївського окружного адміністративного суду, м. Миколаїв, Україна*

ЕЛЕКТРОННИЙ КАБІНЕТ У СУДОВИХ ПРОЦЕСАХ: ЗМІНИ 2023 РІК

Знаковою подією для осучаснення національного судочинства стало прийняття Закону України «Про внесення змін до деяких законодавчих актів України щодо обов'язкової реєстрації та використання електронних кабінетів в Єдиній судовій інформаційно-телекомунікаційній системі або її окремій підсистемі (модулі), що забезпечує обмін документами» (далі - закон) [1]. Закон прийнято 29.06.2023р. за номером 3200-IX, опубліковано

в офіційному виданні «Голос України» 20.07.2023р., набрав чинності 21.07.2023р. та 18.10.2023р. його буде частково введено в дію лише для господарського судочинства. Адміністративне та цивільне судочинство зазнають змін через 7 місяців після опублікування.

Цей закон урегулює питання, що турбували судочинство вже декілька років, він поєднує паперову та електронну «форму спілкування» суду із сторонами по справі. І нарешті, встановлює наслідки недотримання імперативної норми щодо обов'язкової реєстрації електронних кабінетів.

Ще у 2017 році редакція Кодексу адміністративного судочинства України (далі - КАСУ) була змінена. Стаття 18 «Єдина судова інформаційно-телекомунікаційна система» КАСУ містила вимогу щодо обов'язкової реєстрації офіційних електронних адрес в Єдиній судовій інформаційно-телекомунікаційній системі (далі - система) адвокатів, нотаріусів, приватних виконавців, судових експертів, державних органів та органів місцевого самоврядування, суб'єктів господарювання державного та комунального секторів економіки [2]. Вказані особи реєструвались в системі повільно, незважаючи на цей обов'язок. Відсутність передбачених законодавством наслідків за нерєєстрацію в системі не спонукала до активних дій учасників адміністративного судочинства.

Нині закон передбачає обов'язок реєстрації електронного кабінету в адміністративному судочинстві окрім вказаних вище осіб також і усіх без виключення юридичних осіб, оскільки обов'язок їх реєстрації в системі виникає з 18.10.2023р. Усі інші особи (фізичні особи, фізичні особи-підприємці, іноземці тощо) реєструються в системі в добровільному порядку.

Однією з особливостей адміністративного судочинства є те, що однією зі сторін по справі завжди виступає суб'єкт владних повноважень. У розумінні КАСУ суб'єкт владних повноважень – це орган державної влади (у тому числі без статусу юридичної особи), орган місцевого самоврядування, їх посадова чи службова особа, інший суб'єкт при здійсненні ними публічно-владних управлінських функцій на підставі законодавства, в тому числі на виконання делегованих повноважень, або наданні адміністративних послуг [3]. Можна зробити висновок, що цей суб'єкт обов'язково має бути зареєстрований в системі, мати електронний кабінет, а отже, і отримувати від суду і направляти в суд будь-які документи виключно в електронній формі.

Слід зауважити, що реєстрація в системі не позбавляє права на подання та отримання документів і в паперовій формі.

Що нового очікує учасників адміністративного процесу:

- при поданні будь-якої заяви, клопотання, заперечення, заяви про забезпечення доказів, заяви про забезпечення позову, позовної заяви, відзиву, апеляційної та касаційної скарги обов'язково потрібно буде зазначити відомості про наявність або відсутність електронного кабінету заявника/сторін/інших учасників справи;

- щодо направлення документів іншим учасникам справи - якщо КАСУ передбачений обов'язок учасника справи надіслати копії документів іншим учасникам справи, такі документи в електронній формі можуть направлятися з використанням Електронного суду, шляхом надсилання до електронного кабінету іншого учасника справи. А в разі відсутності в іншого учасника справи електронного кабінету чи відсутності відомостей про наявність у нього електронного кабінету – у паперовій формі листом з описом вкладення. Разом з тим, якщо інший учасник справи зобов'язаний був зареєструвати електронний кабінет, але не зробив цього, то учасник справи, який подає документи до суду з використанням електронного кабінету, звільняється від обов'язку надсилання копій документів такому учаснику справи;

- повістки, судові рішення надсилаються до електронного кабінету, а часом їх вручення вважається день отримання судом повідомлення про доставлення до електронного кабінету особи. Слід відмітити, що цей механізм вже реалізовано та вдало встановлено в комп'ютерних програмах, що використовують суди.

Найкращим надбанням закону є внесення змін до процесуальних кодексів із встановленням наслідків за відсутність електронних кабінетів у осіб, що повинні бути зареєстровані в системі:

- по-перше, заяви про забезпечення доказів, позовні заяви, апеляційні та касаційні скарги подані особою, яка повинна бути зареєстрована в системі, але не зареєструвалась, будуть залишатись без руху із зазначенням в ухвалі обов'язку такої особи зареєструвати електронний кабінет;

- по-друге, заява про забезпечення позову, будь-яка письмова заява (клопотання, заперечення) взагалі повернеться без розгляду в разі подання її особою, яка повинна бути зареєстрована в системі, але не зареєструвалась;

- по-третє, суд має право вирішити справу за наявними матеріалами у разі, якщо відзив подано особою, яка повинна зареєструватись в системі, але не зареєструвала електронний кабінет і не навела поважних причин невиконання такого обов'язку. Такі самі наслідки будуть застосовуватись і щодо пояснень третьої особи.

Усі зазначені нововведення розповсюджуються і на адвокатів у випадку, коли вони представляють особу, яка зобов'язана була зареєструвати електронний кабінет, але не зробила цього.

Також законом зобов'язано Вищу раду правосуддя, Державну судову адміністрацію України, Верховний Суд привести у відповідність із законом Положення про Єдину судову інформаційно-телекомунікаційну систему та/або положення, що визначають порядок функціонування її окремих підсистем (модулів), Інструкцію з діловодства в місцевих та апеляційних судах України та Інструкцію з діловодства Верховного Суду відповідно.

Юридична спільнота очікує практичної реалізації запланованих змін. Реалізувати вказані положення першими будуть господарські суди. Очікуються зміни також і в процесі виконання судових рішень. Слід зазначити, що вказані нововведення довгоочікувані та дисциплінують усіх учасників судових процесів.

Список використаних джерел

1. Про внесення змін до деяких законодавчих актів України щодо обов'язкової реєстрації та використання електронних кабінетів в Єдиній судовій інформаційно-телекомунікаційній системі або її окремій підсистемі (модулі), що забезпечує обмін документами: Закон України від 29.06.2023р. Верховна Рада України. URL: <https://zakon.rada.gov.ua/laws/show/3200-20#Text> (дата звернення: 10.10.2023).
2. Кодекс адміністративного судочинства України: Кодекс України від 06.07.2005 р. Верховна Рада України. URL: <https://zakon.rada.gov.ua/laws/show/2747-15/ed20171215#n9666> (дата звернення: 10.10.2023).
3. Кодекс адміністративного судочинства України: Кодекс України від 06.07.2005 р. Верховна Рада України. URL: <https://zakon.rada.gov.ua/laws/show/2747-15#Text> (дата звернення: 10.10.2023).

УДК 342.9

Кур'ян В. В.,
доктор філософії у галузі «Право»,
старший викладач кафедри конституційного та адміністративного права і процесу,
ЧНУ імені Петра Могили, м. Миколаїв, Україна

МОРАЛЬНО - ПРАВОВІ ВИКЛИКИ У РОЗВИТКУ ІНСТИТУТУ АДВОКАТУРИ В УМОВАХ ВОЄННОГО СТАНУ

Для адвокатської діяльності в умовах воєнного стану, на переконання автора, є чи не надскладними, серед інших, саме морально-правові виклики, які у разі не подолання їх, кожним членом адвокатської спільноти, може привести інститут адвокатури до функціонування як формального інституту а, не як недержавного самоврядного інституту, що забезпечує здійснення захисту, представництва та надання інших видів правничої допомоги на професійній основі, а також самостійно вирішує питання організації і діяльності адвокатури в порядку, встановленому Законом України «Про адвокатуру та адвокатську діяльність»[1].

Так, виклики сьогодення для адвокатури, полягають в тому, що попри військову агресію, інститут адвокатури зобов'язаний повноцінно працювати так як, конституційна гарантія щодо права кожного на професійну правничу допомогу не може бути обмежена відповідно до Конституції України та міжнародних гарантій прав захисту людини.

Статтею 11 Загальної декларації прав людини визначено, що кожна людина, обвинувачена у вчиненні злочину, має право вважатися невинною доти, поки її винність не буде встановлена в законному порядку шляхом прилюдного судового розгляду, при якому їй забезпечують усі можливості захисту[2].

Статтею 4 Закону України «Про адвокатуру та адвокатську діяльність» визначено принципи та засади здійснення адвокатської діяльності, серед яких принципи:

- верховенства права;
- законність;
- незалежність;
- конфіденційність;
- уникнення конфлікту інтересів [1].

Основними принципами згідно Правил адвокатської етики, які кореспондуються з принципами визначеними у Законі України «Про адвокатуру та адвокатську діяльність» та, які можна вважати більш розширеними, є:

- незалежність та свобода адвоката у здійсненні адвокатської діяльності;
- дотримання законності;
- пріоритет інтересів клієнта;
- неприпустимість конфлікту інтересів;
- конфіденційність;
- компетентність та добросовісність;
- повага до адвокатської професії;
- чесність та добропорядна репутація[3].

Тож, автор вважає, що інститут адвокатури, як елемент правової системи, при здійсненні своїх функцій, як то консультування, представництва, правосвіти громадян України та захисту підозрюваного, обвинуваченого чи засудженого у кримінальному провадженні, в умовах воєнного стану повинен дбати про майбутнє інституту держави Україна, як правової держави, та при вибудовуванні функціональних взаємозв'язків з іншими елементами правової системи за основу брати не свої внутрішні переконання, а насамперед, будувати свої внутрішні переконання, базуючись на принципах адвокатської етики та мати єдину з інститутом держави мету розбудову правової держави.

Бо, ще Г. В. Ф Гегель стверджував: «...Правові закони насаджені людьми й традиційні. У зв'язку з цим внутрішній голос може вступати з ними в колізію або погоджуватись...» [4, с. 8].

Про важливість функціонального навантаження адвокатури чітко зазначено в преамбулі до Правил адвокатської етики, згідно якої, надзвичайна важливість функціонального навантаження адвокатури вимагає від адвокатів слідування високим етичним стандартам поведінки.

При цьому специфіка, комплексний характер обов'язків, що покладені на адвокатуру, обумовлюють необхідність збалансування засад служіння адвоката інтересам окремого клієнта та інтересам суспільства в цілому, дотримання принципів законності і верховенства права[3].

Вважаємо, що як на регіональному так і, на національному рівні кожен член адвокатської спільноти повинен щомиті працювати у напрямку збалансування засад служіння адвоката інтересам окремого клієнта та інтересам суспільства в цілому.

Бо, саме такий принцип правил адвокатської етики як, «пріоритет інтересів клієнта», може стати наріжним каменем при подальшому розвитку інституту адвокатури за еволютивним чи інволютивним спрямуванням наповнення змісту правового статусу адвокатури.

Адже, якщо тлумачити принцип «пріоритет інтересів клієнта» в абсолютному значенні, то може виникнути хибне уявлення про цей принцип та колізію між ним та конституційним принципом рівності всіх перед законом.

Так як правова природа інституту адвокатури полягає у сукупності особливостей, що розкривають сутність цього інституту, як явища і, які виокремлюють цей інститут серед інших інститутів держави (державних та недержавних) та інститутів права, то вважаємо, що цей інститут при здійсненні своїх функцій повинен мати за пріоритет не просто інтереси, а законні та справедливі інтереси клієнта.

Законним та справедливим інтересом клієнта можна вважати такий інтерес, який кореспондується з конституційним принципом рівності всіх перед законом, презумпцією невинуватості, забезпечення доведеності вини та справедливої міри відповідальності.

Підсумовуючи вище наведене, вважаємо, що з метою спроможності ефективного збалансування засад служіння адвоката інтересам окремого клієнта та інтересам суспільства в цілому та дотримання принципів законності і верховенства права доцільним є пропонувати внести зміни до Правил адвокатської етики, а саме, абзац 2 статті 8 Правил адвокатської етики викласти в наступній редакції:

«У межах дотримання принципу законності адвокат зобов'язаний у своїй професійній діяльності виходити з переваги законних та справедливих інтересів клієнта».

Список використаних джерел

1. Закон України «Про адвокатуру та адвокатську діяльність» URL: <https://zakon.rada.gov.ua/laws/show/5076-17#Text>;
2. Загальна декларація прав людини URL: https://zakon.rada.gov.ua/laws/show/995_015#top;
3. Правила адвокатської етики, зі змінами, затвердженими З'їздом адвокатів України 2019 року 15 лютого 2019 року URL: <https://zakon.rada.gov.ua/rada/show/n0001891-17#top>;
4. Гегель Г. В. Ф. Основи філософії права або природне право і державознавство [пер. з нім. Р. Осадчука та М. Кушніра]. Київ: Юніверс, 2000. 336 с. URL: https://hromadolib.files.wordpress.com/2015/12/hegel_2000_grundlinien.pdf.

УДК 347.131.2/26"654"

Панченко С.С.

канд. юрид. наук, в.о. доцента (б.в.з.) кафедри історії і теорії держави і права, ЧНУ імені Петра Могили, м. Миколаїв, Україна

ПРАКТИКА ЄВРОПЕЙСЬКОГО СУДУ З ПРАВ ЛЮДИНИ ЯК ДЖЕРЕЛО ЦИВІЛЬНОГО ДОГОВІРНОГО ПРАВА

Відповідно до ст. 17 Закону України «Про виконання рішень та застосування практики Європейського суду з прав людини», в Україні суди застосовують Європейську конвенцію та практику ЄСПЛ як джерело права під час розгляду справ. У ст. 10 ЦПК України встановлено, що «суд вирішує справи відповідно до Конституції України, законів України та міжнародних договорів, згоду на обов'язковість яких надала Верховна Рада України». У разі невідповідності закону України міжнародному договору суд застосовує міжнародний договір (п. 8 ст. 10 ЦПК України). Аналогічне правило закріплено у ст. 3 Закону України «Про міжнародне приватне право».

У контексті європейських інтеграційних процесів, що відбуваються в Україні, питання застосування практики ЄСПЛ як джерела цивільного договірного права набувають важливого значення. На думку С.В. Шевчука, загальнообов'язковий характер європейської судової практики з прав людини для України впливає з принципу судової ієрархії – ЄСПЛ має найвищу юрисдикцію в галузі судового захисту прав і свобод людини, що безпосередньо підпадає під ст. 55 Конституції України.

Досліджуючи правову природу практики ЄСПЛ, Т. А. Стоянова зазначає, що судовий прецедент у контексті рішень ЄСПЛ є тлумаченням положень Європейської конвенції і не призначений для створення норм права шляхом встановлення загальнообов'язкових правил поведінки. З огляду на це не можна повністю визнати, що практика ЄСПЛ створює судовий прецедент. На думку вченої, практика ЄСПЛ створює судовий прецедент у контексті тлумачення положень Європейської конвенції.

Як зазначає І.С. Метлова, ЄСПЛ, що реалізує та тлумачить Європейську конвенцію у конкретній справі, встановлює нормативні установки у формі своїх правових позицій. Це і дає підставу вважати рішення ЄСПЛ джерелами права – судовими прецедентами, а не актами тлумачення або застосування.

Свою чергою В.А. Завгородній зауважує, що рішення ЄСПЛ за своєю правовою природою – це елемент судової практики, яка є унікальним джерелом права прецедентного характеру, основою якого є правова позиція та під час прийняття якого вирішується конкретна справа й здійснюється офіційне тлумачення норм Європейської конвенції.

Властивості рішення ЄСПЛ Н.С. Блажівська розкрила у такий спосіб: 1) вони мають відкритий характер; 2) офіційно публікуються (будь-яка зацікавлена особа може з ними ознайомитися); 3) мають прецедентний характер; 4) мають декларативний характер; 5) мають остаточний характер.

Отже, у юридичній літературі звертають увагу на подвійне значення рішення ЄСПЛ: 1) вони тлумачать Європейську конвенцію; 2) є судовим прецедентом.

Слід зазначити, що поняття «судовий прецедент» у розумінні англо-саксонського права не можна застосовувати для позначення практики ЄСПЛ. Основна відмінність між континентальним та англо-саксонським прецедентами полягає у тому, що останній може сформулювати одне судове рішення, тоді як континентальний його аналог може сформулювати низка судових рішень. Прецедент виникає якщо не внаслідок консенсусу, то, принаймні, внаслідок схвалення правової позиції переважною більшістю.

За своїм змістом практика ЄСПЛ є джерелом тлумачення Європейської конвенції. У § 36 справи «S.W. проти Сполученого Королівства» ЄСПЛ встановив: «Наскільки чітко не була б сформульована норма у будь-якій системі права... неминучий елемент судового тлумачення. Завжди буде необхідність у роз'ясненні незрозумілих моментів і в адаптації до обставин, що змінюються».

На думку О.О. Сидоренка, рішення ЄСПЛ можна розглядати як офіційну форму роз'яснення невід'ємних прав людини, що є частиною національного законодавства та гарантується Конвенцією, яка є джерелом законодавства та правозастосування в Україні.

Отже, якщо розглядаються деякі спірні питання щодо застосування правових позицій ЄСПЛ, то можна стверджувати, що, хоча ЄСПЛ не вводить нових положень Конвенції, однак у процесі її тлумачення часто створює нові правила поведінки для держав-учасників. В Україні рішення ЄСПЛ мають пріоритет над нормами національного права.

Слід зазначити, що юристи порушують питання про те, які рішення ЄСПЛ мають значення прецеденту як джерела права: у справах проти своєї держави чи всі рішення ЄСПЛ. Правильним є висновок О. Буткевич, що, «визнаючи обов'язковим рішення ЄСПЛ проти себе, держава змушена сприймати і застосовувати правові стандарти і принципи, на які посилається Суд у цій справі, навіть якщо їх було винесено у попередніх його рішеннях стосовно інших держав». Подібні міркування висловлює й Н.С. Блажівська, на думку якої, «рішення ЄСПЛ, зокрема й ті, які винесено проти інших держав – учасниць ЄКПЛ, мають в Україні обов'язкову юридичну силу та є джерелами права, тому їх мають враховувати законодавець і правозастосовні органи.

Що стосується визнання судової практики ЄСПЛ джерелом цивільного договірного права, слід зробити висновок, що вона є вторинним джерелом. Це пояснюється також тим, що відповідно до п. 2 ч. 3 ст. 423 ЦПК України однією з «підстав для перегляду судових рішень у зв'язку з виключними обставинами є встановлення міжнародною судовою установою, юрисдикція якої визнана Україною, порушення Україною міжнародних зобов'язань при вирішенні даної справи судом». З моменту ратифікації Європейської конвенції Законом України № 475/97-ВР від 17.07.97 р. рішення ЄСПЛ стали для України обов'язковими. Саме тому немає сумнівів, що практика ЄСПЛ як особливий вид судового прецеденту є джерелом цивільного договірного права України.

Крім того рішення ЄСПЛ є остаточним у справах проти України, яким визнано: 1) порушення Конвенції; 2) щодо справедливої сатисфакції (ч. 1 ст. 1 Закону України «Про виконання рішень та застосування практики Європейського суду з прав людини»). Це означає, що прийняті рішення ЄСПЛ не можуть бути у подальшому оскаржені. Вони підлягають своєчасному та належному виконанню (ст. 46 Європейської конвенції). Специфіка цих рішень також полягає у тому, що обов'язок держави щодо їх виконання не залежить від волі особи, на користь якої ЄСПЛ виніс рішення. Це зумовлено тим, що «держава повинна сама виконати рішення Суду на користь особи, а звільнити її від такого обов'язку може лише письмова відмова особи отримати присуджену за рішенням суму».

Слід зазначити, що ЄСПЛ має право не лише тлумачити Європейську конвенцію, а також дозволяє собі приймати нові норми права на підставі яких держави-учасники зобов'язані вносити зміни чи доповнення до національного законодавства.

Рішення ЄСПЛ містять вимоги про розроблення нових положень імплементуючого законодавства, а також вимагають зміни адміністративної та судової практики. У такому випадку, як зазначає Н.С. Блажівська, «ЄСПЛ залишає за національною владою певну автономію у сфері оцінки, однак межі оцінки встановлює саме ЄСПЛ, а

не національні органи державної влади». Саме тому, на думку Н.Є. Блажівської, «прецедентний характер рішень ЄСПЛ дав змогу зробити висновок, що правові позиції прецедентів ЄСПЛ встановлюють єдині стандарти правопорядку для держав – учасниць ЄКПЛ, що виходить за межі тлумачення та конкретизації права, створює прецеденти як повноцінних джерел права».

Отже, рішення ЄСПЛ мають загальні та спеціальні ознаки джерела права. Зокрема вони володіють юридичною силою та мають обов'язковий характер для застосування (загальні ознаки). До спеціальних ознак як джерела цивільного договірної права слід віднести такі: 1) вторинне джерело права; 2) здійснюють тлумачення Європейської конвенції; 3) можуть встановлювати нову норму права, якщо зобов'язують вносити зміни до національного законодавства держав-учасників цієї Конвенції; 4) рішення є остаточним; 5) судовий прецедент.

У такому випадку прецедентний характер рішень ЄСПЛ відрізняється від класичних судових прецедентів. Як правильно зазначає Н.Є. Блажівська, відмінність між ними полягає у такому: 1) ЄСПЛ не зв'язаний доктриною прецеденту, тобто не зобов'язаний слідувати своїм же рішенням; 2) ЄСПЛ не пов'язаний із суб'єктивним складом або фактичними обставинами під час застосування прецеденту; 3) ЄСПЛ не потребує обґрунтування застосування прецеденту, оскільки застосовує не норму права, а правовий стандарт, який відмежований від конкретних життєвих ситуацій і формується не з урахуванням обставин події, хоча й бере до уваги ЄСПЛ, а з урахуванням «духу» ЄКПЛ.

Отже, рішення ЄСПЛ у тлумаченні норм Європейської конвенції встановлюють нові правила поведінки держав-учасників, тому вони є особливим різновидом судового прецеденту – правотлумачним прецедентом, обов'язковим для застосування як на території держави-сторони, а й на всій території, на яку поширюється юрисдикція ЄСПЛ. Вони становлять ідеологічно-правову (ціннісну) основу для здійснення правосуддя в Україні. Правові позиції, що виражені в рішеннях ЄСПЛ, мають загальнообов'язкову природу для практики національних судів загальної юрисдикції та пов'язуються з висновками і рішеннями Конституційного та Верховного судів України.

УДК 343.9

*Ткаля О. В.,
канд. юрид. наук, доцент, т.в.о. завідувача кафедри
конституційного та адміністративного права і процесу,
ЧНУ імені Петра Могили, м. Миколаїв, Україна*

ПРИЧИНИ ТА УМОВИ ЕКОНОМІЧНОЇ ЗЛОЧИННОСТІ

Певна сукупність різних видів навмисних посягань на економічні відносини, що охороняються державою незалежно від форми власності і видів діяльності суб'єктів, які виконують певні функції у сфері виробництва, обміну, обслуговування, а також осіб, пов'язаних з регулюванням цієї діяльності прийнято визначати як економічну злочинність. Це злочини, вчинені в економічній сфері з використанням легітимних технічно-облікових, фінансово-облікових та контрольно-управлінських прав і повноважень. Як і кримінальна злочинність, економічна злочинність — це соціально-правове антагоністичне явище.

Ефективність і результативність запобіжного впливу залежить від того, наскільки обґрунтовано, точно і предметно визначити ті явища, факти і процеси, які обумовлюють або спричиняють злочинність. Питання визначення поняття економічної злочинності та її детермінантів були розкриті у працях А. М. Бойка, А. Ф. Волобуєва, Н. О. Гуторової, В. М. Дрьоміна, О. Г. Кальмана, І. В. Маслія, П. І. Орлова, В. М. Поповича, Є. Л. Стрельцова та ін.

У теорії кримінально-процесуального права та криміналістики тривають жваві дискусії стосовно доцільності розмежування понять «причина» та «умова». Причини й умови – це різні поняття. Причини – це ті внутрішні (суб'єктивні) фактори стосовно особи злочинця, що породжують у неї злочинну мотивацію, тобто її психологічні якості, в той час як умови – це зовнішні щодо особистості злочинця обставини, що сприяють учиненню злочину, створюючи сприятливу для цього обстановку.

Причини конкретного злочину – це явища та процеси, що породили антигромадські погляди даної особи та викликали її злочинні дії чи бездіяльність.

Антигромадські погляди (установка) перед своїм виявленням у конкретному злочині, як правило, протягом досить тривалого за часом періоду формуються у свідомості особи. Джерелом формування конкретної антигромадської установки є фактори біологічного (успадковані психофізіологічні особливості особи, її темперамент тощо) та соціального (конкретні обставини життя та виховання особи) характеру, під впливом яких у неї з'являються егоїстичні погляди, індивідуалістичні звички та навички. Ми вважаємо принципово важливим положення стосовно нерозривного зв'язку причин економічних злочинів із психологічними та соціальними властивостями осіб, які займаються господарською (підприємницькою) діяльністю. Такі властивості формує психологічна атмосфера в господарському середовищі, а саме конкуренція, прагнення влади та збагачення. До основних властивостей, що спонукають зазначених осіб до вчинення економічних злочинів відносять:

- 1) прогресуючі матеріальні потреби, прагнення бути заможною людиною, яка має гроші не тільки для задоволення повсякденних потреб, але і для створення певного «іміджу» – належності до вищих кіл суспільства;
- 2) переконаність у тому, що гроші – це найвища цінність у житті, та постійна потреба «робити гроші» стає основною, а іноді – єдиною метою;
- 3) правовий і моральний нігілізм, тобто зневажання законів і норм моралі та прагнення досягти поставленої мети будь-якими, в тому числі й незаконними, а іноді й відверто злочинними методами;
- 4) нехтування як інтересами суспільства в цілому, так і окремих людей, зневажання людей, які стоять нижче за своїми фінансовими можливостями;
- 5) схильність до ризику в підприємницькій діяльності та в житті взагалі, яка переростає в авантюризм (невраховання під час прийняття рішень явно існуючих небезпечних обставин);
- 6) динамічність поведінки залежно від життєвих обставин (можливість їх зміни на прямо протилежні) [1; с. 349].

Психологічні та соціальні властивості осіб, які вчиняють економічні злочини, перебувають у нерозривному зв'язку із менталітетом, тобто сукупністю психічних, інтелектуальних, ідеологічних, релігійних, естетичних та інших особливостей мислення як народу України в цілому, так і тієї соціальної групи, яка займається підприємницькою (господарською) діяльністю. Менталітет формується в умовах історичного, соціального та правового розвитку держави. Зокрема, для окремих країн в тому числі України характерне багатівікове протистояння заможних та бідних людей, задрість до здобутків іншого, змагальність з усіма, яка виражається в прагненні бути кращим в усьому – за зовнішнім виглядом, матеріальним та соціальним становищем тощо. Тобто першопричиною злочину, зокрема економічного, є ментальність особи, яка під впливом певних зовнішніх факторів (умов), породжує інші вищепераховані психологічні та соціальні властивості, які є безпосередніми причинами конкретного злочину.

Формування рис особистості підприємця, схильного до вчинення економічних злочинів, відбувається під впливом, по-перше, біологічного фактора (успадкування темпераменту та інших психофізіологічних особливостей); по-друге, фактора соціального (самого характеру підприємницької діяльності, конкретних соціально-економічних умов). Саме негативні риси особистості підприємця лежать в основі мотивації злочинної поведінки. Мотив – це сформоване під впливом соціального середовища і життєвого досвіду особи спонукання до певних дій, яке і є безпосередньою причиною злочинної діяльності.

Причинами вчинення економічних злочинів найчастіше є: корисливість, жадібність, прагнення до комфортного життя, негативне чи зневажливе ставлення до закону, зневажливе ставлення до інтересів інших людей. От же причинами є:

1. Економіко-соціальний причинний комплекс злочинності в сфері економіки: стан і розвиток сфери виробництва; забезпечення наявних у населення потреб та інтересів, а також зайнятості; отримання населенням стабільного і забезпечує гідне життя доходу; розміри і способи забезпечення доходів різних суб'єктів.
2. Політичні причини: корумпованість державного апарату, забезпечення соціальної безпеки суспільства; відсутність чіткої політичної волі при виробленні та реалізації кримінальної політики;
3. Нормативно-правового характеру: стан господарського, адміністративного та кримінального права; недоліки організаційно-правового супроводу економічних перетворень, тіньовий сектор економіки; відсутність контролю за великими угодами, покупками; відсутність захисту і підтримки сумлінного підприємництва.
4. Ідеологічні та соціально-психологічні фактори: загальний занепад моральності, прагнення значної частини суспільства до збагачення.

Умови, на відміну від причини, самі по собі не мають генетичної властивості, не здатні до породження, а служать тільки його фоновими обставинами, що сприяють або, навпаки, перешкоджають процесу продукування причинного наслідку. Тобто умова – це відносно пасивний фактор, який тільки сприятливо впливає на розвиток причинного зв'язку, але безпосередньо не породжує наслідку злочину.

Умови, що сприяють учиненню злочину (пасивні фактори), утворюють його навколишню обстановку. У кримінології умови прийнято поділяти на суб'єктивні та об'єктивні. Суб'єктивні умови – це негативні психологічні та моральні якості людей, що оточують злочинця, і своєю поведінкою сприяють учиненню ним протиправних дій. До суб'єктивних умов учинення економічних злочинів відносять:

- 1) віру певної частини населення в те, що в умовах ринкових відносин можна збагатитися швидко і, головне, не докладаючи великих зусиль;
- 2) довірливість людей до реклами, особливо коли вона проводиться з широким використанням різноманітних засобів на значній території (преси, телебачення, рекламних написів на спеціальних щитах і будівлях);
- 3) схильність деяких підприємців у гонитві за високим прибутком до занадто ризикованих господарчих операцій;
- 4) недостатньо ретельну перевірку кандидатур при найманні на роботу, пов'язану з великими матеріальними цінностями, грошима, виконанням особливо важливих функцій;
- 5) недоліки в організації служби економічної безпеки підприємств і банків;
- 6) недоліки в діяльності контролюючих і правоохоронних органів, які своєчасно не виявляють або не реагують на правопорушення в підприємницькій діяльності;
- 7) корумпованість державного апарату управління.

Об'єктивними умовами злочинності прийнято вважати соціальні суперечності, які безпосередньо не залежать від свідомості та волі населення. До таких умов:

- 1) повільність і суперечливість соціально-економічних реформ на шляху переходу до ринкової економіки, відсутність чіткої концепції (програми) таких реформ;
- 2) загальноекономічну та фінансову кризу, яка продовжує поглиблюватися;
- 3) масове зuboжіння населення (більшість його перебуває на межі й за межею бідності, в Україні не сформувався середній клас);
- 4) недосконалість законодавства, що регулює фінансово-господарські відносини (часті зміни в законодавстві, непомірний податковий тиск на підприємця);
- 5) відсутність ефективної системи державного контролю за діяльністю комерційних структур;
- 6) ослаблення авторитету влади та ефективності державного управління, що, у свою чергу, породжує байдужість значної частини населення до правопорядку;
- 7) наявність тіньової економіки, співвідносної за своїми матеріальними та фінансовими ресурсами з економікою легальною (що утворює живильне середовище для організованої злочинності).

До об'єктивних умов, що сприяють учиненню економічних злочинів, слід також віднести непідготовленість правоохоронних органів до активної протидії злочинцям, які здійснюють злочини в господарській сфері, зниження ролі профілактично-попереджувальних заходів. Працівники правоохоронних органів, нерідко через відсутність професіоналізму та позитивного досвіду в організації розкриття та розслідування злочинів, недооцінюють професіоналізм злочинців та консолідацію їх злочинної діяльності. Профілактичні заходи вживаються досить рідко та неефективно й часто мають формальний характер.

За своїм змістом криміногенні детермінанти умовно можна підрозділити на соціально-економічні, ідеологічні, політичні, соціально-психологічні, культурно-виховні, організаційно-управлінські. Причинно-наслідковий зв'язок має місце між певними факторами соціально-економічного, ідеологічного, політичного, соціально-психологічного характеру і злочинністю, а причинно-обумовлений зв'язок — між певними факторами як щойно названого характеру, так і між культурно-виховними, організаційно-управлінськими факторами та злочинністю.

Підсумовуючи викладене, можна зробити висновок, що без встановлення криміногенних факторів неможливо встановити об'єктивну істину в конкретній кримінальній справі у тому обсязі, який встановлено законом. Тому детермінуючі фактори потрібно включити до переліку обставин, що підлягають доказуванню:

- 1) негативні риси, антигромадські установки особи (причини конкретного злочину);
- 2) фактори, що сприяли злочинній поведінці особи (умови) [2, С.190].

Крім того, слід виділити основні тенденції економічної злочинності на найближчий період:

1) подальше інтенсивне зростання кількості економічних злочинів, найпоширенішими серед яких очікуються: ухилення від сплати податків, порушення порядку зайняття підприємницькою діяльністю, фіктивне підприємництво та банкрутство, незаконні фінансові операції, порушення правил здійснення зовнішньоекономічних операцій, контрабанда тощо. Предметами злочинних посягань дедалі частіше стають кредитні кошти, товарно-матеріальні цінності, промислові товари, сільськогосподарська продукція, енергоносії, сировина, метали, продукція хімічної промисловості тощо [3, С.114].

2) рівень виявлення та реєстрації економічних злочинів буде обмежений лише наявними можливостями служби БЕЗ щодо розкриття та розслідування цих злочинів. Серед злочинів, що викликатимуть труднощі щодо виявлення, будуть переважати: ухилення від сплати податків; порушення порядку заняття підприємницькою діяльністю; примушування до виконання чи невиконання цивільно-правових зобов'язань; фіктивне підприємництво; порушення порядку (емісії) цінних паперів; фіктивне банкрутство; приховування банкрутства; порушення правил про валютні операції; правил здійснення зовнішньоекономічних операцій; контрабанда, шахрайські операції з векселями; операції з відмивання коштів.

Передбачається істотне зростання кількості розкрадань державного та колективного майна шляхом привласнення, розтрати, зловживання службовим становищем, насамперед у великих та особливо великих розмірах, а також хабарництва та інших форм корупції в державних структурах усіх рівнів, випадки підробки та фальсифікації документів різних видів. Хоча по цій групі передбачається дуже значний рівень латентності.

3) подальше злиття і консолідація загально-кримінальної та економічної злочинності. Збережеться загроза подальшої криміналізації таких прибуткових сфер господарювання, як банківська діяльність, нафтогазова промисловість, енергетика, чорна та кольорова металургія, вугільна промисловість, приватизація державних підприємств, гральна індустрія та індустрія відпочинку, експортно-імпорتنі операції. Триватиме процес вдосконалення системи відмивання коштів. Кошти, одержані злочинним шляхом, будуть активно використовуватись у процесі приватизації. У цьому напрямі цілком імовірним є активне використання українського кредитно-фінансового ринку міжнародними кримінальними структурами.

4) передбачається зростання кількості організованих злочинних угруповань усіх видів, які діятимуть у сферах банківської, кредитно-фінансової, зовнішньоекономічної діяльності, нелегального та напівлегального бізнесу, контрабанди товарів, бізнесу ігор та розваг тощо. Така тенденція збережеться упродовж найближчого періоду, а надалі цілком імовірною буде стабілізація кількості таких угруповань.

Загальне збільшення кількості злочинів економічної спрямованості буде супроводжуватися поглибленням загроз економічній безпеці за рахунок організованих і кваліфікованих форм діянь, розширення масштабів

корумпованості та подальшого зрощування із загально-кримінальною злочинністю. Послаблення ж криміногенної ситуації можливе лише за умови стабілізації та поліпшення стану в економічній і соціальній сферах, зміцнення правової та матеріально-технічної бази органів внутрішніх справ та належної взаємодії між правоохоронними та іншими суб'єктами протидії.

Список використаних джерел

1. Криміналістична профілактика економічних злочинів : [наук.-практ. посіб. / С. В. Великанов, А. Ф. Волобуєв, В. А. Журавель та ін.] ; за ред. В. А. Журавля. – Х. : Харків юридичний, 2006. – 236 с.
2. Мельничук Т. В. Ціна економічної злочинності: проблемні аспекти визначення та застосування. *Науковий вісник Міжнародного гуманітарного університету. Сер.: Юриспруденція*. 2013. № 5. С. 189–193.
3. Юртаєва К.В. Сучасні тенденції економічної злочинності в Україні. *Вісник кримінологічної асоціації України*. 2018. № 2(19). С.109-119

УДК 343.415(477)

Щоголев Д. М.,
аспірант кафедри конституційного та
адміністративного права та процесу,
ЧНУ імені Петра Могили, м. Миколаїв,
голова Громадської організації «Об'єднання юристів України»

НОВЕЛИ КРИМІНАЛЬНО-ПРАВОВОЇ ВІДПОВІДАЛЬНОСТІ ЗА ПОРУШЕННЯ ВИБОРЧИХ ПРАВ ГРОМАДЯН

У сучасному демократичному суспільстві захист виборчих прав належить до основних складових забезпечення правової держави. Важливим аспектом цього принципу є належна кримінально-правова реакція на порушення виборчих норм. Дослідження кримінально-правової відповідальності за правопорушення проти виборчих прав є актуальним у контексті зміцнення демократичних цінностей, розвитку інститутів громадянського суспільства та гарантування стабільності в політичній системі, з метою виявлення ефективного правового механізму та окреслення пропозицій щодо його вдосконалення.

Згідно зі статтею 1 Виборчого кодексу України (далі - ВК України) вибори в Україні є основною формою народного волевиявлення, способом безпосереднього здійснення влади Українським народом. Відповідно до статті 19 ВК України виборчі права громадян України захищаються законом. За порушення виборчих прав громадян винні особи несуть відповідальність у порядку, встановленому законом [1].

На теперішній час Кримінальний кодекс України (далі - КК України) містить 8 складів кримінальних правопорушень, що посягають на активні та пасивні права громадян. Кримінальна відповідальність за порушення виборчого законодавства передбачена Розділом V «Злочини проти виборчих, трудових та інших особистих прав і свобод людини і громадянина» КК України, склади кримінальних правопорушень якого були доповнені новими, у зв'язку з прийняттям Закону України «Про внесення змін до деяких законодавчих актів України щодо вдосконалення виборчого законодавства», який набув чинності 23.07.2020 [2].

Родовим об'єктом кримінальних правопорушень, передбачених розділом V КК України є суспільні відносини, що забезпечують дотримання конституційних прав і свобод людини і громадянина. Безпосереднім об'єктом конкретного злочину чи кримінального проступку є певне, окреме конституційне право чи свобода людини або громадянина, проти яких спрямоване кримінально-протиправне діяння, наприклад, право обирати або бути обраним до органів державної влади чи самоврядування. Більшість складів кримінальних правопорушень із розділу V мають кваліфікуючі ознаки, тобто такі, що обтяжують відповідальність і впливають на призначення покарання [3, с. 35].

Перше, на що пропонуємо звернути увагу - абзац третій, яким доповнено частину першу статті 55 КК, а саме позбавлення права обіймати певні посади або займатися певною діяльністю як додаткове покарання за вчинення кримінального правопорушення проти виборчих прав і свобод громадянина, передбачених статтями 157-160 цього Кодексу, призначається на строк п'ять років. В той час як за загальним правилом таке покарання, як додаткове, може бути призначено на строк до 3 років, згідно з абзацом першим частини першої статті 55 КК [4]. На нашу думку, така норма порушує загальні засади судочинства та фактично позбавляє суд дискреційних повноважень.

Також до статей 158² та 160 КК законодавець додав примітки з дефініціями таких понять як «виборча документація», «документація референдуму», «неправомірна вигода», що покликане сприяти кращому правозастосуванню даних норм.

Ще однією новелою в кодексі є розширення суб'єктів по деяким складам кримінальних правопорушень. Наприклад, суб'єктами правопорушення за ст. 160 КК України (підкуп), крім виборців, також є член виборчої комісії, кандидат, офіційний спостерігач.

Разом з тим, Кримінальний кодекс доповнено статтею 158³, яка передбачає відповідальність за фальсифікацію, підроблення, викрадення, пошкодження або знищення виборчої документації, документації референдуму, викрадення, пошкодження, приховування, знищення печатки виборчої комісії, комісії референдуму, виборчої скриньки, списку виборців чи учасників референдуму.

В той же час, було декриміналізовано деякі склади кримінальних правопорушень, у зв'язку з відсутністю суспільної небезпечності, яку вони тягнуть за собою. Зокрема, за викрадення, пошкодження, приховування або знищення «чужого» виборчого бюлетеня настає кримінальна відповідальність за частиною другою статті 158² КК. Якщо ж особа вчиняє незаконні дії з власним бюлетенем, то в такому випадку вона може наставати адміністративна відповідальність за статтею 212²³ КУпАП України.

У цілому ж, виборця може бути притягнуто до кримінальної відповідальності за перешкоджання здійснення виборчого права іншими виборцями; голосування виборцем більше одного разу; незаконне опускання виборчого бюлетеня до виборчої скриньки; викрадення, пошкодження, приховування або знищення виборчого бюлетеня; умисне порушення таємниці голосування під час проведення виборів, що виразилося в розголошенні змісту волевиявлення виборця; підкуп виборця тощо [5].

На підставі системного аналізу новел у Кримінальному кодексі України, можна зробити висновок, що незважаючи на суттєві недоліки внесених змін, загалом вони мають позитивно сприяти усуненню порушень під час виборчого процесу.

Список використаних джерел

1. Виборчий кодекс України : Закон України від 19.12.2019 р. № 396-IX. Дата оновлення: 31.03.2023. URL: <https://zakon.rada.gov.ua/laws/show/396-20#Text> (дата звернення: 09.10.2023).
2. Про внесення змін до деяких законодавчих актів України щодо вдосконалення виборчого законодавства: Закон України від 16.07.2020 № 805-IX. URL: <https://zakon.rada.gov.ua/laws/show/805-20#Text> (дата звернення: 09.10.2023).
3. Колодін Д. О., Веретільник А.І. Стан дослідження кримінально-правової охорони виборчого процесу в Україні. Електронне наукове фахове видання «Юридичний науковий електронний журнал». 2022. № 7. С. 34-37. URL: http://www.lsej.org.ua/7_2022/5.pdf (дата звернення: 09.10.2023).
4. Кримінальний кодекс України : Закон України від 05.04.2001 р. № 2341-III. Дата оновлення: 05.10.2023. URL: <https://zakon.rada.gov.ua/laws/show/2341-14#Text>(дата звернення: 09.10.2023).
5. Снігар М. Місцеві вибори 2020: кримінальна відповідальність за порушення виборчих прав. URL: <https://loyer.com.ua/uk/misczevi-vybory-2020-kryminalna-vidpovidalnist-za-porushennya-vyborych-priv/> (дата звернення: 09.10.2023).

Підсекція:

- ТЕОРІЯ, ІСТОРІЯ, ФІЛОСОФІЯ, СОЦІОЛОГІЯ ПРАВА;
- ПОРІВНЯЛЬНЕ ПРАВознавство

УДК 340.11+321.01:341.232.1

Бороденко О. В.,
канд. філос. наук,
старший викладач кафедри історії та теорії держави і права,
ЧНУ імені Петра Могили, м. Миколаїв, Україна

КОНЦЕПЦІЯ ДЕРЖАВИ ТА ЖИТТЄВОГО ПРОСТОРУ В ПРАЦЯХ РУДОЛЬФА ЧЕЛЛЕНА

Шведський учений Рудольф Челлен (1864-1922) цілком правомірно вважається одним із найбільш впливових дослідників питань політики і державності. Проте його оригінальні та вагомий ідеї майже не вивчалися на вітчизняному науковому просторі, що обумовлює актуальність нашої проблематики. Мета цього виступу – висвітлити зміст ключових ідей Р. Челлена, що складають основу його концепції державності (із залученням публікацій західних науковців, які вивчали його спадщину), а також торкнутись питання про витоки ідей Р. Челлена та його вплив на політичну думку ХХ століття.

У своїй найбільш відомій праці «Держава як форма життя» («Staten som liffsform», 1916) Челлен висуває вичначальну тезу: *державна – це живий організм*. Будь-яка наука про державу (kunskar om stat) повинна її «персоніфікувати» [7]. Так само як кожна людина має тіло, душу і розум, ми можемо виокремити ці складові в державному організмі: «У надзвичайно близькій аналогії до цього перебуває сучасна держава – як триєдність суспільства – її тіла, тобто зовнішньо вираженої сукупності приватних і безпосередніх інтересів і потреб; нації – її душі, характеру народу; і специфічно трактованого народного духу, його розумної організації» [7, р. 19]. Як і будь-яка жива істота, держава бореться за своє існування, прагнучи вижити. Але, на думку Челлена, перемагають у цій боротьбі завжди держави-хижаки, які здійснюють політику колонізації, територіальної експансії (яскравий приклад – Британія ХІХ – першої половини ХХ ст., а у ХХ столітті – Німеччина та Японія). «Поки держава-організм буде розширяться, вона залишиться здоровою» [2, р. 52-53]. Міць та життєздатність держави обумовлюють її основні властивості; їх п'ять: народ, суспільство, територія, влада, господарство. Виходячи із цього, наука про державу містить п'ять розділів: демополітика, соціополітика, геополітика, кратополітика, екополітика. Отже, держава – це певна тотальність, яка має бути самодостатньою («сила важливіше, ніж право»); домінує принцип *автаркії* [15] – тобто, держава, щоб не потрапити у залежність від інших держав, повинна бути ні індустріальною, ані аграрною.

На формування концепції Челлена вагомий вплив мали ідеї Герберта Спенсера, а ще більшою мірою представників соціального дарвінізму. У «Staten som liffsform» Челлен удосконалює також ідеї німецького вченого Фрідріха Ратцеля про державу як організм; він робить це в суто теоретичних термінах з явною метою створити таксономію державної влади, що базується, головним чином, на географії Ратцеля [6; 8; 13; 14]. У праці «Політична географія» («Politische Geographie», 1903) Ратцель стверджує, що біологічна диференціація є явищем росту, який породжує просторовий розподіл праці, що прямує за ростом організму, зростанням, яке зосереджує певні функції в конкретних частинах організму, функціями, якими керує центральний орган. Але в той час як для біолога диференціація, яка виражається у просторовому розширенні організму, є останнім із законів диференціації, для політичного географа вірно протилежне. Для політичного географа просторове розширення держави є показником, що всі інші умови обґрунтовані [11, S. 75-76]. Найбільш детально розроблене формулювання Ратцеля концепції життєвого простору (*Lebensraum*) міститься у праці «Життєвий простір: біогеографічне дослідження» («Der Lebensraum: Eine biogeographische Studie», 1901) [10]. Проте генезис *Lebensraum* був присутній у працях німецького вченого протягом 1890-х років, особливо у його «Politische Geographie». Ратцель описав *Lebensraum* як концепцію, яка об'єднує біологічні, географічні та антропологічні умови певного середовища. Метою цієї синтетичної концепції було теоретизувати біологічні умови та зміни в межах відмежованої території, щоб описати зв'язок між видом і конкретним середовищем. Таким чином, *Lebensraum* – це «географічна площа поверхні, необхідна для підтримки живого виду при його наявному розмірі популяції та способі існування» [12, р. 53]; це просто життєвий простір, необхідний будь-якій державі для досягнення незалежності та добробуту [1, р. 75].

У таксономії Челлена з числа різних модальностей державної політики географічній надається перевага через введення неологізму *геополітика*, який уперше використав саме Челлен у 1899 році в есе про політичні кордони Швеції, надрукованому в YMER, щорічнику Шведського товариства антропології та географії. Норвезький дослідник Ола Тунадер стверджує, що таксономію Челлена не можна розглядати як просту суміш різних модальностей держави. Швидше, згідно з Челленом, ми повинні розглядати їх як тотальну єдність, живий організм, який

одночасно включає всі ці модальності. Тим не менш, основоположним елементом держави завжди є її природне розташування, її *геополітика* [14, р. 462].

Італійський філософ Роберто Еспозіто виявив певний семантичний зсув у творчості Челлена. Ця зміна відбувається, стверджує Еспозіто, між *Stormakterna (Великою державою)* та *Staten som livsform (Державою як формою життя)*. У той час як в останній книзі Челлен усе ще вважає державу конституційною структурою, хоча й пов'язаною з геополітикою та етнополітикою, у «*Staten som livsform*» ця конституційна структура поступається органічній та біополітичній структурі, яка не зводиться до договірної або конституційної моделі держави, а спирається більше на силу, ніж на право [3, р. 16]. Якщо ми візьмемо «Політичну географію» Ратцеля, то побачимо, що ядро цього «оригінального ядра біополітичної семантики» присутнє вже в аналогії Ратцеля між диференціацією живого організму та просторовим зростанням території життєвого простору. Крім того, можна зауважити, що цю семантичну зміну слід розглядати у зв'язку з твердженням Челлена про те, що його політичну таксономію слід читати як єдність або сукупність, яка збирає фізичні, антропологічні, економічні та біологічні елементи в об'єднуючу *органістичну концепцію держави*. У праці Челлена відношення між державною автаркією, її географічною окремістю та народом слід розуміти як прагнення до ізоморфної подібності, котрій, однак, завжди бракуватиме зв'язку між життям і землею, тому насправді вона не є ізоморфним утворенням, а завжди перебуває у стані нерівноважності.

Концепція державної побудови та життєвого простору Р. Челлена не здобула великої популярності на скандинавських широтах, натомість отримала потужний розвиток у німецькій політичній думці першої половини ХХ століття, в першу чергу завдяки працям Карла Хаусхофера, який вважав Челлена своїм учителем. Заснований ним у 1924 р. «Часопис геополітики» («*Zeitschrift für Geopolitik*») містив глибокі наукові ідеї з питань державознавства. У збірнику 1928 р. «Елементи геополітики» автори (К. Хаусхофер, Г. Лаутензах, О. Мауль, Е. Обст), даючи програмне обґрунтування геополітики, спираються на ідеї Р. Челлена: зокрема, про державу як живу істоту, наділену антропоморфними рисами: «Геополітика прагне і повинна стати совістю держави» [4, S. 49]; на пряму залежність держави від простору: «Геополітика є вчення про залежність політичних подій від землі. Вона спирається на широкий фундамент географії, особливо політичної географії як вчення про політичні просторові організми та їхні структури. Сутність земних просторів дає геополітиці ті рамки, усередині яких повинен відбуватися хід політичних подій, для того щоб їм був забезпечений тривалий успіх. Звичайно, носії політичного життя іноді виходять за ці рамки, однак раніше чи пізніше залежність від землі знову і знову буде давати себе відчувати» [4, S. 67]. Особиста драма Хаусхофера (його близькі стосунки з нацистами, зокрема, з Р. Гессом, а також запозичення нацистами багатьох ідей з його концепції геополітики) накладається на драму наукової ідеї Р. Челлена стосовно «життєвого простору». Гітлер використав концепцію розширення «життєвого простору» для своїх політичних цілей, суттєво перекутивши та змінивши її основні положення. Одразу після здобуття влади, 3 лютого 1933 р. нацистський фігурер презентував своє бачення «життєвого простору»: «Яким чином ми повинні використати політичну владу? Ще зарано казати. Можливо, для отримання нових можливостей для експорту, а можливо – що набагато краще – для завоювання нового життєвого простору на Сході та його наглої германізації» (Із нотаток генерала Курта Лібмана) [5, S. 181]. Отже, доля наукової спадщини Рудольфа Челлена змушує нас вкотре замислитись над проблемою моральної відповідальності вченого перед людством.

Список використаних джерел

1. Defarges, F.M. *Introducao a Geopolitica*. Lisboa, Gradiva, 2003.
2. Dolman, E. *Astropolitic: Classical Geopolitics in the Space Age*. London: Frank Cass Publishers, 2002.
3. Esposito, R.: *Bios: Biopolitics and Philosophy*, University of Minnesota Press, Minneapolis, 2008.
4. Haushofer, K., Obst, E., Lautensach, H., Maull, O. *Bausteine zur Geopolitik*. Berlin: K. Vowinkel, 1928.
5. Hofer W. *Der Nationalsozialismus Dokumente 1933-1945*, Frankfurt am Main, 1957.
6. Holdar, S.: *The Ideal State and the Power of Geography: The Life Work of Rudolf Kjellen*, *Polit. Geogr.*, 1992, №11, p. 307-323.
7. Kjellen, R.: *Staten som livsform*, Hugo Grebers förlag, Stockholm, 1916.
8. Kjellen, R.: *Stormakterna: Konturer kring samtidens storpolitik*, Hugo Grebers förlag, Stockholm, 1905.
9. Kjellen, R.: *Undersökningar till politikens system I*, *Statsveten-skaplig tidskrift*, 1919, №22, p. 98-128.
10. Ratzel, F.: *Der Lebensraum: Eine biogeographische Studie*, in: *Festgaben für Albert Schäffle zur siebenzigsten Wiederkehr seines Geburtstages am 24. Februar 1901*, edited by: Bücher, K., Laupp, Tübingen, 1901.
11. Ratzel, F.: *Politische Geographie*, R. Oldenbourg, Munchen- Leipzig, 1903 [1897].
12. Smith, W. D.: *Friedrich Ratzel and the Origins of Lebensraum*, *Ger.Stud. Rev.*, 1980, №3, p. 51-68.
13. Thermaenius, E.: *Geopolitik och politisk geografi*, *Statsveten-skaplig tidskrift*, 1937, №40, p. 213-328.
14. Tunander, O. *Swedish-German geopolitics for a new century: Rudolf Kjellén's 'The State as a Living Organism'*. *Review of International Studies*, July 2001, № 27(03), p. 451-463.
15. Горбатенко, В. П. Автаркія // *Юридична енциклопедія* : [у 6 т.] / ред. кол.: Ю. С. Шемшученко (відп. ред.) [та ін.]. – К. : Українська енциклопедія ім. М. П. Бажана, 1998-2004.

*Ковальова С. Г.,
канд. юрид. наук, доцент,
доцент кафедри історії і теорії держави і права,
ЧНУ імені Петра Могили, м. Миколаїв, Україна*

ФІЛОСОФІЯ ПРАВА У СИСТЕМІ ПІДГОТОВКИ МАГІСТРА ПРАВА В УКРАЇНІ У КОНТЕКСТІ СВІТОВОГО ДОСВІДУ

Сучасний розвиток української науки позначився оновленням як методології правознавства, так і його змісту, що не могло не відбитися на змісті навчальних планів і програм підготовки юристів в Україні. Але якщо галузеві юридичні науки в українських університетах в основному зберігали зв'язок з традицією, що складалася впродовж понад двохсот років, то навчальній дисципліні «Філософія права» довелося наново пробивати собі шлях до системи підготовки магістра.

Зауважимо, що викладання філософії права в українських університетах мало довгу і міцну традицію. В університетах Києва, Харкова, Львова, Одеси, Чернівців ця дисципліна не тільки посідала значне місце, але й отримувала розвиток (чого варті, наприклад, науковий доробок С. Ерліха!). Але з приходом на українські землі радянської влади філософії права було відмовлено у праві на існування як «буржуазній» науці, що наслідуються оспорювати монополію позитивізму – єдиного «легального» праворозуміння. Тож після здобуття Україною незалежності вітчизняним юристам-науковцям довелося вибудувувати і методологію, і зміст філософії права як навчальної дисципліни. У 10-і роки ХХІ століття на шпальтах юридичних фахових журналів розгорнулося жваве обговорення переліку тем і питань, які варто було б включити до навчальних програм підготовки магістрів у вишах України. В обговоренні взяли участь як досвідчені, так і молоді науковці і викладачі – П. Рабинович, Д. Голосніченко, І. Музика, О. Михайленко, В. Тертишник, О. Бандура, І. Тімуш, А. Мірошніченко та інші. Водночас з'явилися підручники з філософії права, створені фахівцями харківської, київської, львівської юридичної школи. Метою даної розвідки є встановити співвідношення змісту та методології даної навчальної дисципліни з відповідниками у європейських і північноамериканських вишів.

Однією з класичних праць, що заклала підвалини філософії права як науки, є «Філософія права» І. Канта [1]. Звернемо увагу на те, що філософ І. Кант піддає філософському осмисленню юриспруденцію, фокусуючись саме на юридичних аспектах теми. Видатний німецький філософ, чії праці не втратили наукової цінності й до сьогодні, аналізує позитивістських та природноправовий підходи до праворозуміння, а потому проводить філософський аналіз основних галузей та інститутів права – цивільного, сімейного, кримінального. Ця праця включені до переліку обов'язкової літератури з дисципліни у вишах Німеччини, Франції, Великої Британії, США, Австрії, Швейцарії та інших країн.

Помітним явищем в історії розвитку філософії права стала праця «Вступ до філософії права» [2] видатного американського юриста та соціолога права Р. Паунда, котрий викладав на юридичних факультетах університетів Небраски, Чикаго, у Гарвардській школі права. Р. Паунд був одним із засновників соціологічної школи права, тож його увага сфокусована саме на питаннях застосування права, його функціонування у правовідносинах, зокрема, у сфері права власності і договірному права, які Р. Паунд, продовжуючи традицію римського приватного права, вважає центральними у сфері правового регулювання. Книга Р. Паунда є обов'язковою для вивчення для студентів-юристів університетів США, Канади, Великої Британії, Данії, Німеччини та інших європейських держав.

Зразком навчальної літератури з філософії права ХХІ столітті може бути підручник «Філософія права. Вступ» англійського дослідника і популяризатора юридичної науки М. Теббіта [3]. Присвятивши один підрозділ історії філософії права, автор приділяє основну увагу філософському осмисленню сутності та функціонуванню основних інститутів приватного і публічного права.

Цікавою є позиція скандинавських юристів. Так, наприклад, Й. Евальд і С. Шаумбург-Мюллер, що викладають філософію права на юридичному факультеті Орхуського університету в Данії, включають до кола питань, що їх вивчає філософія права, і проблеми теорії права та джерел права [4]. Продовжуючи виклад дисципліни в основному відповідно до схеми, започаткованої І. Кантом, данські вчені не обмежуються аналізом наукового доробку американських, англійських, німецьких, австрійських вчених, а ретельно вивчають і популяризують власний вітчизняний досвід, приділяючи увагу також науковій спадщині скандинавських вчених Е. Аннерса, Ф. Хегерупа, К. Іллума, В. Бенсона та інших. Особливо підкреслюється внесок данських, шведських і норвезьких вчених у розробку концепції правового прагматизму, що трактується авторами як один з інструментів побудови держави загального добробуту.

Звернемося до вітчизняних прикладів навчальної літератури з філософії права. Один з перших був підручник В. Бачиніна, В. Журавського та М. Панова [5]. Автори спробували підійти до теми з позицій скоріше філософів, ніж юристів. Тож у тексті підручника велику увагу приділено питанням становлення людського суспільства і основних регуляторів відносин у соціумі – не тільки права, а й моралі, традицій, звичаїв. Осмислюються «вічні» категорії людського буття – життя і смерть, свобода і несвобода, порядок і хаос тощо. Безумовно, така позиція авторів є певною мірою виправданою, адже заглиблення студентів у філософські онтологічні проблеми

сприятиме становленню особистості студента. Але таким чином розвиваються саме юридичні складові філософії права.

Заслуговує на увагу підручник корифея української правової науки В. Шаповала [6]. Автор обрав класичну структуру підручника, зосередивши увагу на історії філософсько-правових учень і основних проблемах науки. Цікаво, що В. Шаповал присвятив розділ підручника аналізу вітчизняного внеску у розвиток філософсько-правової науки. Автор підкреслив, що навіть у радянські часи, коли філософія права була небажаною в українських вишах, теоретики права розробляли свої концепції і теорії з урахуванням філософських аспектів.

Помітним явищем у вітчизняній філософсько-правовій освіті став підручник О. Данильяна та О. Дзюбаня [7]. При побудові підручника автори спробували врахувати європейський та північноатлантичний підходи до викладання дисципліни. Ґрунтовно проаналізовані історія становлення основних концепцій і шкіл у праві, широко висвітлена методологія науки філософії права, приділено увагу її проблемним питанням. Однак автори сконцентрували увагу в основному на внеску загальноновизнаних авторитетів у юриспруденції, лише побіжно торкнувшись внеску українських вчених у розвиток філософії права.

Отже, можемо говорити про те, що вітчизняні підходи до викладання філософії права на юридичних факультетах українських вишів ведеться з урахуванням сучасного досвіду європейських і північноатлантичних країн.

Список використаних джерел

1. I. Kant. The philosophy of law. An exposition of the fundamental principles of jurisprudence as the science of right. Translated from the German by H. Hastie. Edinburg, 1887.
2. R. Pound. An introduction to the philosophy of law. New Haven: Yale University Press, 1930.
3. M. Tebbit. Philosophy of law. An introduction. London: Routledge, 2008.
4. J. Evald, S. Schaumburg-Muller. Retsfilosofi. Kobenhavn: Juristforlag, 2014.
5. Бачинін В., Журавський В., Панов М. Філософія права. Підручник для юридичних спеціальностей вищих навчальних закладів. К.: Видавничий Дім «Ін Юре», 2003.
6. Шаповал В. Філософія права. Х.: Вид-во Нац. Ун-ту внутр. справ, 2005.
7. Данильян О., Дзюбань О. Філософія права. Підручник для вузів. Х.: Право, 2014.

УДК 343.98:378.16] (043.2)

Коновалов В. В.,
*старший викладач кафедри
цивільного та кримінального права і процесу,
ЧНУ імені Петра Могили, м. Миколаїв, Україна*

ДО ПИТАННЯ ПРО ПІДГОТОВКУ СТУДЕНТІВ КРИМІНАЛЬНО-ПРАВОВОЇ СПЕЦІАЛІЗАЦІЇ НА ЮРИДИЧНИХ ФАКУЛЬТЕТАХ

Забезпечення правопорядку, боротьба зі злочинністю – одна із найважливіших функцій держави. Для реалізації її в останнє десятиліття законодавчою і виконавчою гілками влади України було розпочато низку заходів, які отримали назву «реформи» в правоохоронній і судовій системах держави. Ці «реформи» були направлені в основному на зміну законодавства (в першу чергу, на посилення відповідальності за правопорушення та криміналізацію окремих діянь), реорганізацію існуючих правоохоронних органів (поліції, СБУ, прокуратури) та створення нових правоохоронних структур (НАБУ, САП, ДБР). Проте, суттєвих позитивних результатів, нажаль, ці заходи (так звані «реформи») не принесли. Більше того, як вітчизняні, так і зарубіжні аналітики звертають увагу навіть на зростання правопорушень і, в першу чергу, латентної злочинності. До останньої відносяться, в більшості, корупційні діяння, які в науковій літературі отримали назву «білокомірничова злочинність». Такий стан правопорядку і законності в країні викликає велике занепокоєння як в суспільстві нашої країни, так і в країнах ЄС, членом якою Україна прагне стати. Ця ситуація досліджується вітчизняними вченими, зарубіжними аналітиками.

Злочинність – це історично змінне, соціально-правове явище і тому досліджується з різних аспектів суспільного життя – політичних, економічних, правових, соціальних, культурних та інших. Внаслідок цього і боротьба зі злочинністю потребує комплексного підходу до розробки та запровадження заходів, спрямованих на зниження правопорушень в країні.

Саме по собі створення нових правоохоронних структур по боротьбі зі злочинністю (НАБУ, ДБР і в перспективі деяких інших) не може вирішити проблему зростання злочинності. Проте, від ефективної роботи правоохоронних органів багато чого залежить в цій боротьбі. Новостворені органи потребували кадрового забезпечення. Цілком логічним було те, що на посади в цих структурах призначались співробітники з національної поліції та в окремих випадках прокуратури або адвокатури, які вже мають певний досвід по розкриттю та розслідуванню кримінальних правопорушень. Підготовка, наприклад, слідчих в спеціалізованих навчальних закладах системи МВС не може задовольнити кількісної потреби в них органів національної поліції. Заміщення звільнених посад в органах національної поліції, зокрема, слідчих, часто проводиться шляхом призначення на ці посади

випускників юридичних факультетів ВНЗ України. При цьому гостро постає питання якісної підготовки випускників юридичних факультетів вищих навчальних закладів з відповідною спеціалізацією. На сьогоднішній день факультети ВНЗ зі спеціалізацією «081 Право» орієнтуються в переважній більшості на підготовку фахівців цивільно-правового, господарського-правового та адміністративно-правового напрямків. І це відповідає запити студентів юридичних факультетів. Бажаючих після закінчення юридичних факультетів працювати в правоохоронних органах, зокрема, в національній поліції залишається невеликий відсоток. Студенти пояснюють це декількома причинами: не престижність професії в суспільстві; недостатня заробітна плата; небезпечність професії та деякими іншими. На це повинні звернути увагу, в першу чергу, владні структури держави.

Ті ж студенти, які бажають отримати юридичні знання по кримінально-правовій спеціалізації, повинні мати можливість оволодіти не тільки базовими теоретичними положеннями, а і тонкощами майбутньої професії. Зокрема, професія слідчого завжди була елітною в сфері діяльності правоохоронних органів. Слідчий – це особа, яка, так би мовити, ставить останню крапку в кримінальному провадженні. Від якості його роботи багато в чому залежить і судові рішення. Тому, коли суспільство дізнається, що особа, яка притягалась до кримінальної відповідальності (особливо по резонансним злочинам) не була покарана, то це, в першу чергу, є показником неякісної роботи слідства. В суспільстві поширюється не просто розчарування, а в більшості зневіра в невідворотність покарання за вчинений злочин, як принцип правової держави.

Розслідування кримінальних правопорушень вимагає від слідчого глибоких знань, великої професійної майстерності і досвіду, вміння орієнтуватись в певній ситуації. Разом з тим, в органах внутрішніх справ і прокуратурі працює значна кількість співробітників з невеликим стажем і досвідом роботи. Неодноразово доводилось спостерігати, як слідчий, що прибув на місце події, складаючи протокол огляду місця події, просто фіксує обстановку місця події, не проводячи її дослідження, не піддаючи її аналізу з метою висунення реальних версій щодо особи злочинця (при неочевидних злочинах), мотивів вчиненого правопорушення, інших важливих обставин, що характеризують елементи складу кримінального правопорушення. Проведені спостереження за діями співробітників слідчо-оперативних груп національної поліції при оглядах місць подій (навіть без глибокого їх дослідження) дають підстави стверджувати, що недоліки, які пов'язані з упущеннями при отриманні вихідної інформації на місцях подій, в подальшому негативно позначаються на побудові слідчих версій, як підґрунті подальшої роботи слідчого по розкриттю і розслідуванню кримінальних правопорушень.

Вирішення вказаної проблеми, на нашу думку, пов'язано із необхідністю з'ясування наступних моментів: а) особливостей відображення події правопорушення в оточуючому середовищі; б) характеру взаємозв'язків між змінами, що виникають внаслідок відображення; в) виокремлення, класифікації ознак, що характеризують особу, яка вчинила правопорушення, а також інші елементи події правопорушення; г) використання останніх в процесі розслідування.

Процес розкриття і розслідування кримінальних правопорушень часто порівнюють (і не безпідставно) з творчим процесом. Злочинець – творить злочинне діяння, а слідчий виступає як його критик, виявляючи всі «недоліки» цього діяння, що в фіналі призводить до викриття винного і притягненні його до відповідальності. Тобто, слідчий повинен бути готовим до будь-якої ситуації, що може скластися в процесі розслідування.

Ми вважаємо, студенти юридичних факультетів, які обрали кримінально-правову спеціалізацію, є, в першу чергу, потенційними працівниками правоохоронних органів. А тому пропонуємо декілька рекомендацій по підготовці студентів даної спеціалізації.

По-перше. Необхідно навчити студентів, які обрали кримінально-правову спеціалізацію, «премудростям» розслідування кримінальних правопорушень. Виходячи з того обсягу годин, що встановлені навчальними планами на вивчення провідної дисципліни в цьому процесі – криміналістики – це є нездійсненою метою. Викликає нерозуміння те, що на вивчення криміналістики студентами, що обрали кримінально-правову спеціалізацію, відводиться однакова кількість годин, як і для студентів, що обрали іншу спеціалізацію. Чи є необхідність студентам цивільно-правової спеціалізації в такому ж обсязі вивчати криміналістику і як це вплине на їх кваліфікацію як цивільних?

По-друге. Відтворити на заняттях чисто теоретичні положення науки криміналістики, не пов'язавши їх з практикою є, на наш погляд, малоефективним методом навчання. Більше того, відміна навіть тої незначної кількості практичних занять, які були раніше, взагалі робить процес вивчення криміналістики просто формальним.

По-третє. Для проведення занять по криміналістиці бажано залучати викладачів, які мають практичний досвід в цій сфері. Хоча б для проведення практичних занять.

По-четверте. При вивченні криміналістики акцентувати увагу на її нерозривному взаємозв'язку з теорією пізнання діалектичного матеріалізму. Основні положення її полягають в наступному. В результаті взаємодії події кримінального правопорушення з навколишнім середовищем структура елементів правопорушення відображається в навколишньому середовищі. Тим самим створюється основа для пізнання події правопорушення по його слідам, так як універсальність, все загальність взаємодії і, відповідно, властивості відображення є підставою для процесу пізнання, як найважливішого принципу матеріалістичної теорії пізнання.

Із власного досвіду викладання криміналістики можемо стверджувати, що це викликає у студентів найбільші труднощі, а викладачі криміналістики, в свою чергу, намагаються не акцентувати увагу студентів на цих питаннях. Але ж це є та база, яка лежить в основі розслідування будь-якого кримінального правопорушення. Слабке

знання положень теорії пізнання призводить до неякісного обґрунтування доказової бази слідством і, як наслідок, в непоодиноких випадках уникнення відповідальності злочинцями.

УДК 340.15:355](477)''149/154''

*Лісна І. С.,
канд. юрид. наук, доцент,
завідувач кафедри історії та теорії держави і права,
ЧНУ імені Петра Могили, м. Миколаїв, Україна*

ЗАПОРІЗЬКА СІЧ: СТРУКТУРА ТА ЗНАЧЕННЯ В ІСТОРІЇ УКРАЇНИ

Історія українського козацтва є невід'ємною частиною історії України. Звичаї і традиції запорізького козацтва часто відновлювалися у подальших етапах формування Української державності. Прагнення свободи та незалежності свого народу, готовність самовіддано захищати свою Батьківщину споконвіку властиві українському народу. Ці цінності лягли в основу формування національної ідеї нашої нової держави – незалежної і суверенної України.

Протягом всіх періодів історії відбувався надзвичайний вплив козацтва на історію української нації і на процес формування національної свідомості українців. Саме козацтво сприяло накопиченню досвіду боротьби та служило прикладом для майбутніх поколінь борців за визволення українського народу.

Наслідкування політичних, виховних, культурних, військових традицій запорізького козацтва особливо потрібні зараз, під час такої непростой ситуації, в якій знаходиться Україна. Зараз, як ніколи потрібно згадати те, за що боролися козаки, про те які подвиги здійснили наші пращури. Потрібно згадати, що козаки не дивлячись ні на що створили свою незалежну державу. Сьогодні нам потрібно стати такими ж сильними фізично і морально, щоб стійко протистояти всім проблемам.

Козацтво виникло на південноукраїнських землях – на території від середнього Подніпров'я і майже до Дністра, найбільша його чисельність припадає на XVI століття. Вперше слово «козак» з'являється у 1240 році у книзі «Таємна історія монголів». У 1489 році – перша згадка саме українських козаків у польській хроніці Мартіна Бельзького.

Масові роздавання українських земель королем панам і шляхті, закріпачення населення і національний гніт призвели до масових втеч знедолених людей на простори степів. Незалежно від національності і походження люди об'єднувалися у групи, разом полювали, ловили рибу, нападали на татар.

Перша Січ виникла у 1556 році, її засновником був Дмитро Вишневецький, який згуртував козаків і побудував на острові Мала Хортиця фортецю, так виникла Хортицька Січ. Більшість дослідників виділяє існування восьми Січей: Хортицька, Томаківська, Базавлуцька, Чортомлинська, Кам'янська, Олешківська, Нова і Задунайська. З кожною з Січей пов'язані якісь події і кожна з них чимсь відома. Наприклад, козаки з Томаківської Січі брали участь у першому найбільшому українському повстанні у 1591-1593-х роках під проводом Косинського. Базавлуцька Січ дістала найбільшої слави війська запорозького. Серед всіх Січей Чортомлинська проіснувала довше всіх, цілих 57 років з цієї Січчю пов'язані такі видатні особи як Іван Сірко та Кость Гордієнко. Кам'янська Січ єдина Січ запорізьких козаків, де збереглися рештки козацьких куренів, січового майдану, виробничих майстерень і цвинтар. Нова Січ вважається останньою, але не зважаючи на заборону російського уряду козаки збудували ще Задунайську Січ.

Суспільна організація Запорозької Січі базувалася на принципах козацької демократії та загальної рівності. Запорізька Січ мала свої символи: печатку - герб, на якій був зображений козак з мушкетом на плечі та шаблею при боці; січовий прапор малинового кольору із зображенням святого Архангела Михаїла з білим хрестом. Це свідчило про те, що Запорізька Січ була державним утворенням. Запорізька Січ була республікою безпосереднього управління, в якій законодавча влада належала всьому народу, а не тільки його представникам.

Запорізька Січ була республікою безпосереднього управління, в якій законодавча влада належала всьому народу, а не тільки його представникам. [1 с.103-105]

Існувало 3 види рад: загальна козацька або Військова рада, рада Старшин і Чорна рада або чернецька. Військова рада була вищим законодавчим органом, вирішувала найважливіші питання. Січова рада або Велике коло, скликала кошовим отаманом, могла бути скликана козаками. На цій раді кожен мав рівне право голосу, голосування проходило відкрито, тому що козаки вважали, прилюдні вибори і рішення - це ознак вільних людей. Проголошувалася також свобода протесту і змінюваності посадовців. Бували випадки, коли меншість вперто відстоювала власну думку і доходило до бійок. Рішення ради було загальнообов'язковим і протоколи на таких радах не велися [2. с. 63-64].

На Запорізькій Січі діяла триступенева система органів управління. Кіш – спочатку це був виконавчий орган, який обирався і знаходився під контролем Військової Ради. Кошовий отаман вважався повновладним володарем Січі, він був вищим виконавчим органом. Символами влади кошового отамана були залізна булава, комишина, військовий прапор і бунчук. Військовий суддя був головним помічником отамана. Ознакою його влади були

велика срібна печатка і комишина. Писар – ця посада була дуже відповідальна, чужинці називали писаря канцлером. Осавул був посередником між Радами і старшиною, слідкував за порядком на Запорізькій Січі, проводив дізнання злочинців і заготовляв провізію на випадок війни. Обозний очолював артилерію і слідкував за будівництвом укріплень на Січі, також займався комплектуванням війська. Його помічником був пушкарь. Курінний отаман був нижнім ступенем старшини на Січі. До паланкової старшини належали полковник, писар, осавул, хорунжий, підосавул і підписарій. Паланкову старшину призначала військова старшина.

На чолі Війська Запорозького стояв гетьман або старший. Усе козацтво поділялося на полки в кожному по 500 чоловік, ними командували виборні полковники. Полки склалися з сотень на чолі яких були сотниками, декілька сотень утворювали курені, якими командували курінні отамани. Адміністративно-територіальною одиницею була паланка, їх спочатку було 5, потім 8, а впродовж 1734-1775 років їх чисельність досягала і 11. Головним місцем служби була Січ.

Звичаєве право Запорозької Січі у частині правових інститутів не знало різниці між кримінальними й цивільними правопорушеннями, урегульовувало відносини кримінального і цивільного характеру. Найбільшого розвитку набула сфера кримінально-правового регулювання, особливо норми, що встановлювали відповідальність за злочини. Мета покарання полягала у відплаті й відшкодуванні збитків та в залякуванні. Відомостей про норми, які регулювали би відносини цивільно-правового характеру, збереглося дуже мало. Зобов'язання виникали внаслідок заподіяння шкоди і з договорів. Суд на Запоріжжі був простим, правим і скорим і мав декілька інстанцій. Він не відділявся від адміністрації та ґрунтувався лише на нормах усного права. Писані закони інших держав не мали чинності. У козаків існував єдиний процес розгляду кримінальних і цивільних справ. Доказами в судовому процесі були покази свідків, розписки. Судовий процес був усним. Правова організація влади на Січі мала триступеневу структуру: вищий рівень представляла – загальна військова рада, середній рівень – паланкове управління і низовий рівень – курінне управління. [3, с.78]

Отже, правова система в Запорозькій Січі була своєрідним інструментом військово-адміністративної влади.

Запорізька Січ відіграє дуже важливу роль в історії України. Вона має величезне значення у процесі українського державотворення. Запорізька Січ проголошувала ідеї незалежності України, ідеї свободи населення і демократизму. Вона була ніби державою в державі, яка прагнула змін для українського народу, кращого життя і хотіла стати самостійною. Козаки пробуджували національно-визвольні почуття у населення, показували українцям, що вони можуть бути вільними і незалежними, підбурювали народ на боротьбу за власну самостійність. Вони стали захисниками українського народу і країни від турецько-татарських набігів, від кріпосницького і національного гніту. Козаки показали всім, що український народ сам у праві вирішувати власну долю, довели, що без допомоги сторонніх країн, Україна може вирішувати всі питання, як внутрішньої так і зовнішньої політики. Досвід Запорозької Січі використовувався при формуванні окремих інститутів Української Народної Республіки. Сучасна Україна має ряд нормативних правових актів і деякі положення у Конституції, що базуються на історичній практиці Запорозької Січі, а саме питання, які стосуються державного будівництва, системи органів влади і управління та їх функціонування. Також проглядаються у Конституції риси демократичного правління країною, що були притаманні Запорозькій Січі, наприклад існуюча сьогодні форма правління ґрунтується на принципах, закладених у Запорізькій Січі, для якої був характерний республіканський устрій.

Отже, козаки виступають захисниками України і народу, борцями за незалежність і самостійність країни. Запорізька Січ виступає, як осередок демократичності і волі, та є одною з найяскравіших сторінок історії України [4, с.132-133].

Список використаних джерел

1. Історія України-Руси в 11 т. : Козацькі часи – до року 1625. Київ: Наукова думка, 1995.
2. Щербак В. О. Українське козацтво: формування соціального стану. Друга половина XV – середина XVII ст. К., 2000.
3. Грозовський І. Козацьке право. І. Грозовський Право України. 1997. №6. С. 76-80.
4. Бойко О. Д. Історія України К.: Видавничий центр «Академія». 2002. С. 656.

*Марчук Т. С.,
юрист в сфері освіти,
ментор юридичної клініки «Veritas»
юридичного факультету,
ЧНУ імені Петра Могили, м. Миколаїв, Україна*

ОСНОВНІ АСПЕКТИ РОЗУМІННЯ ПРАВОВОЇ ДІЯЛЬНОСТІ В ЮРИДИЧНІЙ КЛІНІЧНІЙ ПРАКТИЦІ

Юридична освіта в Україні є значно важливим важелем для існування та розвитку правового суспільства нашої держави. Аналітика останніх досліджень дає зрозуміти, що із сучасним становленням та розвитком суспільного життя відбулося значно багато змін і в сфері розвитку юридичної освіти.

Сьогодні стає зрозумілим, що досить актуальною практикою вважається вивчення «вузьких галузей» юридичної освіти в Україні. Так, ще декілька років тому через впровадження сучасних правовідносин в сфері ІТ-права, дана юридична галузь набула значної популярності, що відобразилося і в потребі вивчення такої галузі в більш детальному форматі і закладами вищої освіти в галузі права. Тут виникла потреба в залучення до роботи відповідних правознавців, які розуміються в зазначеній сфері.

Разом із тим, через введення в Україні воєнного стану зросла потреба в роботі воєнних юристів та адвокатів. Саме тому аналізуючи останній розвиток подій в суспільстві слід сказати, що фахівці в галузі права, які мають вузькі спеціалізації, високо цінуються в юридичній сфері. Тому на сьогодні такі фахівці доволі часто можуть бути залученими для передачі своїх знань та навичок студентам та молодим спеціалістам, які лише навчаються юриспруденції та працюють в юридичних клініках при закладах вищої освіти, метою яких є правова допомога суспільству.

Правовий аналіз ситуації дає зрозуміти, що все частіше заклади вищої освіти, які співпрацюють з юридичними клініками, та які надають безоплатну правничу допомогу населенню, можуть залучати таких «вузькопрофільних» правознавців для роботи в сфері надання безоплатної юридичної допомоги населенню, адже деякі питання мають відповідний галузевий напрям.

Згадуючи історію варто зауважити, що перші юридичні клініки були утворені в Україні ще наприкінці 90-х років в Київських та Донецьких закладах вищої освіти. Так, на початку їх існування можна було помітити деякий скептицизм в викладацькій сфері та сфері студентства з приводу роботи таких клінік. Нажаль таке нововведення в закладах освіти досить часто не мало підтримки з боку керівних органів закладів освіти.

Але не дивлячись на таке відношення, їх робота та розвиток мав місце завдяки ініціативам певних викладачів, студентів. А фінансовою підтримкою стало залучення іноземних партнерів [1, с. 9].

Слід сказати, що на початку 2000-х років в Україні була створена громадська організація під назвою «Асоціація юридичних клінік України».

Основною метою її існування стало збереження та розвиток такого руху клінічної юридичної науки, а напрям діяльності полягає в підтримці роботи самих юридичних клінік в закладах вищої освіти та допомога в роботі, що спрямована на правозахисну та право-освітню діяльність для населення та суспільства в цілому [2].

Варто звернути увагу, що такі юридичні клініки працюють в доволі широкому спектрі юридичних послуг з метою допомоги населенню. Професор Фурса вважає, що діяльність клінік слід розуміти як додаткову діяльність в сфері безоплатної правової допомоги і в жодному разі ні як не конкурентоспроможне до державної системи безоплатної правової допомоги [3, с. 359].

Тому, аби окреслити основні принципи діяльності таких юридичних клінік, в 2005 році зазначеною вище Асоціацією був прийнятий загальний Етичний кодекс юридичної клініки. Таким документом визначається зокрема і обсяг прав, обов'язків учасників, і основні принципи діяльності клінік, а також основні нюанси щодо правовідносин між учасниками [4].

Окреслюючи основні аспекти до розуміння діяльності юридичних клінік в закладах вищої освіти, варто сказати, що за допомогою роботи викладачів, керівних структур самої клініки, роботи менторів (як наставників), здійснюється покращення якості юридичної освіти, включаючи знання теоретичного матеріалу та виконання практичних завдань для здобувачів вищої освіти.

Така діяльність здійснюється за допомогою виконання важливої соціальної функції, мається на увазі надання безоплатної правової допомоги певним верствам населення. Тут також доречно сказати і про підвищення рівня правової культури для суспільства в цілому.

Аби більш детально зрозуміти важливість роботи юридичних клінік, варто відзначити, що до основних напрямків роботи останніх відносять і юридичні консультації, і надання інформацій з правових питань, підготовка процесуальних документів та багато інших напрямів діяльності.

Також важливою в значній мірі є робота з правопросвітницької діяльності.

Відповідно до Стандартів діяльності юридичних клінік України, які були схвалені Всеукраїнським з'їздом Асоціації юридичних клінік України (протокол № 2 від 19.06.2014), встановлено, що основною метою

правопросвітницької діяльності повинно стати набуття для студентів відповідних правових навичок. Це може бути реалізовано шляхом очної або дистанційної роботи зі студентами-консультантами.

Стандарти визначають, що такими очними форматами просвіти можуть бути:

- проведення лекцій, семінарів, групових обговорень та інших заходів;
- проведення тренінгів, інтерактивних занять для студентів тощо.

Крім того, в сьогоденних умовах така діяльність може здійснюватися і в формі дистанційної роботи, що може бути у вигляді:

- написання публікацій;
- участі у ЗМІ, в тому числі телепередачі чи радіопередачі;
- написання юридичних колонок-консультацій у ЗМІ;
- роботи з розміщення юридичних новин в Інтернет мережі тощо [5].

На підставі вищезазначеного можна зробити юридичний висновок про те, що становлення та розвиток юридичних клінік в Україні є вкрай важливим механізмом для правової свідомості населення в Україні. Не дивлячись на початковий скептицизм на початку існування таких клінік, їх робота стала невід'ємною та вкрай важливою основою для сучасної правової спільноти.

На відміну від інших правових структур, тут можна спостерігати свого роду дуальний характер діяльності. Адже з одного боку ми спостерігаємо надання правової допомоги для населення, а з іншого – набуття нових знань та навичок для студентської спільноти. Але тут останні можуть реалізовувати на практиці набутий в закладі вищої освіти важливий теоретичний матеріал.

Список використаних джерел

1. Сущенко В. М. Правнична клінічна освіта в Україні : навч. посіб. Київ : Ваіте, 2020. 274 с.
2. Статут Громадської організації «Асоціація юридичних клінік України». Асоціація юридичних клінік України : офіційний вебсайт. URL: <https://legalclinics.in.ua> (дата звернення 09.10.2023).
3. Фурса С. Я. Адвокатура України : навч. посіб. Київ : КНТ, 2007. 940 с.
4. Етичний кодекс юридичної клініки від 25.08.2005. Асоціація юридичних клінік України : офіційний вебсайт. URL: <https://legalclinics.in.ua> (дата звернення 09.10.2023).
5. Стандарти діяльності юридичних клінік України від 19.06.2014. Асоціація юридичних клінік України : офіційний вебсайт. URL: <https://legalclinics.in.ua/wp-content/uploads/2017/07/standarti-diyalnosti-yuridichnikh-klinik-ukrajini.pdf> (дата звернення 09.10.2023).

УДК: 378.016:340]:004.8](043.2)

*Коваль А. А.,
д-р юрид. наук, професор
кафедри конституційного та адміністративного права і процесу,
т. в. о. проректора з наукової роботи та міжнародного співробітництва,
ЧНУ імені Петра Могили, м. Миколаїв, Україна*

ШТУЧНИЙ ІНТЕЛЕКТ В ЮРИДИЧНІЙ ОСВІТІ: МОЖЛИВОСТІ ТА ЗАГРОЗИ

Штучний інтелект – це здатність машин виконувати завдання, які зазвичай вимагають людського інтелекту, такі як візуальне сприйняття, розпізнавання мови, прийняття рішень і мовний переклад.

Однією з найяскравіших і найсуперечливіших технологій є Large Language Models (наприклад, ChatGPT). Штучний інтелект і чати GPT можуть зробити юридичну освіту більш доступною, дозволяючи студентам отримувати якісний контент і поради в будь-який час із доступом до Інтернету. Системи на базі штучного інтелекту можуть адаптувати навчальний матеріал до індивідуальних потреб студентів, надаючи їм можливість навчатися власним темпом та фокусуватися на тих аспектах, які для них найбільш важливі. Окрім того, штучний інтелект може значно зменшити і спростити рутинні завдання в освіті (перевірка робіт на плагіат, оцінка тестів), звільняючи викладачів від тривалих за часом завдань і даючи їм можливість більше концентруватися на навчанні та підтримці студентів.

Серед можливостей штучного інтелекту можна виділити наступні:

- Можливість створювати унікальні тексти кількома мовами. За правильно створеного запиту, ChatGPT автоматично згенерує тексти англійською, французькою або китайською, які будуть правильно передавати всі смислові та культурні відтінки, специфічні для даної мови, щоб не просто писати статті, а й розширити їхню аудиторію на кілька мовних зон;
- Зрозуміло пояснити складні юридичні теми та трактування законів та нормативних актів;
- Збільшити шанс отримання роботи. Детальний запит до ChatGPT надасть можливість скласти персоналізоване резюме під специфіку роботи, також чат-бот допоможе підготуватися до співбесіди – підготує список можливих запитань на інтерв'ю і правильних відповідей на них;

- Знаходити нові можливості та ідеї для вирішення питань. Обробляти інформацію в великих масивах даних, для аналізу великих обсягів юридичних документів, заощаджуючи час і ресурси у процесі перевірки документів;
- Здійснювати комунікацію. Попри всі додаткові можливості, отримані від штучного інтелекту, ChatGPT – це насамперед чат-бот. Його базовий функціонал буде дуже корисним, коли потрібно терміново обговорити з кимось (або з чимось, у випадку з роботом) тему, що хвилює, або надати автоматизований зворотний зв'язок відвідувачам свого сайту.

Та разом з позитивними сторонами є й негативний вплив використання штучного інтелекту як в звичайному житті так і в юридичному освітньо-науковому просторі. Чати GPT можуть бути використані для копіювання та представлення чужих ідей, тому збільшується загроза академічного плагіату. Автоматизація в освіті може призвести до зменшення потреби в певних професіях, використання штучного інтелекту може виокремити навчання насамперед як процес передачі інформації, не надаючи достатньої уваги розвитку міжособистісних навичок, таких як комунікація, критичне мислення та співпраця. Юридична освіта не виключення, адже важливо не просто завчити закони і юридичні тексти, а розуміти для чого вони створені, що регулюють і яка їх мета. Саме в цьому випадку майбутні фахівці будуть компетентні навіть в умовах нової нормативної бази, так як чітко бачитимуть мету створення тієї чи іншої норми закону, які права та інтереси вона покликана захистити.

Окремою загрозою є приватність та безпека даних. Використання штучного інтелекту зазвичай вимагає збору та обробки великих обсягів особистих даних, що створює загрози для приватності та безпеки даних студентів і дослідників, особливо в разі несанкціонованого доступу до цих даних.

Поява штучного інтелекту в юридичному освітньому процесі порушує ряд питань, які необхідно вирішувати вже сьогодні.

- Як оцінювати використання Large Language Models (наприклад, ChatGPT) у навчальному процесі у цілому?
- Чи позитивним є використання можливостей Large Language Models (наприклад, ChatGPT) при підготовці матеріалів навчальних курсів?
- Чи доцільне використання Large Language Models (наприклад, ChatGPT) студентами в рамках навчальних курсів?
- Чи потрібно розробити політику закладу вищої освіти щодо використання штучного інтелекту при підготовці матеріалів навчальних курсів та виконанні студентських навчальних робіт?
- Чи є допустимим використання Large Language Models (наприклад, ChatGPT) в студентських роботах, якщо автор це явно декларує (наприклад, надає відповідне посилання)?
- Чи є генерація контенту за допомогою Large Language Models (наприклад, ChatGPT) проявом академічної недоброчесності з боку студентів та викладачів?
- Чи можливо на даний час забезпечити надійний інструмент, який дозволить розпізнавати контент, згенерований Large Language Models (наприклад, ChatGPT)?

Штучний інтелект і чати GPT можуть бути потужними інструментами для покращення юридичної освіти та освіти в цілому, але їх вплив потребує ретельного контролю і регулювання, щоб забезпечити дотримання академічної доброчесності і забезпечити якісну освіту для майбутніх поколінь. Для зменшення загрози яку він несе, необхідно встановити чіткі етичні стандарти, надавати навчання стосовно етичного використання технології та регулярно оцінювати її вплив на академічну доброчесність та суспільство в цілому. Штучний інтелект безсумнівно допоможе майбутнім юристам під час пошуку та обробки інформації, але важливо під час здобування юридичної освіти навчитись об'єктивно оцінювати і аналізувати факти, адже у юриспруденції ціна помилки може бути дуже високою.

УДК 342.733

*Озерський І. В.,
д-р юрид. наук, професор,
відмінник освіти України, академік НАНВО України,
ЧНУ імені Петра Могили, м. Миколаїв, Україна*

ДОТРИМАННЯ ЧАСОВИХ ПАРАМЕТРІВ АКАДЕМІЧНОЇ ГОДИНИ В ЗАКЛАДАХ ВИЩОЇ ОСВІТИ: МІФИ, РЕАЛЬНІСТЬ ТА ДОЦІЛЬНІСТЬ

Навчальний час, тобто тривалість так званої «пари» в закладі вищої освіти, вимірюється в академічних годинах і використовуються виключно для планування та обліку навчального (*частіше аудиторного*) навантаження. У чинному законодавстві України наразі відсутнє формулювання поняття та змісту академічної години. Єдині згадки про зміст академічної години містяться у нормах часу для планування та обліку навчальної роботи педагогічних і науково-педагогічних працівників закладів фахової передвищої освіти, що затверджені наказом Міністерства освіти і науки України від 18.06.2021 р., № 686 [1] та у локальних (внутрішніх) документах закладів вищої освіти. У згаданих документах академічна година визначена як мінімальна облікова одиниця навчального

часу, що застосовується для планування та обліку навчальної роботи. Тривалість академічної години коливається від 40 до 45 хв. (тривалість двох поєднаних академічних годин (пари) може становити від 80 до 90 хв.).

Водночас норми робочого часу на тиждень, кількість годин навчального навантаження для цілей обліку робочого часу та оплати праці науково-педагогічного працівника вимірюють в астрономічних годинах. Якщо коротко, то астрономічна година це два з одиниць обліку часу, тривалість якої введено за означенням як проміжок часу, що дорівнює 1/24 частині середньої сонячної доби, або ж 60 середнім сонячним хвилинам, або ж 3 600 середнім сонячним секундам. Оскільки оплата праці науково-педагогічного працівника здійснюється відповідно до обсягу його навчального навантаження, то в таблиці обліку використання робочого часу проставляють саме години навчальної роботи відповідно до розкладу занять, вимірюючи їх в астрономічних годинах. Виходить, якщо викладач чи студент «прогуляли» лекцію, то ніякої дисциплінарної відповідальності вони нести не будуть, адже прогул обліковується в астрономічних, а не в академічних годинах. Більш того в національному законодавстві відсутні будь-які відповідності академічної години до астрономічної, що не уможливило їх конвертацію відділом кадрів та застосування до таких суб'єктів освітньої діяльності дисциплінарних санкцій.

У цілому, навчальне навантаження розраховується, виходячи з астрономічної години (60 хвилин), крім аудиторних занять, де академічна година (40 хв.) формально зараховується як облікова година. Тому тривалість лекції; лабораторного, практичного, семінарського, індивідуального заняття, індивідуального завдання, консультації обраховується саме в академічних годинах. Утім виникає питання, що заважає закладу вищої освіти обраховувати означені види занять в астрономічних годинах, враховуючи те, що ці величини ніяким чином не впливають на якість та зміст проведення лекції; лабораторного, практичного чи семінарського заняття. Окрім цього назва «академічна» у словосполученні «академічна година» лишається лише гарним «слівцем», адже академічності там нуль. Саме в «академічність» варто було б вкладати як законодавцю (в освітніх нормативних документах), так і менеджеру закладу освіти (у визначенні внутрішніх нормативів часу навантаження) такі сигнальні термінологічні наповнення як: академічна автономність, академічна свобода, творчість, креативність тощо.

Натомість, обліковими одиницями навчального часу здобувача є кредит ЄКТС, академічна година, навчальний день, навчальний тиждень, навчальний семестр, навчальний рік, навчальний курс. Обсяг одного кредиту ЄКТС становить 30 годин. Кредит, на слухну думку А. Ставицького, був створеним для того, щоби уніфікувати вимір навантаження студента [2]. Та все ж академічна година є однаковою величиною виміру взаємодії студента з викладачем під час аудиторних занять. Утім, виникає питання меж параметрів академічної години у розумінні її обґрунтованої тривалості за умови виконання поставленого завдання раніше максимально визначеного часу, для прикладу 30 хв. замість передбачених 80 хв.

Вважаємо, що з позицій академічної свободи, автономії науково-педагогічного працівника, академічна година має розумітися як визначений закладом освіти максимальний час для взаємодії викладача та студента обернений в певну форму чи вид навчального заняття (*лекція, семінарське, практичне, лабораторне*) задля досягнення поставленої мети - оволодіння передбаченим обсягом навчального матеріалу. Отож, академічна година має бути межею максимального часу роботи викладача та дискреційно варіюватися у залежності від виконання поставлених цілей відповідного виду навчального заняття. Така позиція буде відповідати розумінню автономії та академічної свободи викладача. Підтвердженням цього є положення п. 5 ч. 3 ст. 3 (назва – «Державна політика у сфері вищої освіти») Закону України «Про вищу освіту» (2014 р.), де вписано, що «формування і реалізація державної політики у сфері вищої освіти забезпечуються шляхом розвитку автономії закладів вищої освіти та академічної свободи учасників освітнього процесу». Автономія закладу вищої освіти зумовлює необхідність таких самоорганізації та саморегулювання, які є відкритими до критики, служать громадському інтересові, встановленню істини стосовно викликів, що постають перед державою і суспільством, здійснюються прозоро та публічно.

Означене у Законі України «Про вищу освіту» (2014 р.) тісно перекликається й з положеннями п.п. 1, 2 ст. 1 (назва – «Основні терміни та їх визначення») Закону України «Про освіту» (2017 р.), де під автономією розуміється «право суб'єкта освітньої діяльності на самоврядування, яке полягає в його самостійності, незалежності та відповідальності у прийнятті рішень щодо академічних (освітніх), організаційних, фінансових, кадрових та інших питань діяльності, що провадиться в порядку та межах, визначених законом» (п. 1), а під академічною свободою – «самостійність і незалежність учасників освітнього процесу під час провадження педагогічної, науково-педагогічної, наукової та/або інноваційної діяльності, що здійснюється на принципах свободи слова, думки і творчості, поширення знань та інформації, вільного оприлюднення і використання результатів наукових досліджень з урахуванням обмежень, установлених законом» (п. 2). Також у ч. 1 ст. 6 Закону України «Про освіту» (2017 р.), зазначено, що засадами державної політики у сфері освіти та принципами освітньої діяльності є: верховенство права; забезпечення якості освіти та якості освітньої діяльності; прозорість і публічність прийняття та виконання управлінських рішень; академічна свобода; демократизм тощо. Більш того, ч. 1 ст. 54 Закону України «Про освіту» (2017 р.), вписано, що педагогічні, науково-педагогічні та наукові працівники мають право на академічну свободу та педагогічну ініціативу.

Питання визначення межі між академічною свободою викладача та інституційною автономією освітнього закладу, як наголошує Н. Давидова, завжди було спірним в освітньому праві не тільки в Україні, але й у США (світовому лідері на ринку послуг вищої освіти). Принципу інституційної автономії та академічної свободи викладача в американській вищій освіті надається настільки велике значення, що девізом Університету Стенфорда, одного із провідних дослідницьких університетів світу, є «The Wind of Freedom Blows» (Вітер свободи) [3, с.

21]. Відтак, вважаємо, що у разі виконання запланованого викладачем обсягу матеріалу під час аудиторного заняття раніше встановленої максимальної межі академічної години, «пару» варто завершити. Адже, почасти у випадках виконання запланованого викладачем обсягу матеріалу під час аудиторного заняття раніше встановленої максимальної межі академічної години, останній просто прохає студентів дочекатися офіційного завершення «пари» та тримає їх в аудиторії. І тут вже, виникає питання академічної свободи здобувача вищої освіти, адже цей проміжок часу може бути виокремлено для повторення навчального матеріалу чи підготовки до іншої пари, або просто відпочити (відвідати їдальню, спортзал, зателефонувати батькам, поспілкуватися з одногрупниками тощо).

Більш того, означені вище активності стануть в нагоді й самому викладачу, адже це можливість для удосконалення та відпочинку. Подібна ситуація спостерігалася мною під час міжнародного педагогічного стажування в Массачусетському технологічному університеті (США), де професор зайшов в аудиторію, привітався зі студентами, оголосив тему (5 хв.) та стислу логіку викладу лекції (20 хв.), а далі повідомив останніх, що пара є завершеною. Коли його учасники стажування запитали: Чому таке можливо? Професор відповів, що всі матеріали лекції надані студентам завчасно в його авторському навчальному посібнику, а всі завдання завантажені у відповідну технічну систему взаємодії студента-викладача (*у нас Moodle*) для самостійної підготовки до практичних занять. Тому, адміністрації закладів освіти мають в локальних нормативних документах вписати положення про нормативи аудиторного навантаження, де визначити, що академічна година передбачає у своєму діапазоні максимальну межу завершення заняття, а не обов'язкову для викладача та студента його тривалість. Єдиною умовою для такої академічної свободи викладача, на нашу думку, має бути наявність в останнього ступеня доктора наук, вченого звання професора, опублікованого авторського посібника з дисципліни, що читається та наповненості системи Moodle усіма необхідними навчальними матеріалами.

Список використаних джерел

1. Норми часу для планування та обліку навчальної роботи педагогічних і науково-педагогічних працівників закладів фахової передвищої освіти : Затвердж. наказом МОНУ від 18.06.2021 р., № 686. Зареєстр. в Міністерстві України 19.08.2021 р. за № 1092/36714. URL : <https://zakon.rada.gov.ua/laws/show/z1092-21#Text> (дата звернення: 10.09.2023)
2. Професор про те, як досягти європейської якості освіти в Україні та що таке академічна мобільність та ECTS. URL : <http://www.nrcu.gov.ua/news.html?newsID=97820>
3. Давидова Н. Академічна свобода та автономія закладу освіти: межі здійснення. *Підприємництво, господарство і право*. 2018. № 6. С. 21-24.

СЕКЦІЯ: ПУБЛІЧНЕ УПРАВЛІННЯ ТА СОЦІАЛЬНА РОБОТА В УКРАЇНІ В УМОВАХ СУСПІЛЬНО-ПОЛІТИЧНИХ ВИКЛИКІВ: НАЦІОНАЛЬНИЙ ТА ЄВРОПЕЙСЬКИЙ ВИМІР

Підсекція:

ПУБЛІЧНЕ УПРАВЛІННЯ ТА СОЦІАЛЬНА РОБОТА В УКРАЇНІ В УМОВАХ ДЕЦЕНТРАЛІЗАЦІЇ ВЛАДИ ТА НАБЛИЖЕННЯ ЇЇ ДО ЄВРОПЕЙСЬКИХ СТАНДАРТІВ

УДК 35.072.2(4:477)(043.2)

*Євтушенко О. Н.,
д-р політ. наук, професор,
кафедри публічного управління та адміністрування,
Навчально-науковий інститут публічного управління та адміністрування,
ЧНУ імені Петра Могили, м. Миколаїв, Україна*

КОМУНІКАЦІЇ МІЖ ДЕРЖАВОЮ ТА ГРОМАДСЬКІСТЮ: ЄВРОПЕЙСЬКИЙ ДОСВІД ДЛЯ УКРАЇНИ

Громадянське суспільство характеризується активною участю громадян у політичних процесах, а також впливом громадян на прийняття важливих політичних рішень через налагодження ефективної комунікації між владою і громадянами. Громадянське суспільство – це «суспільство рівноправних громадян-особистостей, що здатні до конструктивної взаємодії в ім'я спільних інтересів та цінностей» та спроможні «підкорити власні приватні інтереси суспільному благу».

В умовах євроінтеграції розвиток громадянського суспільства в Україні можливий лише на шляху вивчення європейського досвіду побудови таких форм комунікації між державою та громадськістю, які характеризуватимуться оперативністю, відкритістю, прозорістю, ефективністю та якістю.

Досвід комунікації між владою та суспільствами в країнах ЄС свідчить, по-перше, про те, що в Конституціях країн ЄС закріплено право громадян на об'єднання, зокрема таких їх видів, як політичні партії (ст. 21 Основного закону Німеччини, ст. 4 Конституції Франції), профспілки (ст. 39 Конституції Італії, ст. 23 Конституції Греції), підприємницькі союзи (ст. 7 Конституції Іспанії).

По-друге, влада в країнах ЄС визнає право громадян на участь у вирішенні важливих для суспільства справ, тому громадяни, залучаючись до процесу комунікації з владою, мають права і можливості впливати на політику власних країн. Таке право дозволяє владним інституціям враховувати весь спектр думок в суспільстві.

По-третє, комунікація в європейських країнах – це діалог влади й суспільства на рівноправних партнерських відносинах, тобто двосторонній процес (діалог влади та громадськості), який передбачає якісний зворотний зв'язок між громадянами й державою. Можна погодитись з дослідниками, що успіх такого діалогу часто «залежить від спільних дій органів державної влади й об'єднань громадян та їх готовності до співробітництва».

По-четверте, відкритий комунікативний простір між публічною владою та громадськістю в країнах ЄС – це безперервний обмін соціальною інформацією, між владою і громадянами (громадськими організаціями) та ЗМІ. Зацікавленість влади у з'ясуванні та врахуванні думки громадськості.

По-п'яте, в країнах ЄС громадськість здійснює належний нагляд і контроль за діяльністю державних інститутів, що дуже важливо для України в умовах формування демократичного децентралізованого публічного управління. Саме думка громадян в країнах ЄС є важливим інструментом впливу на діяльність органів публічного управління.

Саме тому комунікацію між українською державою та суспільством пропонується розглядати як спосіб прояву соціальної сутності людини, що є чинником становлення людської особистості і виступає як джерело інформації і як координатор, регулятор діяльності людини. Саме громадськість визначає вектор розвитку країни.

Прикладами успішної комунікації органів публічної влади з громадськістю в європейських країнах, таких, як Великобританія, Німеччина, Польща, Франція, Швейцарія є надання громадянам і організаціям якісних публічних послуг. Зокрема у Великобританії громадські організації підтримують сферу освіти (42%), культури, відпочинку, соціальних послуг, спорту (21%). У Німеччині громадські організації надають соціальну підтримку та допомогу різним верствам населення, допомагають у побудові системи соціальної безпеки. У Польщі успішно реалізована урядом програма «Призна адміністрація», що дозволило уряду вчасно інформувати громадян про наміри та пріоритети державної політики. Франція є прикладом реалізації соціальної політики, залучення громадян як суб'єктів комунікації до процесу прийняття рішень. Швейцарія цікава регулярною організацією консультацій

влади з громадськістю. В державі референдуми проводяться 4 рази на рік. Для зміни законів достатньо зібрати 50 тис. підписів, а для конституційних змін - 100 тис. підписів.

На сьогодні країнами ЄС накопичено великий досвід побудови ефективної комунікації між державою та громадськістю. Вивчення цього досвіду й використання його Україною – це успішне вирішення проблем та перешкод, що відбуваються на шляху розбудови громадянського суспільства.

Отже, досвід країн-членів ЄС показує, що ефективна комунікація між державою та громадськістю в Україні можлива лише на принципах прозорості, відкритості, транспарентності (розширення участі громадськості у процесах визначення цілей і програм суспільного розвитку), конкретизації відповідальності за прийняті рішення, процесах розробки соціально-економічних планів, а також громадського контролю за їх виконанням.

Таким чином, Європейський досвід показує, що налагодження активної взаємодії і співробітництва між державою й громадськістю є важливим проявом демократичного розвитку країни.

УДК 352(043.2)

*Євтушенко О. Н.,
д-р політ. наук, професор,
кафедри публічного управління та адміністрування,
Навчально-науковий інститут публічного управління та адміністрування,
ЧНУ імені Петра Могили, м. Миколаїв, Україна
Доренський О. М.,
магістрант,
кафедри публічного управління та адміністрування,
Навчально-науковий інститут публічного управління та адміністрування,
ЧНУ імені Петра Могили, м. Миколаїв, Україна*

ОРГАНИ САМООРГАНІЗАЦІЇ НАСЕЛЕННЯ – НАДІЙНИЙ ПАРТНЕР ОРГАНІВ МІСЦЕВОГО САМОВРЯДУВАННЯ

Реформа децентралізації й побудова місцевого самоврядування територіальних громад сприяла активізації місцевого населення в розв'язанні і вирішенні місцевих проблем, зокрема через органи самоорганізації населення (далі ОСН).

ОСН неможливі без людей. Саме жителі – небадужі та активні – ініціюють його створення, для забезпечення спільних потреб, саме вони обирають персональний склад ОСН. Однак, членам ОСН варто пам'ятати, що жителі також є безцінним джерелом взаємодопомоги. Вони мають спеціалізацію, таланти, досвід та навички. При правильній самоорганізації багато з таких здавалось би великих проблем можуть бути вирішені жителями гуртом.

Вказане передбачає переосмислення ролі ОСН у вирішенні місцевих проблем. Визнання їх надійними та рівноцінними партнерами органів місцевого самоврядування у розбудові локальної демократії та становлення розвитку української державності в ХХІ столітті. Тому що «партнерство – це двостороннє спілкування, коли місцева влада та громадськість обмінюються різноманітними ресурсами». Саме ОСН є одним з найбільш ефективних інструментів вирішення територіальною громадою місцевих питань. По-перше тому, що ОСН є механізмом згуртування населення навколо фундаментальних цінностей громадянського суспільства.

По-друге, ОСН сприяють активізації членів місцевого співтовариства на вирішення соціально-економічних питань громади, на належне виконання органами місцевого самоврядування своїх повноважень.

По-третє, ОСН можуть брати активну участь у формуванні місцевої політики, а тому є основою розвитку місцевої локальної демократії та громадянського суспільства.

По-четверте, ОСН підвищують ефективність органів місцевого самоврядування беручи на себе вирішення багатьох місцевих питань, що дозволяє фінансувати їх із місцевого бюджету.

Отже ОСН є повноправною складовою системи місцевого самоврядування, а його діяльність врегульована спеціальним Законом України «Про органи самоорганізації населення», прийнятим ще у 2001 році, який практично не змінювався з того часу. Орган самоорганізації населення – представницький орган, обраний жителями села, селища, міста або їх окремої частини для самостійного вирішення питань місцевого значення.

Створення ОСН – це право жителів громади гарантоване Конституцією та законами України на самостійне вирішення місцевих проблем. ОСН дає можливість в законний спосіб об'єднати зусилля активних мешканців вулиці, кварталу, на вирішення певних проблем, актуальних для громадян, що проживають на даній території, зокрема ремонт дороги на окремій вулиці, благоустрій та озеленення, освітлення, території мікрорайону, організація дозвілля громадян тощо.

Отже організація інформаційного простору для ОСН та мешканців громади дозволяє активізувати населення для створення ОСН. Так в столиці на офіційному сайті Київської міської ради у розділі «Громадська участь» є підрозділ, що має назву «Самоорганізація населення», де «детально висвітлені нормативні підвалини створення ОСН, оперативно висвітлюються результати розгляду заяв про ініціювання створення ОСН, що усуває

необхідність зайвий раз відвідувати владні кабінети». Також на цьому ресурсі «висвітлена діяльність конкретного ОСН, надана контактна інформація, плани та звіти діяльності ОСН, інформація про фінансування за рахунок коштів місцевого бюджету».

Така співпраця органів місцевого самоврядування і органів самоорганізації населення характеризує їх партнерські відносини та дає можливість громадянам отримати необхідну інформацію щодо діяльності конкретного ОСН.

Таким чином, діяльність ОСН знаходить своє інституційне та формалізоване вираження у різноманітних сферах життєдіяльності сучасного суспільства, у вирішенні проблем розвитку територіальної громади та людини, як її найціннішої складової. ОСН – це засіб, що дозволяє населенню покращити якість свого життя власними силами і наявними ресурсами. ОСН – це свобода вибору кожного громадянина, зміцнити власну роль в суспільно-владних відносинах. Саме ОСН дають можливість громадянину безпосередньо впливати на управлінські рішення суб'єктів місцевої влади та отримувати бажані для загалу результати щодо покращення умов проживання, комфорту міського середовища тощо.

Децентралізація державного управління, побудови спроможних територіальних громад підвищила роль ОСН в українському суспільстві у вирішенні проблем територій громади, у розробці та реалізації програм соціально-економічного розвитку громади.

На нашу думку в перспективі ОСН повинні розвантажити органи місцевого самоврядування від вирішення питань пов'язаних з благоустроєм території громад.

Підсумовуючі зазначимо, що саме ОСН є тим інструментом, що насправді дозволяє керувати власною вулицею чи кварталом разом з сусідами за принципом «робимо те, що підтримує більшість з нас», — без посередників та зайвої бюрократії, притаманної органам місцевої влади та місцевого самоврядування. Саме за ОСН – майбутнє розвитку міст і сіл країни, оскільки вони можуть формувати актуальні завдання від мешканців до рад та разом працювати над виконанням поставлених задач перед суспільством.

УДК 347.91:347.615](043.2)

*Андріян В. І.,
д-р наук з держ. упр., професор,
кафедри публічного управління та адміністрування,
Навчально-науковий інститут публічного управління та адміністрування,
ЧНУ імені Петра Могили, м. Миколаїв, Україна*
*Булч У. Б.,
магістрантка,
кафедри публічного управління та адміністрування,
Навчально-науковий інститут публічного управління та адміністрування,
ЧНУ імені Петра Могили, м. Миколаїв, Україна*

ДЕРЖАВНЕ РЕГУЛЮВАННЯ ПРАВОВІДНОСИН У СФЕРІ ПРИМУСОВОГО ВИКОНАННЯ РІШЕНЬ СУДІВ ПРО СТЯГНЕННЯ АЛІМЕНТІВ

Аліментні зобов'язання – це зобов'язання утримувати одними членами сім'ї інших, які мають потребу у цьому. Ознаками таких зобов'язань є те, що вони встановлюються законодавством, носять майновий, особистісний та триваючий характер, мають цільову спрямованість, виникають між рівними та незалежними один від одного суб'єктами. Такий вид зобов'язань складається з трьох елементів – суб'єкта, об'єкта аліментних зобов'язань та змісту, який в свою чергу поділений на суб'єктивне право та суб'єктивний обов'язок.

Аліментні зобов'язання виконуються переважно добровільно, однак законодавством закріплено примусове виконання таких зобов'язань на підставі рішення суду. Так, примусове виконання рішень судів про стягнення аліментів покладено на державну виконавчу службу. Саме державний виконавець відкриває виконавчі провадження зі стягнення аліментів, здійснює примусове виконання таких рішень та завершує такі провадження.

Законодавство, що регулює процедуру відкриття та завершення виконавчих проваджень такого виду, підстави для відкриття чи завершення таких проваджень не зазнало суттєвих змін. Однак з прийняттям у 2016 році нового закону «Про виконавче провадження» було доопрацьовано та чітко окреслено обставини, на підставі яких державні виконавці відкривають та завершують виконавчі провадження про стягнення аліментних зобов'язань. Однак перелік таких підстав ще потребує доповнення та внесення відповідних змін в нормативно-правові акти, які регулюють примусове виконання рішень судів.

Протягом останніх років було удосконалено законодавство, яке визначає повноваження державних виконавців при примусовому виконанні аліментів. Саме для покращення якісного виконання та для збільшення кількості аліментних зобов'язань, по яким відсутня заборгованість по сплаті, були розширені права державних виконавців. Зміни, що були внесені до переліку повноважень державного виконавця, були спрямовані на удосконалення механізму примусового виконання виконавчих документів про стягнення аліментів.

Найбільш суттєвих змін зазнали саме ті нормативно-правові акти, які регулюють порядок примусового виконання аліментних зобов'язань. Так, позитивними новелами законодавства є створення Автоматизованої системи виконавчого провадження та Єдиного реєстру боржників. Удосконалено процедуру контролю за боржниками, які добросовісно сплачують аліменти. Розширено засоби впливу на боржників, у яких наявна заборгованість по сплаті аліментів, а саме: введено тимчасові обмеження у праві виїзду за кордон, у праві користування зброєю та транспортними засобами, у праві полювання; доопрацьовано процедуру арешту майна та коштів боржника, притягнення його до адміністративної відповідальності.

Однак, нормативно-правові акти, що визначають порядок примусового виконання рішень судів про стягнення аліментів, потребують, безумовно, подальшого доопрацювання. Зокрема, чинним законодавством України не встановлено такої підстави для завершення виконавчого провадження зі стягнення аліментів, як смерть дитини, на утримання якої сплачуються аліменти, позбавлення батьківських прав стягувача щодо дитини, на утримання якої присуджені аліменти.

Таким чином, регулювання правовідносин у сфері примусового виконання рішень судів про стягнення аліментів, протягом останніх років зазнало суттєвих змін та доопрацювань. Так, було введено особливий порядок здійснення державними виконавцями таких виконавчих проваджень. Введено інститут тимчасових обмежень боржників, які не виконують аліментні зобов'язання, що стало основним важелем впливу державних виконавців. Відпрацьовано процедуру арешту майна та коштів боржника, яка на даний час здійснюється автоматично. Також удосконалено процес притягнення злісних неплатників аліментів до адміністративної відповідальності.

УДК 342

*Андріян В. І.,
доктор наук з державного управління, професор,
Навчально-науковий інститут публічного управління та адміністрування,
ЧНУ імені Петра Могили, м. Миколаїв, Україна*

*Лушнікова Р. А.,
магістр публічного управління, Навчально-науковий інститут публічного управління та адміністрування,
ЧНУ імені Петра Могили, м. Миколаїв, Україна*

ОСНОВНІ ПРОБЛЕМИ ФУНКЦІОНУВАННЯ НАЦІОНАЛЬНОЇ БЕЗПЕКИ В УКРАЇНІ

На сьогодні проблеми національної безпеки України належать до найважливіших та найскладніших явищ політичного та суспільного життя. Подальше посилення процесів глобалізації й одночасної єдності світу з поглибленням його національної різноманітності – це саме той фактором, під впливом якого відбуваються серйозні зміни всієї структури суспільства й держави.

Сучасний етап розвитку людства характеризується тим, що сфера забезпечення та функціонування національної безпеки сучасної держави перебуває у стані блискавичних та постійних змін. Майже всі сторони функціонування держави та життєдіяльності суспільства переплітаються в ній. На підставі аналізу наукової літератури, у роботі виділені наступні проблеми:

- формування інноваційних механізмів задля забезпечення національної безпеки з урахуванням поглиблення процесів глобалізації;
- формування нових підходів щодо визначення «безпеки», «національна безпека», «міжнародна безпека», перегляд основних проблем та загроз національній безпеці;
- законодавча неврегульованість сучасних викликів та ризиків національній безпеці, що призводять до неактуальних механізмів публічного управління у галузі національної безпеки;
- відсутність єдиної системної сучасної Концепції забезпечення наднаціональної безпеки в Україні з урахуванням глобальних та інтеграційних викликів, особливостей інноваційних загроз і викликів світового суспільства;
- ефективного функціонування та інституційного забезпечення системи національної безпеки;
- подолання корупції як основної загрози національній безпеці України, оскільки корупційні діяння не лише негативно впливають на міжнародний імідж держави, а й виступають головною загрозою розвитку нашої держави.

За останнє десятиліття відбулося багато змін, які були спричинені регіональними та світовими тенденціями, що мали вплив на ситуацію в нашій державі. Характер світового й регіонального контексту для національної безпеки нашої держави змінюється сьогодні набагато швидше, ніж будь-коли, й більша частина глобальних загроз, які для нашої держави ще кілька років тому були екзотичними або неактуальними, стали сьогодні реальністю.

Всі загрози національній безпеці можна поділити на внутрішні та зовнішні. До зовнішніх чинників відносяться глобальні тенденції, які є джерелами загроз національній безпеці. До них належать наступні чинники:

– посилення конкуренції між світовими осередками сили, причому у більшості випадків порушуються норми міжнародного права, застосовується силовий тиск, спостерігаються спроби країн вирішувати свої проблеми за рахунок інших, неспроможних продуктивно захищати власні національні інтереси;

– послаблення ролі міжнародних безпекових інститутів.

Також необхідно врахувати чинники, які є джерелами загроз національній безпеці:

– існування самопроголошених квазідержавних утворень на територіях суверенних держав, поява небезпечних випадків визнання деяких з них іншими державами, що стало стимулом для процесів регіонального сепаратизму;

– активізація сировинних ресурсів конкуренції за доступ до них та за контроль над маршрутами їх доставки на ринки споживання в умовах дефіциту;

– збільшення кількості «проблемних» країн, які в протизагуг вимогам міжнародних режимів нерозповсюдження намагаються заволодіти зброєю масового знищення, а також засобами її доставки;

– поширення наркобізнесу, незаконної торгівлі зброєю і ядерними матеріалами, тероризму, піратства, відмивання брудних грошей, транскордонної організованої злочинності, кіберзагрози, незаконної міграції, торгівлі людьми.

Також, слід зазначити, що глобалізація стимулює суперечливі тенденції суспільного розвитку. Вона проходить за умов досить жорсткої міжнародної конкуренції, що викликають різноманітні форми як співробітництва, так і суперництва, а також породжує велику кількість загроз нацбезпеці та вимагає від держав використовувати більш гнучкі координаційні механізми у вказаній сфері.

До вище зазначених проблем забезпечення нацбезпеки в умовах глобалізації, варто додати, що найбільш відчутними негативними джерелами загроз для нацбезпеки, є й такі явища, як: посилення міжнародного переливання капіталу, що виходить з-під контролю й створює передумови для активної діяльності міжнародно-фінансових спекулянтів, а також високі темпи поширення локальних економічних перебоїв на інші регіони в світі, складнощі пристосування до глобалізації певних країн, оскільки наявність та посилення нерівних стартових можливостей змушують такі країни приймати до дії не вигідні для себе правила гри, що призводить до зростання розриву рівня добробуту й ступеня втягнення в перебіг процесів глобалізації багатих і бідних країн, що залишає для останніх здійснення досить не вигідного вибору для подальшого розвитку.

Також, негативним фактором є подальше витіснення із сфери зайнятості менш підготовлених до особливостей технічного прогресу працівників, зростання безробіття, посилення некерованості в процесах розвитку ядерного технологічного потенціалу, загострення боротьби за перерозподіл світових природних, в тому числі енергетичних, зернових, водних, мінеральних ресурсів.

Ще однією проблемою у забезпеченні збереження національної безпеки в умовах глобалізації виступає інформаційна експансія найбільш впливових і сильних в інформаційному аспекті держав щодо решти держав світу, які хоч і мирним шляхом, але все ж можуть намагатися проникати в інформаційну сферу держав, заради навіювання та завуальованої пропаганди власних ідеологій.

Таким чином, можемо стверджувати, що на сучасному етапі становлення державності доцільно, аби реальна й ефективна політика щодо сфери забезпечення нацбезпеки будувалась на основі чіткого урахування суттєвих факторів, що на неї впливають, знання їхніх основних характеристик, пріоритетів та граничних значень. Кожен з вказаних факторів впливає на стан нацбезпеки по-своєму, що потребує їхнього системного та комплексного врахування у процесі розвитку України, державного устрою України та безпосереднього усунення проблем у забезпеченні нацбезпеки за умов тенденцій загального світового розвитку та власне глобалізації.

УДК 32:316.346.32-053.6]-027.21(043.2)

*Андріян В. І.,
д-р наук з держ. упр., професор,
кафедри публічного управління та адміністрування,
Навчально-науковий інститут публічного управління та адміністрування,
ЧНУ імені Петра Могили, м. Миколаїв, Україна*
*Палюта К. А.,
магістрантка,
кафедри публічного управління та адміністрування,
Навчально-науковий інститут публічного управління,
ЧНУ імені Петра Могили, м. Миколаїв, Україна*

ТЕОРЕТИЧНІ ПІДХОДИ ЩОДО ПОНЯТТЯ ТА ЗМІСТУ МОЛОДІЖНОЇ ПОЛІТИКИ

У ХХІ столітті молодіжна політика має велике значення для кожної країни. Наразі парадигма та вектор розвитку регіонів і навіть усієї країни постійно змінюється, а тому неодноразово підтверджено, що все починається з молоді як одного з головних суб'єктів соціально-економічної політики держави. Молодь є важливою частиною

сучасного суспільства, носіями інтелектуального потенціалу країни та визначальними факторами соціально-економічного прогресу, тому сьогодні перед місцевою та державною владою стоїть завдання зупинити відтік людей віком від 18 до 35 років в інші країни світу та створення належних умов для використання молодими людьми своїх компетенцій, які вони набули на території України. Реалізація цього процесу повинна починатися насамперед із впровадження ефективної молодіжної політики на державному рівні, метою якої буде формування та стимулювання подальшого розвитку молодіжного бізнесу, а також врахування нестандартних поглядів навколишнього світу та уподобань молоді.

За часів незалежності Україна почала рухатися в цьому напрямку, але на цьому шляху є низка перешкод, які гальмують цей процес системного поступального розвитку, що призводить до постійного перегляду основних підпунктів молодіжної політики. Умови, за яких він має бути ефективно реалізований.

Молодіжна політика – одна зі сфер публічної політики, що стосується забезпечення умов і можливостей для молодого населення країни. Загальна мета молодіжної політики – це створення умов для навчання, розвитку, можливостей та нового досвіду, які дозволяють молоді здобути необхідні знання, уміння й компетентності, щоб бути активними громадянами/ громадянками, включеними в суспільні процеси як на громадському рівні, так і на ринку праці. Молодіжна політика зазвичай спирається на відповідний стратегічний документ, на основі якого розробляють національні програми у сфері молоді. Важливо, щоб молодіжна політика ґрунтувалася на реальних потребах молоді, зважала на ситуацію й бачення розвитку та формувалася з урахуванням думки молоді. Як і кожна сфера політики, молодіжна політика має передбачати етапи формування, впровадження та оцінки.

Молодіжна політика – це система заходів, які розробляються та впроваджуються з метою підтримки та розвитку молодіжного середовища, задоволення потреб молоді в освіті, зайнятості, культурі, спорті, забезпечення їхньої безпеки та здоров'я, а також створення умов для їхньої активної участі в суспільному житті.

Молодіжна політика охоплює широкий спектр сфер, таких як освіта, зайнятість, культура, спорт, охорона здоров'я, житлове питання та інші. Вона також має на меті захист прав та інтересів молоді, сприяння їхній соціальній та економічній інтеграції в суспільство, а також формування позитивних цінностей та моральних якостей у молоді.

Молодіжна політика є важливим елементом соціальної політики держави, оскільки молодь є найбільш динамічною та перспективною часткою населення. Розвиток молодіжної політики сприяє не тільки соціальному розвитку молоді, але й забезпечує стабільність та розвиток держави в цілому.

Тобто, можна зазначити що молодіжна політика є невід'ємною частиною формування загальної державної політики, її розвитку та фундації на світовій арені.

Щодо теоретичних підходів до визначення поняття та змісту молодіжної політики, їх існує декілька:

1. Соціально-економічний підхід. Згідно з цим підходом, молодіжна політика має на меті забезпечення ефективної соціально-економічної інтеграції молоді в суспільство, підвищення їхньої зайнятості та стабільності на ринку праці, сприяння підвищенню освітнього рівня та професійного розвитку молоді.

2. Соціально-психологічний підхід. За цим підходом, молодіжна політика спрямована на формування позитивних цінностей та моральних якостей у молоді, сприяння їхньому психологічному розвитку та самореалізації, забезпечення їхньої соціальної адаптації та відчуття підтримки соціуму.

3. Культурологічний підхід. Згідно з цим підходом, молодіжна політика має на меті забезпечення розвитку культурного середовища для молоді, сприяння їхньому культурному розвитку та творчому самовираженню, підтримка та просування молодіжних культурних ініціатив.

4. Політичний підхід. За цим підходом, молодіжна політика спрямована на залучення молоді до участі в політичному житті країни, формування їхніх громадянських прав та обов'язків, сприяння розвитку політичної культури серед молоді.

Таким чином, залежно від підходу, який використовується, зміст молодіжної політики може включати в себе різні сфери, такі як соціальна, економічна, психологічна, культурна та політична. Забезпечення успішного виконання молодіжної політики вимагає врахування всіх цих аспектів та налагодження співпраці між різними галузями влади, громадськими організаціями та молодіжними ініціативами. Молодіжна політика є важливою складовою соціальної політики країни, яка сприяє розвитку молоді та підвищенню їхнього соціально-економічного стану, забезпеченню їхньої соціальної адаптації та активної участі у суспільному житті.

*Андріян В. І.,
д-р наук з держ. упр., професор,
кафедри публічного управління та адміністрування,
Навчально-науковий інститут публічного управління та адміністрування,
ЧНУ імені Петра Могили, м. Миколаїв, Україна*

*Расковалова Т. І.,
магістрантка,
кафедри публічного управління та адміністрування,
Навчально-науковий інститут публічного управління,
ЧНУ імені Петра Могили, м. Миколаїв, Україна*

ТЕОРЕТИЧНІ ПІДХОДИ ДО ПУБЛІЧНОГО УПРАВЛІННЯ

Поняття «публічного управління» (public management) вперше було використано у 1972 році англійцем Д. Кіплінгом, яке означало здійснення «пошуку найкращих способів використання ресурсів для досягнення пріоритетних державних цілей: публічне управління є спрямованим на реалізацію прав, свобод і законних інтересів приватних осіб та передбачає найповніше застосування владою принципу публічності – відкритості й прозорості діяльності її апарату, право впливати громадян на діяльність владних органів, здійснювати громадський контроль за діяльністю управлінського апарату тощо».

Поняття «публічне управління», яке наголошує на участі суспільства в управлінні й прийнятті рішень прийшло на зміну «публічному адмініструванню» з його наголосом на владних, командних, нормативних методах управління. Зміна цих понять була викликана демократичними перетвореннями, що відбулися в зарубіжних країнах, зростанням ролі цивільного суспільства в управлінні суспільними процесами та його контролі над державною владою.

Публічне управління є більш широкою формою, ніж державне управління. Оскільки останнє являє собою вплив держави на суспільство, на суспільну й особисту життєдіяльність із метою забезпечення цілісності, суверенітету й розвитку суспільства. Однак держава не є єдиним суб'єктом, що має такий вплив на соціальні процеси. А до складу публічного управління входять ще й такі види управління як місцеве управління й самоврядування та інші, наприклад, різні громадські організації, які також впливають на суспільні процеси в державі.

Використання поняття «публічне управління» означає, що управління відбувається привселюдно – гласно й основним аспектом управління є народ. У той час як ключовим аспектом державного управління є держава, а основними рисами є його владний характер та підпорядкування суспільства державній волі. Звичайно, у системі публічного управління визначальну роль відіграє державне управління, що здійснює управлінський вплив на всі сфери громадського життя. Але в сучасних демократичних суспільствах роль держави не є тотальною. Існують й інші суб'єкти, які мають право впливати на суспільні процеси.

Дослідником К. Полліттом, наголошено, що «публічне управління» можемо вживати щонайменше в трьох основних значеннях: діяльності публічних службовців і політиків; структури й процедури органів державної влади; системного вивчення чи то діяльності, чи то структур й процедур.

Для наукового осмислення публічного управління є характерним існування як мінімум трьох глобальних підходів:

- ринково-ліберальний, сформульований у концептуальних моделях «нового менеджменту», «оновленого управління», що спираються на ринкову модель, у якій громадяни виступають у ролі споживача чи клієнта;
- ліберально-комунітаріаністський, розвинений з концепції «політичних мереж» та спирається на особливості розвитку структурних взаємовідносин (договірних) між політичними інститутами держави й суспільства, що визнають рівність громадян як й інших суб'єктів мережі;
- демократичного громадянства, спирається на особливе «рецептивне» адміністрування, що має слугувати громадянину, а не клієнту й споживачу (концепція «рецептивного адміністрування»).

Всі вказані концепції є такими, що конкурують одна з одною не лише в теоретичному плані, але й в практичному використанні.

Таким чином, досить чітко вираженими є тенденції останнього часу присутні в розвинених зарубіжних країнах щодо впровадження в сферу суспільного управління відповідних ринкових методів і підходів, що взаємопов'язано з намаганнями подолати монополію центральних і місцевих органів влади й управління у сфері надання управлінських і громадських послуг населенню за допомогою залучення до вказаних процесів приватного сектору (а в деяких випадках – і неурядових неприбуткових організацій). Головною тезою цього напрямку є підвищення якості послуг шляхом передачі приватному сектору всього, що може бути ним краще зроблено, ніж державними організаціями, і створення конкурентного середовища за умови отримання права на надання таких послуг. В цьому напрямі відомим є досвід таких країн, як: Великобританія, Данія, Голландія, Швеція, з обов'язкових конкурентних торгів.

УДК 004.9-027.21(043.2)

*Андріян В. І.,
д-р наук з держ. упр., професор,
кафедри публічного управління та адміністрування,
Навчально-науковий інститут публічного управління та адміністрування,
ЧНУ імені Петра Могили, м. Миколаїв, Україна*
*Тимченко М. С.,
магістрант,
кафедри публічного управління та адміністрування,
Навчально-науковий інститут публічного управління,
ЧНУ імені Петра Могили, м. Миколаїв, Україна*

ТЕОРЕТИЧНІ ПІДХОДИ ДО ПОНЯТТЯ ТА ЗМІСТУ ЦИФРОВІЗАЦІЇ

Стрімкий розвиток інформаційних технологій та збільшення масиву інформації призводять до адаптації всіх сфер діяльності суспільства до нового, швидшого темпу роботи. Digital-технології в сфері державного управління є основою її трансформації та потенційний приклад, яким чином необхідно використовувати переваги цифровізації. Тому, на законодавчому рівні пріоритетним напрямком державної політики виступає впровадження інформаційно-комунікаційних та цифрових технологій у діяльність органів державної влади і місцевого самоврядування.

Уперше в 1991 р. американські науковці запропонували концепцію «Ери цифрового врядування» (Digital Era Governance, або DEG) як перехід від «Нового державного управління» до сучаснішого, цифрового управління. Авторська концепція DEG ґрунтувалася на трьох основних напрямках: реінтеграції, послуго-орієнтованій цілісності та цифровізації.

Цифровізацію як поняття можна охарактеризувати як всеохоплюючий процес переходу суспільства на діджитальні технології, що зачіпає всі сфери суспільного життя від освіти та медицини до державного управління, ЗМІ та інших категорій пов'язаних з життєдіяльністю людства. Таким чином в умовах трансформації публічного управління вона стала одним з пріоритетів, адже саме вона має впливати на покращення основних галузей.

Потреба забезпечити високий рівень ефективності державного управління в сучасних умовах розвитку інформаційного суспільства не може бути задоволена без впровадження відповідних «цифрових» технологій у вказаній сфері. На наявність безперечних переваг функціонування електронного урядування як особливої форми державного управління, що ґрунтується на застосуванні комп'ютерних та інших цифрових технологій, звертають увагу цілий ряд науковців; свідченням підвищеного інтересу є й приділення особливої уваги вказаному питанню в програмних документах, а також міжнародних актах.

В різних джерелах використовуються декілька варіантів терміну: «цифровізація», «діджиталізація» та «інформатизація». А саме визначення використовують у значенні процесу переведення різноманітної інформації у всіх її формах – текстовій, звуковій, графічній – у цифровий формат, зрозумілий сучасним гаджетам. Завдяки діджиталізації можливо без проблем обробляти будь-яку інформацію, що суттєво допомагає прискорити роботу людини. Поєднуючи різну інформацію можна отримувати зручні сервіси.

Так, головним завданням цифровізації є модернізація існуючих секторів економіки та створення нових, а також впровадження послуг в усі сфери життя, що оновлять його, зроблять більш ефективним та сучасним. Подібне зростання можливе, коли ідеї, дії, ініціативи та програми, пов'язані з цифровізацією, інтегруються в національні, регіональні та галузеві стратегії та програми розвитку.

Цифровізація є засобом провідної економічної трансформації, через ефективні технології, які впливають на кінцевий результат, якість і вартість діяльності в сфері економіки, публічної та особистої діяльності.

Енциклопедія інформаційних наук і технологій також надає одне з визначень поняття цифровізації, визначаючи її як – інтеграцію цифрових технологій у повсякденне життя суспільства шляхом оцифровки всього, що можна оцифрувати. Цифровізація означає комп'ютеризацію систем і робочих місць для більшої легкості та доступності.

Таким чином, не зважаючи на різноманіття визначень поняття цифровізації, науковці та дослідники сходяться в думці, що основні мета та завдання цифровізації полягають в спрямованості на громадськість та інтеграції технологій з метою полегшення та покращення суспільних сфер життя людей.

*Андріян В. І.,
д-р наук з держ. упр., професор,
кафедри публічного управління та адміністрування,
Навчально-науковий інститут публічного управління та адміністрування,
ЧНУ імені Петра Могили, м. Миколаїв, Україна*
*Чумаченко А. Ю.,
магістрантка,
кафедри публічного управління та адміністрування,
Навчально-науковий інститут публічного управління,
ЧНУ імені Петра Могили, м. Миколаїв, Україна*

ПЕРСПЕКТИВИ РОЗВИТКУ НАЦІОНАЛЬНОГО ЗАКОНОДАВСТВА В СФЕРІ СОЦІАЛЬНОГО ЗАХИСТУ

За роки незалежності людський потенціал у нашій державі зменшився: обмежилися можливості самореалізації особистості, відбулося спрощення мотиваційних заходів у сфері праці, знижується якість освіти, погіршується стан здоров'я, стало неосяжним відвідування культурних заходів. За оцінками ООН Україна посідає не найкращі місця за рівнем людського розвитку серед інших країн, що свідчить про зниження ефективності проведення соціальної політики в нашій державі. Виходячи з аналітики можна стверджувати, що важливим національним пріоритетом для будь-якої держави є людина, розвиток її матеріального, інтелектуального, духовного потенціалу, що в подальшому впливає на розвиток країни. Цій меті слугує соціальна політика, яка повинна бути спрямована на створення умов для такого розвитку та оптимального функціонування різних соціальних відносин, всебічного розкриття людини, досягнення у суспільстві соціальної стабільності.

Однак роль держави як суб'єкта соціальної політики завжди залишається вагомим, оскільки процеси саморегуляції не є абсолютно достатніми для розвитку суспільства. Тим більш в перехідний період роль держави в упорядкуванні соціальними процесами – є головним. Саме вона має сформувати основні способи та форми ефективного соціального розвитку, а також створити умови для формування процесів саморегуляції соціально-економічних перетворень в нашій країні. Відмова від регулювання соціальної сфери призводить до переживання стихійних чи навіть хаотичних механізмів саморегуляції, зростання певних соціальних дисбалансів. Ці процеси поширюються значним розшаруванням населення за рівнем доходів унаслідок недосконалої економічної та фінансової політики.

Реалії соціального захисту населення та їх перспективи ґрунтуються на принципах соціальної рівності та соціальної справедливості. В порівнянні державних і недержавних джерел фінансування соціального захисту населення свідчить, що основну роль у вирішенні соціальних проблем вирішує держава. Незважаючи на задекларовані у законодавчих документах нові засади формування та використання коштів. Перехід до оптимального співвідношення державних і недержавних джерел фінансується соціальний захист населення хоча б (50:50) в Україні буде тривалим і складним, оскільки він можливий за умов зростання валового внутрішнього продукту, стабільного розвитку економіки, збільшення розміру заробітної плати, ліквідація «тіньових» доходів, формування фінансового ринку, регулювання діяльності недержавних фінансових інституцій та посилення довіри до них населення.

Таким чином, оцінюючи перспективи розвитку пріоритетним державної активності є:

1. Розробка заходів щодо удосконалення організаційно-правових основ функціонування соціальної допомоги
 2. Поступовий перехід до використання, передусім форм активної підтримки вразливих верст населення, спрямованих на формування основ гідного існування.
 3. Перехід від соціальних пільг до системи адресної соціальної допомоги, що сприятиме наданню підтримки тим, хто її дійсно потребує (вже працює)
 4. Скорочення переліку соціальних виплат, відмова від надання тих видів допомог, які не дають значного соціального ефекту.
 5. Гнучке співвідношення адресної і безадресної допомоги в окремих соціальних програмах.
- Існуючі реформи систем соціальних допомог сприяють:
- якісному та комплексному обслуговуванню громадян з питань соціального захисту;
 - посиленню адресності та підвищенню ефективності соціальної допомоги та різних послуг;
 - формування єдиної бази даних та реєстру отримувачів всіх видів соціальної допомоги та єдиного автоматизованого реєстру осіб, які мають право до реєстрів (та інші органи виконавчої влади);
 - запровадження програмно-цільового методу планування витрат на соціальні допомоги, послуги, компенсації з бюджетних усіх рівнів, а також із залученням наукових установ до вдосконалення методології визначення розмірів соціальних виплат.

*Антонова Л. В.,
д-р наук з держ. упр., професор,
кафедри обліку і аудиту,
ЧНУ імені Петра Могили, м. Миколаїв, Україна
Албов Н. Є.,
аспірант,
Навчально-науковий інститут публічного управління,
ЧНУ імені Петра Могили, м. Миколаїв, Україна*

ФОРМУВАННЯ ТА РЕАЛІЗАЦІЯ ДЕРЖАВНОЇ ПОЛІТИКИ В ПЕРІОД ПАНДЕМІЧНИХ ВИКЛИКІВ ЩОДО БЕЗПЕКИ ПРОФЕСІЙНОЇ ДІЯЛЬНОСТІ МЕДИЧНОГО ПЕРСОНАЛУ

Послаблення шкідливого впливу і захист здоров'я, безпеки та благополуччя медичних працівників потребують добре скоординованих і всеосяжних заходів за такими напрямками, як профілактика інфекцій та інфекційний контроль, гігієна і безпека праці, управління медичними кадрами, охорона психічного здоров'я та психосоціальна підтримка. Недостатні заходи у сфері гігієни і безпеки праці можуть призвести до зростання професійної захворюваності медичних працівників і частоти невиходів на роботу через хворобу, зниження продуктивності праці і якості медичної допомоги.

Відповідно, захист медичних працівників є ключовим аспектом у реагуванні на надзвичайні ситуації, пов'язані з пандеміями, та поза їх аспектом, які включають трудові права, що є ключем до забезпечення захисту медичних працівників. Окрім того, соціальний діалог із залученням роботодавців і організацій працівників є критично важливим для забезпечення активної ролі всіх зацікавлених сторін у реагуванні на надзвичайні ситуації. Національні програми безпеки здоров'я на роботі медичних працівників довели свою ефективність у впровадженні систематичних і комплексних стратегій готовності до надзвичайних ситуацій.

Формування та реалізація державної політики в період пандемічних викликів щодо безпеки професійної діяльності медичного персоналу є надзвичайно важливою задачею для забезпечення ефективної реакції на глобальні загрози здоров'ю громадян. Нижче наведено основні аспекти цієї політики:

1. Забезпечення безпеки медичного персоналу:

- Забезпечення медичного персоналу необхідними захисними засобами (маски, респіратори, костюми тощо).
- Організація навчання та тренінгів щодо правильного використання захисних засобів та інших заходів безпеки.
- Виробництво та постачання додаткових ресурсів, які можуть знадобитися в період пандемії (наприклад, кисневих концентраторів, вентиляторів тощо).

2. Медична підготовка:

- Забезпечення медичного персоналу необхідними знаннями та навичками для лікування пацієнтів з інфекційними хворобами.
- Організація інструктажів та навчання персоналу щодо протоколів та процедур у разі епідемії або пандемії.

3. Забезпечення психологічної підтримки:

- Надання медичному персоналу доступу до психологічної підтримки та консультування для попередження паління та емоційного вигорання.

4. Підвищення заробітної плати та компенсацій:

- Збільшення заробітної плати для медичного персоналу, яке працює в умовах пандемії, як винагороди за їхню велику працю та ризик.

5. Моніторинг та ефективність:

- Систематичний моніторинг і оцінка дії політики щодо безпеки медичного персоналу та внесення необхідних коректив.

- Забезпечення доступу до актуальної інформації та даних про поширення інфекції та її вплив на медичний персонал.

6. Міжнародне співробітництво:

- Співпраця з міжнародними організаціями та іншими країнами для обміну найкращими практиками та ресурсами в боротьбі з пандемією.
- Ліквідація дисбалансів у доступі до захисних засобів та медичної допомоги.
- Забезпечення рівного доступу до захисних засобів та медичної допомоги для всіх груп населення та регіонів країни.

Ці заходи спрямовані на збереження життя та здоров'я медичного персоналу, які працюють на передовій в боротьбі з пандемією, і на забезпечення найкращих умов для їхньої професійної діяльності. Вони також важливі для забезпечення надійності та стійкості медичної системи під час кризових ситуацій, таких як пандемія.

*Антонова Л. В.,
д-р наук з держ. упр., професор,
кафедри обліку і аудиту,
ЧНУ імені Петра Могили, м. Миколаїв, Україна*

*Шевченко Л. В.,
аспірантка,
Навчально-науковий інститут публічного управління,
ЧНУ імені Петра Могили, м. Миколаїв, Україна*

КУЛЬТУРНА ДИПЛОМАТІЯ, ЯК РУШІЙНА СИЛА ПРОСУВАННЯ КРАЇНИ НА МІЖНАРОДНІЙ АРЕНІ

Культурна дипломатія відіграє важливу роль у сучасних міжнародних відносинах. Розповсюдження традицій та культурних цінностей сприяє знищенню бар'єрів та стереотипів, сприяє взаєморозумінню представників різних культур. Поширення культурної спадщини, ознайомлення із інтелектуальним внеском народу окремої держави формує загальне сприйняття, звертає увагу, підвищує рівень поваги та формує позитивний імідж країни.

Культурна дипломатія представляє собою цінний інструмент для взаємодії між країнами, в якому унікальний підхід сприяє встановленню атмосфери порозуміння, розвитку взаємин та співпраці завдяки обміну культурними надбаннями та вираженню власної культурної ідентичності та унікальності. Культурна дипломатія також сприяє налагодженню ефективних комунікацій між державами, котрі мають різну культурну спадщину. Шляхом демонстрації своєї культурної спадщини, традицій та мистецтва, народи знаходять спільну мову та створюють ключові точки зіткнення, що виходить за рамки ідеологічних або політичних розбіжностей.

Культурна дипломатія, активно використовується як елемент зовнішньополітичних комунікацій більшістю розвинених країн для підтримки свого іміджу та просування на міжнародній арені. Це допомагає досягати ключових цілей зовнішньої політики, реалізовувати державну культурну стратегію, популяризувати власну культуру, зміцнювати культурну присутність у світі, створювати єдиний гуманітарний простір країни, сприяти культурним обмінам, розвивати культурний потенціал країни, підтримувати бренд міст і регіонів, а також сприяти економічному зростанню та розширенню контактів. Основними принципом культурної дипломатії можна визначити:

- відкритість до міжкультурних комунікацій і діалогу;
- толерантність та готовність взаєморозуміння.

Культурна дипломатія покликана створювати атмосферу міжнародної довіри та підтримки, а також сприяти глобалізаційним процесам.

Політика культурної дипломатії у своїй основі сприяє ефективному прояву внутрішніх та зовнішніх політичних позицій держави. Саме через це в Україні головною метою політики культурної дипломатії можна визначити створення умов систематичної реалізації українських культурних ініціатив, а також їх представництва на міжнародній арені на гідному рівні. Важливими аспектами є, з одного боку, розробка механізмів протидії інформаційним впливам, що спотворюють інформацію про Україну, її населення, культура, менталітет, з другого боку - систематична організація міждержавної культурної взаємодії.

В межах реалізації політики культурної дипломатії мовний елемент виступає одним з важливих факторів. Імідж національної культури багато в чому залежить від популярності мови, що формує попит на неї. Це дає змогу сформувати та просунути мовний ідентифікатор однієї держави серед інших. Здійснення ефективної культурної дипломатії сприяє популяризації ідей рівності, відкритості та культурного розмаїття, що в свою чергу має позитивно впливати на глобалізаційний процес. Такий підхід становить основу для діалогу між культурами та єднання держав у позитивному руслі.

Процес взаємопроникнення загальнолюдських цінностей у міжкультурну взаємодію на основі філософії взаємопорозуміння є вкрай важливим. Кожна культура може зробити власний унікальний внесок до загальнолюдського духовного потенціалу завдяки реалізації політики культурної дипломатії. Процес взаємодії культур включає в себе духовний багаж, котрий представляє собою конкретні досягнення окремого народу ті людства загалом. Форма такої взаємодії виступає як важливий інструмент для формування культурної дипломатії в умовах єднання культур та формування спільного багатогранного культурного простору. Під культурною взаємодією розуміється своєрідна форма міжнародного спілкування, котра передбачає як взаємне збагачення національних культур, так і збереження їх унікальності та самотності.

В контексті взаємодії культур виділяється політика культурної дипломатії, яка спрямована на розвиток культури толерантності та формування позитивного іміджу країни разом з відображенням національної ідентичності.

Культура дипломатії в контексті сучасних подій виступає суттєвою складовою так званої «м'якої сили». Вона розглядається як здатність спонукати інших досягати бажаних результатів, а також як здатність приваблювати до власної культури, що переважно призводить до взаєморозуміння між представниками різних країн.

Отже, роль культурного фактору в сучасній світовій політиці надає йому сучасний вигляд, і його вплив на глобальні соціально-політичні значно зростає. У зв'язку із цим країни у більшій мірі звертають увагу на формування та розвиток власної культурної дипломатії, через те, що популяризація, поширення та експорт національної

культури стають надійним і дієвим інструментом реалізації державної зовнішньої політики та ефективним методом ретрансляції національних інтересів держави на міжнародному рівні.

Сформувавшись, імідж країни стає базовою складовою «м'якої сили». В цілому, імідж та репутація держави, слугують надійним інструментом для підвищення конкурентоспроможності на світовій арені.

У період конфліктів та напруженості звичайно мистецтво втрачає свою актуальність. Однак, креативний процес є невідмінним як для мирного, так і для напруженого конфліктами періоду. Після значущих конфліктів або катастроф культурна спадщина перетворюється на символ і інструмент, за допомогою якого відбувається відновлення суспільства. Культура надає варіативність та м'якість політичним стратегіям, сприяючи при цьому збереженню поваги до країни, нації та окремої особи як представника конкретної країни. Політичні режими можуть змінюватися, але емоційна пам'ять лишається. Культурна дипломатія отримала особливий поштовх визнанням того, що культура є ключовим фактором для забезпечення державних інтересів. Вона не лише є продуктом, але і механізмом, за допомогою якого забезпечується реалізація зовнішньополітичної діяльності, формується думка світової громадськості та встановлюється новий порядок денний.

УДК 352.7:005.95

*Мецан І. В.,
кандидат соціологічних наук, доцент,
директор департаменту соціального захисту населення
Київської обласної військової адміністрації*

ПУБЛІЧНЕ УПРАВЛІННЯ ДЛЯ СТАЛОГО РОЗВИТКУ В УКРАЇНІ В УМОВАХ ВІЙСЬКОВОГО СТАНУ

Питання сталого розвитку стало надзвичайно актуальними в усьому світі, і Україна не є винятком. Україна, як держава, що має амбіції розвиватися, зіштовхується з низкою викликів, таких як економічна стабільність, соціальна справедливість, збереження навколишнього середовища. Публічне управління в цьому контексті відіграє важливу роль у реалізації концепції сталого розвитку.

Військовий дії на території України вплинули на різні сфери життя українського суспільства, включаючи економічну, соціальну та екологічну сфери. Публічне управління сталим розвитком стає необхідністю для забезпечення стійкого відновлення та розвитку України, забезпечення соціальної справедливості та врахування екологічних аспектів в умовах військового конфлікту.

Війна призвела до значного зниження виробництва, збільшення бюджетного дефіциту та зменшення інвестицій. Велика кількість внутрішньо переміщених осіб та воєнних ветеранів створює додатковий тиск на систему соціального забезпечення та охорони здоров'я. Військові дії призвели до забруднення навколишнього середовища та руйнування інфраструктури, що загрожує екологічній стійкості регіонів. Корупція залишається однією з найважливіших проблем в управлінні країною, а військовий конфлікт сприяє збільшенню корупційних ризиків.

Сучасні дослідження в галузі управління сталим розвитком часто обмежуються вивченням лише одного конкретного аспекту управління, такого як участь [1; 7; 8], рефлексивність [13] або реалізація певної політики [10; 2]. На сьогодні не існує комплексного аналізу, який систематично досліджував би взаємозв'язок управління (розуміючи його як комплексну концепцію, що включає суб'єктів, процеси, структури та інститути) і сталого розвитку у його соціальних, економічних та екологічних аспектах, як це визначено Організацією Об'єднаних Націй. Однак у більш широкому контексті для аналізу управління та розвитку важливий внесок зробили П. Норріс [9], С. Хольмберг, Б.Ротштейн і Н. Насиритусі [5]. В цілому на сьогодні не існує в науковому дискурсі загальноприйнятого визначення поняття «сталий розвиток».

В цьому дослідженні **сталий розвиток** розуміється, як сукупність процесів та практик, спрямованих на створення економічного, соціального та екологічного благополуччя, забезпечуючи одночасно, як якість життя сучасних генерацій, так і збереження ресурсів та можливості для майбутніх поколінь в реалізації їхніх потреб та амбіцій. Сталий розвиток враховує рівновагу між економічним зростанням, соціальною справедливістю, збереженням природних ресурсів та екологічною стійкістю. Основною метою сталого розвитку є забезпечення гармонії між поточними та майбутніми потребами суспільства, без шкоди природному середовищу та зберігаючи можливості для подальшого розвитку.

Надане визначення дає змогу окреслити наступні індикатори сталого розвитку: економічна сталість та сталість управління, соціальна справедливість, екологічна сталість, прозорість та боротьба з

корупцією, гармонія між поточними та майбутніми потребами суспільства. Цим індикаторам відповідають наступні міжнародні індекси : індекс сталого розвитку (Sustainable Development Index) [11], індекс процвітання (The legatum prosperity index) [12], індекс екологічної ефективності (Environmental Performance Index) [4], індекс корупції (Corruption Perceptions Index) [3], індекс людського розвитку (Human Development Index) [6]. Для наочності сприйняття сформована таблиця 1.

Таблиця 1

Індикатори сталого розвитку та відповідні їм міжнародні індекси

Індикатори сталого розвитку	Відповідні міжнародні індекси
Економічна сталість та сталість управління	Індекс сталого розвитку (Sustainable Development Index)
Соціальна справедливість	Індекс процвітання (The legatum prosperity index)
Екологічна сталість	Індекс екологічної ефективності (Environmental Performance Index)
Прозорість та боротьба з корупцією	Індекс корупції (Corruption Perceptions Index)
Гармонія між поточними та майбутніми потребами суспільства	Індекс людського розвитку (Human Development Index)

Для перетворення індексів у бали від 0 до 10 було використано масштабування, де мінімальний індекс визначається як 0 балів, а максимальний індекс визначається як 10 балів. Відповідно до значень кожного індексу, було використано наступну формулу:

$$\text{Бал} = \frac{(\text{Індекс} - \text{Мінімальний Індекс}) * 10}{\text{Максимальний Індекс} - \text{Мінімальний Індекс}}$$

Після проведення математичних підрахунків визначені бали, які відповідають індикаторам сталого розвитку (таблиця 2).

Таблиця 2

Індикатори сталого розвитку та відповідні їм бали

Індикатори сталого розвитку	Бали (від 0 до 10)
Економічна сталість та сталість управління	3,7
Соціальна справедливість	5
Екологічна сталість	5
Прозорість та боротьба з корупцією	2,6
Гармонія між поточними та майбутніми потребами суспільства	6,6

Зазначені бали дають змогу визначити проблемні точки публічного управління для сталого розвитку в Україні в умовах військового стану, а саме це стосується економічної сталості та сталому управлінні (бюджет України наповнюється за рахунок донорських вливань країн-партнерів), прозорості та боротьбі із корупцією. Достатньо високий бал, щодо екологічної сталості не повністю відповідає дійсності, оскільки військові дії нанесли велику шкоду навколишньому середовищу України, наслідки війни для екології можливо буде в повній мірі зрозуміти лише після завершення військових дій. В якості позитивних трендів слід відмітити високий бал, щодо гармонії між поточними та майбутніми потребами суспільства та відповідно високий індекс людського розвитку.

Сталий розвиток є ключовою проблемою для України, і ефективне публічне управління є важливим інструментом досягнення цієї мети. Україна стикається з численними викликами, включаючи війну, корупцію, недостатню екологічну стійкість та соціальну нерівність. Постійна робота над вдосконаленням публічного управління, враховуючи показники сталого розвитку, є ключовим для створення стабільного та процвітаючого суспільства в Україні. Для досягнення цієї мети важливо вдосконалювати законодавство, підвищувати прозорість та залучати громадянське суспільство до процесу управління. Проведений аналіз є лише початком для проведення більш фундаментальних, міждисциплінарних

досліджень, щодо публічного управління для сталого розвитку в Україні в умовах військового стану із залученням наукового інструментарію публічного управління, соціології, психології.

Список використаних джерел

1. Backstrand K. Democratizing global environmental governance? Stake-€ holder democracy after the world summit on sustainable development. Eur. J. Int. Relat. 2006. № 12. P. 467-498
2. Bressers H.T.A. Implementing sustainable development: how to know what works, where, when and how. In: Lafferty, W. (Ed.), Governance for Sustainable Development: the Challenge of Adapting Form to Function. Edward Elgar, Cheltenham 2013. P. 284-318.
3. Corruption Perceptions Index. URL: <https://www.transparency.org/en/cpi/2022>
4. Environmental Performance Index. URL: <https://epi.yale.edu/epi-results/2022/component/epi>
5. Holmberg S., Rothstein B., Nasiritousi N. Quality of government: what you get. Annu. Rev. Pol. Sci. 2009. №12. P. 135-161.
6. Human Development Index. URL: <https://worldpopulationreview.com/country-rankings/hdi-by-country>
7. Meadowcroft J. Participation and sustainable development: modes of citizen, community and organizational involvement. In: Lafferty, W. (Ed.), Governance for Sustainable Development: the Challenge of Adapting Form to Function. Edward Elgar, Cheltenham. 2004. P. 162-90.
8. Newig J., Challies E.D., Jager N.W., Kochskaemper E., Adzersen A. The environmental performance of participatory and collaborative governance: a framework of causal mechanisms. Policy Stud. J. 2018. № 46. P. 269-297.
9. Norris P. Making Democratic Governance Work: How Regimes Shape Prosperity, Welfare and Peace. Cambridge University Press, New York. 2012.
10. O'Toole Jr. L. Implementation theory and the challenge of sustainable development: the transformative role of learning. In: Lafferty, W. (Ed.), Governance for Sustainable Development: the Challenge of Adapting Form to Function. Edward Elgar, Cheltenham. 2004. P. 32-60
11. Sustainable Development Index. URL: <https://dashboards.sdindex.org/rankings>
12. The Legatum prosperity. URL: [indexhttps://www.prosperity.com/rankings?pinned=&rankOrScore=1&filter=](https://www.prosperity.com/rankings?pinned=&rankOrScore=1&filter=)
13. Voß J.-P., Kemp R. Sustainability and reflexive governance: introduction. In: Voß, J.-P., Bauknecht, D., Kemp, R. (Eds.), Reflexive Governance for Sustainable Development. Edward Elgar, Cheltenham. 2006. P. 13-28.

УДК 35.08:174]:316.46](043.2)

Штиршов О. М.,

канд. наук з держ. упр., доцент,

завідувач кафедри місцевого самоврядування та регіонального розвитку,

Навчально-науковий інститут публічного управління та адміністрування,

ЧНУ імені Петра Могили, м. Миколаїв, Україна

ЕТИКА ЛІДЕРА В СУЧАСНОМУ УПРАВЛІННІ: ЗАСАДНИЧИЙ ДИСКУРС

Як відомо етика лідера складається з власних етичних поглядів, рівня прийняття цілей організації та напрямів окреслення власне особистих цілей. А прийняття управлінських рішень будуть напряму залежати від важливості та рівня впливу кожної з цих складових на конкретну людину (керівника).

У переважній більшості випадків керівник окреслює підлеглим цілі, мету та етику їх діяльності в організації, які часто можуть перебувати за межами його етичних принципів, переконань та власних цілей. В той же час якщо прийняття керівником організації етичних норм відбувається на високому рівні, то зростає його переконаність у правильності прийнятих рішень.

В цьому контексті виникає питання, чому саме лідер несе відповідальність за рівень морального розвитку організації? Приймаючи як даність той факт, що лідер - це всього лише людина, яка може помилятися, тобто прийняти невірне рішення, ми, тим не менш, покладаємо на нього тягар відповідальності за моральний розвиток організації загалом і підлеглих зокрема.

Враховуючи вищезазначене, ми, разом з тим, усвідомлюємо те, що будь-який лідер – це, в першу чергу, людина, що має певний характер, що ставить перед собою власні цілі. Як і будь-яка людина, управлінець має певні етичні погляди, які він сформував, виходячи з власного досвіду протягом життя. Причому ці уявлення про те, що таке категорія «добре» та «погано», можуть варіюватись під багатоманітним впливом організаційної етики, організаційних цілей. Цілі виступають як сигнальні елементи, на які орієнтується організація. Тобто керівник це свого роду капітан, який веде власний корабель так, щоб зрештою пройти потрібним курсом.

Іноді на ухвалення того чи іншого рішення керівника штовхають не лише цілі дорученого йому завдання чи фронту робіт. Крім організаційних цілей, на етику керівника впливають і його власні цілі. Виникає логічне питання: Чи можемо ми заздалегідь визначити, якими моральними принципами оперуватиме керівник при ухваленні рішень?

Рівень розвитку моральної свідомості людини можна визначити на основі теорії Лоренса Колберга. Спершу дана теорія використовувалась для визначення стадій морального розвитку дітей, проте вона згодом вона була адаптована закордонними дослідниками для оцінки моральної мотивації лідерів при прийнятті управлінських рішень

Згідно теорії Л. Колберга, людина, у нашому випадку яка наділена управлінською владою, може перебувати на будь-якому з трьох рівнів моральної свідомості:

Рівень 1. При прийнятті рішень людина орієнтується виключно на власні інтереси, всіма силами намагаючись домогтися схвалення та уникнути покарання.

Рівень 2. Під час прийняття рішень людина намагається виправдати очікування оточуючих.

Рівень 3. Людина керується виключно власними моральними орієнтирами під час прийняття рішень.

Відповідно до цієї теорії, людина, розвиваючи свою моральну свідомість, просувається вгору від першого рівня до третього.

В цьому контексті слушно видається думка про те що «побудова моделі керівника-лідера в управлінській діяльності – складний та трудомісткий процес, що потребує чітко визначених дій. Важливу роль у формуванні образу керівника-лідера відіграє колектив, який формує, видозмінює або підсилює необхідні стереотипи в керівника і відповідно формує ставлення керівника до підлеглих та персоналу загалом».

Підсумовуючи можна дійти невтішного висновку у тому, що лідерство та етична поведінка співробітників в організації це суцільно взаємопов'язаний процес. При цьому поведінка лідера може сприяти як зміцненню етичної свідомості, так і її руйнації. Спосібамі трансляції етичної поведінки є процес цілепокладання, що включає розробку місії та індивідуальних цілей, організаційна культура, що врешті-решт дозволяє знаходити співробітнику орієнтири у непростих з позиції етики ситуаціях. При цьому етична чи неетична поведінка лідера може знаходитись в прямій залежності від рівня розвитку його моральної свідомості та культурних особливостей.

УДК 35.077.1:004(477)(043.2)

*Бондар Г. Л.,
канд. політ. наук, доцент,
кафедри місцевого самоврядування та регіонального розвитку,
Навчально-науковий інститут публічного управління та адміністрування,
ЧНУ імені Петра Могили, м. Миколаїв, Україна*

РОЗВИТОК ВІДКРИТИХ ДАНИХ, ЕЛЕКТРОННОГО УРЯДУВАННЯ ТА ЦИФРОВОЇ ТРАНСФОРМАЦІЇ В УКРАЇНІ (2023 р.)

Згідно з даними ООН за 2022 рік, Україна має індекс розвитку електронного урядування (E-Government Development Index - EGDI) - 0.8029 (максимальний індекс – 1). У звіті ООН проаналізовано дані в глобальному та регіональному контекстах, досліджено розвиток місцевого е-урядування на основі Індексу місцевих онлайн-послуг ООН (LOSI), розглянуто питання щодо розвитку цифрового суспільства та цифрового урядування.

В Україні у сфері цифрової трансформації триває реалізація цифрових перетворень для захисту прав і свобод громадян, забезпечення стійкості економіки, обороноздатності держави на новій нормативній основі. Зокрема це стосується законопроектів, які були прийняті у 2023 році:

➤ Верховна Рада України ухвалила законопроекти, які унормовують надання цифрових послуг (Проект Закону про внесення змін та доповнень до Цивільного кодексу України, спрямованих на розширення кола об'єктів цивільних прав), обіг цифрового контенту й цифрових речей (Проект Закону про цифровий контент та цифрові послуги). Це стимулюватиме розвиток цифрової економіки і дозволить залучати додаткові кошти в країну.

➤ Законопроект «Про реєстрацію доменних імен». Верховна Рада України ухвалила цей законопроект, для визначення вимог щодо розміщення елементів інформаційно-комунікаційних систем для забезпечення функціонування Реєстру й здійснення операцій з доменними іменами в домені .gov.ua.

➤ Законопроект стосовно вдосконалення державного управління і регулювання під час надання хмарних послуг (Проект Закону про внесення змін до деяких законів України щодо удосконалення державного управління і регулювання при наданні хмарних послуг).

➤ Постанова Кабміну щодо надання електронних довірчих послуг, затверджує вимоги до переліку кваліфікованих надавачів електронних довірчих послуг та інформацію про сервіси, які вони надають (Про затвердження Порядку використання електронних довірчих послуг в органах державної влади, органах місцевого самоврядування, підприємствах, установах та організаціях державної форми власності).

Згідно з даними Open Data Maturity Report 2022 від Європейського Союзу Україна показала значний прогрес у розвитку відкритих даних, посівши 2 місце серед 27 країн-членів ЄС. Цей успіх базується на здобутках у чотирьох вимірах відкритих даних: політика, вплив, портал та якість, що сприятиме:

➤ Покращенню доступності та прозорості влади - розвитку відкритих даних та електронного урядування в Україні, покращенню доступності та прозорості державних послуг для громадян і бізнесу.

➤ Ефективності управління - використанню цифрових технологій здатне збільшити ефективність управління, зменшити бюрократичні перешкоди та сприятиме швидшому прийняттю рішень.

➤ Стимулюванню інновацій - відкриті дані стимулюють інновації, вони надають можливості для розробки нових продуктів та послуг, що базуються на цих даних.

➤ Залученню громадськості - електронне урядування сприятиме більшому залученню громадськості в процес прийняття рішень онлайн.

Варто підкреслити, що розвиток відкритих даних та електронного урядування в Україні також позитивно вплине й на інші прогресивні тенденції у взаємодії держави та громадянського суспільства, зокрема:

➤ Відкриті дані можуть покращити процес прийняття рішень на всіх рівнях управління, надаючи точну та актуальну інформацію.

➤ Прозорість та доступність даних можуть збільшити довіру громадян до уряду, оскільки вони можуть бачити, як приймаються рішення.

➤ Використання відкритих даних може стимулювати економічний розвиток, створюючи нові бізнес-моделі та послуги, що базуються на цих даних.

➤ Використання великих наборів даних може сприяти науковим дослідженням та інноваціям.

➤ Цифрове урядування може покращити якість життя громадян, надаючи їм зручний доступ до ряду послуг, зокрема, охорони здоров'я, освіти та соціального забезпечення.

Наразі Європейський Союз надає широкую підтримку розвитку цифровізації в Україні. Він перерахував Україні 17,4 млн євро допомоги для реалізації проєкту «Цифрова трансформація для України» (DT4UA) та швидкого реагування на виклики війни за допомогою запровадження ефективних, доступних та безпечних державних послуг. Проєкт DT4UA передбачає розвиток цифрових послуг та застосунок «Дія», вдосконалення обміну даними між реєстрами та державними установами, розвиток інфраструктури електронної ідентифікації відповідно до регламенту eIDAS, розвиток системи електронного управління.

Також, під час Всесвітнього економічного форуму в Давосі (2023 р.) USAID анонсувала виділення близько 650 тис. дол. США з метою поширення цифрового досвіду України та мобільного застосунок «Дія» на інші країни.

Відновлення економічного зростання України в умовах воєнного стану потребує пришвидшення впровадження цифрових інструментів у всі провідні сектори економіки, побудови динамічної, стійкої та зростаючої цифрової економіки. Згідно із січневим звітом Світового банку Global Economic Prospects, фундаментальними основами стійкої цифрової економіки визначено: надійну цифрову інфраструктуру, великі дані, інновації та безпечне цифрове середовище.

Допомога від ЄС у рамках проєкту «Цифрова трансформація для України» (DT4UA) та для швидкого реагування на виклики війни за допомогою запровадження ефективних, доступних та безпечних державних послуг реалізується за чотирма напрямками:

1. розвиток цифрових послуг та застосунок «Дія»;
2. вдосконалення обміну даними між реєстрами та державними установами;
3. розвиток інфраструктури електронної ідентифікації відповідно до регламенту eIDAS;
4. розвиток системи електронного управління, що уможливить прозорий розгляд кримінальних справ.

Міністерство цифрової трансформації України спільно з партнерами з Естонської академії електронного управління впроваджує в Україні чотири проєкти із загальним бюджетом 41 млн євро (EGOV4UKRAINE, EU4DigitalUA та «Підтримка ЄС у зміцненні кібербезпеки України»). Мета проєктів – запуск онлайн-послуг, поліпшення обміну даними між реєстрами та взаємне визнання української цифрової ідентичності.

З 2016 р. загальний бюджет європейської підтримки цифрової трансформації України становить понад 51 млн євро.

Агенція США з міжнародного розвитку (USAID) виділяє 60 млн дол. США на захист об'єктів критичної інфраструктури, зокрема енергетичної, телекомунікаційної та систем зберігання даних. Завдяки підтримці USAID Міністерство цифрової трансформації України запустило Реєстр пошкодженого майна, понад 80 % державних послуг реалізуються в «Дії», здійснюються також інші проєкти, спрямовані на підтримку приватного сектору в галузях інформаційних і комунікаційних технологій, розвитку цифрових інструментів. Окрім того, як вже було зазначено вище, під час Всесвітнього економічного форуму в Давосі USAID анонсувала надання близько 650 тис. дол. США з метою поширення цифрового досвіду України та мобільного застосунок «Дія» на інші країни.

Вітчизняним фахівцям надано можливість брати участь у нових конкурсах з розробки суперкомп'ютерної екосистеми світового рівня для створення мережі служб підтримки застосунків із загальним бюджетом 12 млн євро за програмою «Цифрова Європа». Для України розблоковано доступ до технологій штучного інтелекту ChatGPT, що дозволяє скористатися послугами чат-боту від стартапу OpenAI, який працює на базі штучного інтелекту.

Міністерству цифрової трансформації України вдалося зекономити кошти держбюджету на суму 500 млн грн та попередити нераціональне використання коштів на суму 216,7 млн грн на під'єднання до інтернету 3 тис. сіл та 6 тис. лікарень, шкіл, дитячих садочків тощо. Завдяки шерингу в «Дії» заощаджено щонайменше

10 млн аркушів паперу та 30 млн грн на друці та скануванні документів. У 2022 р. резиденти «Дія Сіті» сплатили до державного бюджету понад 4 млрд грн, що складає 6 % від усіх податків, які надійшли від цифрової індустрії.

Було ратифіковано Угоду між Україною та ЄС про участь України у програмі Європейського Союзу «Цифрова Європа» (2023 р.). Участь у зазначеній Програмі надає державі фінансові стимули для цифрової трансформації пріоритетних галузей і сфер суспільного життя, розвитку цифрової економіки, ІТ-бізнесу. За оцінкою Світового банку, відновлення телекомунікаційної сфери України до рівня довоєнного розвитку потребуватиме 1,79 млрд дол. США.

За рік повномасштабної війни із залученням коштів країн-донорів вдалося повернути мобільний зв'язок до 480 населених пунктів, відбудувати понад 1600 веж, відновити 80 % мереж у звільнених містах, провести Wi-Fi в укріття понад 3000 українських шкіл, вперше підключити оселі 85 тис. українців у 300 селах до швидкісного інтернету тощо.

Отже, подальші кроки з упровадження інструментів цифрової трансформації сприятимуть зміцненню стійкості економіки та потребуватимуть, зокрема, підвищення ефективності функціонування та розвитку стійкої цифрової інфраструктури на всій території держави, забезпечення безперервного розвитку цифрових послуг, поліпшення електронного урядування, залучення цифрових ресурсів для забезпечення безпечного цифрового середовища України.

УДК 336.53:352](477)(043.2)

Шульга А. А.,

*кандидат наук з державного управління, доцент,
кафедри публічного управління та адміністрування,
Навчально-науковий інститут публічного управління,
ЧНУ імені Петра Могили, м. Миколаїв, Україна*

Антоненко О. А.,

*магістрантка,
кафедри публічного управління та адміністрування,
Навчально-науковий інститут публічного управління,
ЧНУ імені Петра Могили, м. Миколаїв, Україна*

НАДАННЯ ТА ПОРЯДОК ВИКОРИСТАННЯ СУБВЕНЦІЙ ЯК СУТТЄВОЇ ДЕРЖАВНОЇ ДОПОМОГИ В УМОВАХ ВІЙНИ В УКРАЇНІ

У законі про державний бюджет та у рішеннях про місцевий бюджет на відповідний рік передбачаються кошти для місцевих бюджетів на ті чи інші програми, які передаються на безоплатній і безповоротній основі. Так, наприклад, у 2022 р., незважаючи на повномасштабне вторгнення Росії на територію України та на всі соціальні і фінансово-економічні складнощі, що із цим пов'язані, уряд реалізовував 52 програми державної регіональної підтримки розвитку територій, на які було виділено більше 150 млрд грн. Кошти такої підтримки спрямовувалися на різні напрями.

У 2023 р. уряд реалізовує 40 програм державної підтримки розвитку територій, з метою створення сприятливих умови для динамічного і збалансованого розвитку громад, на які передбачено більше 119 млрд грн.

Саме субвенції займають лівову частку у державній фінансовій допомозі. За перший квартал 2023 р. їх частка становила 83%. На жаль, такі показники свідчать про значну залежність бюджетів громад від грошової допомоги з боку держави та, відповідно, низьку автономність щодо розпоряджання коштами, отриманими з державного бюджету, адже субвенції мають виключно цільовий характер та не дають змоги органам місцевого самоврядування вільно розпоряджатися такими коштами. Це все, у свою чергу, знижує самостійність місцевих бюджетів, що певним чином суперечить принципам децентралізації.

Субвенцією є певна безповоротна (за умови дотримання цільового призначення коштів) грошова сума, яка виплачується з державного бюджету і місцевих бюджетів іншим місцевим бюджетам (як правило, це відбувається «згори вниз»: від державного бюджету до місцевого) в якості допомоги у реалізації соціально й економічно важливих цілей виключно в порядку, встановленому органом влади, що її виділяє.

Відповідно до положень Додатку 6 до Закону України «Про державний бюджет України на 2023 рік» окремими видами субвенцій, як суттєвої державної допомоги місцевим бюджетам в умовах війни, є

- 1) фінансове забезпечення будівництва, реконструкції, ремонту і утримання автомобільних доріг загального користування місцевого значення, вулиць і доріг комунальної власності у населених пунктах – 16,05 млрд грн;
- 2) соціальний захист ветеранів війни – 3,93 млрд грн;
- 3) реалізацію проектів в рамках Надзвичайної кредитної програми для відновлення України – 1,7 млрд грн;
- 4) реалізацію проектів в рамках Програми з відновлення України – 5,29 млрд грн;
- 5) облаштування безпечних умов у закладах загальної середньої освіти – 1,5 млрд грн;

б) фінансування заходів соціально-економічної компенсації ризику населення, яке проживає на території зони спостереження – 0,2 млрд грн;

7) надання державної підтримки особам з особливими освітніми потребами – 0,3 млрд грн тощо.

У зв'язку із війною в Україні перед урядом постало питання щодо надання та порядку використання субвенцій у період дії воєнного стану. Так, протягом 2022 р. двічі були внесені зміни у Постанову Кабінету Міністрів «Деякі питання формування та виконання місцевих бюджетів у період воєнного стану» від 11 березня 2022 р. № 252. Ці зміни стосувалися наступних питань:

- військовій адміністрації населених пунктів, обласні, районні, з-поміж іншого, можуть приймати рішення (кожна із сторін) про передачу коштів у вигляді міжбюджетного трансферту до відповідного місцевого бюджету, здійснювати розподіл та перерозподіл обсягів трансфертів з державного та місцевих бюджетів місцевим бюджетам, а також затверджувати місяцеві бюджети, які складені місцевими фінансовими органами;

- проект рішення місцевої ради, військової адміністрації про передачу коштів у вигляді міжбюджетного трансферту до відповідного місцевого бюджету іншої області та/або м. Києва в обов'язковому порядку підлягає погодженню Міністерством фінансів України, шляхом надання відповідного листа. Виняток – міжбюджетні трансферти, визначені пп. 1, 4 ч. 2 ст. 101 БК України, зокрема субвенції на утримання об'єктів спільного користування чи ліквідацію негативних наслідків діяльності об'єктів спільного користування та субвенції на виконання інвестиційних проектів, у тому числі на будівництво або реконструкцію об'єктів спільного користування;

- скасування тимчасового непровадження перевірок Державною аудиторською службою України щодо виконання місцевих бюджетів та зупинення розпочатих перевірок (вилучено п. 2 постанови № 252, що означає відновлення перевірок).

Окрім того, урядом на 2023 р. було встановлено розподіл субвенцій з державного бюджету місцевим бюджетам на реалізацію проектів в рамках:

- «Порядку та умов надання субвенції з державного бюджету місцевим бюджетам на реалізацію проектів у рамках Надзвичайної кредитної програми для відновлення України»;

- «Порядку та умов надання субвенції з державного бюджету місцевим бюджетам на реалізацію проектів у рамках Програми з відновлення України»;

- «Порядку та умов надання субвенції з державного бюджету місцевим бюджетам на надання державної підтримки особам з особливими освітніми потребами».

Отже, враховуючи викладене можна зробити висновок, що субвенцією є цільова і безповоротна (за умови дотримання цільового призначення коштів) грошова допомога, яка виділяється із загального, резервного або спеціального фонду державного бюджету. Залежно від джерела фінансування вона поділяється на: освітню, медичну, інфраструктурну субвенцію тощо. При цьому найбільших обсягів коштів відводиться саме освітній субвенції.

За весь період війни були внесені численні зміни до вітчизняного законодавства щодо умов надання та порядку використання субвенцій як суттєвої державної допомоги. Ці зміни у більшості стосуються об'єктів фінансування, сум розподілених коштів та їх розпорядників. Однак, незважаючи на оперативність реагування уряду на потреби громад є певні не доопрацювання у питанні надання і використання такого виду міжбюджетних трансфертів як субвенцій.

УДК 351.72.07:336.148](043.2)

*Шульга А. А.,
кандидат наук з державного управління, доцент,
кафедри публічного управління та адміністрування,
Навчально-науковий інститут публічного управління,
ЧНУ імені Петра Могили, м. Миколаїв, Україна*
*Антоненко Ю. Р.,
магістрантка,
кафедри публічного управління та адміністрування,
Навчально-науковий інститут публічного управління,
ЧНУ імені Петра Могили, м. Миколаїв, Україна*

ПРОБЛЕМНІ АСПЕКТИ ДІЯЛЬНОСТІ РАХУНКОВОЇ ПАЛАТИ ТА МОЖЛИВІ СПОСОБИ ЇХ ВИРІШЕННЯ НА СУЧАСНОМУ ЕТАПІ

Сьогодні, як і в перші роки незалежності України, діяльність Рахункової палати відіграє надзвичайну роль у сфері державного фінансового контролю. Більш того, з кожним роком, особливо зараз, коли Україна відчуває на собі всі жахливі наслідки повномасштабної війни з боку Росії, значення Рахункової палати, як постійно діючого органу фінансового контролю, поступово зростає. Про це свідчить практика функціонування цього органу, кількість й обсяг виявлених порушень щодо використання бюджетних коштів. Ті перевірки, контрольні заходи,

експертно-аналітичні оцінки тощо, котрі здійснюють працівники Рахункової палати та її територіальні управління мають ключове значення у контексті виявлення випадків незаконного, нецільового та неефективного використання державних коштів.

Однак, незважаючи на значну роль і місце Рахункової палати в бюджетно-фінансовій системі та системі публічного управління України, а також членство у міжнародних організаціях вищих органів фінансового контролю, є певні проблемні аспекти, здебільшого правового характеру, в її діяльності. І хоча прийнятий у 2015 р. новий Закон України «Про Рахункову палату» посилив незалежність цього органу влади, розширивши його повноваження та внісши суттєві зміни до інших нормативних актів [1], на законодавчому рівні чітко не визначено правового статусу Рахункової палати як вищого державного органу фінансового контролю. Це при тому, що наявність органів влади із таким статусом є невід'ємним атрибутом ринкової економіки. Такий стан речей прямо суперечить міжнародним стандартам, зокрема: в переліку повноважень щодо охоплення контрольними заходами з боку Рахункової палати усієї сфери публічних фінансів, відсутній аудит відповідальності, який поряд із фінансовим аудитом і аудитом ефективності, є однією з основних форм контролю.

Основні позитивні зміни, що розширили повноваження Рахункової палати з прийняттям Закону в 2015 р.



- 1) розширення повноважень щодо аудиту дохідної частини державного бюджету;
- 2) проведення фінансових аудитів та аудитів ефективності відповідно до міжнародних стандартів;
- 3) забезпечення доступу членів Рахункової палати до всіх баз даних, реєстрів та автоматизованих систем, функціонування яких фінансується з державного бюджету;
- 4) регулярне опублікування звітів про аудит, планів та рішень Рахункової палати на її веб-сторінці у форматі відкритих даних;
- 5) оцінювання вразливості державних установ перед корупційними ризиками, а також механізмів контролю, спрямованих на зниження рівня таких ризиків;
- 6) запровадження конкурсної процедури відбору членів Рахункової палати та посилення співпраці з Верховною Радою України.

Рис. 1. Основні позитивні зміни, що розширили повноваження Рахункової палати з прийняттям нового Закону України «Про Рахункову палату» у 2015 р.

У назві Закону України «Про Рахункову палату» не визначено, що цей державний орган є органом саме держави України, тому серед більшості науковців і практиків, з якими ми погоджуємось, висувається пропозиція – доповнити назву даного законодавчого акту словом «Україна».

Вказаний закон не містить переліку функцій Рахункової палати, на відміну від попереднього Закону 1996 р., у ст. 6 і 7 якого були чітко визначені функції та повноваження цього органу влади. На наш погляд, з метою підвищення ефективності роботи Рахункової палати, необхідно на законодавчому рівні здійснити розмежування її функцій та повноважень, які жодним чином не є одним і тим самим. Оскільки функції Рахункової палати – це напрями її діяльності щодо вирішення кола підзвітних їй питань, а повноваження сукупність прав та обов'язків, необхідних для здійснення функцій і завдань цього органу влади його посадовими особами.

Є недоліки й безпосередньо у закріпленні кола повноважень, яким наділена Рахункова палата. Так, наприклад, контрольна діяльність Рахункової палати не включає аудиту власних надходжень органів місцевого самоврядування, а також доходів і видатків державних підприємств.

Окрім того, до сьогодні Рахунковою палатою не проводилися фінансові аудити бюджетної звітності, які б враховували вимоги міжнародних стандартів ISSAI. При цьому самі рекомендації Рахункової палати часто мають дуже загальний характер, а відомості про подальші дії за цими рекомендаціями є обмеженими. До того ж контроль за виконанням рекомендацій Рахункової палати є частково обмеженим через відсутність ретельного розгляду відповідних звітів парламентом України.

Негативний вплив на ефективність державного фінансового контролю має й те, що Рахункова палата не має відповідних повноважень усувати виявлені порушення та притягати до юридичної відповідальності винних осіб власними процесуальними засобами. Відповідно до Закону України «Про Рахункову палату» її повноваження у цій царині спрямовані виключно на повідомлення відповідних органів влади про виявлені правопорушення з метою вжиття заходів з їх усунення. Враховуючи зазначене, на наш погляд, необхідно посилити значення контрольних дій в бюджетному процесі з боку Рахункової палати шляхом надання права застосування до порушників бюджетного законодавства відповідних фінансових санкцій та адміністративних стягнень, що потребує закріплення у ст. 117 «Заходи впливу за порушення бюджетного законодавства» та ст. 118 «Застосування заходів впливу за порушення бюджетного законодавства» Бюджетного кодексу України.

Потребують законодавчої конкретизації процедури призначення та припинення повноважень членів Рахункової палати відповідно до вимог міжнародних стандартів і досвіду провідних європейських держав. Окрім того, чітко не врегульовано механізм притягнення членів та посадових осіб Рахункової палати до дисциплінарної відповідальності. Безпосередньо не визначено чіткі строки, протягом яких особа може бути притягнена до відповідальності; термін утворення спеціальної комісії з питань дотримання Правил етики; санкції, які можуть бути накладені на членів-порушників Рахункової палати тощо. Відсутність такого механізму призводить до того, що наявні законодавчі норми мають декларативний характер, і фактично при таких умовах накласти на винну особу дисциплінарні стягнення неможливо. Підтвердженням цього є відсутність будь-яких даних про членів та інших посадових осіб Рахункової палати, які вже були притягнені до відповідальності. З огляду на те, що Рахункова палата зобов'язана проводити свою діяльність гласно, відкрито та прозоро, ми вважаємо, що інформація про притягнення таких осіб до відповідальності має перебувати у відкритому доступі для населення країни.

Враховуючи вищевикладене з метою вирішення проблемних аспектів діяльності Рахункової палати пропонуємо:

- закріпити на законодавчому рівні правовий статус Рахункової палати як вищого органу державного органу фінансового контролю України (яким вона фактично і є), відповідно доповнити і саму назву Закону України «Про Рахункову палату» словом «України», що є важливим аспектом для забезпечення гармонізації норм національного законодавства з нормами законодавства Європейського Союзу;
- визначити у Законі України «Про Рахункову палату» вичерпний перелік функцій Рахункової палати, тим самим відмежувати їх від повноважень цього органу влади;
- забезпечити наявність високого рівня підготовки та перепідготовки членів та посадових осіб Рахункової палати;
- удосконалити порядок призначення, звільнення і притягнення до відповідальності членів та посадових осіб Рахункової палати;
- підвищення престижності роботи в Рахунковій палаті та її територіальних управлінь з метою зменшення виникнення корупційних ризиків та нарощування об'ємів ефективності їх роботи, шляхом збільшення розміру заробітної плати, соціальних гарантій і пільг для працівників цього органу влади;
- провести SWOT-аналіз сильних і слабких сторін Рахункової палати, її можливостей та ризиків;
- визначити пріоритетні напрями розвитку Рахункової палати, особливо щодо виявлення порушень бюджетно-фінансового законодавства та умов і порядку притягнення винних осіб до відповідальності;
- зміна пріоритетів в діяльності Рахункової палати – від перевірок із застосуванням санкцій до зовнішнього контролю спрямованого саме на запобігання порушень;
- популяризувати діяльність Рахункової палати серед громадськості з метою підвищення рівня їх обізнаності про результати роботи цього органу влади та обґрунтування необхідності його функціонування і дотримання усіма (як публічно-владними установами, так і іншими юридичними особами та самими громадянами) бюджетного законодавства;
- імплементувати у національне законодавство вже апробовані стандарти та методики вищих органів фінансового контролю інших країн світу, врахувати кращий досвід держав-членів Європейського Союзу щодо здійснення державного фінансового контролю.

Отже, Рахункова палата не є політичним органом влади і діє виключно у межах здійснення контролю за коштами державного бюджету, поява і функціонування якого є результатом розвитку демократичного суспільства України. Діяльність цього органу влади регламентована окремим законодавчим актом – Законом України «Про Рахункову палату», який на сьогоднішній день містить ряд недоліків щодо здійснення державного фінансового контролю Рахунковою палатою. З урахуванням цього та міжнародної практики необхідно безпосередньо удосконалити адміністративно-правовий статус цього органу влади та оптимізувати його роботу у сфері фінансового контролю.

*Шульга А. А.,
кандидат наук з державного управління, доцент,
кафедри публічного управління та адміністрування,
Навчально-науковий інститут публічного управління,
ЧНУ імені Петра Могили, м. Миколаїв, Україна*

*Калитаєв В. В.,
магістрант,
кафедри публічного управління та адміністрування,
Навчально-науковий інститут публічного управління,
ЧНУ імені Петра Могили, м. Миколаїв, Україна*

СИСТЕМА ЕЛЕКТРОННОГО ДЕКЛАРУВАННЯ ЯК ОДИН ІЗ КЛЮЧОВИХ ЗАСОБІВ КОНТРОЛЮ У СФЕРІ ЗАПОБІГАННЯ ТА ПРОТИДІЇ КОРУПЦІЇ

Система електронного декларування є одним із ключових антикорупційних механізмів при цьому не лише в Україні, а і в більшості країн світу, що виконує превентивну функцію і є дієвим інструментом виявлення факту корупції.

У широкому розумінні декларацією є офіційна заява з приводу чогось, урочисте проголошення яких-небудь принципів чи положень, а також документ, у якому вони прописані. Якщо говорити безпосередньо про декларації у сфері публічного управління, то це фінансова звітність суб'єктів декларування про стан їх доходів і майна за відповідний звітний період, що подається у порядку передбаченому Законом України «Про запобігання корупції», в межах заходів прописаних у розділі VII «Фінансовий контроль» цього Закону.

В електронному вигляді декларації, відповідно до Рішення НАЗК «Про початок роботи системи подання та оприлюднення декларацій осіб, уповноважених на виконання функцій держави або місцевого самоврядування» від 10 червня 2016 р. № 2, почали подаватися на портал НАЗК «Єдиний державний реєстр декларацій осіб, уповноважених на виконання функцій держави або місцевого самоврядування» з 2016 р. для певних категорій осіб, а вже з 2017 р. для всіх категорій осіб (за минулий календарний 2016 р.), вичерпний перелік яких зазначений у Законі України «Про запобігання корупції». При цьому вказаний орган влади зобов'язаний організовувати нормальне функціонування цього portalу.

Відповідно до положень Закону України «Про запобігання корупції» передбачено чотири типи електронних декларацій, кожен з яких дає повну картину про стан доходів і майна декларанта за відповідний звітний період, що дозволяє безпосередньо НАЗК відстежувати можливі зміни у його стані для виявлення корупційних діянь та діянь пов'язаних з корупцією. Кожен із типів декларацій має однакову структуру та складається із 16 розділів і подається у певний період.



Рис. 1. Типи електронних декларацій

Система електронного декларування є дієвим інструментом в руках громадськості, за допомогою якого можна слідкувати за статками публічних службовців та інших осіб, котрі відповідно до Закону України «Про запобігання корупції» є суб'єктами декларування. Окрім того, даний інструмент посилює несприйняття і формує суспільну негативну думку щодо будь-яких корупційних проявів у сфері публічного управління. Тому беззаперечним (що вже неодноразово підтверджено на практиці) є те, що електронні декларації, які містяться в інформаційно-телекомунікаційній системі «Єдиний державний реєстр декларацій осіб, уповноважених на виконання функцій держави або місцевого самоврядування», є джерелом інформації для виявлення корупції, як спеціально уповноваженими антикорупційними органами, так і громадськими активістами. До речі, це є однією із вимог

вступу України до Євросоюзу щодо належного функціонування системи електронного декларування та перевірки декларацій.

Проте, за даними НАЗК, факт подачі електронних декларацій та діяльність з їх перевірки не є ефективним способом у боротьбі і протидії корупції. Так, наприклад, станом на 31 грудня 2018 р. тривала повна перевірка 1250 електронних декларацій (з них 622 розпочато у 2017 р., 628 розпочато у 2018 р.), щодо 750 суб'єктів декларування. У порівнянні, в Румунії Національним агентством з питань доброчесності щороку проводиться близько 4 тис. перевірок електронних декларацій 40 інспекторами. Тобто кожен інспектор здійснює приблизно 100 перевірок на рік, що забезпечується безпосереднім доступом до необхідних реєстрів та баз даних, а також самостійністю і незалежністю самих інспекторів.

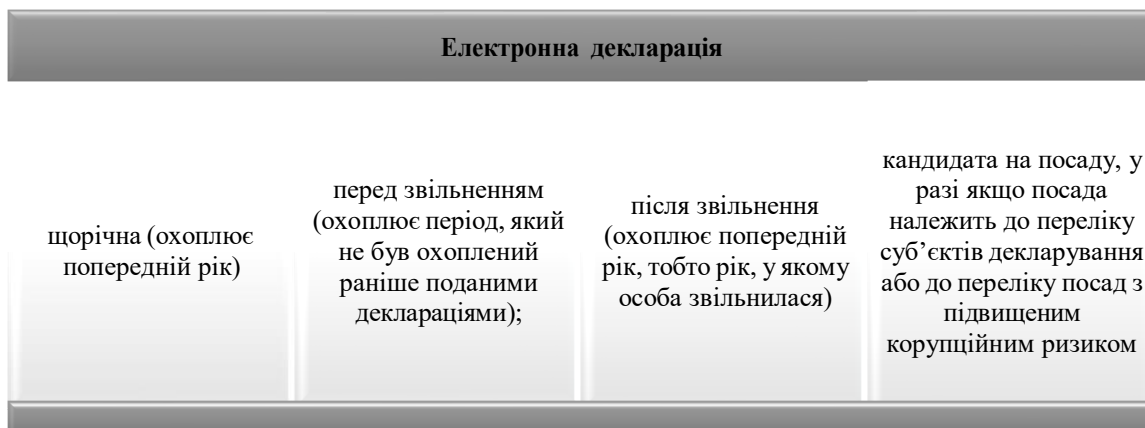
Після «перезавантаження» НАЗК у 2020 р. розпочало перевіряти декларації вже за новим порядком перевірки. За півроку (з травня до жовтня) агентство перевірило 446 електронних декларацій, з них у 131 виявлено порушення (у 97 деклараціях взагалі виявлено ознаки злочину). Загальна сума знайдених невідповідностей склала 497 млн. грн. Також були й інші досягнення у роботі цього органу влади. Цікаво, що до моменту винесення Конституційним Судом рішення № 1-24/2020(393/20) НАЗК розпочало перевірку більше тисячі декларацій, однак, було вимушено все призупинити. Це, на наш погляд, стало суттєвим кроком назад у питанні боротьби з корупцією в Україні та дозволило певним топ-чиновникам уникнути відповідальності.

Представники громадськості також негативно оцінюють ефективність електронного декларування як одного із ключових засобів контролю у сфері запобігання та протидії корупції. Так, із початком роботи системи електронного декларування від громадян почала надходити велика чисельність звернень до апарату НАЗК щодо надання консультативно-роз'яснювальної допомоги у заповненні декларацій. Також громадяни зверталися і з питань підготовки антикорупційних програм, запобігання і врегулювання конфлікту інтересів, оцінки корупційних ризиків тощо. У результаті чого тільки у 2018 р. працівниками НАЗК було проведено 82 навчальних заходи, учасниками яких стало понад 5 тис. представників різних органів влади. Такі заходи проводяться і надалі, оскільки проблема правильного декларування залишається актуальною. Враховуючи таку ситуацію, вважаємо, що принципами системи електронного декларування повинно бути не лише відкритість та прозорість, а й обізнаність декларантів та наявність технічної можливості їх подання.

Окремо ще варто сказати про таку технічну проблему системи електронного декларування як перевантаженість порталу «Єдиний державний реєстр декларацій осіб, уповноважених на виконання функцій держави або місцевого самоврядування», яка виникає щорічно перед завершенням деклараційного періоду (зазвичай це період з лютого до квітня). У результаті чого декларанти не в змозі належним чином сформулювати власні декларації та вчасно їх подати. Підтвердження цього є численні судові справи, в оскарженні протоколів за ст. 45 Закону України «Про запобігання корупції» та ст. 172-6 «Порушення вимог фінансового контролю» КУпАП про несвоєчасне подання декларації без поважних причин. На жаль, судова практика з цього питання є неоднозначною. Наприклад, справи, що пов'язані із несвоєчасним поданням декларацій через технічні збої одних працівників завершуються для них накладенням адміністративного стягнення у вигляді штрафу на користь держави, а інших звільняють від відповідальності через відсутність правопорушення. Враховуючи такий стан речей, фахівці, з якими ми повністю погоджуємось, рекомендують заповнювати електронні декларації максимально завчасно, а не в останні дні до завершення деклараційної кампанії, щоб зробити це без помилок і своєчасно, встигнути зібрати всі необхідні довідки.

Таким чином, враховуючи вищевикладене можна зробити висновок, що система електронного декларування як один із ключових засобів контролю у сфері запобігання та протидії корупції, на сьогодні у повній мірі не виконує тією ролі, яка їй відведена. Це пов'язано, насамперед, із недоліками в роботі НАЗК, лояльністю судової влади до корупційних ризиків та порушень (безпосередньо Конституційного Суду), а також малоосвіченістю самих декларантів. З метою вирішення вказаних проблем необхідно впроваджувати ефективні заходи по їх вирішенню.

*Шульга А. А.,
кандидат наук з державного управління, доцент,
кафедри публічного управління та адміністрування,
Навчально-науковий інститут публічного управління,
ЧНУ імені Петра Могили, м. Миколаїв, Україна*

*Колбаєва І. В.,
магістрантка,
кафедри публічного управління та адміністрування,
Навчально-науковий інститут публічного управління,
ЧНУ імені Петра Могили, м. Миколаїв, Україна*

ВИКОНАННЯ РІШЕНЬ ВЕНЕЦІАНСЬКОЇ КОМІСІЇ ЩОДО РЕФОРМИ КОНСТИТУЦІЙНОГО СУДУ УКРАЇНИ

Україна вже не один рік активно співпрацює з Венеціанською комісією з метою удосконалення національного законодавства у відповідності до європейських стандартів, як однієї з вимог вступу до Європейського Союзу. За весь період такої співпраці Венеціанська Комісія підготувала понад 150 висновків та експертних оцінок щодо законопроектів та законів України.

На сьогодні ця Комісія активно долучається до реалізації конституційної реформи, реформування судової системи, аналізу таких важливих Законів України у сфері запобігання корупції та антиросійської пропаганди.

Безпосередньо Венеціанська комісія активно співпрацює з Україною щодо реформування КСУ з метою удосконалення його роботи та формування дійсно незалежного й дієвого конституційного органу влади, що стоїть, насамперед, на захисті Конституції України, а не окремих політичних інтересів. Для цього Комісія вже протягом тривалого періоду часу дає свої висновки стосовно тих законодавчих змін, які впроваджуються по відношенню до КСУ. Одним із останніх таких висновків є висновок щодо Проекту Закону «Про внесення змін до деяких законодавчих актів України щодо удосконалення порядку відбору кандидатур на посаду судді Конституційного Суду України на конкурсних засадах». До речі, ухвалення цього законопроекту є однією із семи вимог Європейського Союзу для членства України.

У своєму висновку Венеціанська комісія наголосила на двох важливих моментах:

1) у Дорадчу групу експертів, яка перевірятиме кандидатів у КСУ, необхідно включити ще одного, сьомого, члена з міжнародних експертів. Цей сьомий незалежний експерт дозволить нівелювати політичний вплив на комісію;

2) Рішення Дорадчої групи експертів мають бути обов'язковими. За жодних обставин кандидат, який пройшов їхню перевірку з негативним результатом, не може стати суддею КСУ.

У підсумку було зазначено, що більшість ключових рекомендацій дотримано, окрім повноважень Дорадчої групи експертів та її складу. При цьому члени Комісії запропонували голові українського парламенту допомогу у підготовці відповідних законодавчих змін.

Наразі ухвалений парламентом вказаний проект Закону передбачає шістьох членів Дорадчої групи експертів, з яких троє є незалежними експертами, а решта призначаються президентом, парламентом та з'їздом суддів, при чому без голосу останніх жодне рішення ухвалити неможливо. Ця група має оцінювати моральні якості і рівень компетентності кандидатів на посади суддів КСУ у сфері права та рекомендувати на одну вакантну посаду не менше трьох осіб. Особи, які не отримали відповідної рекомендації від Дорадчої групи, припиняють взагалі участь у конкурсі. Таке законодавче положення, на думку багатьох правозахисників, позицію яких ми поділяємо, містить ризики узурпації судової влади та прямо порушує принцип верховенства права.

В результаті численних дебатів і дискусій, вітчизняні парламентарі не погоджуючись з деякими зауваженнями Венеційської комісії наголосили на тому, що вказаний законопроект унеможливує включення до складу КСУ недоброчесних суддів. Разом із тим, парламент пішов на деякі поступки, внісши зміни до вищевказаного законопроекту скасувавши конкурс на посади суддів КСУ за квотою Верховної Ради.

Згодом, 19 квітня 2023 р. у парламенті зареєстрували новий Проект Закону «Про внесення змін до деяких законодавчих актів України щодо уточнення окремих положень про проведення конкурсного відбору кандидатур на посаду судді Конституційного Суду України» № 9225, однак, і він не влаштував міжнародних експертів. Менше ніж через місяць у Верховній Раді України, після візиту представників Венеційської Комісії було зареєстровано вже інший Проект Закону «Про внесення змін до деяких законодавчих актів України щодо уточнення положень про конкурсний відбір кандидатур на посаду судді Конституційного Суду України» № 9322.

До речі, до змісту цього документу мали свої зауваження представники громадських організацій, на думку, яких «ризиком» є те, що парламент і з'їзд суддів голосуватимуть за кандидатів на основі рейтингової системи. Тобто, спочатку вони голосуватимуть за кандидатів, які отримали усі шість голосів «за» від Дорадчої групи експертів. А за тих, хто отримав менше голосів – голосуватимуть пізніше». Безпосередньо проти такої «рейтингової системи» виступали і члени Венеційської комісії, про що вони написали у своєму висновку від 9-10 червня 2023 р.

У своєму останньому висновку Венеційська комісія підкреслила, що незважаючи на неврахування українським парламентом двох попередніх рекомендацій (диференціювання оцінки моральних та професійних якостей від «не відповідає», «відповідає» і «дуже відповідає»; включення 7 члена до складу Дорадчої групи експертів), більшість змін до тексту законопроекту № 9322 є вдалими. Безпосередньо передбачена законопроектом модель прийняття рішення стосовно моральних якостей і професійної компетентності кандидатів на посади суддів КСУ надає членам Дорадчої групи експертів за міжнародною квотою вирішальний голос, і що ці рішення призведуть до виключення кандидата, який отримав оцінку «не відповідає». За такого варіанту участь міжнародних членів Дорадчої групи експертів є значущою, що, у свою чергу, відповідає рекомендаціям Комісії.

Не менш важливим у законопроекті № 9322, на думку Венеційської комісії, є можливість обрання запасних членів Дорадчої групи експертів, у разі дострокового припинення повноважень членів цієї групи, що забезпечить безперервність її функціонування. Водночас, Венеційська комісія звертає увагу на те, що рейтингове голосування за кандидатів на посади суддів КСУ не повинно мати обов'язкових наслідків для їх обрання суб'єктом призначення. Відтак, члени Комісії наполягають на вилученні ст. 10¹¹ із законопроекту № 9322 з огляду на вплив рейтингового списку кандидатів на порядок голосування на з'їзді суддів України.

Отже, як одна із вимог вступу України до Європейського Союзу є реформування КСУ, а саме процедури формування його складу. Допомогу у цьому на міжнародному рівні активно надає Венеційська комісія, яка є дорадчим органом Ради Європи з питань конституційного права. Ця Комісія безпосередньо дає Україні висновки про відповідність законопроектів європейським стандартам та цінностям. Останні три її висновки стосувалися питання удосконалення процедури добору кандидатів на посаду судді КСУ на конкурсній основі. Після тривалої законотворчої роботи українського парламенту, дана Комісія схвально відгукнулася про законопроект № 9322, оскільки українська сторона, на її думку, виконала попередні ключові рекомендації. Водночас, незважаючи на такий прогрес, Венеційська комісія і надалі буде надавати допомогу Україні у питанні удосконалення процедури формування складу суддів КСУ.

УДК 351.753(477)(043.2)

*Шульга А. А.,
кандидат наук з державного управління, доцент,
кафедри публічного управління та адміністрування,
Навчально-науковий інститут публічного управління,
ЧНУ імені Петра Могили, м. Миколаїв, Україна*
*Корольов О. О.,
магістрант,
кафедри публічного управління та адміністрування,
Навчально-науковий інститут публічного управління,
ЧНУ імені Петра Могили, м. Миколаїв, Україна*

ОСОБЛИВОСТІ НАДАННЯ ОКРЕМИХ ПУБЛІЧНИХ ПОСЛУГ НАЦІОНАЛЬНОЮ ПОЛІЦІЄЮ УКРАЇНИ У СФЕРІ ДОЗВІЛЬНОЇ СИСТЕМИ (НА ПРИКЛАДІ ОТРИМАННЯ ДОЗВОЛУ НА ЗБРОЮ)

Національна поліція України є специфічним органом державної влади в системі публічно-владного апарату, який здійснює правоохоронну і правозахисну діяльність. З 2015 р. інститут поліції отримав нове для суспільства призначення, діяльність якого набула більш сервісного характеру. Інакше кажучи Національна поліція із правоохоронного органу перетворилася на публічно-владну інституцію, яка надає широкий спектр безплатних та платних послуг, у тому числі у сфері дозвільної системи.

Із перших днів війни питання наявності зброї у фізичних осіб постало дуже гостро, адже постійна небезпека та ризики, які диктує війна, змушують людей, насамперед, думати про особисту безпеку та безпеку своїх рідних. Це спонукало діючу владу спростити порядок видачі громадянам дозволу на придбання, зберігання та носіння мисливської зброї та набоїв до неї протягом воєнного стану, як найбільш поширеній та ефективній в умовах сучасної війни. Таким чином, 1 березня 2022 р. Міністерством внутрішніх справ України було видано наказ «Про особливості видачі громадянам України дозволу на придбання, зберігання та носіння мисливської зброї та набоїв до неї під час дії воєнного стану» № 170 (далі – Наказ МВС № 170). Одразу варто підкреслити, що процедура отримання дозволу відповідно до положень даного наказу є тимчасовим заходом (діє лише на період воєнного стану) та альтернативою загальному порядку, передбаченого Наказом МВС № 622.

Відповідно до Наказу МВС № 170 дозвіл видається на чітко визначений вид зброї – мисливської.

Можливість законного володіння зброєю складається із трьох етапів [1]:



Рис. 1. Етапи отримання дозволу на зброю в умовах дії воєнного стану

1) отримання дозволу на придбання зброї; 2) придбання зброї; 3) отримання дозволу на носіння і зберігання зброї.

Відповідно до пп. 1 п. 1 Наказу МВС № 170 для отримання дозволу на придбання, зберігання та носіння мисливської вогнепальної нарізної, гладкоствольної зброї (мисливської зброї) та набоїв необхідно подати на ім'я керівника органу поліції за місцем проживання (перебування) заявника:

- письмову заяву про видачу дозволу на придбання, зберігання та носіння мисливської зброї;
- копію документа, що посвідчує особу;
- за наявності – копію військового квитка осіб рядового, сержантського і старшинського складу, військового

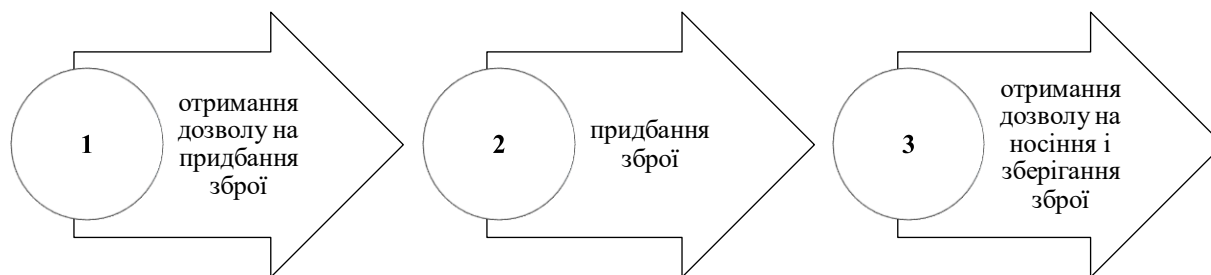
квитка офіцера запасу, копія посвідчення пенсіонера або ветерана військової служби, органів внутрішніх справ, Національної поліції України, Національного антикорупційного бюро України, Служби судової охорони, державної пожежної охорони, Державної служби спеціального зв'язку та захисту інформації України, служби цивільного захисту, податкової міліції, Бюро економічної безпеки України чи Державної кримінально-виконавчої служби України, або копія посвідчення члена громадського формування з охорони громадського порядку, або копія дозволу на зброю.

Право отримання мисливської гладкоствольної зброї мають громадяни України, які досягли 21-річного віку мають, а на мисливську нарізну зброю та основні частини до неї – громадяни 25-річного віку.

Незважаючи на спрощення процедури, особа все одно подає дві заяви: спочатку на придбання, а потім – на зберігання та носіння зброї. Термін видачі дозволу не перевищує два дні у зв'язку з необхідною перевіркою заявника.

Як результат, істотно спрощено перелік необхідних документів і значно скорочено термін видачі дозволу для отримання зброї. Водночас, залишається не врегульованим питання якості перевірки осіб, які бажають володіти такою зброєю. Наприклад, скасування вимоги щодо подачі медичної довідки надає можливість людині з обмеженою дієздатністю (особі, яка має психічні розлади чи захворювання) володіти такою зброєю, що є прямою загрозою для інших людей. Також, відповідно до Наказу МВС № 170 заявнику не потрібно проходити курси поводження зі зброєю, вивчати матеріал та правила. Проте після скасування/припинення воєнного стану власник зброї, отриманої за спрощеним порядком, повинен подати документи, яких бракує, та отримати загальний дозвіл на три роки згідно з Наказом МВС № 622. Якщо ж особа не переоформить у визначеному порядку таку зброю, наслідком для неї буде настання адміністративної та/або кримінальної відповідальності.

Таким чином, законодавчо було зміщено акцент з теоретичних і формальних аспектів на практичні і прикладні. Інакше кажучи перед тим як видати особі дозвіл на зброю, її перевіряють на факт вчинення нею правопорушень, які можуть здійснюватися за допомогою зброї, для унеможливлення повторення злочину. При цьому особа, яка має судимість за деякі злочини невеликої або середньої тяжкості може тепер отримати доступ до зброї.

Видачу дозволів на придбання, зберігання та носіння зброї, її реєстрацію та перереєстрацію здійснюють органи Національної поліції України. Контакти територіальних органів Національної поліції, зокрема відділів контролю за обігом зброї у сфері дозвільної системи, доступні на офіційному сайті.

Дозвіл на зброю під час дії воєнного стану видається на період дії такого стану. Строк дії всіх інших дозволів на зброю, які були видані до початку повномасштабного вторгнення Росії на територію України, відповідно до наказу Міністерства внутрішніх справ України «Про продовження строку дії дозволів у сфері обігу зброї, пристроїв та вибухових матеріалів під час дії воєнного стану в Україні» від 18 березня 2022 р. № 195, продовжено на період до 10 днів після припинення або скасування дії воєнного стану. Відповідно особа, яка бажає і надалі законно володіти зброєю повинна не пізніше 10 днів після скасування такого стану звернутися до органів Національної поліції щодо переоформлення дозволу на зброю.

На кінець хотілося б зазначити, що спрощений порядок отримання дозволу на зброю мінімізує витрати на його отримання за рахунок виключення деяких етапів із процедури. Заявнику необхідно буде сплатити безпосередньо за послугу дозвільної системи та видачу дозволу. На сьогодні вартість за видачу дозволу на придбання зброї становить 51,9 грн, а за видачу дозволу на носіння та зберігання зброї – 54 грн.

Отже, на сьогодні Національна поліція України у сфері дозвільної системи надає публічні послуги, порядок й умови надання яких регулюються окремими нормативними актами. Однією із таких послуг є отримання дозволу

на зброю, що в умовах повномасштабної війни є надзвичайно затребуваним. З метою урегулювання усіх питань отримання такого дозволу в умовах війни Міністерством внутрішніх справ України було видано спеціальний наказ, положення якого стосуються виключно мисливської зброї та набоїв до неї. Цей документ має тимчасовий характер і є альтернативою загальному порядку, передбаченого Наказом МВС № 622. Отримати дозвіл на зброю за спрощеною системою можна у три етапи, що суттєво заощаджує час та кошти отримувачів даної послуги.

УДК 35.072.2:347.633-053.2](043.2)

*Шульга А. А.,
кандидат наук з державного управління, доцент,
кафедри публічного управління та адміністрування,
Навчально-науковий інститут публічного управління,
ЧНУ імені Петра Могили, м. Миколаїв, Україна*

*Кудрявцева Г. І.,
магістрантка,
кафедри публічного управління та адміністрування,
Навчально-науковий інститут публічного управління,
ЧНУ імені Петра Могили, м. Миколаїв, Україна*

ПОСИЛЕННЯ ВЗАЄМОДІЇ ГРОМАДСЬКОСТІ З ОРГАНАМИ ВЛАДИ У СФЕРІ УСИНОВЛЕННЯ ЯК ОСНОВИ ЗАХИСТУ ПРАВ ДІТЕЙ

Надзвичайно важливими для успіху реалізації будь-якої реформи, програми, плану дій тощо є довіра громадян та їх участь у такому процесі. Якщо громадяни України будуть добре поінформовані про цілі та переваги впроваджуваних реформ, вони краще сприйматимуть цей досить складний процес. Тому комунікація та суспільний діалог повинні стати одним із стратегічно важливих напрямів діяльності публічно-владних структур. Однак, події останніх років в Україні стали наслідком поглиблення протиріч між існуючою системою влади і суспільством.

Надзвичайно важливим кроком у напрямі співпраці органів публічної влади та громадянського суспільства після досить тривалого періоду розробки й обговорень стало підписання Президентом України Указу «Про сприяння розвитку громадянського суспільства в Україні» від 26 лютого 2016 р. № 68/2016. Цим Указом було затверджено Національну стратегію сприяння розвитку громадянського суспільства в Україні на 2016–2020 роки, яка увібрала в себе найкращі напрацювання вітчизняних фахівців із державних наукових установ і закладів, незалежних аналітичних центрів і громадських експертів. Разом із тим, цілком зрозумілим є те, що зазначені у Стратегії завдання можуть бути виконані лише за умови рівноправної і ефективної взаємодії між органами публічної влади та організаціями громадянського суспільства.

Сьогодні в Україні, навіть в умовах війни, тривають процеси перезавантаження влади. Ми є свідками й учасниками впровадження нових демократичних механізмів у вітчизняній системі управління. Призначення/звільнення з посад в органах публічної влади, державних установах і організаціях відбуваються за активного впливу й участі громадськості. Після багатьох років нехтування думкою громадськості в Україні, нарешті, почали рахуватися із нею. Більше того, зростає роль самого суспільства як сили, спроможної суттєво впливати на внутрішній і зовнішньополітичний курс держави, формування законодавчого поля, визначення соціально-економічної, культурної та іншої політики країни. Так, наприклад, у ст. 5 Закону України «Про основні засади молодіжної політики» від 27 квітня 2021 р. № 1414-IX зазначено, що «участь молоді у формуванні та реалізації молодіжної політики забезпечується шляхом врахування позиції молоді під час прийняття рішень, що стосуються молоді, залучення суб'єктів молодіжної роботи до реалізації молодіжної політики. При цьому органи державної влади та органи місцевого самоврядування гарантують дотримання права молоді на участь у формуванні та реалізації молодіжної політики».

Також громадяни самостійно або через громадські організації можуть брати участь у консультаціях щодо формування та реалізації місцевої політики у певній сфері суспільного життя. Відповідно до Постанови уряду «Про забезпечення участі громадськості у формуванні та реалізації державної політики» від 3 листопада 2010 р. № 996 консультації з громадськістю проводяться з питань, що стосуються суспільно-економічного розвитку держави, реалізації та захисту прав і свобод громадян, задоволення їх політичних, економічних, соціальних, культурних та інших інтересів. Результати проведення таких консультацій враховуються органом виконавчої влади під час прийняття остаточного рішення або в подальшій його роботі.

Не залишається осторонь від цих процесів і сфера усиновлення як основа захисту прав дітей. Так, наприклад, 30 вересня 2020 р. уряд ухвалив чергові зміни до Положення про Міжвідомчу комісію з питань охорони дитинства, функціонування якої спрямовано на удосконалення взаємодії органів влади, навчально-виховних закладів, неурядових організацій щодо усиновлення дітей, забезпечення впливу рішень комісії на формування політики держави в інтересах дітей. Ці зміни розроблялися і вносились з урахуванням рекомендацій Комітету ООН з прав

дитини за результатами розгляду національної доповіді України про реалізацію положень Конвенції про права дитини, зокрема, щодо усиновлення дітей.

У Положенні про Міжвідомчу комісію з питань охорони дитинства мова йде про Порядок підготовки і розповсюдження щорічної державної доповіді про становище дітей в Україні, у тому числі дітей-сиріт та дітей, позбавлених батьківського піклування. Така доповідь є офіційним документом, що формується (пишеться) з метою забезпечення центральних і регіональних органів влади та громадськості об'єктивною систематизованою аналітичною інформацією про становище дітей та тенденції його змін, особливо під час війни. Більш того, інформація, які містяться у цьому документі покликана сприяти уточненню пріоритетів у розв'язанні проблем у сфері усиновлення та захисту прав дітей.

Проте незважаючи на такі рушійні зміни, сьогодні на шляху співпраці органів влади із громадськістю у сфері усиновлення, як основи захисту прав дітей, постає безліч перепон. Наприклад, діти, які перебувають в інтернатних закладах, центрах соціально-психологічної реабілітації позбавлені можливості не тільки самостійно отримати певні види послуг, допомоги, але й звернутися за захистом власних прав. Обмеження реалізації таких прав подекуди пов'язані не тільки з віковими межами, але й через недостатню освіченість самих осіб, що створює умови для зловживання службовим становищем з боку працівників таких установ, ігнорування деякими органами влади своїх обов'язків тощо. У даному випадку вирішити проблему можна шляхом підвищення рівня довіри дітей як до публічно-владних структур, так і до дорослих загалом. У цьому можуть допомогти представники громадських організацій, які викликають більшу довіру у дітей, ніж інші.

Окремо хотілося б зазначити про взаємодію громадськості з представниками Національної поліції України щодо забезпечення прав та свобод дитини. По-перше, така взаємодія «зближує» органи поліції з громадянами, тим самим підвищуючи рівень їх довіри; по-друге, носить профілактичний характер (наприклад, працівники поліції можуть проводити інформаційно-виховні бесіди з дітьми щодо їх прав та свобод, якими вони можуть користуватись); по-третє, дає змогу працівникам Національної поліції більш оперативно виявляти проблеми, які існують у сфері усиновлення та захисті дитинства, в цілому, обирати оптимальні способи для їх ефективного вирішення і попередження виникнення нових.

Слід зазначити, що і владними структурами, і громадськими об'єднаннями постійно вживаються заходи щодо узгодження дій влади та громадськості. До таких заходів можна віднести зустрічі, круглі столи, конференції тощо. Більш того, абсолютна більшість законів України, що регулюють діяльність громадських організацій, прямо передбачають право таких об'єднань брати участь у формуванні державної політики.

Отже, за останні роки в Україні здійснено важливі кроки щодо налагодження взаємодії громадськості з органами влади у сфері усиновлення як основи захисту прав дітей. Однак, наразі така співпраця не є настільки ефективною, як в інших розвинутих країнах світу, що спричинено, насамперед, повномасштабною війною, високим рівнем корупції та водночас низьким рівнем довіри громадян до влади, негативним іміджем органів влади, подвійною природою функціонування громадських організацій, недостатньою поінформованістю суспільства щодо їх права та свобод, особливо це стосується дітей та ін. Ці чинники стають на заваді дієвої взаємодії громадськості з органами влади у вказаній сфері.

УДК 342.6(043.2)

*Шульга А. А.,
кандидат наук з державного управління, доцент,
кафедри публічного управління та адміністрування,
Навчально-науковий інститут публічного управління,
ЧНУ імені Петра Могили, м. Миколаїв, Україна*

*Мех І. І.,
магістрантка,
кафедри публічного управління та адміністрування,
Навчально-науковий інститут публічного управління,
ЧНУ імені Петра Могили, м. Миколаїв, Україна*

ЗАПРОВАДЖЕННЯ ТРАНСФОРМАЦІЙНИХ ЗМІН В СИСТЕМІ ЦЕНТРАЛЬНИХ ОРГАНІВ ВИКОНАВЧОЇ ВЛАДИ ЗІ СПЕЦІАЛЬНИМ СТАТУСОМ

Перехід України на інший етап розвитку економічних, соціальних та політичних відносин після Революції гідності у 2013-2014 рр. поставив нові пріоритети та виклики перед владою, бізнесом та громадськістю. Одним із таких викликів є удосконалення системи центральних органів виконавчої влади України. Оскільки ця система органів влади не один рік залишалася неефективною, корумпованою та внутрішньо суперечливою, що є суттєвою перешкодою на шляху до позитивних змін у суспільстві та державі, а також вступу України до Європейського Союзу.

Більшість вітчизняних експертів та державних діячів, позицію яких ми повністю підтримуємо, наголошують

на тому, що здійснення трансформаційних змін в системі центральних органів виконавчої влади, у тому числі органів влади зі спеціальним статусом, дасть змогу зберегти єдність країни та її інститутів, звужити сферу впливу держави на суспільство за допомогою механізмів саморегуляції, виробленими самим суспільством, а також зменшити витрати держави і платників податків на утримання великого державного апарату, шляхом його скорочення (оптимізації).

До основних проблем, що зумовлюють запровадження трансформаційних змін в системі центральних органів виконавчої влади зі спеціальним статусом можна віднести:

- невідповідність державних функцій потребам суспільства, що може полягати у сумнівній доцільності завищеного обсягу державного контролю у будь-якій сфері діяльності;
- відсутність чіткого системного розподілу функцій між різними центральними органами виконавчої влади, а також законодавче закладення внутрішнього конфлікту інтересів у діяльності кожного з них;
- політизації функціонування центральних органів виконавчої влади зі спеціальним статусом;
- високий рівень корупції та плинності кадрів у системі центральних органів виконавчої влади зі спеціальним статусом;
- низький рівень суспільної довіри до центральних органів виконавчої влади зі спеціальним статусом та їх рішень;
- високий рівень втручання держави у господарські процеси та зарегульованості господарської діяльності.

Все це стало значним поштовхом до кардинальних трансформаційних змін в системі центральних органів виконавчої влади зі спеціальним статусом. І вже у вересні 2014 р. урядом була прийнята Постанова «Про оптимізацію системи центральних органів виконавчої влади» № 442, метою прийняття якої є: 1) скорочення витрат на утримання чиновницького апарату; 2) зменшення корупційного чиннику і тиску на бізнес; 3) підвищення ефективності системи державного контролю. Відповідно до поставленої мети вже на першому етапі планувалося скорочення центральних контролюючих органів влади, у тому числі зі спеціальним статусом на 51% (із 56 органів влади залишити лише 26). При цьому намічалось скоротити на 34% контрольних функцій, які належали різним центральним органам виконавчої влади. Також був намір зменшити чисельність штату державних службовців, котрі працювали в керівних апаратах центральних органах виконавчої влади на 56%. Хотілося б підкреслити, що такі скорочення пов'язані не лише із низьким рівнем ефективності центральних органів виконавчої влади, у тому числі органів влади зі спеціальним статусом та дублюванням функцій один одного, а й значними за розмірами витрат на їх утримання. Так, наприклад, у 2014 р. утримання різних центральних органів виконавчої влади коштувало державному бюджету понад 24 млрд. грн. Більше того, через значний рівень корумпованості таких органів влади, за різними оцінками, щорічно виводиться в «тінь» майже 100 млрд. грн.

Не зважаючи на науково й економічно обґрунтовані аргументи здійснення таких трансформаційних змін в системі центральних органів виконавчої влади зі спеціальним статусом, які докладено описані у вказаній Постанові, багато вітчизняних експертів та представники профільних галузевих асоціацій висловили думку, що даний документ потребує серйозного доопрацювання, як у частині уточнення функцій новостворених органів влади, так і необхідності дотримання принципу збереження «розумного державного регулювання», особливо у тих сферах, які становлять серйозну небезпеку для життя громадян та для всієї країни в цілому (наприклад, конкуренція, корупція, кібербезпека, оборона, культура тощо).

Крім того, із прийняттям Постанови № 442 виникли серйозні ризики стосовно того, що чергова дерегуляційна реформа носитиме ознаки зміни лише кількості контролюючо-перевіряючих органів влади, але аж ніяк не якості роботи цих органів, як це було і при попередньому уряді. До речі, саме дерегуляційна реформа вже не один рік є однією із найбільш очікуваних і затребуваних суспільством реформ, ключовим завданням якої є демонтаж старої регуляторної системи, успадкованої з радянських часів, та створення нової регуляторної системи, що відповідає сутності та потребам сучасної ринкової економіки.

Відкритим та неврегульованим залишається також питання делегування частини контрольно-наглядових функцій центральних органів виконавчої влади зі спеціальним статусом саморегулюючим організаціям, які, незважаючи на відсутність базового закону, уже існують в окремих сферах української економіки і готові взяти на себе відповідальність за якісну і змістовну частину дерегуляційної реформи.

Наприкінці 2017 р., у межах реалізації Стратегії реформування державного управління України на 2016–2020 рр., уряд затвердив Концепцію оптимізації системи центральних органів виконавчої влади, що було обумовлено необхідністю посилення інституційної спроможності міністерств стосовно стратегічного планування і формування державної політики на основі її ґрунтовного аналізу, забезпечення максимальної ефективності та результативності діяльності центральних органів виконавчої влади зі спеціальним статусом, наближення організації системи таких органів до європейських стандартів та кращих європейських практик.

Враховуючи вищевикладене варто підкреслити, що незважаючи на кількість центральних органів виконавчої влади зі спеціальним статусом та їх організаційну структуру, одним із ключових елементів впливу на ефективність їх функціонування є людський фактор. В Україні, незважаючи на її сучасний непростий стан, дуже високою є якість людського капіталу, і саме цей фактор, при розумному його використанні, може стати ключовим у розбудові національної системи публічного управління. У цьому аспекті важливу роль відіграють особистісні характеристики службовців, рівень їх культури та особистої відповідальності, внутрішнього почуття обов'язку, моральні принципи, дотримання норм службової та управлінської етики тощо. Переконанні, що підвищення

показників відповідності поведінки службовців законодавчо визначеним загальним етичним нормам, слугувало би своєрідним фундаментом для формування довіри громадян до центральних органів виконавчої влади зі спеціальним статусом та інших органів влади всіх рівнів, а також сприяло б створенню позитивного іміджу всієї сфери публічного управління, її сталості та надійності.

Таким чином, в умовах повномасштабної війни в Україні та своєрідної фінансово-економічної і соціальної кризи, з метою покращення роботи центральних органів виконавчої влади зі спеціальним статусом пропонуємо:

- 1) зменшити кількість центральних органів виконавчої влади зі спеціальним статусом;
- 2) здійснити чіткий розподіл сфер діяльності кожного центрального органу виконавчої влади зі спеціальним статусом;
- 3) забезпечити професіоналізацію публічного управління, в основі якої має бути фундаментальна академічна підготовка державних службовців, доповнена періодичним підвищенням рівня їх кваліфікації (особливо це стосується службовців, що займають посади категорії «А» і «Б»). Також ми б додали обов'язкове знання англійської мови для службовців, що займають посади категорії «А» і «Б»;
- 4) організувати проходження поліграфної перевірки при доборі кадрів на державну службу, особливо на керівні посади та при виникненні підозри у правомірності виконаннями ними покладених на них обов'язків, схильності до корупції, цілеспрямованості щодо виконання своїх обов'язків, а також виявлення мотивації при прийомі на роботу. Ми вважаємо, що таке нововведення дозволить упевнитись у рівні кваліфікації і професіоналізму державних службовців та підвищить ефективність функціонування кожного центрального органу виконавчої влади зі спеціальним статусом;
- 5) підвищити розмір їх заробітної плати та покращити соціально-побутове забезпечення державних службовців центральних органів виконавчої влади зі спеціальним статусом, що значно знизить ризик корупції з їх боку та збільшить мотиваційну складову у їх роботі.

УДК 35.07/.08(043.2)

*Верба С. М.,
доцент б.в.з.,
кафедри місцевого самоврядування та регіонального розвитку,
Навчально-науковий інститут публічного управління та адміністрування,
ЧНУ імені Петра Могили, м. Миколаїв, Україна*

ПУБЛІЧНА СЛУЖБА В КОНТЕКСТІ СУЧАСНИХ ВИКЛИКІВ

На даному етапі розвитку української державності гостро постала проблема пошуку ефективної моделі державної служби, оскільки нині діюча модель показала свою неспроможність адекватно реагувати на зовнішні і внутрішні виклики. На тлі загострення військової, політичної та економічної кризи необхідність пошуку дієвої моделі державної служби суттєво посилюється.

Служба є одним із напрямів діяльності людства, важливим видом суспільно-корисної праці. Виробництво матеріальних і нематеріальних цінностей, домашнє господарювання, громадська діяльність, навчання, підприємство тощо належить до інших її видів. У суспільстві існує поділ служби на публічну та цивільну. До цивільної служби належить служба в недержавних організаціях і установах, громадських і політичних об'єднаннях, а також у державних організаціях, службовці яких не мають статусу публічної служби. Термін «публічна служба» - це юридична ознака присутності держави у суспільних відносинах.

Публічна служба, як соціальний інститут, є інструментом реалізації конституційних цілей і функцій держави з метою задоволення потреб громадян і суспільства. Вона покликана забезпечувати певні гарантії життєдіяльності громадян, якісний рівень життя, етичні цінності, формувати основні їх потреби, норми, що певним чином впливають на суспільство в цілому, соціальні стандарти, тобто надавати державні публічні послуги. Під публічними послугами слід розуміти послуги, які отримуються пересічними громадянами у закладах охорони здоров'я, освіти, соціального забезпечення, особистої безпеки тощо. З огляду на вищевикладене визначення, можемо говорити про «ринку публічних послуг» саме як про соціальний механізм обміну у суспільстві діяльністю, товарами, послугами, ідеями між соціальними інститутами, соціальними інститутами та громадянами, які, знову ж таки, є «замовниками» цих послуг, оплачуючи їх у вигляді податків, членських внесків чи інших способів. Необхідно підкреслити, що громадяни отримують послуги не тільки від інститутів держави, але й від соціальних інститутів громадянського суспільства, до яких відноситься і служба в органах місцевого самоврядування.

Публічна служба, як соціальний інститут покликана забезпечувати певні гарантії життєдіяльності громадян, якісний рівень життя, етичні цінності, формувати основні їх потреби, норми, що певним чином впливають на суспільство в цілому, соціальні стандарти, тобто надавати державні публічні послуги.

Під публічними послугами слід розуміти послуги, які отримуються пересічними громадянами у закладах охорони здоров'я, освіти, соціального забезпечення, особистої безпеки тощо. З огляду на вищевикладене визначення, можемо говорити про «ринку публічних послуг» саме як про соціальний механізм обміну у суспільстві

діяльністю, товарами, послугами, ідеями між соціальними інститутами, соціальними інститутами та громадянами, які, знову ж таки, є «замовниками» цих послуг, оплачуючи їх у вигляді податків, членських внесків чи інших способів. Необхідно підкреслити, що громадяни отримують послуги не тільки від інститутів держави, але й від соціальних інститутів громадянського суспільства, до яких відноситься і служба в органах місцевого самоврядування.

Звичайно, розуміння державної служби як складової частини публічної служби є логічним і правильним. Поряд з цим, державна служба є складною, цілісною системою, що має свій зміст і структуру, виступає соціальним явищем зі своїми характерними елементами та якісними особливостями. Вона полягає в управлінні, здійсненні державної діяльності, соціально-культурному обслуговуванні людей.

Державна служба покликана надати державному управлінню системного характеру, програмно-цільового підходу та забезпечити належне надання послуг людині, громадянину, усім інститутам громадянського суспільства, законність, правову компетентність, організованість та дисципліну, управлінський професіоналізм, результативність, раціональність, ефективність та інші риси функціонування механізму держави, яких потребують наше суспільство та держава. Необхідність надання системного характеру перетворенням у сфері державної служби визначають вихідні позиції розвитку державної служби, їх взаємозв'язку із економічними, соціальними і політичними змінами в суспільстві. При цьому, позиціонується, що система державної служби повинна стати злагодженою в усіх її ланках, високопрофесійною, результативною, стабільною та авторитетною.

Державна служба та служба в органах місцевого самоврядування поєднують суб'єктів державно-службових відносин тим, що вони функціонують на професійній основі та виконують завдання цих органів, що входять до структури механізму держави. Про певну єдність державної служби та служби в органах місцевого самоврядування говорить і той факт, що і державна, і служба в органах місцевого самоврядування – це публічна служба, проходження якої здійснюється в органах публічної влади. Обидва види служби представлені системою правових приписів, які регламентують державно-службові відносини. Вони є не лише правовим інститутом, але й соціальною категорією, пов'язаною з діяльністю людей, які формально об'єднані для досягнення певних цілей в одну організацію. Проте, це не позбавляє інститут державної служби його державно-правової основи. Навпаки, розгляд державної служби у її організаційному, соціальному, етичному, соціологічному аспектах в кінцевому підсумку приводить до її правових засад.

Принципи державної служби є винятково важливими для організації й функціонування всієї системи державної служби, адже вони вказують на сутнісні характеристики, що є найважливішим у змісті й значенні державної служби.

Державна служба в Україні ґрунтується на таких основних принципах: верховенства права, законності, професіоналізму, патріотизму, добросовісності, ефективності, забезпечення рівного доступу до державної служби, політичної неупередженості, прозорості, стабільності. Стабільність функціонування державних органів, діяльності державних службовців, стійкість державно-правового регулювання державно-службових відносин, а також обґрунтування тенденцій розвитку законодавства про державну службу зумовлюються саме правовим встановленням принципів державної служби.

Давайте розглянемо принципи державної служби, керуючись розумінням її і як діяльності державних службовців, і як організаційно-правового інституту. Загальнотеоретичний підхід дозволяє трактувати державну службу як явище, що відображає факт суспільного розподілу праці, що втілюється у здійсненні відповідних завдань і функцій держави – законодавчих, виконавчих, судових і прокурорсько-наглядових. Але, необхідно провести розмежування між “кадровою політикою” і власне “державною службою”, а відповідно і принципами здійснення кадрової політики та державної служби. Адже кадрова політика охоплює організацію державної кадрової роботи, спрямовану на підготовку і розстановку кадрів, підвищення їх кваліфікації, визначення посад та ін., а службова діяльність охоплює виконання обов'язків за певною посадою.

Таким чином, метою державної служби є як здійснення державно-службової діяльності, так і організація особового складу відповідних органів – державних службовців, які діють за дорученням держави, від імені державних органів та згідно зі своїми службовими повноваженнями. З урахуванням викладеного принципи можуть класифікуватися також в залежності від розуміння державної служби: як діяльності – служіння народові, підконтрольності, підзвітності; як організаційно-правового інституту – демократизму, рівного права, законності; як принципу кадрової політики – наступності, змінюваності, стимулювання та ін.

*Малікіна О. А.,
старший викладач,
кафедри місцевого самоврядування та регіонального розвитку,
Навчально-науковий інститут публічного управління та адміністрування,
ЧНУ імені Петра Могили, м. Миколаїв, Україна*

*Костін Р. В.,
магістрант,
кафедри публічного управління та адміністрування,
Навчально-науковий інститут публічного управління та адміністрування,
ЧНУ імені Петра Могили, м. Миколаїв, Україна*

ОСОБЛИВОСТІ СТАНОВЛЕННЯ ПУБЛІЧНОЇ СЛУЖБИ В УКРАЇНІ

Важливою характерною ознакою єдиної державної влади, яка, відповідно до Конституції України, здійснюється за принципом поділу на законодавчу, виконавчу та судову, є публічна служба, від якості реалізації якої залежить належне функціонування суверенної, незалежної, демократичної, соціальної і правової держави. Проблематику публічної служби, з наукової точки зору, в Україні почали досліджувати відносно нещодавно, однак ще в 50-х роках ХХ ст. науковці визначали, що поняття «публічної служби» крізь призму дефініції держави як «корпорації публічних служб», а, відтак, стверджував, що публічна служба повинна змінюватися відповідно до потреб «загального інтересу».

Для визначення складових публічної служби доцільним є застосування інституційного та функціонального підходів. Відповідно до інституційного підходу публічна служба здійснюється працівниками всіх організацій публічного сектору: державних органів влади, державних підприємств та установ, ОМС, комунальних підприємств та установ.

Отже, до поняття публічної служби включають діяльність працівників усіх інституцій, які виконують публічні функції, в тому числі діяльність лікарів, учителів тощо. У більш вузькому розумінні, публічну службу розглядають як діяльність службовців державних органів влади та ОМС.

Функціональний підхід, в свою чергу, передбачає розширення кола суб'єктів, що залучаються до виконання публічних функцій, та визначення меж публічної служби за допомогою реалізації публічних завдань, оскільки протягом останнього часу завдання публічної адміністрації в більшості країн виконують не лише органи та організації публічного (державного та муніципального) сектору, але й делегують громадським організаціям, різним структурам, інколи навіть приватним.

Окрім того, враховуючи світовий досвід, на визначення складових публічної служби досить сильно впливає специфіка правової системи, до якої належить країна. Адже у країнах з романо-германською системою права відносини у сфері публічної служби належать до сфери регулювання публічного права, натомість у англосаксонській правовій системі поділ права на публічне і приватне фактично відсутній, тому регулювання зайнятості на публічній службі мало відрізняється від зайнятості у приватному секторі.

Державна й муніципальна служба – це окремі різновиди служби в Україні. Водночас, наявність ряду об'єднуючих конструкцій (муніципальних службовців за їхнім правовим статусом (його основними складовими елементами, «ідеологією» служби), що практично не відрізняються від держслужбовців, оскільки з точки зору статутно-функціональності їх права, обов'язки, відповідальність, коло повноважень, вид служби, вступ на службу й припинення службових взаємовідносин тощо є однаковими. Іншими словами, традиційні елементи статусу держслужбовця є характерними й для муніципального: поняття службовця, права, обов'язки, проходження служби, атестація тощо.

Єдиними є і засади у виконанні кадрової політики в органах державної влади і ОМС вказує на доцільність визначення одним з завдань адміністративної реформи в Україні об'єднання цих двох видів служби в рамках єдиної публічної служби (найбільш доцільний для позначення такої категорії термін, що підтверджено його законодавчим закріпленням в рамках Кодексу адміністративного судочинства України). Цей варіант є одним з варіантів розбудови системи служби в Україні і передбачає обов'язкове законодавче визначення категорії «публічна служба».

Публічна служба, виступаючи певним соціальним інститутом, також виступає в ролі інструменту реалізації державних конституційних цілей та функцій з метою задовольняти потреби громадян і суспільства. Крім того публічна служба повинна забезпечувати й певні гарантії життєдіяльності громадян, формувати їхні потреби, наявність та дотримання якісного рівня життя, етичних цінностей, норм, що певним чином впливають на суспільство в цілому, сформовані соціальні стандарти, тобто надає державні публічні послуги. Під публічними послугами варто розуміти послуги представлені сферою охорони здоров'я, освітою, соціального забезпечення, особистої безпеки, створення й регулювання ринку, забезпечення здорового середовища існування тощо, в тому числі комунальних послуг. Очевидним є наявність «ринку публічних послуг» як соціального механізму обміну діяльністю, товарами, послугами, ідеями між окремими соціальними інститутами, соціальними інститутами і громадянами, які, у свою чергу, виступають «замовниками» вказаних послуг, оплачують їх за допомогою податків,

членських внесків тощо. Вказане обумовлене тим, що громадянам надаються послуги не лише інститутами держави, а й соціальними інститутами громадянського суспільства, включно з службою в органах місцевого самоврядування.

Варто вказати, що особливості процесу розвитку публічної служби в якості системи соціальних інститутів, що диференціюються і функціонально спеціалізуються з метою надання громадянам публічних послуг.

Поняття публічної служби – похідне від понять «публічної адміністрації». Публічна адміністрація – це сукупність державних і недержавних суб'єктів публічної влади, ключовим структурним елементом якої виступають: по-перше, органи виконавчої влади й, по-друге, виконавчі органи місцевого самоврядування. По-третє, жодних ознак, що б виділяли публічну службу серед інших видів служби в державі й могли бути використаними для віднесення певних видів службовців до публічних, вказане визначення не містить.

Публічна служба будучи системою соціальних інститутів повинна виконувати різноманітні функції (державно-політичну, економічну, власне соціальну, правову, організаційну тощо), спираючись під час власної діяльності на принципи, цінності, норми публічного управління.

Деякі науковці зазначають, що публічно-правовий статус повинні мати не всі працівники органів виконавчої влади і ОМС. Тому поняття публічної служби слід обмежити службою тих працівників, які безпосередньо здійснюють виконання повноважень публічної адміністрації. Таким чином, не охоплюється поняттям публічної служби робота найманих працівників, яка може прирівнюватися до аналогічної роботи на таких самих посадах у приватному секторі.

На сьогодні ж небезпідставно М. Синявіна головною проблемою сучасної теорії і практики публічного управління визначає необхідність пошуку відповіді на окремі запитання, як трансформувати діючу систему публічного управління (по формі публічної, а по суті не публічної) в систему публічного управління (і по формі, і по суті), державну службу, по формі відкриту, а по суті закриту) в публічну службу (і по формі, і по суті). Дослідниця М. Синявіна пояснює, що «слово «публічний» є свідченням суспільного (не приватного), відкритого (не закрито-того), гласного (не таємного), прозорого (не мутного) тощо. Отже, публічне управління – є суспільним, відкрито-тим, гласним, прозорим управлінням; управління всіх, і в цьому управлінні всі виступають суб'єктами управління. Отже, публічна служба, в якості інституту формується для здійснення суспільно значущих, публічних, справ і служіння суспільству.

Таким чином, враховуючи вказане, публічна служба є реалізацією народом влади за допомогою виконання завдань та функцій держави, що спрямовані на забезпечення публічних інтересів, особами на постійній професійній основі за рахунок коштів з бюджету в органах виконавчої влади, органах місцевого самоврядування на підставі адміністративно-правового акту призначення на посаду.

УДК 351.851:327.39](043.2)

Малікіна О. А.,

старший викладач,

кафедри місцевого самоврядування та регіонального розвитку,

Навчально-науковий інститут публічного управління та адміністрування,

ЧНУ імені Петра Могили, м. Миколаїв, Україна

Кузьмич О. О.,

магістрантка,

кафедри публічного управління та адміністрування,

Навчально-науковий інститут публічного управління та адміністрування,

ЧНУ імені Петра Могили, м. Миколаїв, Україна

ПОСИЛЕННЯ ЄВРОІНТЕГРАЦІЙНОЇ СПРЯМОВАНОСТІ ДЕРЖАВНОЇ ПОЛІТИКИ У СФЕРІ ВИЩОЇ ОСВІТИ

У 2014 р. підписавши «Угоду про Асоціацію між Україною, з однієї сторони, та Європейським Союзом, Європейським співтовариством з атомної енергії і їхніми державами-членами, з іншої сторони», зобов'язались сприяти розвитку співпраці у сфері освіти, навчання та молодіжної політики з метою покращення взаєморозуміння, активізації і налагодженню міжкультурного діалогу, посилення знань щодо інших національних культур.

Основи такої співпраці були закладені ще у травні 2005 р. коли Україна підписала Болонську конвенцію і заявила про бажання працювати у європейському освітньому просторі. Це, у свою чергу, стало поштовхом для перегляду принципів і методології контролю вітчизняної якості освіти за міжнародними стандартами і позитивно вплинуло на якість підготовки студентів в українських закладах вищої освіти.

Співпраця України із Європейським Союзом у сфері вищої освіти до 2014 р. ґрунтувалася також на Рекомендаціях Європейського Парламенту та Ради від 15 лютого 2006 р. стосовно подальшої європейської співпраці з питань забезпечення якості вищої освіти та від 23 квітня 2008 р. стосовно встановлення кваліфікаційної

структури для можливості отримати освіту протягом усього життя.

Сьогодні, зміни у сфері вищої освіти зосереджуються на її модернізації та інтеграції у європейський простір відповідно до Болонського процесу, що потребує підвищення якості управління закладами вищої освіти, забезпечення прозорості їх діяльності та якості вищої освіти. Для реалізації цього Україна бере участь у програмах Європейського Союзу з підвищення спроможності та академічної мобільності «Erasmus+», що є інструментом обміну кращими освітніми практиками європейських країн. Основу роботи із молоддю закладено у Державній цільовій соціальній програмі «Молодь України» на 2021-2025 рр., метою якої є «створення можливостей для самореалізації та розвитку потенціалу молоді в Україні, її участі та інтеграції у суспільне життя».

Окрім того, як частина загальноєвропейської ініціативи наразі реалізується вже другий український «Пакт заради молоді-2025». До речі, попередній «Пакт заради молоді-2020» став успішним та цікавим прикладом реалізації стратегічної мети подолання розриву між освітянською наповненістю програми і вимогами роботодавців. Так, якщо брати в розрахунок, що 200-250 тис. молоді щорічно отримують вищу освіту, то за ініціативою Пакту та 150 роботодавців за чотири роки було працевлаштовано майже 45 тис. осіб – це 25% від випуску закладів вищої освіти.

Підтримка молоді залишається одним із пріоритетів порядку денного взаємодії України з Європейським Союзом. У цьому контексті Україна ініціювала створення Європейського навчального закладу Східного партнерства в Україні з урахуванням досвіду Європейської школи Східного партнерства в Тбілісі.

Не дивлячись на повільний хід реформ, що наближають Україну до освітнього простору Європейського Союзу, наша держава має непогані показники у сфері вищої освіти. Тим не менше, вітчизняна система вищої освіти потребує подальшої трансформації, щоб відповідати міжнародним стандартам, полегшити вихід випускників на вітчизняний та світовий ринок праці, краще задовольняти потреби національної економіки тощо. Відповідно, на сучасному етапі загальна ціль державної політики України у сфері вищої освіти, враховуючи євроінтеграційну спрямованість нашої держави, полягає у формуванні відкритого та інклюзивного суспільства, що базується на спільних цінностях, через покращення доступу до вищої освіти, роботи, медичних та публічних послуг, особливо для найбільш вразливих груп населення, особливо, включаючи людей, які постраждали від війни. Також до цілей такої політики можна віднести:

- сталий розвиток вищої освіти, молодіжного співробітництва, культури і міжнародного обміну;
- посилення співпраці у сфері вищої освіти, наукового і культурного розвитку з європейськими країнами;
- розширення значущих, сталих й ефективних міжрегіональних і міжнародних обмінів на рівні громадян та між різними освітніми і науково-дослідними установами;
- зміцнення спроможностей та удосконалення практики у сфері вищої освіти;
- розробка та впровадження стипендіальних програм, грантів;
- удосконалення освітніх, дослідницьких програм і програм для молоді на національному та європейському рівнях;
- зміцнення внутрішніх спроможностей країни з метою зменшення відтоку висококваліфікованих кадрів за кордон, а також сприяння «обігу талантів».

Для виконання окреслених цілей вітчизняна державна політика у сфері вищої освіти має:

1) сформулювати пріоритети власного науково-технологічного розвитку у вигляді ряду національних програм і стратегій їх реалізації на основі залучення вітчизняного виробництва, науки, освіти та бізнесу в єдиному взаємопов'язаному комплексі;

2) комплексно вдосконалювати систему вищої освіти та, відповідно до принципу «освіта протягом усього життя», забезпечити безперервність навчального процесу за більшістю напрямів підготовки та їх взаємоузгодженість;

3) усувати значні структурні невідповідності між потребами економіки та обсягами і структурою підготовки і перепідготовки фахівців;

4) розвивати ефективну систему післядипломної освіти, яка задовольняла би потреби ринкової економіки;

5) сприяти закладам вищої освіти як локомотивам наукових досліджень.

На кінець хотілося б додати, що цілісна політика Європейського Союзу, яка розробляється і здійснюється у сфері вищої освіти в останні десятиріччя, сприяє формуванню наднаціональних інститутів, послідовній роботі зі створення загальноєвропейської системи вищої освіти. Важлива особливість такої політики полягає у взаємодії створених наднаціональних інститутів, перш за все, Генерального Директорату освіти і культури Європейської

Комісії та національних органів у створенні загальноєвропейських інформаційних і координаційних структур, розробці загальноєвропейських програм у сфері вищої освіти з виділенням фінансових коштів для їх реалізації. Цілеспрямованою є й спільна діяльність країн із формування загальноєвропейської системи освіти в межах Болонського процесу. Враховуючи це, Україна має повністю інтегруватись у європейський простір, адаптовуючи іноземний досвід функціонування системи вищої освіти до національних особливостей, потреб та можливостей.

Отже, незважаючи на значні кроки на шляху до повноправного членства у Євросоюзі, вітчизняна державна політика у сфері вищої освіти не достатньо спрямована на європейську інтеграцію. Про це, насамперед, свідчить слабке виконання зобов'язань у рамках Угоди про Асоціацію між Україною та ЄС у таких напрямках як освіта, навчання та молоді. Сьогодні українські заклади вищої освіти продовжують діяти різновекторно. Вони не тільки не змогли консолідувати свій освітній та науково-дослідний потенціал навколо ключових проблем розвитку

держави і суспільства, а навпаки, у багатьох випадках виступають просто як конкуренти (за кількість здобувачів вищої освіти, за обсяги державного фінансування тощо). Відповідно, у контексті посилення євроінтеграційної спрямованості державної політики України у сфері вищої освіти необхідно: суттєво трансформувати вищу школу, підвищити ефективність управління та забезпечити прозорість діяльності закладів вищої освіти, покращити якість вищої освіти відповідно до Болонського процесу; «перезавантажити» систему професійно-технічної освіти; створити умови для доступу до навчання протягом життя тощо.

УДК 368.914:061.2](043.2)

*Малікіна О. А.,
старший викладач,
кафедри місцевого самоврядування та регіонального розвитку,
Навчально-науковий інститут публічного управління та адміністрування,
ЧНУ імені Петра Могили, м. Миколаїв, Україна*
*Мезінова О. С.,
магістрантка,
кафедри публічного управління та адміністрування,
Навчально-науковий інститут публічного управління та адміністрування,
ЧНУ імені Петра Могили, м. Миколаїв, Україна*

ІНОЗЕМНИЙ ДОСВІД ФУНКЦІОНУВАННЯ НЕДЕРЖАВНИХ ПЕНСІЙНИХ ФОНДІВ ТА НАЦІОНАЛЬНІ ПЕРСПЕКТИВИ У ЦЬЙ СФЕРІ

З переходом із державного регулювання економіки до ринкових відносин все більш очевидною стає необхідність особистої участі людей у формуванні власного пенсійного забезпечення. Відповідно про власну пенсію піклується сам працівник, для якого держава надає достатніх можливостей. В Україні до недавнього часу таких можливостей було небагато. Наразі в особі з'являється право вибору способу захисту від зниження її доходів після припинення трудової діяльності та виходу на пенсію. Одним із таких способів є функціонування недержавних пенсійних фондів. Такі фонди у багатьох розвинених країнах світу вже довели свою необхідність і високу ефективність здійснення додаткового пенсійного забезпечення на приватній основі.

Оскільки недержавні пенсійні фонди в Україні на даний час знаходяться лише на етапі свого становлення, враховуючи це, ми вважаємо, що для нашої країни доцільним було б вивчення досвіду функціонування недержавних пенсійних фондів в інших країнах, в яких такі фонди існують більш тривалий період. Узагальнення цього досвіду дозволить імплементувати позитивні моменти роботи недержавних пенсійних фондів та адаптувати до українських реалій.

Окрім зазначеного, хотілося б додати, що показники обсягів грошових коштів, залучених недержавними пенсійними фондами у порівнянні з іншими інституційними інвесторами, є вкрай незначними, а саме: частка страхових компаній становить 77%, публічних інститутів спільного інвестування – 20%, тоді як на фонди припадає лише 3% усіх залучених грошових коштів.

Основна причина незадовільних темпів розвитку недержавного пенсійного забезпечення в Україні, на відміну від інших держав, полягає, на нашу думку, безпосередньо в концептуальній помилковості запровадженої моделі. Така помилковість обумовлена двома чинниками:

- по-перше, становлення добровільних накопичувальних пенсійних систем історично відбувалось у розвинених суспільствах. Оскільки людина самостійно вирішує вступати їй до системи добровільного пенсійного накопичення чи ні; відрахування на майбутню пенсію починають конкурувати з іншими статтями видатків особи (харчування, одяг, товари тривалого використання, освіта, лікування тощо), які на певних етапах життєвого циклу можуть стати більш нагальними ніж здійснення відрахувань на майбутню пенсію, що й відбувається в Україні. Загалом можна стверджувати, що добровільність пенсійних накопичень за умов самомотивації є прерогативою багатих суспільств, до числа яких Україна, на жаль, не входить. Як показує світова практика у небагатих суспільствах зовнішні мотиваційні чинники відіграють вирішальну роль, проте в Україні вони фактично відсутні;

- по-друге, становлення добровільних накопичувальних пенсійних систем у розвинених країнах здебільшого припадало на період плавного економічного зростання, тобто відбувалось за відсутності значних фінансово-економічних потрясінь. В Україні ж це розвивалося нерівномірно, певними стрибками, при цьому у критично малі для державної економіки строки.

Враховуючи зазначене можна стверджувати, що в Україні започатковано модель недержавного пенсійного забезпечення, яка не передбачає дієву мотивацію основного учасника добровільної пенсійної системи – працівника.

З метою вирішення вітчизняних недоліків існування системи недержавного пенсійного забезпечення та функціонування відповідних фондів, розглянемо більш детально статус таких фондів у міжнародній практиці.

Закордоном недержавні пенсійні фонди за принципом роботи поділяються на страхові та нестрахові. Страхові пенсійні фонди, як правило, управляються товариствами по страхуванню життя, що використовують внески роботодавців і працівників для набуття права на отримання групових чи індивідуальних страхових виплат. У свою чергу, нестрахові пенсійні фонди являють собою відокремлену від юридичної особи-засновника фінансову установу, учасниками якої є працівники цієї юридичної особи. Такі фонди формують свої активи як за рахунок внесків роботодавців, так і за рахунок внесків працівників, а також за рахунок інвестиційного прибутку, отриманого від інвестування накопичених коштів у диверсифіковані фінансові інструменти.

Фактично, критерієм поділу недержавних пенсійних фондів на страхові та нестрахові є природа виплат, котрі отримуватиме учасник при виході на пенсію. При цьому учасник страхового фонду має право на отримання страхових виплат виключно у випадку настання страхового випадку. Натомість учасник нестрахового фонду матиме право на отримання пенсійних виплат, які залежать лише від настання пенсійного віку учасника, і розмір яких визначається сумою внесків, здійснених ним чи іншими особами на користь учасника, інвестиційним прибутком та тривалістю пенсійних виплат.

Найбільш загальною класифікацією недержавних пенсійних фондів, які існують у різних країнах світу, є їх поділ за правовою формою на неавтономні та автономні. Неавтономні пенсійні фонди складаються із резервів та інших активів, юридично не відокремлених від вкладника або адміністратора, і право власності на які належить вкладнику. Слід зауважити, що відповідно до п'ятого принципу П'ятнадцяти принципів регулювання приватних професійних схем від 25 квітня 2001 р., сформульованих Міжнародною асоціацією організацій з управління та нагляду у сфері пенсійного забезпечення, пенсійний фонд повинен бути юридично відокремленим від вкладника або щонайменше таке розмежування повинне бути безумовно гарантоване через відповідні механізми. Інакше кажучи, вкладник несе відповідальність за невиконання обов'язків перед учасниками пенсійного фонду.

На розвиток зазначеного вище положення пунктом 2.3 Рекомендацій Організації економічного співробітництва і розвитку щодо основних принципів регулювання професійних пенсій від 21 липня 2004 р. рекомендовано юридичне відокремлення пенсійних активів від активів вкладника пенсійного фонду і визначено, що Рекомендації не поширюються на регулювання неавтономних пенсійних фондів. Хоча ці міжнародні акти не мають нормативного характеру, а лише рекомендаційний, можна прослідкувати міжнародну тенденцію до зменшення кількості неавтономних пенсійних фондів та юридичної автономізації недержавних пенсійних фондів. Дійсно, неавтономні пенсійні фонди серед країн Організації економічного співробітництва і розвитку існують лише в декількох країнах, зокрема, в Німеччині та Швеції.

Автономними недержавними пенсійними фондами є юридично відокремленими від вкладника самостійні організації. Практично у всіх країнах Організації економічного співробітництва і розвитку недержавні пенсійні фонди є автономними. Такі фонди поділяються на два типи:

1) договірний (контрактний), при якому пенсійний фонд складається із юридично відокремленої сукупності активів без статусу юридичної особи, розміщених на рахунку, призначених для пенсійного забезпечення і здійснення пенсійних виплат, управління якими здійснюється фінансовими установами в інтересах самих учасників фонду;

2) інституційний, при якому фонд є самостійною юридичною особою, створеною зі спеціальною метою.

За правовим режимом пенсійних коштів (за наявністю прав учасників пенсійного фонду щодо пенсійних коштів) неавтономні пенсійні фонди є фондами, учасники яких не мають жодних прав на пенсійні кошти. Відповідно власником цих коштів виступає вкладник.

Автономні недержавні пенсійні фонди договірного типу за цим критерієм створюються у наступних формах:

1) колективна, відповідно до змісту якої учасники мають лише зобов'язальне право на отримання прибутку від інвестування пенсійних коштів і недержавної пенсії. Фонди такої форми існують у Корей та Японії;

2) індивідуальна, за якої пенсійні кошти належать учасникам на певному правовому титулі. Наприклад, у такій формі функціонують недержавні пенсійні фонди в Португалії, Іспанії, Італії.

У свою чергу, залежно від того, чи належать пенсійні кошти учасникам пенсійного фонду, автономні пенсійні фонди інституційного типу створюються у формах:

1) корпоративна – пенсійні кошти належать учасникам на певному правовому титулі. Фонди такої форми організації існують в Угорщині, Бельгії Італії, Швейцарії, Австрії Чехії, Мексиці;

2) засновницька – учасники не мають прав щодо пенсійних коштів, за винятком настання банкрутства самого вкладника. Учасники мають лише зобов'язальне право на отримання прибутку від інвестування пенсійних коштів. З-поміж таких фондів є деякі закриті пенсійні фонди Бельгії, Італії та Швейцарії, а також закриті пенсійні фонди Данії, Фінляндії, Нідерландів, Норвегії та Швеції;

3) трастова – пенсійні кошти передаються на праві довірчої власності довірчим власникам, які управляють фондом. Основним принципом при організації фондів такої форми є те, що кошти, передані довірчому власнику одними довірцями, мають бути відокремлені від коштів, переданих іншими довірцями, і від майна самого довірчого власника. До речі, цікаво, що усі країни англо-американської правової сім'ї (Австралія, Канада, Ірландія, Велика Британія, США) передбачають трасти як єдино можливу правову форму існування недержавних пенсійних фондів.

Із точки зору реалізації правосуб'єктності, недержавні пенсійні фонди можна поділити на:

- пенсійні фонди, реалізація правосуб'єктності яких здійснюється органом пенсійного фонду (внутрішнє

управління);

- пенсійні фонди, реалізація правосуб'єктності яких здійснюється окремою від пенсійного фонду особою (зовнішнє управління);
- пенсійні фонди, реалізація правосуб'єктності яких здійснюється як органом пенсійного фонду, так і окремою особою (змішане управління).

За природою участі недержавні пенсійні фонди поділяються на:

- закриті фонди (корпоративні), пенсійні схеми яких обмежуються певною категорією учасників – працівників засновника чи засновників;
- відкриті фонди, у яких прийнято щонайменше одну пенсійну схему та які не мають обмеження на участь;
- змішані фонди (галузеві), учасниками яких можуть бути як працівники засновника чи вкладника, так й інші особи, що відповідають певним критеріям або вимогам (наприклад, професія чи рід занять).

У закритих недержавних пенсійних фондах внески здійснюються переважно юридичними особами-роботодавцями. Натомість відкриті недержавні пенсійні фонди орієнтовані на роботу з вкладниками-фізичними особами. У свою чергу, змішані недержавні пенсійні фонди працюють із вкладниками як юридичними, так і фізичними особами.

Фонди, в яких існують пенсійні схеми із визначеними виплатами, передбачають, що роботодавець заздалегідь обумовлює порядок визначення пенсійної виплати. Розмір внеску визначається залежно від віку учасників недержавного пенсійного страхування, рівня заробітної плати і тривалості участі у програмі. Розмір внесків постійно змінюється. У такій схемі її учасники можуть заздалегідь планувати, яку пенсію вони отримають при закінченні трудової діяльності.

Фонди, в яких існують пенсійні схеми із визначеними внесками передбачають, що вкладники сплачують внески до них із встановленою періодичністю та розміром на індивідуальний пенсійний рахунок конкретного учасника. Відповідно розмір внеску є сталим і визначається учасником самостійно. За таких умов є небезпека недалекоглядності, тобто неможливості прогнозувати точний розмір пенсійних виплат у майбутньому.

Фонди із комбінованими пенсійними схемами передбачають одночасне поєднання двох вищезазначених схем. При цьому вкладник-роботодавець повністю або частково здійснює внески на свій солідарний рахунок та призначає пенсії учасникам за схемою із визначеними виплатами, а учасник може формувати собі додаткову пенсію самостійно за власні кошти за схемою визначених внесків на власному індивідуальному рахунку, відкритому у тому ж недержавному пенсійному фонді.

Окремо хотілося б зазначити, що поряд із численними перевагами функціонування недержавних пенсійних фондів у світі, існує ряд і недоліків. Серед ключових таких недоліків можна виокремити:

- великі комісії. Навіть відомі недержавні пенсійні фонди щорічно беруть 2-4% від активів;
- недостатня диверсифікація. Основні вкладення недержавних пенсійних фондів в депозити та державні облігації, до 10% в корпоративних облігаціях чи акціях. Фактично більшості фондам нікуди більше вкладати в умовах нерозвиненості фондового ринку акцій та відсутності цивілізованих інвестиційних фондів нерухомості;

Отже, враховуючи іноземний досвід можна узагальнити, що недержавні пенсійні фонди вже не одне десятиліття є поширеними в усьому світі організаціями, в яких накопичуються кошти для забезпечення людей додатковим пенсійним страхуванням, відділеним від держави. Ключова мета цих фондів полягає у тому, що завдяки невеликим, але регулярним внескам, протягом тривалого періоду можна накопичити певний капітал, котрий потім буде виплачений у вигляді пенсійних виплат його учасникам. Кошти на рахунків учасників такої системи пенсійного забезпечення накопичуються завдяки постійним власним внескам та щоденній капіталізації відсотків. Особливістю функціонування такої системи є те, що упродовж періоду виплат кошти все одно продовжують працювати та приносити інвестиційний прибуток. При цьому учасники недержавних пенсійних фондів можуть зняти свої накопичені кошти після досягнення ними визначеного віку. Це є важливою стримуючою умовою, що дозволяє учасникам захистити свої пенсійні накопичення від спокуси достроково витратити їх.

Сьогодні світові тенденції функціонування недержавних пенсійних фондів говорять про зменшення кількості неавтономних пенсійних фондів та їх юридичній автономізації, тобто у їх становленні як самостійних юридичних осіб.

Все вищезазначене може слугувати позитивною практикою для України у контексті популяризації роботи недержавних пенсійних фондів та залучення нових учасників. У свою чергу, такі зрушення зменшить соціально-фінансове навантаження з держави.

*Малікіна О. А.,
старший викладач,
кафедри місцевого самоврядування та регіонального розвитку,
Навчально-науковий інститут публічного управління та адміністрування,
ЧНУ імені Петра Могили, м. Миколаїв, Україна*

*Шуляк С. О.,
магістрантка,
кафедри публічного управління та адміністрування,
Навчально-науковий інститут публічного управління та адміністрування,
ЧНУ імені Петра Могили, м. Миколаїв, Україна*

ОСОБЛИВОСТІ СТАНОВЛЕННЯ ТА РОЗВИТКУ ДЕРЖАВНОЇ СЛУЖБИ В УКРАЇНІ

Становлення та розвиток вітчизняної державної служби відбувається протягом всіх етапів історії й державотворення України. Передумови вітчизняної державної служби можемо розпізнавати в самих перших українських державних утвореннях. Особливості природи державного ладу кожного державного утворення визначають зміст діяльності державних органів й осіб, які виконували державні функції за допомогою системи вказаних органів. Протягом своєї історії нашого народу було створено декілька великих державних утворень, що були визнані в тогочасному світі, зокрема: феодальну державу Київську Русь (IX–XII ст.), Галицько-Волинську державу (XII–XIV ст.), Українську козацьку республіку (середина XVII–XVIII ст.), Українську Народну Республіку та Українську державу (1917–1920 рр.). Формування основи правової бази вітчизняної державної служби пов'язуються з наявністю державного права, основи якого було закладено за часів Київської Русі й закріплено в документах XII ст. «Руської правди».

Історичні особливості виникнення й становлення державної служби є свідченням того, що наявною є взаємозалежність суспільної природи служби від характеру держави як своєрідної політичної надбудови над відповідним економічним базисом суспільства. Наявність залежності державної служби від особливостей суспільної природи держави було відображено О. Оболенським, який виділив три основні типи легітимного панування, покладених в основу функціонування державної служби: раціонального, патріархального, харизматичного. В основу раціонального типу панування було покладено верховенство закону й професійно-підготовленого апарату чиновників, які діють відповідно до суворих формальних і раціональних правил. Під час патріархального типу панування, характерного для епохи феодального ладу, в основу було покладено здавна існуючі порядки, апарат управління формується на основі особистої відданості правителю. Харизматичному пануванню державної служби було характерним в країнах з авторитарним типом управління, де прийняття управлінських рішень залежало саме від волі харизматичного діяча, а його дії були спонтанними й несистематичними.

Що ж стосується незалежної України, то перший Закон про державну службу в Україні був ухвалений 16 грудня 1993 року. Він був новаторським для нашого суспільства не лише за часом прийняття, а й за своїми сутністю, призначенням та конкретним змістом. Як відомо, радянське будівництво та відповідна йому система законодавства з ідеологічних міркувань не сприймала ніяких елементів державної служби. Здійснення державних функцій було налаштовано на виконання партійних програм та настанов і тому самостійного значення та окремого правового впорядкування не могло мати. Між тим державна служба завжди була і залишається «кровоносною системою» державного апарату та й держави в цілому, постачальником до системи публічного управління людського фактору – знань, компетентностей, психологічних та моральних якостей, особистої відповідальності.

Одним із вагомих завдань державної служби є забезпечення ефективності діяльності державних органів. У період дії в Україні воєнного стану зростає важливість оптимізації процесів управління державою та її регіонами. Тому державна служба змінюється, трансформується, оновлюються механізми реалізації завдань та функцій держави.

На сьогодні в Україні спостерігається зниження ролі, недооцінка можливостей адміністративного та управлінського персоналу, у той же час державні службовці незважаючи на складні умови, специфіку здійснення повноважень під час воєнного стану намагаються ефективно виконувати свої посадові обов'язки задля практичного виконання завдань і функцій держави.

На сучасному етапі державна служба потребує реформування. Повоєнна трансформація державної служби повинна базуватися на демократичних цінностях, добросесності, політичній нейтральності, місії служіння та запровадженню інтегрованої системи управління людськими ресурсами, поступовий перехід до публічної служби.

Таким чином, державна служба була, є і в найближчому майбутньому залишатиметься одним з головних інститутів держави. Тому знання історії її виникнення, формування і розвитку в нашій країні; знання різних аспектів побудови та функціонування, теоретичних уявлень, що покладені в її основу, динаміки минулих і майбутніх змін у найближчому майбутньому, нарешті, особливостей державної служби в умовах війни, мають бути цікаві широкому колу освічених людей, не тільки спеціалістам у галузі публічного управління.

ОСОБЛИВОСТІ НАЦІОНАЛЬНОЇ БЕЗПЕКИ УКРАЇНИ: АНАЛІЗ МОЖЛИВОСТЕЙ

Безпека у 2023 році є одною з найактуальніших питань ООН. Загострення конфліктів по всьому світу відкриває нові проблеми та можливості для запобігання новим викликам національній безпеці. Від початку повномасштабного вторгнення російської армії на українську територію країни з замороженими конфліктами відкрили для себе нові шляхи для розв'язання своїх проблем поки увесь світ зосередився на війні Росії та України. Загострення таких конфліктних питань, як Сербія – Косово, Китай – Тайвань, Туреччина – Іран, Вірменія – Карабах – Азербайджан, Ізраїль – Курдистан створює виклики на перерозподіл ролей у світі.

Війна України та Росії змінила «правила війни» та створила прецедент на створення нової концепції безпеки світу. Постало питання про реформування системи Ради Безпеки ООН у зв'язку з її неефективністю, якщо один з її членів є агресором, а саме проблема одноголосного вето, що не дає цьому органу використовувати повноцінно свої обов'язки. Наступний запит безпеки – це деградація оборонних альянсів таких як НАТО та ОДКБ. Євроатлантичний Альянс до початку повномасштабного вторгнення РФ на Україну перебував у стадії стагнації та країни не вбачали сенсу надавати кошти у НАТО через малоімовірність великої війни в Європі. Організація договору про колективну безпеку у свою чергу потерпіла свою кризу через зосередження військової сили одного з важливих акторів на війні з Україною і не зміг гарантувати безпеку у Карабахському регіоні, що призвело до обурення та підняття питання про вихід зі структури Вірменії через втрату будь-якого контролю над Карабахом та фактичного завершення цього конфлікту на користь Азербайджану.

Історично склалося, що Україна завжди мала дуже спірне геополітичне положення на межі двох великих геополітичних цивілізаційних просторів – європейського і євразійського. Постійне напруження між двома гегемонами прикладом якого є Річ Посполита та Російська імперія, НАТО та РФ (СРСР) часто робило з території України буферну зону або поле битви. Через це Україна постійно намагалася відстоювати політику відсторонення від прихильності будь-якої зі сторін та побудування власної держави або хитання між двома гегемонами у надії побудувати свою державу під протекцією одного з потужних держав. Україна через своє географічне положення стає, як зазначав відомий американський геополітик Зб. Бжезінський, що «державо-геополітична вісь» це «держави, важливість яких в регіональній та світовій політиці визначається їхнім уразливим місцерозташуванням і неможливістю самостійно проводити зовнішню політику та формувати міжнародні відносини, що, в свою чергу, мотивує різноманітний вплив на них активних геополітичних гравців (гегемонів)».

Розглянемо в яких моделях національної безпеки могла б діяти Україна, якщо не зважати на прописаний у законах України шлях до НАТО.

Сценарій «А». Це політика послідовного зближення з Організацією Північноатлантичного договору та трансформування України з метою відповідності до вимог НАТО. Для України «Плану дій Україна – НАТО» та щорічний «Цільового плану Україна – НАТО» є напрямом у євроатлантичній структурі безпеки. Цілеспрямований шлях влади України щодо формування думки суспільства про НАТО як гаранту національної безпеки. Подача заявки на вступ до НАТО та проведення гуманітарних операцій або операцій з міжнародними коаліційними силами. Найбільшими перешкодами на шляху до НАТО, на думку громадян, є корупція та недієва демократія, слабка економіка і найшкідливіший «російський» фактор без вирішення якого сценарій не є можливим.

Сценарій «Б» – «Європейський вибір». Даний вибір здійснюється на принципах демократії. Влада бере до уваги національну ментальність українського народу, об'єднує суспільство та політичні сили на принципах рівності, справедливості, розвитку та безпеці. Імплементування Україною «рейнської моделі» економічного розвитку з метою досягання повного членства в ЄС. Цей сценарій був дієвим, якщо б не зброяна агресія РФ, що не сприяє та унеможливує розвиток стратегічного рівня відносин з Росією як двоєдиного фундаменту національної дуалістичної стратегії розвитку.

Сценарій групи «В». Вони забезпечують збільшення вибору шляхів розвитку «скандинавського» чи «європейського» на 15-20 років. Встановлення Україною політики нейтралітету протягом даного часу. Збереження рівних відносин з Заходом і Сходом, що може надати можливість Україні знизити внутрішні й зовнішні ризики і набутти крок за кроком рівня європейської країни.

Сценарій «В1»: «Фінляндизація». Формування та захист національних інтересів України на основі загальнонаціонального порозуміння суспільства і політичних сил разом з проведенням політики активного нейтралітету. Результатом такого сценарію може бути: набуття Україною рис «європейскості» та демократичних цінностей; перехід від шляху «дикого капіталізму» до моделі «скандинавського соціалізму»; шляхом прямої демократії поступово нав'язати суспільству ідею «європейського соціалізму», що пов'язана з соціал-демократією; через ведення рівноправної взаємодії з США, ЄС та Росією отримати рівень самостійної європейської держави; вибори шляху України щодо вступу в євроатлантичні структури безпеки на основі національного референдуму. Сценарій

вважається одним з найефективнішим для України довоєнного часу, бо об'єднує в собі і активний економічний саморозвиток держави, і прогрес прямої демократії. Але на сучасному розвитку ця модель зникає, бо основні актори цієї моделі Фінляндія та Швеція у 2022 році подали заявки на членство в НАТО і у найближчому майбутньому буде її членом, а це знищує їх концепцію нейтралітету.

Сценарій «В2»: «Французький шлях – лінії де Голля». Сценарій забезпечує зміну моделі від «західної лібералізації» до «м'якого авторитаризму» з ціллю пристосування всіх сфер суспільного життя до демократичних норм: прозорість дій, відкритість і чесність влади, пряма демократія і підтримка більшою частиною населення побудови «м'якої безпеки» на основі «жорсткої лінії на встановлення справжньої, а не кланово-олігархічної демократії», таким чином Україна буде мати порозуміння з боку Заходу і настороженість з боку РФ. Даний сценарій міг би бути реалізований та частково реалізовувався до повномасштабного вторгнення. Він був би вигідним та дієвим тому, що зміцнювало оборону та національну безпеку нашої держави та розмежовувало «союзні сили» та «потенціальних супротивників», також продовжувався б розвиток демократизації та економічної міцності країни.

Події, що почалися від 24 лютого 2022 року перерізили доступ до будь-якого іншого сценарію, окрім сценарію «захисту України». Лише після закінчення цієї війни і зважаючи на умови в яких опиниться Україна можна буде розглядати ці сценарії або на основі власного досвіду виробляти особистий шлях розвитку країни. Як Україна так і інші держави будуть формувати нову політику національної безпеки зважаючи на загрози з боку окремих держав.

УДК 352.08(043.2)

*Атанасов М. В.,
аспірант PhD
кафедри публічного управління та адміністрування,
Навчально-науковий інститут публічного управління та адміністрування,
ЧНУ імені Петра Могили, м. Миколаїв, Україна*

УДОСКОНАЛЕННЯ СИСТЕМИ МОТИВАЦІЇ ПЕРСОНАЛУ МУНІЦИПАЛЬНИХ ТА ДЕРЖАВНИХ УСТАНОВ

З 90х років в Україні склалася негативна тенденція щодо рівня якості роботи державних та муніципальних установ. На це завжди впливало багато факторів: від недостатнього рівня фінансування установи до некомпетентного менеджменту або корупційної складової на всіх рівнях. З іншого боку, установи з компетентним керівником, низьким рівнем корупційної ерозії та достатнім фінансуванням можуть не втілювати у життя поставлену перед ними задачу. Особливо дотичною проблематика є до сфери функціонування органів муніципальної влади та муніципальних установ нашої країни. Щодня пересічні громадяни – заявники з тих чи інших питань, зтикаються із поганим сервісом та неякісним виконанням послуг з боку установи-виконавця. Аналогічно зі сферою функціонування комерційних підприємств, причиною таких наслідків може бути відсутня або слабка система мотивації особового складу установи.

Тема мотивації персоналу вивчалася та аналізувалася іноземними та вітчизняними науковцями, такими як С. О. Гайдученко, А. М. Колот, О.В. Сардак, Л. В. Балабанова, Саймон Сінек та інші. Особливу увагу темі важливості мотивації персоналу приділяла у своїх дослідженнях корпорація RAND, яку часто називають приватною аналітичною спецслужбою США.

Метою роботи є розробка універсального комплексу заходів з удосконалення системи мотивації персоналу, які прямо та опосередковано підвищать якість роботи установи в цілому.

По-перше, фундаментальною відправною точкою з боку публічного управління у цьому напрямку є аналіз успішних актуальних методик у комерційній галузі, сфері бізнесу, тощо.

По-друге, для удосконалення системи мотивації персоналу муніципальних та державних установ є аналіз інтересів працівників та їх життєвих планів. Після створення так званої «карти інтересів персоналу» адміністратор установи розробляє план інтерактивної взаємодії. Важливим, на мою думку, є впровадження у процес ігрової компоненти. Цей принцип полягає у розподіленні функціоналу персоналу на окремі елементи із присвоєнням певної кількості балів за кожне виконане завдання. При цьому вводиться система нагород переможців та лідерів за певний проміжок часу, що виконують найбільше різноманітної роботи та отримують найбільше балів за неї (наприклад, щомісячно). Також необхідно вести відкрити рейтингову таблицю. Таким чином, кожен працівник буде залучений до інтерактивного змагання, де регулярно нагороджують переможців матеріальними чи альтернативними подяками. Дух змагання та ігрова компонента підвищують інтерес працівника до робочого процесу та взаємодії із іншими членами колективу.

По-третє, для підвищення мотивації персоналу необхідно проводити регулярний аналіз та оптимізацію процесів, до яких цей персонал залучено. Нерідко буває так, що працівники державних та комунальних установ виконують монотонну роботу за стандартами минулих десятиліть, занурюючись у бюрократичні процеси, які інколи можуть бути вираженими у веденні виключно паперового документообігу, веденні процесу заради

забезпечення іншої ланки процесів та інше. Для забезпечення оптимізації роботи необхідно регулярно проводити збір зворотного зв'язку від персоналу, а також впроваджувати актуальні на даний момент часу технічні та організаційні засоби, що полегшують та систематизують роботу працівників.

Ще одним ефективним методом вдосконалення мотивації персоналу державних та муніципальних установ є формування візуального образу колективу установи, а також її позиціонування на ринку послуг. Мова йде про проведення маркетингових заходів, наприклад, брендування підрозділу, впровадження єдиної корпоративної айдентики, тощо. Ці заходи підвищують довіру персоналу до установи та покращують можливість працівників позиціонувати себе в суспільстві. До успішних прикладів реалізації цих заходів можна віднести Центри надання адміністративних послуг більшості міст України або Державне підприємство «Документ».

На мою думку, аналіз досвіду провідних комерційних підприємств, акцентування уваги на персональних інтересах працівників, впровадження ігрових компонентів, оптимізація робочих процесів та впровадження корпоративної айдентики і є запорукою підвищення мотивації персоналу державних та муніципальних установ. З огляду на те, що установи (на відміну від державних та комунальних підприємств) є некомерційними організаціями, головним завданням яких є виконання завдань згідно статуту або положення, наведені мною рекомендації набувають актуальності.

УДК 352.07:[005:620.9](477-21/-22)

Васильєв В. В.,
аспірант PhD

*кафедри місцевого самоврядування та регіонального розвитку,
Навчально-науковий інститут публічного управління та адміністрування,
ЧНУ імені Петра Могили, м. Миколаїв, Україна*

НОРМАТИВНО-ПРАВОВА БАЗА ДЛЯ ФУНКЦІОНУВАННЯ СИСТЕМ ЕНЕРГЕТИЧНОГО МЕНЕДЖМЕНТУ В ТЕРИТОРІАЛЬНИХ ГРОМАДАХ

Нормативне підґрунтя дає змогу створення умов для запровадження систем енергетичного менеджменту в органах місцевого самоврядування, а також приведення у відповідність до законодавства щодо запровадження та функціонування систем енергетичного менеджменту в органах державної влади, підприємствах, установах та організаціях, що належать до сфери управління органів державної влади.

Значна частина видатків державних та місцевих бюджетів витрачається на комунальні послуги; споживання ресурсів не завжди є раціональним. Використання енергії та комунальних послуг потребує постійного контролю, моніторингу та ефективного планування й впровадження енергоефективних заходів.

Відповідно до статті 9 Конституції України, чинні міжнародні договори, згода на обов'язковість яких надана Верховною Радою України, є частиною національного законодавства України. Протокол про приєднання України до Договору про заснування Енергетичного Співтовариства був ратифікований Верховною Радою України Законом України № 2787-VI від 15 грудня 2010 року. Відповідно до Закону України «Про міжнародні договори України», зазначені Протокол та Договір є частиною національного законодавства України, а їхні вимоги підлягають виконанню.

Акти законодавства у сфері забезпечення функціонування системи енергетичного менеджменту, зокрема:

- Конституція України;
- Закон України «Про енергетичну ефективність будівель»;
- Закон України «Про регулювання містобудівної діяльності»;
- Постанова Кабінету Міністрів України від 23 червня 2021 року № 681 «Деякі питання забезпечення функціонування Єдиної державної електронної системи у сфері будівництва»;
- Постанова Кабінету Міністрів України від 21 жовтня 2015 року № 835 «Про затвердження Положення про набори даних, які підлягають оприлюдненню у формі відкритих даних»;
- Розпорядження Кабінету Міністрів України від 29 січня 2020 року № 88-р «Про схвалення Концепції реалізації державної політики у сфері забезпечення енергетичної ефективності будівель у частині збільшення кількості будівель з близьким до нульового рівнем споживання енергії та затвердження Національного плану збільшення кількості будівель з близьким до нульового рівнем споживання енергії».

Також після прийняття Закону України від 21 жовтня 2021 року №1818-IX «Про енергетичну ефективність», а у грудні 2021 року уряд схвалив постанову Кабінету Міністрів України від 23 грудня 2021 року № 1460 «Про впровадження систем енергетичного менеджменту». У результаті був закладений законодавчий фундамент для старту роботи органів влади та підпорядкованих підприємств над впровадженням енергоменеджменту.

Для відповідності міжнародним стандартам було прийнято національний стандарт ДСТУ ISO 50001:2020 (ISO 50001:2018, IDT) «Системи енергетичного менеджменту. Вимоги та настанова щодо використання». Прийнятий документ забезпечує повноцінну організацію стратегії дій у менеджерській та технічній областях з метою підвищення ефективності організації енергосистеми.

Також у розпорядженнях Кабінету Міністрів України від 29 грудня 2021 року № 1803-р «Про Національний план дій з енергоефективності на період до 2030 року та від 21 квітня 2023 року» № 373-р «Про схвалення Енергетичної стратегії України на період до 2050 року» приділяється особлива увага компоненту енергоменеджменту.

Ураховуючи сказане вище, прийняті законодавчі акти останніх трьох років пришвидшує процес створення умов для запровадження систем енергетичного менеджменту в органах місцевого самоврядування. Разом з тим указані документи мають забезпечити комплекс інструментів, які створюватимуть нормативно-правові, організаційні, фінансові, адміністративні основи впровадження систем енергоменеджменту на місцевому рівні в окремих бюджетних установах, організаціях і закладах. Наступними кроками є здійснення необхідних заходів для впровадження енергоменеджменту. Серед їхніх першочергових кроків – затвердження декларації енергетичної політики, планів діяльності систем енергоменеджменту, визначення відповідальних осіб, встановлення цілей зі скорочення енергоспоживання тощо.

УДК 35.072.2(043.2)

Горенко Ю. В.,
аспірант PhD

*кафедри публічного управління та адміністрування,
Навчально-науковий інститут публічного управління та адміністрування,
ЧНУ імені Петра Могили, м. Миколаїв, Україна*

ПРОБЛЕМИ ЕФЕКТИВНОСТІ ПУБЛІЧНОГО УПРАВЛІННЯ В УМОВАХ ГЛОБАЛІЗАЦІЇ

Розвиток та функціонування публічного управління в Україні тісно взаємопов'язаний з сучасними світовими глобалізаційними процесами. Глобалізація чинить значний вплив на державотворчі, суспільні, економічні й інші відносини в державі, «оскільки змінює світоглядні орієнтації, систему цінностей, погляди на взаємовідносини держави й суспільства, починають з'являтися відносно нові форми організації суспільства й виникають транснаціональні структури, які у свою чергу утворюють нові соціальні структури, неурядові організації, громадські рухи й інші».

У зв'язку з цим важливим та значущим постає питання ефективності публічного управління за таких умов. Важливим аспектом в даному питанні також є виявлення проблем, які виникають в ході здійснення державної діяльності органами державної влади та місцевого самоврядування й, певним чином впливають на ефективність публічного управління, що здійснюється під впливом глобалізаційних процесів.

В. С. Адамовська у своєму дослідженні «Публічне управління та адміністрування в контексті державного та регіонального управління» наголошує, що ефективність публічного управління повністю залежить від побудови демократичної, правової, незалежної соціальної держави, яка буде працювати на користь й в інтересах самої себе та громадян, при цьому держава буде відкрита для людей, а будь-які її рішення будуть зрозумілі народу та ним підтримані. Тобто самого конституційно закріпленого положення у статті 1 Конституції України відносно того, що Україна є суверенна і незалежна, демократична, правова і соціальна держава недостатньо. Виходячи з цього стає зрозумілим те, яку саме державу ми хочемо побудувати, а саме втілити у реальність основні конституційні засади Основного Закону нашої держави.

На сучасному етапі свого розвитку питання ефективності публічного управління в Україні, які виникають в ході його здійснення в умовах глобалізаційних процесів набувають актуальності головним чином тому, що публічне управління є невід'ємною складовою й механізмом здійснення публічної влади в державі, регулятором суспільних відносин й забезпечення ефективного функціонування всієї системи політичних інституцій у країні. Тим більше, що в сучасних умовах збільшується сфера управлінського впливу на всі сторони життєдіяльності суспільства. Саме тому ефективність публічного управління є необхідною складовою бажаного позитивного результату процесу діяльності органів державної влади, місцевого самоврядування та громадського управління на благо суспільства, що зумовлено єдністю їх публічних інтересів, цілей і завдань. Тобто публічне управління – це узгоджена спільна діяльність людей спрямована на реалізацію публічних (загальних) інтересів. Тому оцінка ефективності публічного управління здійснюються інститутами громадянського суспільства, окремими громадянами (їх об'єднаннями) щодо відповідності результатів органів публічного управління інтересам особистості та суспільства.

Так науковці В. Андріяш і О. Євтушенко підкреслюють, що «публічне управління відрізняється від державного характером влади, мірою втручання держави в життя суспільства (тобто там, де втручання необхідне, бажане, доцільне й де воно неприпустимо), керуючими державними і недержавними суб'єктами, можливістю активної участі громадян з опорою на їх ініціативу і самостійність у вирішенні спільних публічних справ через різні засоби партиципації, рівного доступу громадян до інформації, яка забезпечує прямі та зворотні зв'язки керуючих і керованих, формуванні системи управління, при якій головна мета органів влади – це надання якісних послуг своїм споживачам (громадянам)».

Тобто, публічне управління – це діяльність, що постійно розвивається, знаходиться в постійному русі, в постійному пошуку нових дієвих механізмів якісного впливу на суспільні відносини за для досягнення цілей державної політики в певних сферах. Однак, в ході вищевказаної діяльності виникають проблеми, які впливають на ефективність публічного управління, головною з яких є корупція, що значною мірою впливає на авторитет влади в цілому, знижуючи довіру громадян до неї.

Проблема корупції в процесі здійснення публічного управління є найбільш небезпечною, оскільки підриває авторитет державної влади не тільки в середині країни, а й на міжнародній арені. Іншою проблемою ефективності публічного управління є набір некомпетентних посадовців в органи державної влади та місцевого самоврядування, які в силу суб'єктивних причин (таких як відсутність логічного мислення, відсутність відповідного досвіду роботи в органах публічної влади й управління, нездатність швидко приймати рішення в екстремальних умовах, повна підпорядкованість вищестоящому керівництву навіть якщо накази від останнього несуть негативні наслідки для якісно законної роботи органу влади, в якому працює відповідний працівник та інші) не здатні приймати важливі рішення в управлінні державними справами.

Шлях Євроінтеграції, який обрала Україна також передбачає належні умови оплати праці державних службовців. А тому низька заробітна плата державних службовців передбачає, як показує практика, відсутність стимулу в їх ефективній роботі, що може привести до зниження ефективності управління у тому державному органі, в якому такі працівники працюють. Через що, ймовірна тенденція до масових звільнень з посад в органах державної влади у зв'язку з неналежною оплатою праці, передбаченою євростандартами. Тому, ще однією з проблем, яка може перешкоджати ефективності публічного управління є низька оплата праці державних службовців в сучасних умовах.

Важливим постає питання якісного отримання та засвоєння знань молодими фахівцями, з яких в майбутньому буде формуватися управлінський апарат. Так, наразі проглядається проблема небажання отримувати нові знання в галузі публічного управління та адміністрування в онлайн форматі молодим поколінням, що може призвести до браку кадрів в органах публічної влади.

В ході трансформації публічного управління, на процес і хід якого впливають глобалізаційні моменти можуть виникати й інші проблеми, які суттєво чи опосередковано можуть впливати на його ефективність, а тому по можливості їх необхідно виявляти, нейтралізувати або вирішувати, перетворюючи проблему на задачу.

Отже, проблеми, що впливають на ефективність публічного управління в умовах глобалізації схематично можна зобразити наступним чином (Рис. 1).



Рис. 1. Проблеми, що впливають на ефективність публічного управління в умовах глобалізації

Таким чином, у підсумку зазначимо, що ефективність публічного управління в умовах глобалізації залежить: по-перше, від результативності демократичних перетворень, що відбуваються в Україні на шляху євроінтеграції;

по-друге, ефективність публічного управління у розв'язанні суспільних проблем обумовлена активністю громадян і громадських структур в процесах вироблення та реалізації державної політики;

по-третє, є низка проблем не вирішення яких знижує ефективність публічного управління (корупція, некомпетентність управлінців, низька оплата їх праці, відсутність роботи з молоддю з метою залучення її до органів публічного управління);

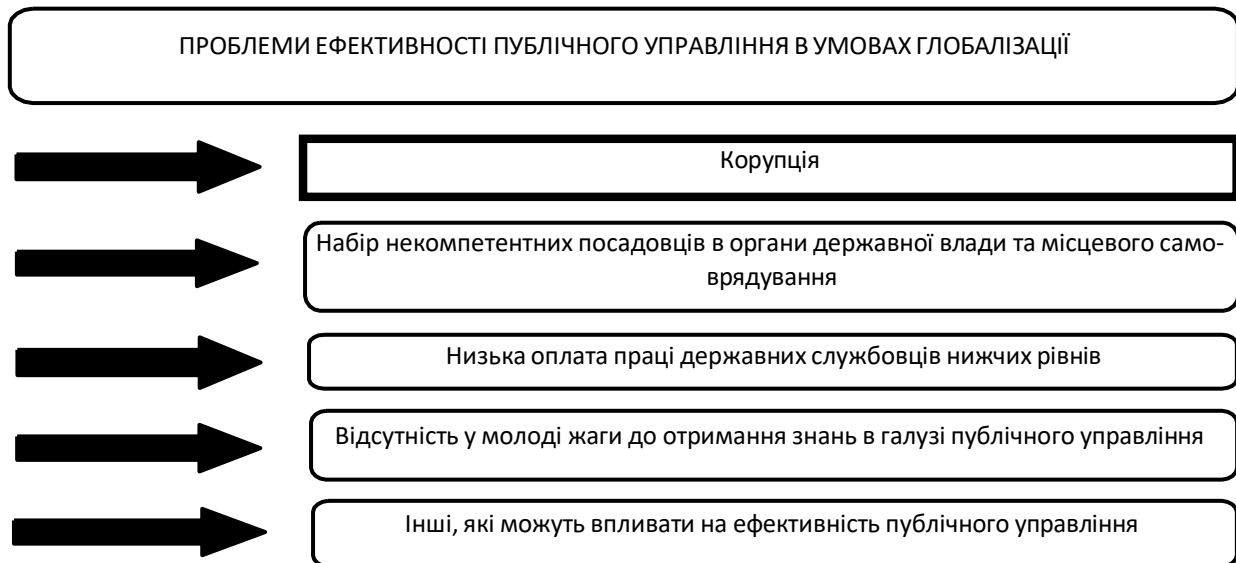
по-четверте, ефективність публічного управління можливо за рахунок запровадження дієвого громадського контролю.

ЕВФЕМІЗАЦІЯ – ОКРЕМИЙ ЗАСІБ РЕАЛІЗАЦІЇ СТРАТЕГІЇ ПОЛІТКОРЕКТНОСТІ В ПУБЛІЧНОМУ УПРАВЛІННІ

У сучасному житті люди прагнуть уникати відповідей на «незручні» питання, приховувати небажані для них факти, щоб мінімізувати ризики за сказане. З цієї причини з усіх мовних засобів відбираються лише такі, які легко декодуються адресатом, але при цьому формально будуть віднесені до ввічливих у мовній свідомості носіїв. Подібна манера мовної поведінки сприяє більш гармонійному, етичному і, головне, ефективному спілкуванню в публічному управлінні.

Комунікація в публічному управлінні є двостороннім процесом, що охоплює як передачу інформації і наказів від центру прийняття рішень, так і рух інформаційних потоків до цього центру. Комунікація в публічному управлінні є формою взаємодії суб'єктів і об'єктів управління з урахуванням потреб і позиції об'єкта управління.

У процесі публічної комунікації учасники, застосовуючи той чи інший мовний прийом, вдаються до евфемізації своєї мови, щоб завуалювати, згладити конфліктогенний вислів, мінімізувати як правову, так і етичну відповідальність за сказане або написане. Тому евфемізація розглядається нами як комунікативний засіб, як раціональна стратегія політкоректності в публічному управлінні. Під політкоректністю ми розуміємо прагнення суб'єктів публічного управління, спираючись на загально прийняті мовні норми, знайти такі способи мовного вираження, які не зачіпають почуття і гідність індивіда. Підкреслимо, що політкоректність не тільки норма мовної поведінки, але й культурний феномен, тому зміни у культурній сфері впливають на зміни у мові. Тобто політкоректність характеризує стратегію і намір суб'єкта публічного управління пом'якшувати негативні асоціації, що пов'язані з неприємними подіями, що відбуваються, відволікти населення від негативних аспектів дійсності, що можуть стати поштовхом до різного роду конфліктів. Отже, «політкоректність вибудовується в процесі евфемізації, способу формування політкоректної лексики через використання евфемізмів, що продиктоване ввічливістю, певними тенденціями до ігнорування негативних найменувань». Тобто евфемізація є найефективнішим засобом створення політкоректної лексики.

Саме евфемізацію можна вважати окремим способом реалізації стратегії політкоректності в публічному управлінні, тому що, по-перше, евфемізація є однією з прагматичних закономірностей функціонування мови публічного управління, оскільки саме евфемізація є процесом вуалювання, маскуванню, затушовування неприємної інформації, що дає змогу зробити менш очевидними неприємні факти, відволікти увагу від події, що може викликати негативну реакцію.

По-друге, евфемізація допомагає нейтралізувати негативну характеристику події, тому може розглядатися, як спосіб зміни певного концептуального змісту з метою формування нового. Однак, евфемізація може не тільки пом'якшувати вираз та прикрашати події, але вона є засобом спотворення та викривлення наявної інформації. Використання евфемізації відображає прагнення комунікантів до збереження мовленнєвого співробітництва (тактовного ставлення до співрозмовника) для вирішення завдань комунікації в публічному управлінні.

По-третє, евфемізація в публічному управлінні може використовуватися як інструмент маніпулювання, щоб за допомогою евфемізмів замаскувати будь-яке, найнепривабливіше діяння. Так евфемізм як мовна одиниця (елемент мовленнєвої поведінки) є засобом політкоректності, тому що утворює новий сенс поняття і мінімізує неприємне враження адресата. В сучасних умовах спектр причин для вживання евфемізмів в публічному управлінні збільшується, що зумовлює зручність вживання цього засобу для вуалювання негативних явищ дійсності.

Підкреслимо, що евфемізми виявляються тільки в контексті висловлення, «залежно від контексту висловлювання та знань адресата для якого певне висловлювання може бути зрозумілим або буквально або евфемістично». В публічному управлінні евфемізми з точки зору прагматичного підходу – це слова та вирази, які використовуються для заміни небажаних, неввічливих, або різких слів. Їх головна мета завуалювати, прикрити непривабливі явища дійсності, або намірі суб'єктів публічного управління, щоб пом'якшити ефект того, що вони насправді сказали.

Отже, евфемізація – це окремий засіб реалізації стратегії політкоректності в публічному управлінні, тому що дозволяє:

- по-перше, дотримуватись правил політкоректної мовної поведінки, що існують в суспільстві,
- по-друге, уникнути масових конфліктів, створюючи в суспільстві атмосферу комунікативного комфорту;
- по-третє, камуфлювати об'єктивну реальність, завуалювати негативні явища або наслідки непривабливих політичних та економічних заходів, здійснювати пом'якшення негативних, неприємних, табуованих явищ;
- по-четверте, евфемізація в умовах публічної комунікації здійснює навмисний чи ненавмисний тиск на думки та позиції громадян, задля досягнення суспільної злагодженої позиції, прийняття та обґрунтування соціально-політичних рішень в умовах різних поглядів;

- по-п'яте, евфемізація як засіб (прийом) реалізації стратегії політкоректності в публічному управлінні, дає підставу розглядати її як прийом мовного маніпулювання у здійсненні впливу на адресата, його погляди, свідо-мість та позицію з метою уникнення комунікативних ризиків. Тобто евфемізація є одним із найбільш ефективних прийомів мовного маніпулювання, для прикрашання дійсності оскільки евфемізми мають на меті подолання ко-мунікативних конфліктів та уникнення дискомфорту під час спілкування на теми, що належать до «комунікати-вно небезпечних».

Таким чином, евфемізація, як засіб реалізації стратегії політкоректності в публічному управлінні, допомагає згладжувати гострі моменти у різних сферах соціально-політичного життя суспільства, створюючи позитивний комунікативний ефект.

УДК 35.072.2(043.2)

*Коссе А. Є.,
аспірант PhD
кафедри місцевого самоврядування та регіонального розвитку,
Навчально-науковий інститут публічного управління та адміністрування,
ЧНУ імені Петра Могили, м. Миколаїв, Україна*

СОЦІАЛЬНІ АСПЕКТИ СУСПІЛЬНОГО РОЗВИТКУ: ДЕРЖАВНО-УПРАВЛІНСЬКИЙ АСПЕКТ

Здійснення повноважень органами публічної влади повністю неможливе без чіткої та діючої системи відпо-відальності перед суспільством. Це відображає необхідність взаємодії та координації дій всіх осіб у будь-якій спільній діяльності в межах суспільства. Враховуючи це, проведення досліджень та системного аналізу особли-востей реалізації соціальної відповідальності держави, вдосконалення принципів, оптимізації методів та ство-рення нових антикризових інструментів реалізації державної політики, розширення спектра соціальних відно-син, налагодження систематичної співпраці та збільшення підтримки з боку суспільства стало особливо актуаль-ним у складних умовах сучасного соціально-економічного розвитку. Тотальна криза, спричинена війною, знач-ними людськими, ресурсними та фінансовими втратами, а також проблемою збереження довіри до влади на різ-них рівнях спонукає до пошуку нових шляхів зміцнення суспільної безпеки як складової загальнодержавної на-ціональної безпеки. У межах цього вектора особливо важливим вбачається питання соціальної відповідальності держави як антикризової компоненти публічного управління.

Важливо наголосити, що лише проголошення демократичності держави та ринкова економічна система самі по собі не можуть забезпечити рівновагу між економічною ефективністю та соціальною справедливістю, а інди-відуальні зусилля не завжди можуть забезпечити можливість для особистої реалізації. Участь держави повинна проявлятися в забезпеченні рівних можливостей для всіх громадян шляхом розподілу частини суспільних благ на підтримку соціально вразливих верств, законодавчому гарантуванні основних соціальних гарантій та прав, спрямовуванні зусиль на узгодження та посередництво між різними інтересами різних прошарків суспільства, регулюванні взаємин між суб'єктами, що мають відмінні, іноді навіть протилежні інтереси.

Особливо важливою є роль держави в межах діяльності із розподілу соціальної відповідальності під час кри-зових ситуацій та в період війни, коли соціально-економічний стан у суспільстві втрачає рівновагу, зростають нерівності на регіональному рівні та з'являються загрози соціальних конфліктів. Процес вироблення та впрова-дження державної соціальної політики в таких умовах потребує обережного підходу, що сприятиме єднанню суспільства, протистоянню загрозам національної безпеки та згуртуванню всього населення країни задля досяг-нення перемоги та забезпечення стабільності в подальшому.

Для сучасної України характерною має стати спрямованість дій органів публічної влади, приватного й гро-мадського сектора в напрямі захисту державних інтересів та підтримки економіки. Подібний вектор дій україн-ського суспільства сприяє комплексному розвитку, коли процес формування загальних цінностей супроводжу-ється підтримкою з боку всіх учасників владно-суспільних відносин.

Варто зауважити, що основою соціальної відповідальності в сучасній демократичній державі має бути реал-но функціонуюча система цінностей, притаманних індивідам, соціальним групам та суспільству в цілому, полі-тичним інститутам, органам публічної влади всіх рівнів та публічним службовцям, котрі представляють собою владу. Соціальна відповідальність владних органів здійснюється у їх повсякденній діяльності в різних сферах життєдіяльності суспільства, але найбільше проявляється при виконанні конкретних заходів з реалізації держав-ної соціальної політики. Ця діяльність, як спрямована робота з метою досягнення актуальних соціально значущих цілей, з'являється в країні лише з дійсним виконанням соціальних функцій – у процесі будівництва соціальної держави.

Основними шляхами розвитку системи соціальної відповідальності держави як антикризової компоненти пу-блічного управління повинно стати передусім подолання вищезазначених проблем та перешкод на всіх рівнях системи публічного управління через:

- створення державної ідеології соціальної відповідальності влади, спільно з розвитком інноваційної та ефективною економіки;
- побудову практики взаємодії між владою, громадським та приватним сектором перш за все на системі морально-етичних принципів, притаманних усім розвиненим демократичним державам;
- створення сприятливого економічного середовища шляхом протидії корупції, що приведе до детінізації економіки та її поступового виходу з кризи;
- гарантування державою суворого дотримання чинних законів на всіх рівнях з дотриманням принципів соціальної відповідальності;
- відновлення довірливої атмосфери у взаєминах між владою й громадянами та загалом у суспільстві;
- популяризацію політичної та правової культури з метою формування значного прошарку свідомої та досвідченої частини громадян.

УДК 35.07/.08:336.531.2]:005.591.4](477)(043.2)

*Місюрюв Д. М.,
аспірант PhD*

*кафедри місцевого самоврядування та регіонального розвитку,
Навчально-науковий інститут публічного управління та адміністрування,
ЧНУ імені Петра Могили, м. Миколаїв, Україна*

РЕФОРМУВАННЯ ПОЛІТИК ТА ПРОЦЕДУР ІНВЕСТИЦІЙНОЇ ДІЯЛЬНОСТІ ДЕРЖАВНИХ ОРГАНІВ В УКРАЇНІ

Актуальність реформування політик інвестиційної діяльності в державних органах є неоспоримою у сучасному світі, оскільки економіка кожної країни в значній мірі залежить від привабливості інвестиційного клімату. Ця тема не лише актуальна, але і критично важлива для подальшого економічного розвитку, забезпечення стабільності та конкурентоспроможності на міжнародному ринку. Однією з ключових причин необхідності реформування інвестиційної політики є зростання глобалізації. За останні десятиліття світ став своєрідним єдиним економічним простором, де різні країни тісно пов'язані інвестиційними потоками. Такий глобальний характер ринку вимагає від кожної країни не лише привертати інвестиції, а й створювати сприятливий клімат для їхнього розвитку та збереження.

Дослідження Петера Нолана та Харв'їрдського університету підкреслює, що зміни в світовому порядку справили значний тиск на держави для прискорення економічного росту та привертання інвестицій. Підвищення конкуренції між країнами за інвестиції висуває необхідність адаптації політик для забезпечення привабливості власного інвестиційного середовища. Окрім глобалізації, важливим фактором є технологічний прогрес. Динаміка та вектор розвитку країн за останні 100 років, вказує на те, що інноваційні технології швидко перетворюють економіку, і країни, які відкриті для інвестицій у ці технології, отримують конкурентну перевагу. Отже, реформування політики залучення інвестицій повинно враховувати цей аспект та стимулювати впровадження новітніх технологій.

Іншим важливим аргументом є необхідність залучення приватного сектору. Результати дослідження Міжнародного валютного фонду підтверджують, що приватний сектор має великий потенціал для генерації інвестицій та інновацій. Реформи повинні спрямовуватися на створення сприятливого середовища для підприємництва та підприємницьких ініціатив. Нарешті, соціальна відповідальність стає ключовим чинником у прийнятті рішень щодо інвестицій. Згідно з політиками інвестування великих транснаціональних компаній, інвестори все більше враховують соціальні аспекти при виборі об'єктів інвестування. Отже, реформи повинні сприяти створенню бізнес-підходу, який не лише приносить прибуток, але й сприяє соціальному розвитку. Отже, наукова робота буде спрямована на ретельний аналіз вищезазначених аспектів та їх взаємодії в контексті реформування політик інвестиційної діяльності в державних органах. Застосування цих принципів може визначити ефективний шлях до створення сприятливого інвестиційного клімату, необхідного для подальшого економічного розвитку країни.

Зв'язок інвестиційної політики з економічним розвитком країни є ключовим аспектом, що визначає траєкторію її подальшого прогресу та конкурентоспроможності на світовій арені. Ця тема не тільки важлива для теоретичного аналізу, але і є реальною стратегічною визначальною лінією для урядових інституцій та підприємств. В даному дослідженні ми розглянемо ключові аспекти цього зв'язку, звертаючи увагу на вплив інвестиційної політики на різні аспекти економічного розвитку країни.

Перш за все, слід визначити, що інвестиційна політика є основним інструментом, який визначає обсяги та напрямки капіталовкладень у реальний сектор економіки. В сучасному світі інвестиції вирішують дві ключові проблеми для економіки: дефіцит фінансування та стимулюють рост виробництва. Таким чином, ефективна інвестиційна політика є необхідною для забезпечення джерел фінансування для нових проектів та збільшення обсягів виробництва. Інвестиційна політика може впливати на економічний розвиток країни через кілька каналів. По-перше, це привертання прямих іноземних інвестицій (ПІІ), які можуть стати ключовим каталізатором для

технологічного розвитку та модернізації виробництва. Слід підкреслити, що ПШ можуть приносити нові технології, менеджментові практики та створювати нові робочі місця, що має значний вплив на підвищення ефективності економіки.

Другий канал впливу - це розвиток внутрішніх інвестицій, зокрема від приватних компаній. Однією з основних особливостей ефективної інвестиційної політики є здатність створювати стабільний та прозорий бізнес-клімат, що сприяє росту внутрішніх інвестицій. Дослідження Пола Ромера вказують на те, що інвестиції в людський капітал та технологічні інновації є ключовими факторами для підвищення продуктивності та загального економічного зростання.

Пов'язано з внутрішніми інвестиціями є і роль державного сектору у стимулюванні економічного розвитку. Інвестиції в інфраструктуру, освіту та інновації можуть бути вирішальними для створення сприятливого середовища для приватного сектору. Другий аспект взаємодії інвестиційної політики з економічним розвитком країни - це формування фінансового ринку та капіталовкладень. Інвестиції в розвиток фінансового сектору можуть поліпшити доступ до фінансування для малих та середніх підприємств, стимулюючи їхній розвиток. Робота Росса Левіна вказує на те, що ефективний фінансовий сектор є ключовим фактором для забезпечення економічного росту та стабільності. Не менш важливий є і соціальний аспект інвестиційної політики. Здатність інвестицій впливати на рівень зайнятості та якість життя громадян є однією з ключових характеристик їхньої ефективності. Вивчення Джона М. Джарбо та Шона М. Доусона вказує на те, що інвестиції в освіту та тренінги можуть підвищити кваліфікацію робочої сили, що, у свою чергу, сприяє підвищенню продуктивності та конкурентоспроможності національної економіки.

Зазначимо також, що ефективна інвестиційна політика повинна бути зорієнтована на сталий розвиток. Інвестиції, спрямовані на зменшення нерівності, підтримку екологічної сталості та соціальної відповідальності, можуть мати позитивний вплив на довгостроковий економічний зростання.

Загалом, зв'язок інвестиційної політики з економічним розвитком країни є многогранним та комплексним. Його розгляд необхідний як для теоретичного розуміння, так і для практичної реалізації стратегій, спрямованих на досягнення сталого економічного розвитку.

Важливість державної підтримки для залучення інвестицій в сучасному світі не може бути переоцінена. Це стратегічний елемент, який визначає економічний розвиток та соціальний прогрес країни. Держава виступає ключовим арбітром у створенні сприятливого інвестиційного клімату, забезпечуючи правову стабільність, фінансову підтримку, інфраструктурний розвиток та стимулюючи інноваційні ініціативи.

Однією зі значущих аспектів є створення правового середовища, що гарантує права та інтереси інвесторів. Стабільність законодавства стає запорукою для ризикових інвестицій та стимулює довгострокові плани розвитку. Дослідження World Bank "Doing Business" надає важливі вказівки щодо ролі ефективного правового середовища у привабленні інвестицій. Додатково, державна підтримка включає фінансову стабільність та підтримку, що зменшують фінансові ризики для інвесторів.

Гарантії та страхування, надані державою, створюють умови для зниження ризиків та забезпечують стійкість інвестиційного середовища. Ефективна податкова політика також визначає успіх інвестиційного клімату. Податкові пільги та зниження податкових ставок можуть значно підвищити інвестиційну активність, забезпечуючи більше ресурсів для розвитку. Інфраструктурний розвиток є ключовим фактором для залучення інвестицій. Державна підтримка у вигляді інвестицій в транспортні мережі, енергетичні системи та інші сфери інфраструктури створює умови для ефективної діяльності бізнесу та підвищує конкурентоспроможність країни.

Підтримка малого та середнього бізнесу через державні програми сприяє підприємництву та створює нові можливості для інвестицій в інноваційні сектори. Державні програми досліджень та розвитку грають ключову роль у залученні інвестицій у високотехнологічні галузі та наукові ініціативи. Сприяння науковому розвитку привертає інвестиції та сприяє створенню нових технологій та продуктів. Також, держава може стимулювати регіональний розвиток, забезпечуючи пільги для інвестицій у менш розвинені регіони. Це сприяє рівномірному розподілу ресурсів та стимулює соціально-економічний розвиток усєї країни.

Важливою частиною державної підтримки є також забезпечення сталого управління та дотримання екологічних стандартів. Інвестиції, що враховують аспекти сталого розвитку та екологічні вимоги, є необхідними для забезпечення довгострокової сталості та уникнення негативного впливу на навколишнє середовище. Загалом, державна підтримка залучення інвестицій є визначальним фактором для сталого економічного розвитку та соціального піднесення. Це вимагає комплексного підходу, координації різних галузей та розробки ефективних стратегій, що ґрунтуються на вивченні досвіду та наукових досліджень.

ТОЛЕРАНТНЕ СТАВЛЕННЯ УКРАЇНСЬКОГО СУСПІЛЬСТВА ДО КОРУПЦІЙНИХ ПРОЯВІВ: ОКРЕМІ ПРИЧИНИ

І міжнародно-правові документи (дві Конвенції Організації Об'єднаних Націй: проти транснаціональної організованої злочинності та проти корупції, Кримінальна конвенція про боротьбу з корупцією, Конвенція про боротьбу з підкупом іноземних посадових осіб у міжнародних комерційних угодах та деякі інші) і національні законодавчі акти розглядають корупцію як «абсолютне зло». Власне, сама по собі чисельність таких документів свідчить про серйозні наміри як національних держав, так і в цілому світової спільноти певним чином стримувати поширення цього очевидно негативного явища.

Термінологічний словник термінів публічного управління розглядає корупцію саме як негативне суспільне та публічно-владне явище, основою якого є протиправне використання свого службового чи посадового становища з метою отримання для себе чи інших осіб неправомірної вигоди.

Закон України «Про запобігання корупції» від 14 жовтня 2014 року визначає корупцію як використання особою, яка уповноважена на виконання функцій держави, місцевого самоврядування та прирівняної до неї, наданих їй службових повноважень чи пов'язаних з ними можливостей з метою одержання неправомірної вигоди або прийняття такої вигоди чи прийняття обіцянки/пропозиції такої вигоди для себе чи інших осіб або відповідно обіцянка/пропозиція чи надання неправомірної вигоди вказаній особі, або на її вимогу іншим фізичним чи юридичним особам з метою схилити цю особу до протиправного використання наданих їй службових повноважень чи пов'язаних з ними можливостей.

Натомість, зрозумілим є і те, що корупційний процес за суб'єктивним складом завжди має мінімум двох учасників: отримувача неправомірної вигоди та, відповідно, надавача. І, напевно, не просто визначитися із тим, чия саме роль у створенні корупційного механізму є більш вагомим.

Нижче хотілося б торкнутися окремих причин, чому значна частина українського суспільства демонструє порівняно толерантне ставлення до корупційних практик, а часто – стає і їхнім рушієм (себто, говорячи прямо – діє як надавач неправомірної вигоди), адже, якби така вигода/обіцянка не пропонувалася б, то й предмету корупції тоді б не існувало...

Одразу відзначимо, що дані причини будуть приведені не в порядку градації (від найрозповсюдженішої до найменш значної), оскільки для подібних висновків потрібні більш глибокі соціологічні дослідження із максимально репрезентативною вибіркою.

1) *Тривалість і «забюрократизованість» адміністративних процедур.* На щастя, вплив цього фактору на позитивне сприйняття корупції суспільством поступово зменшується внаслідок цифровізації публічних процедур, яка нівелює потребу «стимулювати» публічного службовця, позаяк багато його функцій передається машинним алгоритмам. Хоча ще зовсім недавно усвідомлення того, що, застосовуючи корупційні практики, надавач неправомірної вигоди досягає бажаного результату, наприклад, з меншими часовими затратами вважалося навіть нормою.

2) *Надмірна тривалість судового процесу.* Вона може бути викликана об'єктивними причинами, як-то надмірне навантаження на представників суддівського корпусу, так і суб'єктивними, на кшталт безвідповідального ставлення до роботи. В будь-якому разі ці обставини створюють умови для того, аби надавач неправомірної вигоди зробив певні кроки в напрямку «заохочення» службової особи, відповідальної, скажімо, за рух справи. Оскільки проблеми в судовій владі вже давно визнані на рівні всієї країни, певна частина громадян навіть може не вважати, що в такий спосіб вчиняє корупційне правопорушення, а схилитися до думки, що отримує необхідні державні послуги за додаткову плату.

3) *Слабкість публічної влади, неготовність захищати власні ухвалені рішення та недієвість принципу невідворотності покарання.* Можемо навести для прикладу ситуацію з комендантською годиною, яка у зв'язку з воєнним станом в Україні в більшості населених пунктів встановлена з 00:00 год. до 05:00 год. [1]. На жаль, певна частина громадян порушує правила комендантської години. Натомість, протягом майже 20-ти місяців національний парламент не спромігся встановити хоча б адміністративну відповідальність за порушення вказаних обмежень. В таких випадках публічна влада виставляє себе на посміховисько, і ця слабкість тонко відчувається всім українським суспільством.

Як зазначила керівниця Офісу доброчесності Національного агентства із запобігання корупції: «Антикорупційна система не може існувати у вакуумі. Вона, по-перше, тісно пов'язана з успіхами судової реформи. Адже без панівного принципу невідворотності покарання жодні розслідування не будуть ефективні. По-друге, так чи інакше, але антикорупційна система функціонує в суспільстві з певними цінностями. І тут вже є доля

відповідальності громадян». При чому, згідно з наведеними нею ж даними 70% опитаних українців не терплять саме великої політичної корупції, натомість 53% не вважають проблемою традиційну побутову корупцію.

4) *Корупція «із жалю»*. На наш погляд, це явище є найбільш ганебним для держави і викликане вкрай незадовільним матеріально-технічним забезпеченням та низькою заробітною платою публічних службовців (особливо безпосередніх виконавців, які виконують найбільшу частину роботи в органі державної влади чи місцевого самоврядування). Коли публічна влада не здатна належним чином оцінити власних службовців, а розмір грошового забезпечення окремих з них є відверто принизливим, то тоді «тягар утримання» найбільш цінних з них, а подекуди – і цілих інституцій, добровільно покладають на себе окремі підприємливі громадяни або юридичні особи.

Будемо відверті: це лише частина причин, які лежать в основі толерантного сприйняття українським суспільством корупційних практик. Ймовірно, задля зменшення рівня позитивного сприйняття корупції національній публічній владі варто частину своїх зусиль перенести із боротьби з отримувачами неправомірної вигоди на її надавачів та шляхом інформаційно-просвітницьких кампаній, трансформації механізмів прийняття публічних рішень і позитивних практичних прикладів сприяти поступовій відмові українського суспільства від таких збочених способів розв'язання власних проблем.

УДК 351.858:159.922.4]-027.542(043.2)

*Суслов М. М.,
аспірант PhD
кафедри публічного управління та адміністрування,
Навчально-науковий інститут публічного управління та адміністрування,
ЧНУ імені Петра Могили, м. Миколаїв, Україна*

ТЕОРЕТИКО-МЕТОДОЛОГІЧНІ ПІДХОДИ ДО РОЗУМІННЯ ЛОКАЛЬНОЇ ІДЕНТИЧНОСТІ

Поняття ідентичність (від лат. слова *identicus* – тотожний, однаковий). В словнику іншомовних слів термін «ідентичність» - подібність, тотожність, однаковість використовуються для позначення особистості, як її характеристика залишатися за будь-яких обставин самим собою, тобто не втрачати своєї сутності, бути незмінною. В такому випадку термін «ідентичність» авторами енциклопедії етнодержавознавства визначається як «сукупність специфічних рис, які відділяють певну групу людей з кола інших груп і служать окремій особі підставою для віднесення себе до цієї групи».

Варто зазначити, що ідентичність використовують для опису індивідів і груп, тобто самоусвідомлення індивідом належності до певного колективу, в нашому випадку місцевого співтовариства. По суті ідентичність є результатом ідентифікації – тривалого процесу порівняння і співвідношення індивіда з іншим, з групою, з певною спільнотою, тобто вільного вибору людиною тих якостей, умінь і цінностей, якими вона хотіла б володіти.

Як практична категорія, «ідентичність», з одного боку, може бути використана індивідами для виділення себе, підкреслення своєї відмінності від інших, тому є сутністю самоідентифікації індивіда. З другого боку ідентичність індивідів пов'язана наявністю у індивідів таких спільних рис, як походження, історія, культура, мова, цінностями суспільства, які є необхідними для їх розвитку. Тобто ідентичність є процесом соціалізації індивіду, що проявляє себе в тотожності зі спільнотою через інтегрованість у певні структури. Так виявляються два аспекти ідентичності: особистісний («здатність індивіда сприймати свою поведінку і життя як пов'язане і єдине ціле») та соціальний що «виникає у процесі соціальної взаємодії... Для того, аби ідентифікувати і зрозуміти життя групи».

Отже ідентичність особистісна і соціальна завжди має локальне коріння. Саме тому нами вживається поняття «локальна ідентичність» як зв'язок індивіду з певним «місцем» фізичного простору (територією громади), яке має для нього символічну та ціннісну значущість, та спрямовує його зусилля для вирішення нагальних питань місцевого значення, як в економічній, так і в культурній, соціальній сферах. Тобто за допомогою локальної ідентичності відбувається консолідація і мобілізація населення територіальної громади навколо спільних цінностей, що поділяються всіма жителями громади.

Таким чином, «локальна ідентичність пов'язана з розвитком території ОТГ, її іміджем, створенням брендінгу території, тобто просування інтересів своєї території з метою її розвитку, а тому є значимою підставою для активізації членів місцевого співтовариства». Як слушно зазначає М. Моріс локальна ідентичність – це «продукт, породжений зусиллями по організації простору обмеженого, певною територією».

Локальна ідентичність як складова територіальної ідентичності (село, місто, область, громада, регіон), місце конструювання соціально-економічного територіального простору громади виникає у результаті двох процесів – об'єднання, яке передбачає ідентифікацію людини з територіальною спільнотою, та розрізнення, що виявляється у відособленні від інших відокремлених територіально груп.

В зв'язку з тим, що серед науковців не має єдиного підходу до розуміння поняття «локальна ідентичність» нами в методологічному плані для розуміння концепту локальної ідентичності пропонується декілька підходів,

зокрема філософський, культурологічний, конструктивістський (конструктивізм), інструменталістський (інструменталізм).

Важливо підкреслити, що з точки зору філософського підходу, локальну ідентичність можна розглядати через ціннісні, змістовні, та інші фактори, тому що у процесі свого формування вона спирається на спільне історичне минуле, історичну пам'ять, групові цінності, міфологію, релігію, загальноприйняті ритуали, географічне місце-знаходження і національне відчуття простору. Все це дозволяє дозволяють характеризувати локальну ідентичність, як унікальне утворення.

З точки зору культурологічного підходу локальна ідентичність має інтегративну природу, що включає національні, релігійні, соціальні та інші складові. Вона реалізується через комунікативний потенціал членів територіальної громади та характеризує баланс індивідуальної і колективної форм функціонування та є гарантом унікальності територіальної спільноти.

В якості теоретико-методологічного розуміння локальної ідентичності ОТГ можна використати конструктивістський підхід, згідно якого вона є конструкт, як соціальний конструкт, призначенням якого є реалізація потреби в приналежності індивідів до певної спільноти на основі їх віри в її існування і відмежування їх від інших спільнот. Тому що конструктивісти розглядають локальну ідентичність не як даність, а як своєрідний результат практики соціальних і політичних акторів. Тобто локальна ідентичність активно конструюється на рівні індивідуальної й колективної свідомості населення та є процесом інтерпретації територіальної своєрідності, набуваючі інституціональні риси в певних символах, нормах, правилах і міфах місцевого співтовариства.

Інструменталістський підхід розглядає локальну ідентичність, як ресурс розвитку місцевого співтовариства, як фактор позитивного розвитку території громади, по суті локальна ідентичність постає як суто утилітарний засіб, який дає змогу забезпечувати розв'язання цілей громади. Тобто з точки зору інструменталістського підходу локальна ідентичність формується ефективними управлінськими діями органів місцевого самоврядування. таких інструментах, як брендинг і маркетинг території громади, формування її символів і ін.

Таким чином, аналіз теоретико-методологічних підходів до розуміння локальної ідентичності дозволяє зробити висновок, що локальна ідентичність є формою територіальною, колективною ідентичності, для якої характерно почуття само ототожнення, усвідомлення індивідом причетності до місцевої спільноти (місцевого співтовариства), засвоєння норм, цінностей, інтересів, що в неї формуються, щоб успішно адаптуватися до нових соціальних умов, що виникають в ході реформи децентралізації.

Локальна ідентичність – це спосіб за якої члени місцевого співтовариства, здатні конструювати власні форми свого буття (самовизначення) та репрезентувати їх на рівні індивідуальної й колективної свідомості.

УДК 35.08:316.46](043.2)

*Хлановський В. С.,
аспірант PhD*

*кафедри місцевого самоврядування та регіонального розвитку,
Навчально-науковий інститут публічного управління та адміністрування,
ЧНУ імені Петра Могили, м. Миколаїв, Україна*

ФУНКЦІЇ ЛІДЕРА У ПРОЦЕСІ ЗДІЙСНЕННЯ УПРАВЛІНСЬКОЇ ДІЯЛЬНОСТІ

Розглядаючи роль лідера у вирішенні управлінських завдань варто проаналізувати ті функції, які безпосередньо залучені до цього процесу.

Функція менеджменту - це вид управлінської діяльності, спрямованої на вирішення конкретного завдання управління, який здійснюється спеціальними прийомами та методами. Виділяють конкретні та загальні функції управління.

Конкретні це функції, які включають управління якоїсь сфери:

- виробничі функції управління (забезпечення сировиною, технологічні, організації праці тощо);
- економічні функції обслуговування виробництва;
- функції управління науково-технічним прогресом та ін.

Загальні функції менеджменту включають ті види діяльності, які здійснюються менеджером у будь-якій сфері.

Прогнозування та планування - визначення цілей діяльності, засобів та методів їх досягнення, складання планів-прогнозів, стратегічного плану, планів економічного, науково-технічного та соціального розвитку.

Організація - формування структури управління, забезпечення зв'язку (комунікації) між об'єктом та суб'єктом управління.

Координація та регулювання - забезпечення узгодженості в роботі всіх ланок системи управління (підрозділів, керівників, управлінського персоналу), підтримка стабільної роботи виробництва.

Мотивація - активізація працюючих з метою спонукання їх працювати для виконання цілей, поставлених у планах, створення умов для творчої роботи та підтримки постійної зацікавленості персоналу в результаті праці.

Контроль, облік та аналіз - кількісна та якісна оцінка та облік результатів праці шляхом перевірки та аналізу всіх сторін діяльності та їх аналізу.

Характерною особливістю загальних функцій управління є їх взаємозв'язок та взаємопроникнення. Керівник виконує функцію «стратегічного планування», вибору цілей та стратегій розвитку підприємства та колективу, планування методів реалізації поставлених цілей, вибору та впровадження необхідних нововведень, інновацій.

Адміністраторська функція. До обов'язків керівника входять не тільки питання стратегічного плану, а й чисте адміністрування, що означає директивні способи спілкування керівника з підлеглими.

Особливе місце займають різного роду покарання та заохочення. Один з таких методів відомий як «батіг і пряник». Причому всі психологи другої половини ХХ ст. переконані, що «пряник» набагато кращий за «батога» і набагато ефективніше при управлінні людьми.

«Керувати підлеглими за їхніми позитивними відхиленнями!» - ось гасло сьогодення. Це не означає, звичайно, що покарання як вид управлінського впливу найближчим часом піде у небуття. Це значить лише, те що не воно покладено в основу діяльності керівника, що прагне чогось досягти від підлеглих.

Комунікативно-регулююча функція. Відомо, що ефективність комунікацій залежить від багатьох чинників. Один із найбільш значущих серед них - встановлення сприятливих відносин керівника з підлеглими. Самі собою такі стосунки виникають надто рідко. Їх треба будувати, тобто прикладати усвідомлені зусилля для того, щоб ці відносини розвивалися в потрібному напрямі. І хоча будь-яке ставлення – це феномен, який звичайно, двосторонній, але від керівника в даному випадку багато залежить і відповідно потрібно набагато більше, ніж від підлеглого.

Особистість лідера і стиль його поведінки як домінуючої особи багато в чому визначають долю кожного підлеглого та всієї групи загалом – тобто лідери впливають на соціалізацію індивідів. Наскільки різноманітні люди та групи, настільки ж різноманітні лідери та їх поведінка. Незважаючи на очевидність феномену лідерства, практично буває важко встановити, хто є лідером групи.

Існує два основних методи виявлення лідера у конкретній групі:

- шляхом опитування членів групи – з'ясувати, кому вони віддають перевагу як найбільш впливовій особі у виборі напрямків діяльності групи (метод самоповіді);
- шляхом спостереження - залучити сторонніх спостерігачів назвати тих членів групи, які мають найбільший вплив на інших, або зареєструвати відносну частоту успішних актів впливу одних членів групи інших (метод спостереження).

Дедалі більше досліджень у галузі лідерства доводять той факт, що лідером не народжуються, ним можна стати. Лідерський потенціал має кожен – питання, яким чином можна розвивати цей потенціал і до яких меж.

УДК 351.77:005.915] (043.2)

Бачинська Ю. І.,
магістрантка,

*кафедри публічного управління та адміністрування,
Навчально-науковий інститут публічного управління та адміністрування,
ЧНУ імені Петра Могили, м. Миколаїв, Україна*

ФІНАНСОВИЙ МЕНЕДЖМЕНТ ЯК СИСТЕМА УПРАВЛІННЯ ФІНАНСАМИ УСТАНОВ ОХОРОНИ ЗДОРОВ'Я

Метою управління фінансами на рівні держави є фінансування розвитку соціальної сфери, забезпечення потреб суспільства, а на рівні некомерційної організації – самофінансування власного розвитку.

Основними відмінностями згаданих понять є особливості складу об'єктів і суб'єктів управління, принципів, функцій та системи управлінських технологій. Так, метод фінансового адміністрування визначаються комплексом адміністративних принципів, методів і форм організації управління всіма аспектами їх фінансової діяльності та базуються на наказах, розпорядженнях, ієрархії, відповідній культурі управління, авторитеті влади, принципі обов'язкового і точного виконання вказівок підлеглими і виконавцями.

Безпосередніми учасниками фінансового управління, які організовують фінансову діяльність, виконують спеціалізовані функції управління в одній зі сфер фінансової діяльності медичних установ та організацій, є фінансові менеджери й інші особи, які уповноважені брати участь у процесі управління формуванням і використанням фінансових ресурсів та контролю за цим процесом (наприклад, фінансовий директор, функціональні фінансові менеджери: менеджер з управління інвестиціями; управління фінансовими ризиками; з антикризового фінансового управління та інші).

Управління фінансами має бути, з одного боку, спрямоване на забезпечення високої ефективності фінансової діяльності об'єкта охорони здоров'я як невід'ємного елемента ринкової інфраструктури, що повинно проявлятися у покращенні конкурентної позиції установи на ринку медичних послуг, з іншого – на забезпечення

фінансової стабільності як установи, так і галузі в цілому, що дасть змогу надавати медичні послуги, тобто здійснювати діяльність, заради якої вона створена, а також забезпечувати можливості розвитку охорони здоров'я.

Об'єктом управління фінансами охорони здоров'я є фінансові ресурси галузі та фінансові відносини, які виникають у процесі їх формування, розподілу і використання, а предметом управління є частина ВВП – джерело формування фінансових ресурсів галузі. Саме в пошуку додаткових джерел фінансування, контролю за джерелами їх формування та напрямками використання, тобто у використанні управлінських технологій фінансового адміністрування, полягає управління фінансами галузі на сучасному етапі її функціонування.

Об'єктами фінансового менеджменту медичних установ є грошові та фінансові потоки, капітал, активи, інвестиції, ризики та загрози, фінансовий стан. Суб'єкт управління фінансами складається з сукупності ланок, які формують систему.

Суб'єктами управління фінансами є наступні учасники системи охорони здоров'я, які впливають на формування та використання її фінансових ресурсів, організацію фінансової діяльності:

- держава, як суб'єкт владного регулювання фінансових відносин у сфері охорони здоров'я;
- виробники медичних послуг – медичні установи й організації різних форм власності і приватно практикуючі лікарі;
- споживачі медичних послуг, до яких у країнах з державною системою соціально орієнтованого страхування охорони здоров'я належить усе населення країни;
- замовники медичних послуг та платники за медичну допомогу (покупці послуг охорони здоров'я).

Сюди можуть входити страховики (страхові компанії, страхові фонди, лікарняні каси і інше) у страхових моделях фінансового забезпечення охорони здоров'я або державні органи управління в системах бюджетного фінансування. Управління системою охорони здоров'я здійснюється на різних рівнях: державному (рівень законодавчої та виконавчої гілок влади), регіональному, місцевому, галузевому, відомчому та мікрорівні (медичні установи, страхові компанії, громадянські організації, фонди медичного страхування).

Для кожної складової управління як системою охорони здоров'я, так і фінансами галузі, що здійснюється на різних рівнях, характерною є діяльність з розробки, прийняття та виконання управлінських рішень.

На рівні установ охорони здоров'я загалом, в тому числі державних лікувальних установ, відсутня самостійність у розробці та прийнятті управлінських фінансових рішень. Рівень та обсяг фінансового забезпечення установ охорони здоров'я визначається залежно від кількісних показників (кількості штатних посад, кількості ліжок-днів), що орієнтує адміністрацію закладів на зростання цих кількісних показників, а не на підвищення якості медичного обслуговування, якості медичних послуг.

На рівні установ охорони здоров'я необхідно передбачити перехід до управлінських технологій фінансового менеджменту, до яких відносимо, зокрема:

- розробку загальної та фінансової стратегії і політики установи;
- бюджетування, стратегічне, поточне й оперативне фінансове планування;
- оперативне управління;
- контролінг, моніторинг і аналіз, контроль, аудит;
- оцінку ефективності фінансового менеджменту;
- персональну відповідальність.

Враховуючи вищевикладене, можна зазначити, що забезпечити ефективність управління фінансами можливо за умов оптимізації мережі медичних установ, підвищення їх конкурентоспроможності на ринку медичних послуг, підготовки керівників медичних установ (фінансових менеджерів) здатних самостійно приймати виважені управлінські рішення, зокрема, в питаннях управління фінансовими ресурсами, грошовими потоками, активами, доходами, витратами, ризиками установи та запровадження персональної відповідальності за наслідки їх прийняття і реалізації.

УДК 35.0771,1:004] (477+489) (043.2)

*Білас О. М.,
магістрантка,
кафедри публічного управління та адміністрування,
Навчально-науковий інститут публічного управління та адміністрування,
ЧНУ імені Петра Могили, м. Миколаїв, Україна*

ПОРІВНЯЛЬНА ХАРАКТЕРИСТИКА ЕЛЕКТРОННОГО ПУБЛІЧНОГО УПРАВЛІННЯ СОЦІАЛЬНИМ ЗАХИСТОМ НАСЕЛЕННЯ: НА ПРИКЛАДІ УКРАЇНИ І ДАНІЇ

Незважаючи на те, що у світі відбувається постійний позитивний розвиток у різних сферах життєдіяльності суспільства – в освіті, економіці, політиці, охороні здоров'я, водночас, проблеми соціального захисту населення постійно потребують дослідження. Зміна клімату, міграція населення, воєнні й геополітичні конфлікти, зростаюча нерівність – це теж реалії сьогодення.

Останніми роками різко зросла кількість країн, які використовують електронне урядування для надання публічних послуг через Інтернет за допомогою єдиної платформи, яка надає доступ до публічних послуг. У 2003 р. лише 45 країн світу мали єдину платформу і лише 33 країни надавали онлайн-транзакції, а вже у 2016 р., згідно з опитуванням ООН, 90 країн пропонують один або декілька єдиних вхідних порталів для публічної інформації або онлайн-послуг і 148 країн надають щонайменше одну форму онлайн-транзакцій.

Концепції розвитку цифрової економіки та суспільства України на 2018–2020 рр. та Концепції розвитку електронного урядування в Україні стали передвісниками запровадження сучасних ІКТ у діяльність органів публічної влади, що реалізують свої повноваження у соціальній сфері. «Синергетичний потенціал соціальних, мобільних, хмарних технологій, технологій аналізу даних, Інтернету речей окремо та в сукупності здатні привести до трансформаційних змін у державному управлінні та зробити державний сектор ефективним, реактивним, ціннісним» – зазначено у Концепції розвитку цифрової економіки та суспільства України на 2018–2020 рр. Основними завданнями із забезпечення розвитку електронного урядування у базових галузях України згідно положень Концепції розвитку електронного урядування в Україні, є запровадження інформаційно-телекомунікаційних систем підтримки прийняття управлінських рішень та автоматизації адміністративних процесів, у т. ч. у сфері соціального захисту, запровадження єдиного державного реєстру соціальної сфери, інтеграція існуючих розрізнених баз даних у цій сфері.

На виконання поставлених у зазначених стратегічних документах завдань було прийнято Стратегію цифрової трансформації соціальної сфери, яка визначає напрями та завдання комплексної цифрової трансформації всіх компонентів системи соціального захисту населення на основі єдиних підходів, стандартів і технологій. Необхідність розробки цього документа була викликана такими характерними для соціальної сфери факторами: відсутність єдиного інформаційного середовища, зокрема єдиного обліку одержувачів соціальної підтримки, та системи їх верифікації; відсутність єдиної системи управління видатками на соціальний захист населення, їх розподілу та контролю за їх цільовим використанням; складні процедури звернення за соціальною підтримкою, низький рівень сервісу, корупційні ризики; значна кількість звернень громадян, які не є автоматизованими, дублюють один одного або є зайвими; відсутність ефективної системи моніторингу та контролю зазначених процесів; надмірний бюрократичний апарат і невиправдані адміністративні витрати на утримання інституцій соціального захисту.

Для реалізації цієї Стратегії необхідна інформаційна система, створена з урахуванням новітніх інформаційних та управлінських технологій, єдиних сучасних стандартів якості обслуговування громадян, з можливістю прийняття ефективних організаційних і структурних рішень. Виконати такі функції може ЄІССС (Єдина інформаційна система соціальної сфери), яка повинна забезпечувати: створення єдиної інформаційної бази соціальної сфери, шляхом взаємодії інформаційних ресурсів соціальної сфери та їх інтеграції з іншими державними інформаційними ресурсами, у т. ч. державними реєстрами; усунення дублювання процесів і функцій інституцій соціального захисту, зокрема шляхом централізації цих процесів і функцій; стандартизацію та автоматизацію звернень громадян у соціальній сфері, їх централізований моніторинг, а також перехід інституцій соціального захисту на електронний документообіг; підвищення продуктивності та якості обслуговування у соціальній сфері, можливість надання послуг у цій сфері на умовах аутсорсингу; постійний автоматизований моніторинг і контроль усіх фінансових потоків у соціальній сфері; надійний захист інформації, насамперед, персональних даних громадян; підвищення рівня довіри населення до інституцій соціального захисту.

Основними інформаційними системами, з яких необхідно забезпечити завантаження даних до ЄІССС, є: Єдиний державний автоматизований реєстр осіб, які мають право на пільги; автоматизована система оброблення документації з призначення та виплати допомоги на базі комп'ютерних технологій; програмний комплекс «Житлові субсидії»; Єдиний державний реєстр отримувачів житлових субсидій; програмний комплекс «Наш дім»; Єдина інформаційна база даних про внутрішньо переміщених осіб; Єдина інформаційно-аналітична система «Діти»; Централізований банк даних з проблем інвалідності; Єдина інформаційно-аналітична система Фонду соціального страхування; Єдиний інформаційний банк даних Фонду соціального захисту осіб з інвалідністю щодо реєстрації роботодавців і даних про зайнятість та працевлаштування осіб з інвалідністю; Державний реєстр майнових об'єктів оздоровлення та відпочинку дітей. Завантаження даних до системи може здійснюватися також з інших інформаційних систем та інформаційних ресурсів соціальної сфери у випадках, передбачених законом.

Впровадження централізованого призначення, нарахування та виплати соціальної допомоги дозволяє людям зручно та більш швидко отримати послуги; легко перейти на обслуговування від одного до іншого управління соціального захисту у разі зміни місця фактичного перебування; виправити помилкові чи некоректні дані у заяві на отримання довідки ВПО; з'ясувати та усунути причину затримки допомоги на проживання. Таким чином використання ЄІССС дозволяє всім громадянам, які потребують соціальної підтримки, швидко отримати будь-який вид допомоги через офіс в територіальній громаді та центри надання адміністративних послуг, або через електронні сервіси порталу «Дія».

Зарубіжний досвід державного регулювання соціальної системи у цифровій економіці розкриємо на прикладі Данії. Ця країна зайняла перше місце в 2020 р. в рейтингу електронних урядів і є однією з найбільш цифрових країн Європи: 88% громадян хоча б один раз на рік користуються цифровими соціально значущими послугами.

В даний час в Данії реалізується Стратегія цифрового зростання до 2025 р. Данії (прийнята в 2018 р., на період 2020–2025 рр.) (Digital Growth Strategy 2025, adoption – 2018), яка являє собою спільне бачення уряду Данії у

співпраці з різними галузями та секторами, торговельними асоціаціями та соціальними партнерами. Ця стратегія охоплює всі рівні влади: від федерального до муніципального, включаючи органи влади, органи місцевого самоврядування, установи (всі види служб та організацій соціальної сфери, ЖКГ та ін.). Для реалізації Стратегії уряд Данії виділив 134 млн. євро до 2025 р. Її мета – сприяння процесам цифрової трансформації на національному рівні та підтримка розвитку кадрового резерву кваліфікованих спеціалістів. Стратегія містить 6 основних напрямів та 38 конкретних ініціатив, спрямованих на забезпечення та зміцнення позицій Данії як провідної країни ЄС у галузі цифрової трансформації та цифрових навичок.

Цілі в галузі цифрових навичок:

- робота над покращенням цифрових навичок дітей з раннього віку шляхом тестування нового предмета за технологіями у початкових та молодших класах середньої школи;
- усунення невідповідності навичок та пропозицію, у зв'язку з цим відповідної підготовки та навичок для підтримки розвитку окремих осіб на ринку праці. Заходи, розпочаті в цій галузі, спрямовані на підвищення рівня зайнятості,
- а також стимулювання розвитку більшої кількості цифрових талантів у галузі STEM (науки, техніки, інженерії та математики);
- розширення доступу до професійної підготовки та програм для малих та середніх підприємств та надання їм можливості використовувати комерційний потенціал нових технологій.

Заплановані заходи:

- технологічний пакт про навички, що забезпечують технологічне та цифрове майбутнє;
- програма тестування для покращення розуміння технологій у початковій та неповній середній школі;
- створення Центру із застосування інформаційних технологій у викладанні у професійній освіті, щоб приділяти більше уваги цифровим навичкам;
- пропозиція щодо цифрової стратегії вищої освіти;
- план дій щодо залучення більшої кількості випускників до програм вищої освіти у STEM;
- сприяння ширшому використанню цифрових даних у сфері вищої освіти.

При цьому наводяться керівні принципи підготовки законодавства до оцифрування, які включають:

- прості та чіткі правила: законодавство має бути простим та чітким, що сприяє більш одноманітному та цифровому адмініструванню;
- цифрова комунікація: в основі законодавства має бути цифрова комунікація з громадянами та компаніями;
- автоматизована цифрова обробка справ: законодавство повинно мати цифрову основу, що включає повну або частково автоматизовану цифрову обробку справ, зважаючи на законні права громадян і компаній;
- узгодженість між органами влади: концепції мають бути однакові;
- безпечне та надійне керування даними: безпека даних має бути пріоритетною;
- використання загальнодоступної IT-інфраструктури: слід застосовувати загальнодоступні IT-рішення та стандарти;
- запобігання шахрайству та помилкам: законодавство має бути розроблене для підтримки використання ІКТ з метою контролю.

Данська цифрова інфраструктура розроблена з метою зробити державні цифрові послуги простими, швидкими та безпечними. Інфраструктура є рядом цифрових послуг для громадян і бізнесу.

Одним із найбільших елементів інфраструктури є рішення Mifid, система цифрового зв'язку Digital Post та цивільний портал borger.dk.

Крім того, розвиток інфраструктури включає постійну увагу координації допоміжних функцій, наприклад обмін даними, захист даних, вдосконалення базових реєстрів і т.д.

Цифровізацію соціальної сфери забезпечують технології та платформні рішення, взаємопов'язані між собою та обов'язкові для використання.

Розглянутий зарубіжний досвід показав перетворення, що відбуваються в державному регулюванні цифровізації соціального захисту, який спрямований на максимальне зростання інтенсифікації адаптації цифрових технологій в процесі надання соціальних послуг населенню. У зв'язку з цим окремі напрями та аспекти зарубіжного досвіду можуть бути адаптовані при цифровізації вітчизняної соціальної системи з урахуванням її специфіки і розвитку.

Таким чином, цифровізація соціального захисту України стала пріоритетним напрямом розвитку держави, бо головна мета цього процесу – підвищення комфорту, якості та безпеки життя громадян.

Розглянутий зарубіжний досвід показав, що перетворення, які відбуваються в державному регулюванні цифровізації соціальної сфери, мають бути спрямовані на максимальне зростання інтенсифікації адаптації цифрових технологій в процесі надання соціальних послуг населенню. У зв'язку з цим окремі напрями та аспекти зарубіжного досвіду можуть бути адаптовані при цифровізації вітчизняної системи соціального захисту з урахуванням її специфіки і розвитку.

*Василенко Ю. М.,
магістрантка,
кафедри публічного управління та адміністрування,
Навчально-науковий інститут публічного управління та адміністрування,
ЧНУ імені Петра Могили, м. Миколаїв, Україна*

ДІДЖИТАЛІЗАЦІЯ МЕДИЦИНИ – МАЙБУТНЄ СИСТЕМИ ОХОРОНИ ЗДОРОВ'Я

Сьогодні цифрові технології стали важливою частиною життя. Сфера охорони здоров'я також схильна до постійної модернізації. Швидко та якісно отримати медичну допомогу дозволяє діджиталізація медицини. Електронна система представляє собою цифрові технології з метою підвищення якості обслуговування в закладах охорони здоров'я. Її використання позитивно впливає як на якість, так і на вартість надання послуг. Завдяки їй пацієнти та медичний персонал можуть тісніше взаємодіяти один з одним.

Завдяки електронній системі охорони здоров'я у пацієнтів з'явилася можливість:

- отримати інформацію про вільних лікарів, до яких можна потрапити на приймання;
- дізнатися про послуги, що надаються певною установою;
- записатися до медпрацівника через спеціалізований інтернет-портал;
- подати запит на отримання виписки;
- ознайомитися із вмістом медкарти;
- отримати електронний лікарняний.

В свою чергу, у лікарів з'явилася можливість скоротити кількість паперової документації в своєму кабінеті. Вони можуть дистанційно контролювати стан пацієнтів, слідкувати за своєчасним проходженням медичних обстежень. Подати звіт тепер можна також в електронному вигляді.

Діджиталізація забезпечує якість лікарської допомоги, яка стала набагато вищою. Сімейний лікар може отримати консультацію інших фахівців, які перебувають у іншому місті. Це дозволяє швидко визначитися з діагнозом та призначити правильне лікування. Відповідно, і надання медичної допомоги відбуватиметься швидше. А це дуже важливо, адже за багатьох захворювань рахунок йде на хвилини. У цій системі лікарі можуть не тільки отримувати консультації досвідченіших фахівців, але й організовувати консиліуми. Робити це можна, не виходячи зі свого кабінету. Надання екстреної допомоги – тепер також не проблема. Таке рішення приймається за допомогою діджиталізації. Окрім цього, фахівці можуть у режимі онлайн брати участь у вебінарах, а також проходити курси підвищення кваліфікації.

Для пацієнтів також є переваги. Вони можуть отримати онлайн консультацію, а в разі потреби – записатися на прийом. Між людиною та лікарями створюється аудіовізуальний контакт. Вони можуть бачити один одного, спілкуватися, а також обмінюватися результатами обстежень та іншими текстовими, графічними даними.

Впровадження електронної медицини передбачено Програмою Європейського Союзу «Європейська стратегія здоров'я-2020» та вітчизняною стратегією розвитку інформаційного суспільства в Україні. За останні два десятиліття багато лікарень та систем охорони здоров'я впровадили цифрові технології в різні функціональні області. В основному вони застосовували поетапний підхід до численних ініціатив – від встановлення систем електронних медичних карток (ЕМК), впровадження медичної інформаційної системи (МІС) до створення програм та випробування технологій, таких як штучний інтелект (ШІ). Пандемія COVID-19 суттєво прискорила цей перехід, висунувши на перше місце споживача та його переваги, а також швидкий розвиток технологій, таких як віртуальне здоров'я та догляд вдома. Які стали не лише необхідністю, а й перевагою пацієнтів, особливо зараз, під час війни. Адже велика кількість пацієнтів, що вимушено переїхали за кордон також потребують знайомого медичного сервісу, але тепер у режимі онлайн. Завдяки технологіям пацієнти можуть отримувати краще лікування за допомогою, телемедицини, носимих медичних пристроїв, інструментів віртуальної реальності та мобільних технологій 5G.

Підвищення задоволеності та залучення споживачів – це головні результати, яких організації хочуть досягти в результаті цифрової трансформації. Як кажуть, з COVID-19 виникла потреба у прискоренні технологій, орієнтованих на споживача, і тепер не можна озиратися назад. Провідні системи охорони здоров'я розглядають цифрову трансформацію як спосіб стати зручнішим для споживачів, одночасно змінюючи свою діяльність, культуру та використання технологій.

Наприклад, віртуальна медична допомога, яку раніше вітали не всі медики, стає невіддільним каналом надання послуг. Лікарі самі стають зацікавленими у наданні консультацій онлайн, багато хто навіть долучився до безплатних ініціатив допомоги тим, хто цього особливо потребує під час війни. Для деяких лікарів віртуальні прийомі стають єдиною можливістю продовження своєї медичної практики або додаткового заробітку.

Саме тому телемедицина так стрімко набуває популярності. Пацієнти потребують отримувати медичну допомогу у зручному для них місці та часі, наприклад, за допомогою смартфона. І підтвердженням цього є статистика онлайн-хаба Doc.ua, за якою 83% всіх користувачів використовують мобільний пристрій для запису на прийом до лікаря, онлайн-консультацій (у текстовому, аудіо або відео форматі), замовлення потрібних медикаментів або

пошуку послуги, клініки або лікаря. Отже, телемедицина стає ще однією перевагою цифрової трансформації в галузі охорони здоров'я.

Управління медичними даними – це процес зберігання, захисту та аналізу даних пацієнтів, отриманих із різних джерел. Для управління медичні організації використовують в основному такі технології, як електронні медичні карти (ЕМК) та CRM-системи, які дозволяють зберігати інформацію про стан здоров'я пацієнтів у зручному електронному вигляді, а також відстежувати історію взаємодії пацієнта з клінікою.

Для галузі охорони здоров'я великі дані дають кілька важливих переваг, зокрема:

- низький рівень помилок при прийнятті ліків: завдяки аналізу записів пацієнтів, програмне забезпечення може відзначати будь-які невідповідності між станом здоров'я пацієнта та призначеними ліками, попереджаючи медичних працівників та пацієнтів, коли існує потенційний ризик помилки при прийнятті ліків;

- сприяння превентивному догляду – велика кількість людей, які звертаються до відділів невідкладної допомоги, є постійними пацієнтами. Там може припадати до 28 % відвідувань. Аналіз великих даних може виявити цих людей та створити превентивні плани, щоб запобігати повторним госпіталізаціям;

- персоналізоване лікування – медичні дані дадуть можливість визначити, якою буде реакція у пацієнта на конкретне лікування. Система дізнається це, порівнюючи подібних пацієнтів у базі даних (їх симптоми та особливості організму), їх лікування та результати. Отримана інформація дозволить лікарям скласти якісний план лікування, роблячи це швидше та ефективніше.

Ще один вже вкорінений тренд цифрової трансформації в охороні здоров'я – носимі медичні пристрої, такі як датчики серцевого ритму, трекери вправ, вимірювачі поту, оксиметри та інші.

У минулому більшість пацієнтів були задоволені тим, що проходили медогляд щорічно і зверталися до своїх лікарів лише тоді, коли щось пішло не так. Але в епоху цифрових технологій пацієнти зосереджуються на профілактиці та запобіганні можливим хворобам, все частіше запитуючи інформацію про своє здоров'я. В результаті медичні компанії виявляють ініціативу, інвестуючи в технологічні пристрої, що носяться, і отримують такі переваги:

- пристрої персоналізують медичне обслуговування – дають пацієнтам почуття причетності до процесу поліпшення свого здоров'я;

- підтримують дистанційне або нефізичне лікування – носимі пристрої та датчики можуть пасивно відстежувати й збирати клінічно значущі дані, наприклад, про падіння рівня глюкози в крові або серцевої аритмії. А потім сповіщати медиків чи співробітників контакт-центру для подальших дій;

- надають можливості гейміфікації – деякі медичні пристрої, такі як фітнес-годинник, можуть ставити перед користувачами конкурентні цілі, яких вони можуть досягти за допомогою вправ, дієти та харчування.

Штучний інтелект продовжує радувати медичними інноваціями. Штучний інтелект (ШІ) – це більше, ніж просто тенденція цифрової трансформації в охороні здоров'я. ШІ є втіленням медичних інновацій, і гравці галузі готові інвестувати в нього мільйони. Реальну силу ШІ найкраще можна спостерігати у таких областях, як точна медицина, медична візуалізація, відкриття ліків та геноміка.

Високошвидкісне підключення, технологія 5G незабаром змінить надання медичної допомоги, широкомащтабне розгортання якої очікується у найближчі три-п'ять років. Технологія може працювати в 100 разів швидше, ніж наявний стільниковий зв'язок, що вселило в галузевих експертів впевненість у тому, що вона повністю змінить ландшафт охорони здоров'я та призведе до економії до 650 мільярдів доларів до 2025 року.

Отже, стан цифрової трансформації охорони здоров'я у 2022-2023 році виглядає дуже перспективним. Попри велику кількість інновацій, медицина не зупиняється на досягнутому і продовжує створювати нові та розвивати вже існуючі технології. Все це впливає на доступність та зручність медицини для пацієнтів і, відповідно, на їхню якість життя. Незабаром багато з цих технологій зможуть увійти та покращити звичне життя громадян.

УДК 35.07/.08:005.336.1](043.2)

Радзевич С. В.,
магістрантка,

кафедри публічного управління та адміністрування,
Навчально-науковий інститут публічного управління та адміністрування,
ЧНУ імені Петра Могили, м. Миколаїв, Україна

ЗНАЧЕННЯ СОЦІАЛЬНОЇ ЕФЕКТИВНОСТІ В ДЕРЖАВНОМУ УПРАВЛІННІ

Соціальна ефективність в державному управлінні стає все більш актуальною та важливою темою для дослідження та практичного впровадження. Соціальна ефективність є ключовим фактором для досягнення соціального добробуту та підвищення довіри громадян до влади.

Соціальна ефективність визначається як здатність державних органів до досягнення соціальних цілей та задоволення потреб населення, враховуючи при цьому обмежені ресурси та оптимальне використання їхнього

потенціалу. Це означає, що державні заходи та програми повинні бути спрямовані на покращення якості життя громадян та забезпечення їхніх прав. Ця концепція важлива з кількох ключових причин:

Покращення якості життя населення: Соціальна ефективність орієнтована на забезпечення громадянського суспільства інфраструктурними послугами, освітою, охороною здоров'я, соціальним захистом та іншими соціальними послугами. Вона спрямована на покращення якості життя населення.

Політична стабільність: Соціальна ефективність сприяє зміцненню довіри громадян до влади. Коли громадяни бачать, що держава діє ефективно та враховує їхні потреби, це сприяє політичній стабільності та легітимності влади.

Підвищення продуктивності: Соціальна ефективність включає в себе ефективне управління ресурсами та фінансами для досягнення соціальних цілей. Це допомагає підвищити продуктивність та зменшити витрати на управління соціальними програмами.

Економічний вииграш: Забезпечення соціальної ефективності може призвести до зменшення соціальних нерівностей, що, у свою чергу, сприяє сталому економічному розвитку. Громадяни, які мають доступ до освіти та охорони здоров'я, стають більш продуктивними учасниками економіки.

Підвищення довіри громадськості: Соціальна ефективність сприяє підвищенню довіри громадськості до державних органів та установ. Це важливо для співпраці та взаємодії між громадськістю та владою.

Для оцінки соціальної ефективності важливо розробляти відповідні критерії та показники, які дозволять об'єктивно вимірювати результати діяльності державних органів. Підвищення соціальної ефективності вимагає вдосконалення стратегій управління, врахування потреб громадян, а також співпраці з цільовими групами та громадськістю.

Нижче наведені деякі аспекти оцінки та підвищення соціальної ефективності.

Оцінка соціальної ефективності:

Визначення цілей і показників: Перший крок - це визначення соціальних цілей та показників, за якими можна оцінювати ефективність програм чи політик. Це може бути зменшення бідності, підвищення рівня освіти, забезпечення доступу до медичних послуг тощо.

Збір та аналіз даних: Для оцінки ефективності потрібно збирати відповідні дані та проводити їхній аналіз. Це може включати в себе статистичні дані, опитування громадян, внутрішні звіти та інші джерела інформації.

Оцінка результатів: Оцінка результатів дозволяє визначити, наскільки ефективно були досягнуті поставлені цілі. Це може бути виміряно числово (наприклад, відсоток зменшення безробіття) або якісно (наприклад, покращення якості життя).

Оцінка витрат: Оцінка витрат дозволяє визначити, скільки коштувала програма або політика на одну одиницю результату. Це важливо для ефективного використання ресурсів.

Залучення зацікавлених сторін: Важливо залучити громадян, громадські організації та інші зацікавлені сторони до оцінки соціальної ефективності. Вони можуть надати цінні відгуки та пропозиції.

Підвищення соціальної ефективності:

Поліпшення управління: Ефективне управління програмами та політиками є ключовим чинником для досягнення соціальних цілей. Це включає в себе збільшення прозорості, відкритості та відповідальності.

Залучення інновацій: Використання новітніх технологій та інноваційних підходів може підвищити ефективність соціальних програм.

Навчання та розвиток кадрів: Підвищення кваліфікації працівників та їхній розвиток допомагають забезпечити більш якісне виконання завдань.

Партнерство з громадськістю: Співпраця з громадськими організаціями та громадянами може підвищити ефективність програм та забезпечити більшу підтримку з боку суспільства.

Моніторинг та оцінка: Постійний моніторинг та оцінка дозволяють вчасно виявляти проблеми та коригувати дії для досягнення кращих результатів.

Загалом, оцінка та підвищення соціальної ефективності вимагає системної роботи, співпраці всіх зацікавлених сторін та постійного вдосконалення програм та політик.

Соціальна ефективність в державному управлінні є ключовою для досягнення соціального добробуту, політичної стабільності та результативності діяльності державних органів. Важливо постійно оцінювати та підвищувати соціальну ефективність в управлінні, враховуючи потреби та права громадян.

Значення соціальної ефективності полягає в тому, що вона слугує як орієнтир для прийняття рішень у державному управлінні. Визначення та вимірювання цього показника допомагає враховувати інтереси та потреби громадян під час розробки та виконання політик. Це дозволяє державним органам більш ефективно реагувати на виклики та проблеми сучасного суспільства.

Підвищення соціальної ефективності вимагає системної роботи, використання передових методів та інструментів державного управління, активної співпраці з громадськістю та громадськими організаціями, а також постійного моніторингу та оцінки результатів діяльності.

Усвідомлення значення соціальної ефективності сприяє створенню більш відповідального та громадському суспільству орієнтованого державного управління, яке працює на благо громадян і сприяє створенню справедливого та рівноправного суспільства. Таким чином, соціальна ефективність є важливим фактором підвищення якості державного управління та досягнення сталого соціального розвитку.

*Рожкова Д. Д.,
магістрантка,
кафедри публічного управління та адміністрування,
Навчально-науковий інститут публічного управління та адміністрування,
ЧНУ імені Петра Могили, м. Миколаїв, Україна*

ВПЛИВ КОНФЛІКТІВ У ПУБЛІЧНОМУ УПРАВЛІННІ ТА МЕТОДИ ЇХ УСУНЕННЯ

Конфлікт – це розбіжність інтересів, цілей, поглядів чи стилів поведінки між особами чи групами, що може призвести до суперечок, напруги та негативних наслідків для робочого процесу. Конфлікти можуть затримувати процес прийняття рішень в органах влади, відкладаючи важливі реформи та програми. Вони є невід’ємною частиною взаємин між керівниками та підлеглими в публічному управлінні. Їх належне управління важливо для забезпечення ефективності та співпраці в органах влади.

Конфлікти у сфері публічного управління можуть призвести до втрати довіри громадськості до влади та державних інституцій. Вирішення конфліктів може вимагати значних фінансових і людських ресурсів, які можуть бути спрямовані на інші важливі завдання. Конфлікти можуть бути спровоковані політичною силою для досягнення своїх цілей. Керівники та адміністратори публічних організацій повинні володіти навичками управління конфліктами для забезпечення ефективності та стабільності діяльності. Конфлікти мають значний вплив на публічне управління і можуть мати як позитивні, так і негативні наслідки для організацій та суспільства в цілому.

Можна навести декілька ключових пунктів щодо впливу конфліктів на публічне управління:

1) Втрата продуктивності: конфлікти можуть відволікати ресурси та увагу від вирішення важливих завдань, що може призвести до втрати продуктивності в публічних органах та агентствах.

2) Закритість інформації: конфлікти можуть призвести до збереження важливої інформації, так як сторони конфлікту можуть бути неохочі ділитися даними чи співпрацювати.

3) Затримки у прийнятті рішень: конфлікти можуть призводити до затримок у процесі прийняття рішень в публічному управлінні, особливо коли сторони не можуть досягти консенсусу.

4) Надмірна бюрократія: для вирішення конфліктів може бути необхідно створювати додаткові бюрократичні процедури та комітети, що ускладнює управління та збільшує витрати.

5) Політичні впливи: конфлікти можуть бути об’єктом політичного впливу, що може спричинити маніпуляції та вплив на прийняття рішень на політичному рівні.

6) Втрата довіри громадськості: конфлікти внутрішньої чи зовнішньої природи можуть призвести до втрати довіри громадськості до публічних інституцій та управлінських органів.

7) Створення можливостей для реформ: незважаючи на негативні наслідки, конфлікти також можуть створювати можливості для реформ та змін в публічному управлінні, оскільки вони можуть висувати проблеми та потреби на передній план.

8) Розвиток навичок управління конфліктами: публічні службовці та лідери можуть розвивати навички управління конфліктами та сприяти вирішенню конфліктів більш ефективними методами. Вплив конфліктів на публічне управління залежить від того, як вони вирішуються та обробляються. Досягнення конструктивного рішення конфлікту може покращити ефективність та прозорість публічного управління, тоді як неконтрольовані конфлікти можуть призвести до серйозних проблем.

Конфлікти в публічному управлінні є неодмінною складовою, але їх вирішення та управління можуть бути досягнуті за допомогою адекватних стратегій та інструментів. Справедливе та ефективне вирішення конфліктів є важливим для забезпечення стабільності та розвитку суспільства.

Управління конфліктами в публічному управлінні вимагає системності, активності та спеціалізованих підходів для вирішення різних видів конфліктів. Розуміння і використання різних методів та стратегій може сприяти створенню більш стабільної та ефективної діяльності публічних організацій.

Усунення конфліктів вимагає ретельного аналізу та вибору відповідних методів, щоб забезпечити конструктивне та стійке вирішення проблем. Ось декілька методів усунення конфліктів:

- переговори та узгодження: сторони конфлікту можуть сісти за стіл переговорів для пошуку спільних рішень та компромісів. Ефективна комунікація є ключовою у цьому процесі;

- медіація: медіатор або нейтральна третя сторона може допомогти сторонам знайти рішення, що враховує їхні інтереси та потреби. Медіатор сприяє співпраці, але не вирішує конфлікт самостійно;

- судове рішення: у випадках, коли інші методи не працюють, конфлікт може бути вирішений через судовий процес з використанням вироку суду;

- колективна робота: спільна робота та залучення всіх сторін до участі у прийнятті рішення може сприяти вирішенню конфліктів;

- перерозподіл ресурсів: у деяких випадках конфлікт може бути вирішений шляхом перерозподілу ресурсів або вигоди між сторонами;

- управління конфліктами в організаціях: в організаціях можуть бути розроблені політики та процедури для управління конфліктами, включаючи процедури звернення та розгляду скарг, а також механізми вирішення конфліктів на робочому місці;

- психологічна підтримка та консультування: у разі, коли конфлікт виник через особисті емоційні труднощі, психологічна підтримка та консультування можуть допомогти сторонам зрозуміти і вирішити свої проблеми.

Вибір конкретного методу усунення конфлікту залежить від характеру конфлікту, внутрішніх і зовнішніх обставин, а також від бажаного результату. Важливо обговорити ці методи з усіма зацікавленими сторонами і спільно визначити найкращий спосіб розв'язання конфлікту.

Управління конфліктами є ключовим аспектом публічного управління, оскільки вони можуть кардинально впливати на продуктивність та взаємини між керівниками та підлеглими. Вирішення конфліктів за допомогою конструктивних методів сприяє покращенню робочого середовища та досягненню кращих результатів в публічному управлінні.

Усунення конфліктів – це складний і багатогранний процес, який вимагає співпраці та розуміння від усіх сторін. Він може бути часом важким і вимагати великих зусиль, але результати варто зусилля. Усунення конфліктів сприяє покращенню відносин, розвитку співпраці і забезпеченню миру та стабільності в суспільстві.

УДК 35.08:342.78](043.2)

Якименко Т. М.,
магістрантка,

*кафедри місцевого самоврядування та регіонального розвитку,
Навчально-науковий інститут публічного управління та адміністрування,
ЧНУ імені Петра Могили, м. Миколаїв, Україна*

ОСОБЛИВОСТІ КАДРОВОЇ ПОЛІТИКИ В ОРГАНАХ ПУБЛІЧНОЇ ВЛАДИ В ПЕРІОД ВОЄННОГО ЧАСУ

На сьогодні важливим чинником ефективного державного управління є наявність професійних державних службовців в органах публічної влади. Україна, зі здобуттям незалежності, продемонструвала сучасному суспільству бажання мати управлінські кадри високого професійного рівня, які можуть ефективно та успішно проводити соціально-економічні реформи в країні. Український уряд ставить перед собою ціль створити сильну державу за допомогою компетентних та сучасних кадрів як на верхівці влади, так і на окремих місцях. Тому, однією з важливих напрямів державної політики є забезпечення регіонів кадровим потенціалом.

Слід зазначити, що кадрове забезпечення – це стержень, на основі якого здійснюється ефективна діяльність органів публічної влади. Отже, державна кадрова політика має бути диференціальною та направленою на забезпечення висококваліфікованими кадрами органів публічної влади, які сприяють реалізації конституційних прав і свобод українців, надають можливість створити умови повної забезпеченості населення, особливо в соціальній, правовій, освітній, культурній сфері. Тому, якість роботи органів публічної влади буде залежати напряму від реалізації ефективної кадрової політики держави на регіональному рівні.

Варто звернути увагу, що в сучасному суспільстві постійно відбуваються зміни, які вимагають нагальної реакції з боку владних структур і їх представників.

Кадрова політика в органах публічної влади в умовах воєнного часу має свої специфічні особливості та важливі завдання, оскільки воєнний конфлікт створює ряд унікальних викликів та обмежень для державних структур. Основними аспектами такої кадрової політики є забезпечення безпеки персоналу, мобілізація та резерви, ефективне управління кризовими ситуаціями, планування резервів лідерства, підтримка персоналу, міжнародна співпраця, прозорість та комунікація.

Таким чином, під час війни органи публічної влади повинні забезпечити безпеку свого персоналу. Це може включати виконання заходів щодо захисту від потенційних загроз, навчання з питань безпеки та надання необхідних ресурсів. У воєнний час може бути потреба у мобілізації додаткових ресурсів та персоналу. Кадрова політика повинна включати механізми для швидкого набору та мобілізації персоналу.

В умовах війни органи влади повинні бути готові до управління кризовими ситуаціями, включаючи реагування на надзвичайні події та роботу у складних умовах. Важливо мати резерви талановитого лідерства для заміщення вакансій у разі втрат чи відставок у зв'язку з війною. Органи влади повинні надавати психологічну та соціальну підтримку персоналу, який може бути підданий стресу та психологічному тискові через воєнний конфлікт.

У війні дуже актуальна співпраця з міжнародними організаціями та іншими державами. Кадрова політика повинна передбачати можливості для співпраці та координації з іншими країнами. Також важливо забезпечити прозору комунікацію зі співробітниками та громадськістю щодо дій та рішень органів влади під час війни. Кадрова політика в умовах війни вимагає гнучкості, стратегічного планування та великої відповідальності. Головною

метою є забезпечення безпеки та функціонування державних структур, а також захист інтересів громадян у воєнний період.

Слід зазначити, що внаслідок повномасштабного вторгнення росії на територію України велика кількість населення України змушена була шукати прихисток в інших безпечних регіонах країни або ж виїжджати закордон. Така тенденція негативно відобразилася на кадровому забезпеченні ринку праці в Україні, в тому числі і серед органів публічної влади.

Сучасна кадрова політика в Україні повинна враховувати особливості перехідного періоду, реформ та змін в державному управлінні, спрямовані на покращення якості та ефективності державних послуг та призначення на посади компетентних і чесних фахівців. Таким чином, держава повинна регулярно проводити аналіз професіоналізму та компетенції органів влади та перевіряти стан здійснення кадрового забезпечення всіх рівнів влади, з метою виявлення недоліків, які можуть впливати на зниження рівня життя населення та наявності вакантних посад у державних структурах, які необхідно вчасно заповнювати.

УДК 35.08:316.46](043.2)

*Ангелов Р. Ю.,
бакалавр,
кафедри місцевого самоврядування та регіонального розвитку,
Навчально-науковий інститут публічного управління та адміністрування,
ЧНУ імені Петра Могили, м. Миколаїв, Україна*

ЕФЕКТИВНЕ ЛІДЕРСТВО В ОРГАНАХ ПУБЛІЧНОЇ ВЛАДИ

Ефективне лідерство є ключовим фактором успішного функціонування органів публічної влади, які забезпечують виконання державних функцій та реалізацію соціальних та економічних цілей держави. Для ефективного лідерства в органах публічної влади необхідно мати відповідні професійні та особисті якості, такі як комунікативність, стратегічне мислення, вміння управляти конфліктами та ін.

Провідні моделі лідерства в органах публічної влади, такі як трансформаційне лідерство, ситуативне лідерство, транзакційне лідерство, діалогове лідерство та ін., дозволяють лідерам в органах публічної влади використовувати різні методи та стратегії для досягнення успіху.

Аналіз діяльності провідних європейських лідерів в органах публічної влади та їхніх досягнень показує, що ефективне лідерство може призвести до значних успіхів, таких як:

- економічний розвиток;
- зміцнення демократії;
- забезпечення соціальної справедливості.

Використання принципів ефективного лідерства в органах публічної влади дозволяє досягати кращих результатів та забезпечує підвищення ефективності роботи державних установ.

На підставі проведеного аналізу даного питання можна запропонувати наступні кроки щодо покращення ефективності лідерства в органах публічної влади:

- 1) органи публічної влади повинні, шляхом організації спеціалізованих тренінгів, семінарів, майстер-класів тощо, інвестувати у розвиток лідерських якостей своїх керівників.
- 2) керівники органів публічної влади повинні залучати до роботи висококваліфікованих фахівців, які можуть допомогти у вирішенні складних завдань та забезпечити ефективну роботу команди;
- 3) для досягнення успіху у лідерстві необхідно мати чіткі критерії оцінки результативності роботи керівників і команди. Органи публічної влади повинні встановлювати якісні критерії оцінки роботи, що дозволить виявляти можливості для покращення та більш об'єктивної оцінки їх діяльності;
- 4) органи публічної влади повинні бути відкритими та прозорими в своїй роботі що дозволить забезпечити взаємодію між керівництвом, працівниками та громадянами, а також забезпечити дієвий контроль за діяльністю органів публічної влади.

Дослідження теми «Ефективне лідерство в органах публічної влади» є досить цікавим та актуальним, оскільки лідерство в органах публічної влади визначає ефективність діяльності державних установ і, отже, впливає на імідж держави та на якість виконання адміністративних послуг та рівень задоволення громадян своїми потребами.

Перспективи подальших досліджень у цій області можуть включати розширення області дослідження на інші країни, їхні традиції та культуру, оскільки кожна країна має свої особливості в організації державної влади. Також можливість вивчення ефективного лідерства в різних сферах діяльності держави, в таких як економіка, освіта, медицина тощо. Подальші дослідження можуть також включати порівняння різних моделей лідерства та їх вплив на ефективність діяльності органів публічної влади. Вони можуть також розширюватися на теоретичний аналіз ефективного лідерства та розробку нових теорій та концепцій.

Отже, подальші дослідження у даній області можуть остаточно визначити принципи ефективного лідерства в органах публічної влади, зрозуміти їх вплив на ефективність діяльності державних установ і знайти шляхи для покращення ефективності та комунікації між державою та громадянами. Узагальнюючи, можна стверджувати, що ефективне лідерство в органах публічної влади в Україні є критично важливим для іміджевого розвитку держави та її успіху на європейському та світовому просторі.

УДК 35.08(477)(043.2)

*Задороженюк К. М.,
бакалавр,*

*кафедри місцевого самоврядування та регіонального розвитку,
Навчально-науковий інститут публічного управління та адміністрування,
ЧНУ імені Петра Могили, м. Миколаїв, Україна*

КАДРОВЕ ЗАБЕЗПЕЧЕННЯ ПУБЛІЧНОЇ СЛУЖБИ В УКРАЇНІ

При вдосконаленні та впровадженні кадрової політики, забезпечення високої якості в державних установах є проблемою. Адже забезпечення компетентними людськими ресурсами, зрозуміло, є головним завданням у процесі державотворення. Слід зазначити, що існує певна взаємозалежність між людськими ресурсами та адміністративною ефективністю. А це, безумовно, впливає на життєдіяльність держави та добробут її громадян, а також на імідж країни на міжнародному рівні.

Сутність кадрового забезпечення державної служби в нашій країні полягає у врахуванні демократичного принципу побудови держави шляхом надання пріоритету правам, свободам і законним інтересам особи та наповнення організаційної структури адміністративної системи відповідними людськими ресурсами з урахуванням того, що права, свободи і законні інтереси особи реалізуються в умовах ринкової економіки.

Сьогодні для ефективного впровадження та реалізації будь-яких реформ вкрай важливо докладати постійних зусиль для зміцнення потенціалу кадрового потенціалу державної служби. Адже саме професійні та висококваліфіковані кадри державної служби, як на національному, так і на регіональному рівні, здатні успішно вирішувати поточні проблеми.

Підвищення професіоналізму та компетентності органів державного управління та місцевого самоврядування є одним з найважливіших завдань для підвищення ефективності нашої країни та зміцнення кадрової політики.

Державні службовці займають особливе становище в суспільстві та мають право і можливість виступати від імені держави, брати участь у формуванні державних рішень, здійснювати адміністративну діяльність та реалізовувати державно-владні повноваження, які мають значний вплив на долю окремих осіб, соціальних груп, суспільства і держави в цілому.

Формування державної кадрової політики є досить складним і суперечливим процесом. Воно може бути ефективним за умови дотримання певних вимог та послідовної реалізації науково-методичних, законодавчих, політичних, організаційних та адміністративних заходів.

Ефективність кадрового процесу на державній службі визначається, насамперед, тим, наскільки ефективно реалізуються цілі, на досягнення яких він спрямований. Будь-яка мета кадрового процесу державної служби в Україні не буде ефективно реалізована, якщо інтереси працівників, які його здійснюють, не збігаються з інтересами органів державної влади. Лише тоді, коли вони збігаються, можна говорити про ефективність державної служби. Водночас кадровий процес на державній службі повинен сприяти професійному розвитку державних службовців.

У сучасних умовах система підготовки компетентних державних службовців повинна відповідати потребам органів державної влади, органів місцевого самоврядування та інших груп і організацій, які потребують висококваліфікованих і освічених кадрів, здатних компетентно і відповідально виконувати управлінські функції, впроваджувати новітні соціальні технології та сприяти інноваційним процесам.

Водночас державна кадрова політика має бути багаторівневою, охоплювати всі рівні, зокрема центральний, регіональний та муніципальний, і виражати специфічні потреби та компетенції органів влади на цих рівнях. Таким чином, цілі та завдання кадрового забезпечення державної служби мають стати основою для вибору пріоритетних напрямів, нових механізмів і технологій роботи з державними службовцями та муніципальними службовцями. Державна служба є організуючою силою суспільства в тому сенсі, що вона управляє державою і не допускає хаосу в країні. Тому метою державної кадрової політики у сфері публічного управління сьогодні є забезпечення органів державної влади новим типом чесних, компетентних, високопрофесійних, законослухняних, ініціативних і патріотично налаштованих управлінських кадрів, здатних успішно вирішувати нагальні загальнодержавні та регіональні завдання.

Кадрова політика - це не лише забезпечення держави і суспільства необхідними людськими ресурсами для проведення реформ. Виходячи з поточної ситуації, кадрова політика також має бути орієнтована на майбутнє.

Для ефективного використання потенціалу державних службовців необхідно підвищити їхню мотивацію.

Отже, з огляду на вищезазначене, можна зрозуміти, що кадри є надзвичайно важливим важелем в організації суспільства. Від них залежить життя та розвиток громадян. Поняття "кадри" можна вважати збірним, оскільки воно є багаторівневим і включає в себе персонал з різною спрямованістю, дисциплінами та спеціалізаціями.

Важливість кадрового забезпечення публічної служби полягає в реалізації кадрової політики держави шляхом здійснення комплексу заходів, спрямованих на об'єднання вузькоспеціалізованих кадрів на публічній службі та налагодження кадрових процесів. Важливо розуміти і вміти формувати потенційний кадровий потенціал державних службовців, оскільки сьогодні вони мають професійно і всебічно забезпечувати дотримання прав і свобод усіх громадян. Зрештою, механізми пошуку та відбору державних службовців потребують вдосконалення, щоб вони могли забезпечити необхідний рівень послуг, які надаються державними службовцями.

УДК 351.85(043.2)

*Гололобов С. М.,
канд. наук з держ. упр.,
доцент за наказом кафедри івент-менеджменту і соціальних комунікацій,
Відокремленого підрозділу «Миколаївська філія
Київського національного університету культури і мистецтв»,
м. Миколаїв, Україна*

ОСОБЛИВОСТІ ФОРМУВАННЯ ТА РЕАЛІЗАЦІЇ ДЕРЖАВНОЇ ПОЛІТИКИ У СФЕРІ КУЛЬТУРИ

Актуальність дослідження особливостей формування та реалізації державної політики у сфері культури проявляється у важливості збереження та розвитку культурної ідентичності в умовах глобалізації та різноманітних геополітичних викликів. Відповідна культурна політика є ключовим інструментом для забезпечення рівності, інклюзії, громадянської участі та міжнародного позиціонування країни. Її дослідження відкриває можливості розробки стратегічних рекомендацій для ефективної політики, що відповідає потребам і тенденціям сучасного суспільства.

У контексті сучасних викликів і загроз неабиякого значення набувають етапи формування та реалізації державної культурної політики, які можна узагальнити наступним чином:

1. Формулювання стратегічних цілей. На початковому етапі визначаються основні цілі та завдання державної культурної політики, які можуть включати збереження культурної спадщини, підтримку та розвиток мистецтва та культурних галузей, сприяння культурній різноманітності тощо;
2. Розроблення політичних програм і законодавства. На цьому етапі розробляються програми, стратегії та законодавчі акти, які визначають інструменти та механізми для досягнення поставлених цілей;
3. Фінансування та ресурси. Забезпечення необхідних фінансових та інших ресурсів для реалізації політики, включаючи виділення бюджетних коштів та залучення партнерів із громадського сектору;
4. Виконання та моніторинг. На цьому етапі реалізується культурна політика, проводяться конкретні заходи та програми. Важливо здійснювати постійний моніторинг та оцінку результатів;
5. Корекція та адаптація. У відповідь на зміни у суспільстві та нові виклики, політику може бути скориговано або адаптовано для забезпечення більш ефективної реалізації поставлених завдань.

Цей процес є динамічним і вимагає постійної уваги та адаптації до змін в культурному середовищі та суспільстві загалом.

На окрему увагу у межах дослідження особливостей формування та реалізації державної політики у сфері культури заслуговують інструменти та механізми державної підтримки культури, які можуть включати в себе гранти, субсидії, податкові пільги, культурні програми, установи та агентства для розробки, виконання та виконання культурних ініціатив, а також регулятивні межі та законодавство, спрямоване на захист і розвиток культурних цінностей та спадщини.

Щодо розгляду питання сучасних викликів та трендів у сфері культурної політики, варто відмітити, що вони включають глобалізацію, культурне різноманіття, цифрову трансформацію, зростаючу роль громадянського суспільства та підвищену увагу до інклюзивності та рівності.

З урахуванням усього вищезазначеного, вважаємо за доцільне надати основні рекомендації щодо удосконалення механізмів формування та реалізації державної політики у сфері культури, які включають:

1. Збільшення фінансування: забезпечення адекватного фінансування для культурних програм і проєктів;
2. Створення партнерств: посилення співпраці між державними органами, громадськими організаціями та приватним сектором у сфері культури;
3. Регулятивна реформа: перегляд законодавства та нормативних актів для полегшення доступу до фінансування та спрощення процедур;
4. Збільшення громадської участі: залучення громадськості до процесів прийняття рішень та розробки культурної політики;

5. Пріоритет інклюзивності: забезпечення рівних можливостей і доступу до культурних ресурсів для всіх груп населення;

6. Використання технологій: впровадження цифрових інновацій для підтримки культурних ініціатив та розповсюдження культурного спадку;

7. Моніторинг та оцінка: систематичний моніторинг та оцінка результатів політики для виправлення недоліків та вдосконалення стратегій.

Ці рекомендації можуть сприяти зміцненню культурної політики та сприяти розвитку культурної сфери у відповідності з потребами та викликами сучасного суспільства.

УДК 351.823.1(043.2)

*Гусев В. О.,
аспірант*

*Інституту держави і права,
імені В. М. Корецького НАН України, м. Київ, Україна*

ЄВРОПЕЙСЬКИЙ ДОСВІД УПРОВАДЖЕННЯ МЕХАНІЗМІВ РЕАЛІЗАЦІЇ ДЕРЖАВНОЇ АГРАРНОЇ ПОЛІТИКИ

Вивчення європейського досвіду впровадження механізмів реалізації державної аграрної політики на сучасному етапі розвитку української держави вбачається архіактуальним, оскільки воно сприятиме сучасній розробці та покращенню української аграрної політики. Європейський досвід є цінним джерелом знань для визначення оптимальних підходів до підтримки сільського господарства, забезпечення продовольчої безпеки та сталого розвитку, що є критично важливими завданнями для сучасної України.

На основі здійсненого аналізу відповідного масиву інформації, доходимо висновку, що основні принципи європейської аграрної політики включають:

1. Субсидіарність. Рішення та програми повинні бути прийняті на найближчому до громадян рівні для забезпечення більшої ефективності та врахування специфіки регіонів;
2. Справедливість та рівні умови. Забезпечення рівних можливостей для всіх сільських господарств та громадян, сприяючи конкурентоспроможності;
3. Соціальна та екологічна стійкість. Збалансований підхід, що враховує соціальні та екологічні аспекти сільського господарства, з метою забезпечення сталого розвитку;
4. Регулювання ринків. Використання інструментів для стабільності цін та регулювання ринків сільськогосподарської продукції;
5. Інновації та дослідження. Підтримка наукових досліджень і впровадження інновацій у сільському господарстві.

Ці принципи формують основу європейської аграрної політики і спрямовані на досягнення ефективного, сталого та справедливого розвитку сільських територій та аграрного сектору.

Слід відмітити, що інструменти підтримки аграрного сектору в Європі включають:

1. Сільськогосподарські субсидії: прямі платежі сільським господарствам для підтримки доходів та стимулювання виробництва;
2. Розвиток сільських територій: фінансування інфраструктури, розвитку місцевих громад та різноманітних проєктів для покращення життя сільського населення;
3. Екологічні платежі: компенсації сільським господарствам за впровадження екологічно-орієнтованих методів виробництва;
4. Ринкова інтервенція: втручання на ринку для забезпечення стабільності цін на сільськогосподарську продукцію;
5. Програми підтримки молодих фермерів: фінансова підтримка та навчання для молодих осіб, які починають працювати у сфері сільського господарства;
6. Наукові дослідження та розвиток: інвестиції у наукову роботу та інноваційні технології для покращення продуктивності та стійкості аграрного сектору.

Ці інструменти спільно сприяють розвитку сільського господарства, забезпеченню продовольчої безпеки та сталому виробництву в Європі.

Механізми регулювання ринків сільськогосподарської продукції та міжнародної торгівлі в Європі сприяють стабільності цін, забезпечують продовольчу безпеку та збалансований розвиток сільського господарства, спільно враховуючи економічні та соціальні аспекти.

Ключовим елементом успішної аграрної політики є програми та заходи, спрямовані на підтримку інновацій та розвиток сільського господарства в Європі. Вони сприяють підвищенню конкурентоспроможності сільських господарств, зменшенню негативного впливу на довкілля та забезпеченню сталого виробництва. Такі програми

створюють сприятливий клімат для інновацій, підтримують наукові дослідження та розвиток нових технологій, що сприяє покращенню ефективності сільського господарства та забезпеченню продовольчої безпеки.

Європейський досвід є цінним джерелом для України в удосконаленні своєї аграрної політики. Це дозволяє Україні впроваджувати ефективні практики управління сільським господарством, стимулювати інновації, збалансовувати економічні та екологічні аспекти, та сприяти сталому розвитку аграрного сектору.

На основі вищенаведеного, рекомендаціями щодо імплементації європейського досвіду упровадження механізмів реалізації державної аграрної політики в сучасній Україні, можуть слугувати такі положення:

1. Адаптація до умов України. Важливо адаптувати європейський досвід до специфічних умов і потреб України, враховуючи географічні, кліматичні, економічні та соціокультурні відмінності;

2. Збалансований підхід. Політика повинна збалансовувати економічні, екологічні та соціальні аспекти, сприяючи сталому розвитку сільського господарства та регіонів;

3. Прозорість та акаунтабельність. Забезпечити прозорість у прийнятті рішень і розподілі ресурсів, а також взаємодію з аграрними громадами та іншими зацікавленими сторонами;

4. Підтримка інновацій. Сприяти науковим дослідженням, розвитку нових технологій та стимулюванню інновацій у сільському господарстві;

5. Сприяння молодим фермерам. Розробити програми та заходи, що підтримують молодь, яка бажає працювати у сфері сільського господарства;

6. Ефективне регулювання ринків. Впровадити механізми регулювання ринків, що спрямовані на стабільність цін та захист інтересів фермерів;

7. Система моніторингу та оцінки. Створити ефективну систему моніторингу та оцінки результатів аграрної політики для постійного вдосконалення;

8. Взаємодія з міжнародними партнерами. Розвивати співпрацю з міжнародними організаціями та іншими країнами для обміну досвідом та доступу до ринків.

Ці основні рекомендації можуть сприяти впровадженню європейського досвіду українською аграрною політикою та сприяти сталому розвитку сільського господарства в Україні.

Отже, загальний висновок щодо європейського досвіду впровадження механізмів реалізації державної аграрної політики в сучасній Україні полягає в тому, що цей досвід може стати важливим джерелом навчання та мотивації для української аграрної політики. Європейська модель враховує прозорість, сталість, соціальну та екологічну стійкість та підтримку інновацій у сільському господарстві. Ці принципи можуть допомогти Україні забезпечити стале та ефективне сільське господарство, зміцнити продовольчу безпеку та забезпечити розвиток сільських територій. Проте, важливо адаптувати європейський досвід до умов України та враховувати її особливості, забезпечуючи баланс між розвитком галузей та захистом інтересів фермерів та споживачів.

УДК 352.07(4-21/-22)

*Тигон О. О.,
аспірант*

*Інституту держави і права,
імені В. М. Корецького НАН України, м. Київ, Україна*

ЄВРОПЕЙСЬКИЙ ДОСВІД ДЕЦЕНТРАЛІЗАЦІЇ ТА ЗАБЕЗПЕЧЕННЯ СПРОМОЖНОСТІ ТЕРИТОРІАЛЬНИХ ГРОМАД

Актуальність дослідження європейського досвіду децентралізації та забезпечення спроможності територіальних громад полягає в тому, що Україна, подібно до багатьох інших країн, шукає шляхи покращення ефективності та сталості розвитку своїх місцевих громад. Європейський досвід може надати цінних вказівок щодо оптимальних моделей децентралізації, фінансового забезпечення та управління на місцевому рівні, допомагаючи Україні розблокувати потенціал її територіальних громад і забезпечити сталий розвиток у контексті сучасних викликів.

На основі опрацьованого масиву інформації, здійснено короткий огляд різних підходів до децентралізації в Європі та їхніх ключових особливостей:

1. Децентралізована система управління. Деякі європейські країни, такі як Швейцарія та Німеччина, мають дуже децентралізовану систему управління, де велика частина влади перебуває на рівні регіонів або областей. Це сприяє більшій самостійності місцевих урядів у вирішенні питань та розвитку територіальних громад;

2. Регіональна автономія. У деяких країнах, таких як Іспанія та Італія, існують регіональні уряди з значною автономією у владі. Це дозволяє регіонам самостійно вирішувати питання, які стосуються їхньої специфіки та потреб;

3. Федералізм. Країни, як США та Канада, мають федеральну систему управління, де влада розділена між центральним урядом і різними штатами або провінціями. Це дозволяє забезпечити більшу гнучкість у вирішенні питань на різних рівнях влади;

4. Децентралізація фінансів. Деякі країни використовують децентралізовану фінансову систему, де місцеві уряди мають значний контроль над збором та розподілом податків. Це дає їм можливість залежно від потреб ефективно розпоряджатися ресурсами;

5. Політична автономія. В деяких регіонах, наприклад, в Бельгії, існує політична автономія, де місцеві громади мають свої парламенти та уряди, що визначають політику на рівні регіону або мовної групи.

Кожен з цих підходів має свої переваги і недоліки і може бути адаптованим відповідно до конкретних умов країни.

Переваги децентралізації в Україні включають більшу місцеву самостійність та здатність громад самостійно приймати рішення, що відповідають їхнім потребам. Це сприяє більш ефективному використанню ресурсів, розвитку інфраструктури та підвищенню якості послуг. Однак виклики включають нерівномірний розвиток місцевих громад, фінансові та кадрові обмеження, а також необхідність забезпечити правильну взаємодію між центральним та місцевими рівнями влади. Впровадження європейського досвіду вимагає уважного адаптування до українського контексту з урахуванням цих чинників.

Для успішного впровадження європейських підходів у забезпеченні спроможності територіальних громад в Україні рекомендується враховувати такі практичні кроки:

1. Адаптація законодавства. Необхідно переглянути та адаптувати законодавство України для відповідності європейським стандартам децентралізації та управління на місцевому рівні. Забезпечити чітку розподілену владу та фінанси між центром та місцевими громадами;

2. Фінансова автономія. Необхідно забезпечити місцевим громадам стабільні та достатні фінансові ресурси для виконання їхніх обов'язків. Розробити систему місцевих податків та дотацій, що сприяє фінансовій стабільності;

3. Кадровий розвиток. Необхідно інвестувати у навчання та підвищення кваліфікації місцевих чиновників і лідерів громад. Створити програми підготовки та обміну досвідом з європейськими партнерами;

4. Сприяння участі громадян. Необхідно підтримувати активну участь громадян в прийнятті рішень на місцевому рівні. Розробити механізми звітування та консультацій, щоб забезпечити відкритість та взаємодію;

5. Обмін досвідом. Необхідно заохочувати обміном досвідом та кращими практиками між різними місцевими громадами та іншими країнами Європи. Створити механізми для цього обміну, такі як конференції та мережі співпраці;

6. Моніторинг та оцінка. Необхідно встановити систему моніторингу та оцінки результатів децентралізації, щоб вчасно виявляти проблеми та коригувати стратегію.

Ці рекомендації допоможуть забезпечити успішну адаптацію європейського досвіду українським реаліям і сприятимуть сталому розвитку територіальних громад в Україні.

УДК 351:364-3

*Лізаковська С. В.,
д-р наук з держ. управління,
професор Військово-морської академії ім. Героїв Вестерплатте
в м. Гдиня, Республіка Польща*

КОГЕРЕНТНІ ФОРМИ СПІВПРАЦІ ОРГАНІВ ПУБЛІЧНОГО УПРАВЛІННЯ З ІНСТИТУТАМИ ГРОМАДЯНСЬКОГО СУСПІЛЬСТВА

Взаємодія органів публічного управління з інститутами громадянського суспільства може набувати різних когерентних (взаємопов'язаних) форм залежно від складності публічного завдання, наприклад: фінансова та нефінансова форми співпраці; співпраця на основі партнерства або на базі делегування повноважень. Представимо їх особливості у табл. 1.

Таблиця. 1

Форми співпраці органів публічного управління з інститутами громадянського суспільства

Когерентна співпраця з точки зору фінансового інструменту		Когерентна співпраця з точки зору організаційного інструменту	
Фінансова	Нефінансова	Партнерство	Делегування
Співфінансування проєктів, фінансова підтримка під час виконання публічних завдань з боку органів	• патронаж органів публічної влади над виконанням завдання,	Партнерство в реалізації публічних завдань, оскільки необхідність у такій формі взаємодії зумовлена об'єктивними	Виконання публічного завдання здійснюється одним із суб'єктів взаємодії

<p>публічного управління і громадського сектора.</p> <p>Фінансове співробітництво має ґрунтуватися на стратегічних контрактах, які забезпечують, з одного боку, безперервність процесу та, з іншого боку, виконання завдання згідно з планом, що має значний вплив на ефективність виконуваних публічних завдань.</p>	<p>проекту громадським сектором;</p> <ul style="list-style-type: none"> • консультації (безкоштовна правова допомога); • рекламна кампанія (наприклад, проекту); • доступ до об'єктів інфраструктури для реалізації проекту (будинки, автомобілі, мультимедійні засоби); • залучення людського капіталу до виконання завдання. 	<p>причинами (сучасний трансформаційний період впливає на те, що соціально-економічні проблеми ускладнюються і їх вирішення вимагає глибоких знань, вмінь та компетенцій, а також взаємодії між громадськістю та владою). Партнерство повинно бути адаптоване до конкретних ситуацій та специфіки регіону. Крім того, взаємозалежність між різними суб'єктами означає, що співпраця дає більші можливості для урегулювання ситуації.</p>	<p>на основі довіри та гарантії ефективної його реалізації.</p>
---	--	--	---

Сучасна система публічного управління відходить від патерналістського підходу, який був виражений у спеціальних методах розподілу коштів, і наближається до розуміння важливості субсидіарності та когерентності в пошуку ресурсів з різних можливих джерел, оскільки взаємодія вищезазначених суб'єктів повинна бути спрямована на реалізацію конкретних завдань, підтримку різних соціальних груп, так як співпраця розбудовується на основі принципу цілепокладання і досягнення конкретної мети.

Громадські організації беруть на себе частину завдань, які раніше повністю виконували органи публічної влади. Тому дані суб'єкти намагаються виробити ефективні та дієві механізми взаємодії і співпраці з органами влади. Дослідник К. Козлов зазначає, що взаємодія між державними органами та громадськими організаціями може бути чотирьох типів: фіскального (гранти, заробітна платня і гонорари, непряма допомога, натуральна допомога); регулятивного (встановлення стандартів); надання послуг (обмін інформацією, зверненнями, консультування, координація і планування, контракти і спільні дії); політичного (представництво інтересів та проведення кампаній) [1, с. 328].

На сьогодні важливою проблемою різних соціальних груп є наявність значної кількості соціальних проблем (вирішення яких належить до компетенції органів публічної влади), які, проте, не можуть бути самостійно вирішені органами місцевого самоврядування чи органами державної влади з цілої низки причин, а саме: відсутності достатньої кількості бюджетних коштів, необхідного кадрового потенціалу, гостроти проблеми, наявності таких факторів як політична нестабільність, корупція, що також посередньо призвели до виникнення проблеми.

Тому для мінімізації значної кількості соціальних проблем органам публічної влади доводиться шукати нові когерентні інструменти та нових акторів у суспільно-політичній сфері. Одним із таких інструментів може бути інструмент партнерства, коли до вирішення локальної, наприклад, соціальної проблеми залучаються громадські організації із своїми власними ресурсами [3, с. 413]. Підсумовуючи вищезазначене, синергія зусиль, ресурсів, інструментів та потенціалу соціально відповідальних акторів у суспільно-політичному житті – інститутів громадянського суспільства та органів публічної влади дозволить знаходити інноваційні та ефективні методи вирішення актуальних проблем сучасного соціуму.

Список використаних джерел

1. Козлов К. Соціальна взаємодія акторів політики як фактор публічного урядування // Теорія та практика державного управління. 2012. Вип. 3. С. 59-65.
2. Лізаковська С. Необхідність взаємодії громадянського суспільства і органів публічної влади в сучасних умовах. Актуальні питання суспільних трансформацій в Україні : колективна монографія ; за ред. Ю. В. Палагнюк, С. І. Шкірчака. Миколаїв: Видавництво ЧНУ імені Петра Могили, 2018. С. 33-47.
3. Мельник В. Визначення рівня впровадження інновацій у вітчизняному місцевому самоврядуванні. // Науковий вісник Академії муніципального управління. 2014. Вип. 1. С. 409-419. URL : http://nbuv.gov.ua/UJRN/Nvamu_upravl_2014_1_52. (дата звернення : 06.10.2023).

НАПРЯМКИ УДОСКОНАЛЕННЯ ДІЯЛЬНОСТІ ОРГАНІВ УПРАВЛІННЯ СИСТЕМИ КАДРОВОГО МЕНЕДЖМЕНТУ ЗБРОЙНИХ СИЛ УКРАЇНИ

Для повноцінного функціонування системи кадрового менеджменту Збройних Сил України необхідне вирішення питань, пов'язаних із загальнодержавною кадровою політикою, матеріально-технічним забезпеченням, інформаційними технологіями, фінансово-економічними та соціально-побутовими чинниками, наявністю кваліфікованих фахівців в галузі кадрового менеджменту. Відсутність окремих елементів значно ускладнюють створення та функціонування системи кадрового менеджменту, а відсутність низки показників якісно змінюють характеристики системи. Реформування Збройних Сил України виразно показало, що на його ефективність впливають не тільки так звані жорсткі чинники: земля, клімат, устаткування, але і м'які, які не можна відчувати або зміряти, проте вплив яких дуже відчутний. Одним з них є відношення до роботи, формування ділової культури. У сукупності м'які чинники утворюють властиву жителям даної країни культуру, що розуміється як напрацьований століттями набір зразків поведінки і звичок. Керівників цікавить перш за все ділова культура.

Зараз існують такі проблеми як проблема влади та проблема відношення до роботи. У військових формуваннях Збройних Сил України влада побудована за принципом виноградної китиці: по-перше, зверху вниз, а по-друге, кластерами – замкнутими групами. І хоча між ними існують якісь інформаційні й інші зв'язки, яскраво виражена відособленість кожної групи. Доцільність зберігати таке положення потрібно перевірити у кожній військовій частині. Проте навіть при екстремальному індивідуалізмі люди уживаються один з одним в колективі, групі, вважаючи, що група є найважливішою частиною соціально-економічної системи, тобто розуміючи, що на групу зважають, що вона може примусити керівника щось змінити. На підставі аналізу досвіду провідних країн світу, можна зробити висновок, що у військових колективах робота недостатньо структурована, недосконало визначені обов'язки і функції кожного працівника. При зазначених недоліках існує можливість нерівномірного розподілу завдань в колективі, що негативно впливає на остаточний результат сумісної праці.

Аналіз світового досвіду свідчить, що завдяки більшій структурованості, формалізації завдань, оцінці кожного окремого працівника, можна швидко виявити індивіда, який погано або добре щось зробив, тобто в основі роботи – індивідуальне завдання та індивідуальна відповідальність. Тому робота в таких групах більш ефективна. Багато що залежить від командира. Він повинен володіти певними організаторськими здібностями, вміти ділитися своїм успіхом, і чим краще він уміє це робити, тим більше шансів, що люди працюватимуть краще, підуть за ним. Участь в управлінні неможлива без прийняття на себе певних зобов'язань і відповідальності окремими працівниками. Але зараз під участю в управлінні розуміють інше: людина намагається пролізти вгору і внести якісь пропозиції, щоб заявити про себе, не збираючись при цьому брати на себе відповідальність за реалізацію пропозицій або хоча б їх частини. Тому необхідно створити в системі таке середовище, в якій безвідповідальна людина відчувала б себе незатишно. Керівник, начальник, командир знає, як це робиться, тому що має практичний досвід. При цьому, командир мусить навчити підлеглих творчому підходу до справи, для цього необхідно витрачати певний час на роботу з людьми, на навчання підлеглих.

Дотепер у суспільстві широко поширена думка, що управляти людьми нескладно, ніяких спеціальних знань для цього не вимагається, потрібні лише мінімальні організаторські здібності і деякий досвід. Проблему можна вирішувати в двох напрямках. По-перше, готувати у вузах дипломованих фахівців-аналітиків з ґрунтовною системою філософських і управлінських знань. По-друге, ввести відповідні учбові дисципліни для всіх студентів і курсантів. Крім того, необхідно підняти рівень аналітичного підходу у керівників всіх ланок, створити культуру системного мислення в суспільстві в цілому.

Так в деяких країнах світу, кадрова політика, яка застосовується командуванням усіх видів збройних сил відрізняється, роз'яснює та доповнює кадрову політику Міністерства оборони стосовно особового складу видів збройних сил. У свою чергу, усі підходи, які використовуються головним командуванням та командуванням нижчих рівнів відображають, роз'яснюють та доповнюють кадрову політику, яка проводиться командуванням певного виду збройних сил. Цей підхід забезпечує єдине застосування законодавчих актів та керівних документів як усіма видами збройних сил в цілому, так і окремими елементами командування у кожному виді збройних сил зокрема.

За умов існування в Збройних Силах України схожої військової системи, керівництво основними принципами, процедурами, методами разом із практичними заходами, спрямованими на впровадження цих принципів, здійснюватиметься на рівні командування виду збройних сил, але впровадження їх у життя повинно здійснюватиметься кадровими органами усіх рівнів військового управління від вищої ланки до батальйону включно. Загалом, це називається централізованим управлінням та децентралізованим виконанням.

Зазначений процес у Збройних Силах України повинен включати усі процедури, які пов'язані: з аналізом та оцінкою військової професії; уточненням службових посад; класифікацією персоналу; призначенням військово-службовців на посаду, їх використанням; підтриманням адекватної системи реєстрації та звітності, необхідної для успішного функціонування системи кадрового забезпечення. Крім того, така система повинна включати до себе певні заходи з розвитку особового складу, що мають охоплювати питання розвитку індивідуального потенціалу військовослужбовців, створення відповідного організаційного клімату, який би заохочував відповідне ставлення, мотивацію та відданість, а також створення належних умов життя та побуту військовослужбовців і членів їх сімей.

Кадрове забезпечення має здійснюватися з метою успішного виконання поставленої задачі. Досягнення цієї мети вимагає максимального використання усього потенціалу наявних людських ресурсів у межах тієї чи іншої ситуації та певних практично існуючих обмежень. Інтереси та побажання окремо взятого військовослужбовця стосовно проходження ним військової служби враховуватимуться командуванням у відповідності до наявних задач та людських ресурсів. Потреби виду збройних сил завжди мають пріоритет, оскільки йдеться про державну службу, але й потреби окремих військовослужбовців теж будуть братися до уваги та задовольнятимуться відповідно до наявних можливостей щодо їх практичної реалізації.

Питання наявності та спроможності особового складу, як головного ресурсу військової сили, є пріоритетними питаннями при прийнятті рішень на будь-якому рівні. Для найефективнішого та найповнішого використання наявних людських ресурсів командири усіх рівнів мають запроваджувати програми забезпечення кадрами та контролювати їх виконання.

Ці програми передбачатимуть:

- призначення відповідних військовослужбовців на конкретні посади шляхом ефективною класифікації та уважного і виваженого прийняття рішення щодо такого призначення;
- виконання практичних задач, які потребують усіх зусиль військовослужбовця, але й стимулюють індивідуальне бажання досягнути результату через існування системи адекватних заохочень;
- максимальне використання індивідуального рівня інтелекту, здібностей та інтересів при проходженні відповідної підготовки;
- використання якомога повніше потенціалу та можливостей особистостей при виконанні важливих завдань;
- забезпечення можливостей для професійного розвитку та службового просування військовослужбовців завдяки прогресивній та добре спланованій системі ротації особового складу.

Для функціонування Збройних Сил України повинна бути утворена досконала і сучасна централізована система кадрового менеджменту, яка б дозволяла здійснювати ефективне та досконале забезпечення кадрами з метою належної підтримки національних цілей та задач. Для того, щоб запровадити високоефективні програми забезпечення кадрами усіх збройних сил, ці програми повинні бути регламентовані відповідними установчими концепціями, регулюючими керівними документами та письмовими інструкціями і положеннями. Ці концепції та положення повинні бути добре продуманими та прикладними до поставлених задач та національної культури, а також повністю підтримуватися штабами, командуваннями та підрозділами збройних сил.

Ефективна система кадрового менеджменту передбачає існування багатьох окремих взаємопов'язаних програм, які доповнюють одна одну. Наприклад, програма підвищення військового звання є тісно пов'язаною з програмою атестації особового складу, а обидві ці програми впливають на програму професійного розвитку військовослужбовців або процес відбору кандидатів для навчання у школі командирів. Усі ж разом, вони є засобом адміністрування та забезпечення кадрами збройних сил з метою більшого сприяння виконанню поставленої задачі.

Організаційною основою єдиної кадрової служби є інтеграція функцій по управлінню організацією праці, підбором і розстановкою кадрів, їх підготовкою і підвищенням кваліфікації, соціальним розвитком трудових колективів, що визначається загальною соціально-психологічною спрямованістю названих підрозділів.

Перебудова діяльності кадрових органів для більш ефективної роботи Збройних Сил України повинна здійснюватися за основних напрямками:

- забезпечення комплексного рішення задач щодо якісного формування і ефективного використання кадрового потенціалу на основі управління всіма компонентами людського чинника – від загальної підготовки і профорієнтації молоді до турбот про ветеранів військової служби;
- широке впровадження активних методів пошуку і цілеспрямованої підготовки потрібних для військової служби осіб. В зв'язку з цим актуальною стає проблема випереджаючої підготовки робітників і фахівців для освоєння нової техніки і технології в різних галузях, що вимагає від кадрових служб вдосконалення планування підготовки кадрів;
- планомірна робота з керівними кадрами і резервом для висування, яка в справжніх умовах повинна будуватися на таких організаційних формах, як планування ділової кар'єри, підготовка кандидатів на висування по індивідуальних планах, ротаційні пересування керівників і фахівців, навчання на спеціальних курсах і стажування на відповідних посадах;
- активізація діяльності кадрових служб по стабілізації військових колективів, підвищенню трудової і соціальної активності працівників на основі вдосконалення організаційно-економічних і етично-психологічних стимулів;

- підняття на якісно новий ступінь ролі кадрових служб в забезпеченні соціальних гарантій в області зайнятості, що вимагає від працівників по кадрах дотримання порядку працевлаштування і перенавчання працівників, що вивільняються, сприяння наданню ним встановлених пільг і компенсацій;
- перехід від переважно адміністративно-паперових методів управління до демократичних форм оцінки, підбору і розстановки кадрів; забезпечення прозорості в кадровій роботі. Кадрові служби мають бути органами організаційно-методичного забезпечення відбору та розстановки особового складу, що вимагає від їх співробітників специфічних соціально-психологічних навичок;
- створення системи підготовки фахівців для кадрових служб, перепідготовки та підвищення кваліфікації організаторів кадрової роботи, підвищення їх авторитету;
- повне оновлення науково-методичного забезпечення кадрової роботи, а також її матеріально-технічної та інформаційної бази.

Подальша оптимізація чисельності особового складу під час зміни функцій і завдань Збройних Сил потребує підвищення оперативності кадрової роботи щодо використання кадрів. Фактично функція системи не змінилася, але зазнають змін технологічні процеси, форми та методи кадрового менеджменту, що в свою чергу може привести до змін в організації процесів кадрової роботи. Це вимагає перегляду управлінських структур і впровадження елементів централізації номенклатур призначення.

Перехід Збройних Сил на комплектування військовослужбовцями контрактної служби передбачає зміну мотивів, способів і форм залучення громадян у кадри та проходження служби (добровільний вступ, контракт), зміну характеристик об'єкта комплектування (віковий ценз і рівень загальноосвітньої та військової підготовки). Тобто зазнають змін деякі компоненти як структури комплектування так і структури управління діяльністю кадрів – предмет діяльності, засоби відбору кадрів та управління їхньою службовою діяльністю, засоби забезпечення позитивної мотивації військової служби (стабілізації кадрів). При цьому принципи та функції комплектування залишаються без змін і структура діяльності системи лише удосконалюється.

Створення нової структури військового резерву людських ресурсів, удосконалення механізму підготовки і накопичення резервів, призначених для комплектування Збройних Сил та інших військових формувань, організація управління проходженням військової служби в резерві спонукає до необхідності зміни засобів управління резервом. При цьому принципи роботи з резервом не змінюються. Зазнають змін певні функції менеджменту і, відповідно, може зазнати змін її організаційна структура.

Сучасний етап розвитку держави фактично змінює мотиваційні установки суспільства. Це пов'язано із впливом низки чинників соціально-економічного характеру. До таких чинників слід віднести умови служби, умови та якість життя тощо. Функції кадрового менеджменту спрямовуються на нейтралізацію їхнього негативного впливу та стимуляцію позитивного.

Доцільно звернути увагу на низку суто внутрішніх чинників. До таких чинників слід віднести зміст та характер кадрової політики у Збройних Силах України. На цей час відсутня єдина стратегія кадрового менеджменту як система теоретично-методичних поглядів на розуміння і визначення суті, змісту, цілей, завдань, критеріїв, принципів і методів роботи з кадрами, а також організаційно-практичних підходів до формування механізму реалізації системи в конкретних умовах функціонування Збройних Сил.

Таким чином, удосконалення системи кадрового менеджменту Збройних Сил України повинно здійснюватися за наступними напрямками:

- розвиток організаційної структури кадрового менеджменту, створення та впровадження системи моніторингу, розвитку та прогнозування використання кадрового потенціалу Збройних Сил;
- створення класифікатора посад та паспортів посад;
- розроблення та реалізацію державних, міжгалузевих та відомчих програм підготовки та використання кадрів, реорганізацію системи підготовки кадрів для Збройних Сил;
- впровадження та удосконалення конкурсної системи відбору кадрів для заміщення вакантних посад;
- удосконалення сучасної законодавчої та нормативно-правової бази з питань кадрової політики у Збройних Силах України з урахуванням потреб, можливостей держави та досвіду провідних країн світу, створення діючих механізмів її реалізації;
- науково-методичне забезпечення, розробка нових та удосконалення існуючих форм і способів управління кадрами Збройних Сил;
- розроблення та реалізація заходів щодо виконання Державної програми переходу Збройних Сил до комплектування військовослужбовцями, які проходять військову службу за контрактом;
- інформаційне забезпечення процесу управління кадрами, створення мережі інформаційно-аналітичних комплексів;
- створення системи підготовки воєнних кадрів Збройних Сил України для використання в миротворчих місіях та контингентах;
- удосконалення організації управління кадровою роботою на підставі розробки оптимального спектру функцій та завдань органів управління;
- розроблення та реалізацію комплексу заходів щодо реорганізації системи формування резервів (утримання, підготовки та використання) для Збройних Сил відповідно до вимог сьогодення.

На підставі вищевикладеного можна зробити висновок, що існуюча система кадрового менеджменту не в повному обсязі відповідає функціям і завданням, які на неї покладаються на сучасному етапі розвитку Збройних Сил, і потребує удосконалення не тільки технологічних процесів, що в ній тривають, але і її організаційно-штатної структури.

УДК 328.34

Ларін С. В.,

канд. наук з держ. упр., к.з держ.упр., доцент кафедри відкритих освітніх систем та інформаційно-комунікаційних технологій Центрального інституту післядипломної освіти ДЗВО «Університет менеджменту освіти» НАПНУ м. Київ, докторант ЧНУ імені Петра Могили, м. Миколаїв, Україна

РЕАЛІЗАЦІЯ МЕТОДОЛОГІЧНИХ ЗАСАД ДОСЛІДЖЕННЯ ДЕРЖАВНИХ МЕХАНІЗМІВ ЗАХИСТУ НАЦІОНАЛЬНИХ ЦІННОСТЕЙ У СФЕРІ НАУКИ «ДЕРЖАВНЕ УПРАВЛІННЯ»

Загальною методологічною основою є теоретико-методологічне обґрунтування особливостей державних механізмів захисту національних цінностей у сфері науки «Державне управління» з позицій системного, аналітичного, історичного, діалектичного, аксіологічного підходів; порівняльного та структурно-функціонального аналізів; соціально-філософські положення про природу цінностей, загроз та безпеки в суспільстві в умовах глобалізаційних вимірів [5].

Концептуальні засади державного управління в різних аспектах ціннісної проблематики досліджували Л. Антонова, В. Бакуменко, М. Білінська, І. Грицяк, Д. Дзвінчук, В. Козаков, С. Онищук, Б. Парахонський, О. Радченко, М. Розумний, А. Ручка, Л. Чупрій та інші. Проблеми вдосконалення державного управління у сфері національної безпеки відображені у працях таких вітчизняних науковців, як В. Абрамов, В. Горбулін, А. Качинський, В. Ліпкан, Р. Марутян, М. Орел, Г. Ситник, С. Сьомін, М. Шевченко та інші.

Сутнісно-змістові аспекти управління сучасними політичними процесами, формування національної самосвідомості, духовно-ціннісного розвитку українського суспільства розглядалися в працях В. Андрущенко, В. Карлової, Е. Лібанової, П. Петровського, О. Пухкала, П. Ситніка, В. Скуратівського, В. Тертички, В. Трощинського та ін.

Взаємозв'язку національних інтересів, національних цінностей і національних цілей присвятили наукові праці вчені О. Бодрук, А. Возженіков, В. Вагапов, В. Грубов, О. Гончаренко, С. Здіорук, О. Пошедін та ін.

Розробка зазначених проблем також має місце у працях зарубіжних учених – А. Сміт (A. Smith), П. Шмідт (P. Schmidt), В. Магун (V. Magun), Р. Лотце (R. Lotze), Н. Чавчавадзе (N. Chavchavadze), Ю. Хабермас (J. Habermas), С. Хантингтон (S. Huntington) та інших.

Однак методологія дослідження державних механізмів захистом національних цінностей в Україні є малодослідженою темою у сфері науки «Державне управління».

Тож наше завдання полягає у вивченні її шляхом аналізу принципів, методів, інноваційних наукових підходів щодо вивчення ефективного публічного врядування.

З цією метою ми розглядаємо теоретико-методологічні засади державних механізмів захистом національних цінностей як систему взаємопов'язаних та взаємодоповнюючих загальнонаукових і спеціальних методів дослідження, зокрема шляхом використання методу системного аналізу, історичного, порівняльного і структурно-функціонального аналізу, ситуативного методу та методів аналізу і синтезу [1]. Базові теоретичні положення і моделі управління, систематизація нормативно-правових актів і літератури за темою дослідження; узагальнення анкетування; виявлення, добір, класифікація та узагальнення фактів, спрямованих на отримання об'єктивних та достовірних результатів, а саме:

– *метод системного аналізу* сприятиме дослідженню державних механізмів забезпечення захисту національних цінностей в Україні як цілісної системи, розгляду її елементів у взаємодії та взаємозв'язку, систематизації емпіричної інформації, аналізу наявного стану державного управління забезпечення захисту національних цінностей України, визначенню шляхів вдосконалення [3];

– *історичний метод* – для розкриття теоретико-історичних передумов державних механізмів забезпечення захисту національних цінностей в Україні як визначальної складової публічного управління в Україні, простеження динаміки розвитку ціннісних концепцій у державотворчому процесі України, відтворення історичної хронології та розкриття еволюції умов захисту національних цінностей у державотворенні України [1];

– *порівняльний та структурно-функціональний методи* – для виявлення особливостей інституціоналізації суб'єктів державних механізмів забезпечення захисту національних цінностей в Україні та розкриття змісту їх функцій; вивчення та узагальнення досвіду європейських країн з проблеми державного управління захисту національних цінностей для подальшої адаптації його в Україні [3];

– *аналіз фактологічної та емпіричної інформації* органів державного управління, результатів соціологічних досліджень, одержаних в результаті анкетування – для врахування тенденцій змін державно-суспільних відносин щодо захисту національних цінностей, підтвердження авторських теоретичних побудов щодо сучасного стану реалізації державних механізмів забезпечення захисту національних цінностей в Україні, порівняння показників суспільної думки й експертних оцінок провідних аналітичних центрів та науково-дослідницьких організацій, студентів та молоді в різних регіонах України стосовно стану досліджуваної проблеми в Україні, визначення актуальних напрямів вдосконалення державних механізмів забезпечення захисту національних цінностей в Україні [2];

– *Концепції захисту національних цінностей у сфері національної безпеки* [3].

Основними джерелами дослідження є наукові розробки вітчизняних і зарубіжних учених в області державного управління та національної безпеки; нормативно-правові акти органів державного управління; сучасні концепції розвитку відносин, взаємозв'язку, взаємодії органів державного управління та інститутів громадянського суспільства у сфері науки державного управління, якими передбачено захист національних цінностей (передусім в контексті вибору концептуальних підходів) та багатофакторності взаємозв'язку держави, суспільства і людини, середовища їх функціонування (розвитку).

Отже, для досягнення мети і завдань дослідження був використаний комплекс загальнонаукових і специфічних методів, принципів та підходів, властивих механізмам державного управління у сфері науки «Державне управління», а також суміжних з нею галузей. А здійснений методологічний аналіз дослідження державних механізмів захисту національних цінностей в Україні сприяв застосуванню структурно-функціонального підходу та системи принципів [1].

Список використаних джерел

1. Гонюкова Лілія, Ларіна Наталія, Ларін Станіслав. Публічне управління захистом національних цінностей в умовах воєнних дій в Україні: теоретико-методологічний підхід. *Публічне управління та регіональний розвиток*. 2022. № 16, С. 356-382. DOI: <https://doi.org/10.34132/pard2022.16.04>
2. Ларін Станіслав. Публічне управління захистом національних цінностей в зарубіжних країнах в умовах повномасштабної російсько-української війни. *Публічне управління та регіональний розвиток*. 2022. № 17, С. 957-983. DOI: 10.34132/pard2022.17.13
3. Ларін С.В. Публічне управління захистом національних цінностей в Україні: виклики та загрози в умовах війни. *Аспекти публічного управління : наук. ж-л.* Дніпро, 2022. Т. 10, № 3, С.20-28. DOI: <https://doi.org/10.15421/152211>.
4. Петровський П.М. Методологія наукового дослідження в галузі державного управління: навч. посіб. Львів : ЛРІДУ НАДУ, 2015. 281 с.
5. Baev P. The Russian Armed Forces: Failed Reform Attempts and Creeping Regionalization // in *The Journal of Communist Studies and Transition Politics*. March 2001. Vol. 17. № 1. P. 23–43.

УДК 35.08:323.2:005.574

*Ларіна Н. Б.,
канд.пед. наук,
доцент кафедри публічної політики,
Навчально-науковий інститут публічного управління та державної служби
Київського національного університету імені Тараса Шевченка,
м. Київ, Україна*

ОСОБЛИВОСТІ ФОРМУВАННЯ МЕДІАЦІЙНОЇ КОМПЕТЕНТНОСТІ ПУБЛІЧНИХ СЛУЖБОВЦІВ В УКРАЇНІ

Професійна діяльність у публічному управлінні вимагає від публічного службовця умінь та навичок долати конфліктні ситуації й врегулювати їх в процесі виконання поставлених завдань, реалізації своїх функціональних обов'язків. Володіння основними принципами і підходами для врегулювання конфліктів в публічному управлінні та адмініструванні особливо важливе в процесі виконання публічної діяльності, яка пов'язана з численними внутрішніми й зовнішніми комунікаціями й особливо ускладнюється виконання функціональних обов'язків публічними службовцями під час виникнення різноманітних кризових ситуацій та явищ, в процесі глобальних катастроф, серед яких війни, збройні конфлікти. В період воєнного стану в Україні, який триває понад рік в результаті повномасштабної збройної агресії росії проти нашої держави, особливо зростають конфліктні ситуації в зв'язку з евакуацією населення із зон бойових дій, на тлі ракетних ударів по цивільних об'єктах та інфраструктурі, після звільнення населених пунктів після окупації ворога, проявів його агресії щодо мирних жителів [3].

Тож актуальними для публічних службовців є знання основ медіації та володіння медіаційною компетентністю, яка сприятиме врегулюванню конфліктів в публічному управлінні з урахування особливостей та основних характеристик конкретної ситуації. Це мотивує до формування та розвитку медіаційної компетентності у публічних службовців, забезпечує підвищення якості надання публічних адміністративних послуг населенню України на інституційних засадах [3].

Компетентність є похідною від компетенції, тому медіаційна компетентність у професійній діяльності публічних службовців має формуватися та розвиватися в контексті інституційного розвитку держави у цій сфері діяльності, адже вона визначає вимоги щодо знань, вмінь та особистих характеристик в рамках компетенції конкретної посади публічного службовця та посадової особи місцевого самоврядування. Тож професійна діяльність може бути ефективною лише тоді, коли здійснюватиметься шляхом формування когнітивних, особисто-діяльнісних та професійних якостей публічного службовця. Це мотивує до розробки спеціальних професійних та сертифікатних програм для професійного розвитку публічних службовців у сфері врегулювання конфліктів, формування такого виду компетентності в них [3].

З ухваленням у 2021 році Закону України «Про медіацію» розпочався процес законодавчої інституціоналізації медіації [4]. Це сприяло реформуванню та виробленню нових підходів до створення компетентного та професійного інституту медіації. Для забезпечення внесення комплексних змін у різних сферах органів публічної влади має функціонувати дієва система інституту медіації для отримання якісних знань у цій сфері діяльності, а також професійні, добросесні, моральні медіатори та інші представники цього інституту.

Інституціоналізація медіації у сфері публічного управління означає трансформацію намірів публічних суб'єктів створити сприятливе середовище для врегулювання конфліктів (спорів) у вигляді норм права за допомогою соціально-правової регулюючої діяльності зацікавлених суб'єктів влади та суспільства.

Інституціоналізація забезпечує формування загального стандарту для розробки освітніх програм та програм з підвищення кваліфікації з медіації для суб'єктів (медіаторів), які здійснюватимуть контроль за дотриманням вимог вирішення конфліктних ситуацій у сфері публічного управління та лідерів громадянського суспільства. Цей процес суб'єкти органів публічної влади контролюватимуть та поширюватимуть у своїй сфері діяльності, що мотивує до налагодження взаємодії між органами публічної влади та громадянським суспільством [1; 3].

Висновки. Таким чином, медіаційна компетентність публічного службовця виконує функції оптимізації професійних взаємин, взаємодій, збереження ділових відносин співробітників і забезпечення емоційного благополуччя всіх учасників і свідків виробничих конфліктів. Тож важливо в перспективі розглядати професійно важливі якості, складові медіаційної компетентності публічного службовця в інтелектуальній, емоційній, мотиваційній, практичній сферах діяльності та в сфері саморегуляції [2].

Список використаних джерел

1. Медіація: міжнародний досвід та українські реалії. URL: <https://yur-gazeta.com/golovna/mediaciya-mizhnarodniy-dosvid-ta-ukrayinski-realiyi-.html>.
2. Загальна професійна (сертифікатна) програма підвищення кваліфікації державних службовців, які займають посади державної служби категорії «Б» «Медіація в системі врегулювання конфліктів на публічній службі» [Автор. колек.: Н. Корчак, І. Алексеєнко, Н. Ларіна та ін.]; за заг. ред. Н. Ларіної. Київ. 2022. ННПТУДС. 20 с.
3. Ларіна Наталя. Інституційні засади формування медіаційної компетентності публічних службовців в Україні. *Аспекти публічного управління*. 2022. 10(6), 61-69. DOI: <https://doi.org/10.15421/152245>
4. Про медіацію: Закон України від 16.11.2021 р. № 1875-IX. URL: <https://zakon.rada.gov.ua/laws/show/1875-20#Text>. (дата звернення: 16.11.2022).

УДК 159.9.07

Миколок Н. М.,
здобувач третього рівня вищої освіти (PhD)
зі спеціальності 053 «Психологія»,
Науковий керівник:
Фурман О. Є.,

д-р психол. наук, професор,
Західноукраїнський національний університет, м. Тернопіль, Україна

ПСИХОЛОГІЧНИЙ ПІДХІД У ПУБЛІЧНОМУ УПРАВЛІННІ: РОЛЬ І ЗНАЧЕННЯ ДЛЯ МІСЦЕВОГО САМОВРЯДУВАННЯ В УКРАЇНІ

Публічне управління в Україні, як і в багатьох інших країнах, є складною та важливою сферою, що визначає розвиток суспільства, ефективність управління ресурсами, та якість життя громадян. Останні роки свідчать про значущі зміни та виклики, які ставляться перед місцевим самоврядуванням в Україні. Суспільно-політичні

реформи, децентралізація та активна громадянська участь роблять свій внесок у трансформацію системи місцевого управління. Проте, крім інституційних та законодавчих змін, важливу роль в успішному функціонуванні місцевого самоврядування відіграє психологічний аспект. Питання психологічної готовності посадових осіб, їхніх міжособистісних взаємин та спілкування з громадою стають дедалі важливішими у контексті публічного управління.

Наше дослідження спрямоване на аналіз ролі та значення психологічного підходу в публічному управлінні, зосереджуючись на його застосуванні для місцевого самоврядування в Україні. Питання пошуку нових форм та методів психологічного підходу у публічному управлінні частково висвітлені у працях В. Брича, О. Вольської, А. Гірняка, І. Доля, М. Зінчук, О. Решетової, А. Фурмана та інших вчених, але і до сьогодні становлять науковий і практичний інтерес [1-7]. Ми розглянемо теоретичні аспекти психологічного підходу, а також його практичну реалізацію та вплив на процеси прийняття рішень, комунікації та взаємодії з громадою. Мета даного дослідження - висвітлити важливість психологічного підходу для місцевого самоврядування в Україні та підкреслити, як цей підхід може покращити ефективність та якість роботи органів місцевої влади. Також, ми маємо на меті надати рекомендації щодо впровадження психологічного підходу та вказати на перспективи подальших досліджень у цій області. У цьому контексті, важливо розглянути теоретичний фундамент психологічного підходу в публічному управлінні, а також дослідити практичний досвід та вплив цього підходу на сучасне місцеве самоврядування в Україні.

Психологічний підхід в публічному управлінні відіграє важливу роль у розумінні та оптимізації процесів, які відбуваються в системі місцевого самоврядування. Для більшого розуміння ролі та значення психологічного підходу у цьому контексті, перш за все, слід розглянути основні поняття та теоретичні аспекти цієї концепції.

1. Психологія у публічному управлінні

Психологія в контексті публічного управління стала однією з ключових галузей, що вивчає різні психологічні аспекти діяльності посадових осіб в урядових та адміністративних позиціях. Це включає в себе розуміння психологічних процесів прийняття рішень, спілкування зі співробітниками та громадянами, а також управління стресом та конфліктами.

2. Основні поняття психологічного підходу

Основними поняттями психологічного підходу в публічному управлінні є:

- психологічна готовність посадовців до вирішення складних завдань та управлінських викликів;
- міжособистісні відносини в органах місцевого самоврядування, включаючи спілкування з колегами та громадою;
- комунікація та взаємодія з громадянами, які є ключовим елементом в роботі місцевих органів влади.

3. Значення психологічного підходу для місцевого самоврядування

Психологічний підхід має безпосереднє значення для місцевого самоврядування в Україні. Він допомагає посадовцям адаптуватися до змінних умов, вирішувати конфлікти, покращувати взаємини з громадою та приймати ефективні рішення. Психологічний підхід сприяє підвищенню професійної компетентності посадових осіб, робить їх більш відкритими до змін та інновацій у місцевому управлінні.

Надалі ми детальніше розглянемо, як психологічний підхід втілюється на практиці в місцевому самоврядуванні в Україні та який вплив він має на рішення, комунікацію та спілкування між посадовцями та громадою. Психологічний підхід у публічному управлінні є важливим компонентом розуміння та оптимізації функціонування місцевого самоврядування. Цей аспект базується на ряді ключових теоретичних концепцій та принципів, що допомагають аналізувати та вдосконалювати взаємодію між посадовцями та громадою, приймати обґрунтовані рішення та забезпечувати ефективне управління на місцевому рівні. Ми розглянемо основні теоретичні аспекти психологічного підходу в контексті місцевого самоврядування в Україні.

1. Психологічна готовність та лідерство

Один із важливих аспектів психологічного підходу - це психологічна готовність посадовців до вирішення складних завдань та викликів, що стоять перед місцевими органами влади. Психологічно готові посадовці мають вищий рівень самопочуття, емоційної стійкості та здатності працювати в умовах стресу. Крім того, лідерство грає важливу роль у впровадженні психологічного підходу, оскільки лідери можуть створити психологічно здорову атмосферу в колективі та вплинути на сприйняття громадою.

2. Міжособистісні відносини та спілкування

Психологічний підхід покликаний поліпшити якість міжособистісних відносин в органах місцевого самоврядування. Розуміння психологічних аспектів спілкування допомагає посадовцям краще розуміти потреби та очікування громадян, а також ефективніше взаємодіяти з колегами. Навички слухання та вирішення конфліктів стають ключовими для покращення взаємин у місцевому самоврядуванні.

3. Комунікація та взаємодія з громадою

Ефективна комунікація з громадою є невід'ємною частиною успішного місцевого самоврядування. Психологічний підхід розглядає способи покращення комунікаційних навичок посадовців, враховуючи психологічні особливості сприйняття інформації та спілкування громадян. Розуміння психологічних аспектів спілкування допомагає створити довіру та сприяти активній громадянській участі.

Психологічний підхід у публічному управлінні не лише сприяє покращенню ефективності місцевого самоврядування, але й робить його більш людським та орієнтованим на потреби громади. Психологічний підхід в

контексті місцевого самоврядування в Україні має значущий практичний вимір. Впровадження психологічних принципів та методів в роботу органів місцевої влади допомагає покращити якість прийняття рішень, комунікацію з громадою та взаємини між посадовцями. Ось кілька практичних аспектів психологічного підходу у місцевому самоврядуванні:

1. Психологічна підтримка та консультування посадовців

Проведення психологічних тренінгів, консультацій та психологічної підтримки для посадовців стає дедалі важливішим аспектом управління на місцевому рівні. Психологи можуть допомогти посадовцям краще розуміти та керувати своїми емоціями, а також вчити ефективно спілкуватися та вирішувати конфлікти.

2. Розробка психологічних програм та навчання

Розробка та впровадження психологічних програм для посадовців допомагає підвищити їхню професійну компетентність та психологічну готовність. Такі програми можуть включати в себе тренінги з управління стресом, навичок спілкування, прийняття рішень тощо.

3. Психологічний супровід прийняття рішень

Психологічний підхід допомагає посадовцям приймати обґрунтовані рішення, особливо в ситуаціях великого тиску чи невизначеності. Використання психологічних інструментів може сприяти зниженню ризику невдалого прийняття рішень та покращенню їхньої якості.

4. Розвиток міжособистісних відносин та комунікації

Психологічний підхід сприяє покращенню міжособистісних відносин в органах місцевого самоврядування. Тренінги та навчання з комунікаційних навичок допомагають посадовцям краще взаємодіяти як внутрішньо, серед колег, так і з громадою.

5. Розробка стратегій спілкування з громадою

Психологічний аналіз сприяє розробці стратегій спілкування з громадою, що засновані на розумінні її потреб та очікувань. Грамотна комунікація з громадою допомагає зберегти довіру та підтримати активну громадянську участь в рішеннях, що стосуються місцевого самоврядування.

6. Психологічна експертиза рішень

Психологічний підхід може бути застосований для проведення експертизи рішень, прийнятих на місцевому рівні. Аналіз впливу рішень на психологічний стан громадян та посадовців може допомогти вибрати оптимальні шляхи подальшого розвитку.

7. Конфліктологічна робота та вирішення конфліктів

Психологічний підхід включає в себе інструменти для вирішення конфліктів на місцевому рівні. Конфліктологічна робота допомагає виявляти корені конфліктів та розв'язувати їх шляхом конструктивного спілкування та пошуку компромісів.

Впровадження психологічного підходу в роботу місцевого самоврядування в Україні може покращити якість управління, збільшити довіру громади до посадовців та сприяти створенню більш сприятливого середовища для розвитку місцевих громад. Практичний застосунок психологічного підходу є ключовим для досягнення цих цілей і покращення сфери місцевого самоврядування в Україні.

На основі аналізу психологічного підходу у публічному управлінні, особливо у контексті місцевого самоврядування в Україні, можна сформулювати кілька рекомендацій та визначити напрями подальших досліджень:

1. Впровадження психологічних програм та тренінгів

Рекомендується впроваджувати систематичні психологічні програми та тренінги для посадовців місцевих органів влади. Це допоможе підвищити їхню психологічну готовність, здатність до управління стресом та покращити міжособистісні відносини в колективі.

2. Вивчення впливу психологічного підходу на прийняття рішень

Подальші дослідження можуть спрямовуватися на вивчення впливу психологічного підходу на прийняття рішень на місцевому рівні. Це може включати аналіз якісних та кількісних показників ефективності прийнятих рішень, з урахуванням психологічних факторів.

3. Розвиток системи психологічної підтримки

Важливо розвивати систему психологічної підтримки для посадовців на місцевому рівні. Це може бути створення психологічних служб, гарячих ліній або інших механізмів, які надають психологічну допомогу та консультації в разі потреби.

4. Розвиток моніторингу та оцінки впливу психологічного підходу

Для визначення ефективності впровадження психологічного підходу в місцеве самоврядування необхідно розвивати системи моніторингу та оцінки. Це дозволить вчасно виявляти проблеми та коригувати стратегії.

5. Вивчення впливу психологічного підходу на громадську участь

Окрему увагу слід звернути на вивчення впливу психологічного підходу на активність та громадську участь у різних ініціативах та програмах місцевого самоврядування.

6. Розробка етичних стандартів психологічного супроводу

Психологічний підхід в публічному управлінні також вимагає розробки етичних стандартів та норм поведінки психологів, які працюють з посадовцями на місцевому рівні. Створення таких стандартів допоможе забезпечити якість та професійність психологічної підтримки.

7. Дослідження впливу психологічного підходу на взаємодію з громадою

Важливо вивчати, як впровадження психологічного підходу в місцеве самоврядування впливає на якість спілкування та взаємодію між органами влади та громадою. Це може включати дослідження рівня задоволеності громадян роботою посадовців та інші аспекти.

8. Порівняльний аналіз зарубіжного досвіду

Дослідницька робота може включати порівняльний аналіз досвіду з інших країн, де психологічний підхід вже впроваджується в публічне управління. Це допоможе ідентифікувати кращі практики та зробити висновки для подальшого розвитку в Україні.

Усі ці рекомендації та напрями досліджень спрямовані на покращення ефективності та якості місцевого самоврядування в Україні через використання психологічного підходу. Подальші дослідження та практичні застосування цих принципів можуть допомогти створити більш ефективну систему управління на місцевому рівні. Психологічний підхід у публічному управлінні, особливо на місцевому рівні, є ключовим фактором у досягненні якості та ефективності владних структур. Розглянувши теоретичний та практичний аспекти психологічного підходу, можемо зробити наступні висновки:

- Психологічна готовність посадовців до вирішення завдань та управління стресом є важливим аспектом успішного місцевого самоврядування.
- Розвиток міжособистісних відносин та навичок спілкування є важливим для покращення комунікації в органах влади.
- Ефективна комунікація з громадою є невід'ємною частиною успішного місцевого самоврядування.
- Психологічний підхід може бути застосований для вирішення конфліктів та покращення взаємин в органах місцевого самоврядування.
- Подальший розвиток психологічного підходу вимагає впровадження психологічних програм, розробки етичних стандартів та систем моніторингу.
- Психологічний підхід може покращити не лише спілкування та взаємини в органах влади, але й сприяти активній громадянській участі та розвитку місцевих громад.

Впровадження психологічного підходу в місцеве самоврядування в Україні може стати важливим кроком у напрямку покращення системи управління та задоволення потреб громади. Досягнення цієї мети вимагатиме спільних зусиль владних структур, фахівців у галузі психології та дослідників у галузі публічного управління.

Список використаних джерел

1. Брич В. Я., Миколюк С. М. Соціальний захист сиріт в Україні: монографія. Тернопіль: ТНЕУ, 2019. 200 с.
2. Вольська О. М. Публічне управління як системне явище в сучасному суспільстві. URL: <http://tnv-econom.ksauniv.ks.ua/index.php/journal/article/view/82>
3. Гіряк А. Психологія модульно-розвивальної взаємодії: монографія. Тернопіль: Університетська думка, 2020. 376 с.
4. Доля І. Упровадження ефективних форм виховання в системі державної та сімейної опіки: міжнародний досвід та уроки для України. URL: <http://old.iss.gov.ua/Moitor/March08/04.htm>
5. Зінчук М. І. Генезис наукового розуміння поняття публічного адміністрування в світі та Україні. URL: http://www.investplan.com.ua/pdf/19_2018/25.pdf
6. Решотова О. А. Особливості розвитку публічного управління в Україні: сучасні тенденції та проблеми. URL: http://www.dy.nayka.com.ua/pdf/3_2020/39.pdf
7. Фурман А. В. Наука і практика у роботі психолога, соціолога: між правдою і лукавством. Психологія і суспільство. Тернопіль, 2004. С. 7-12.

УДК 35.077.1-028.27(477)(043.2)

*Юсіфбейлі Рашид Расул Огли,
аспірант кафедри публічної політики,
Навчально-науковий інститут публічного управління та державної служби,
КНУ імені Тараса Шевченка, м. Київ, Україна*

**ІМПЛЕМЕНТАЦІЯ ЗАРУБІЖНОГО ДОСВІДУ З РОЗВИТКУ ЕЛЕКТРОННОГО
ВРЯДУВАННЯ В УКРАЇНІ**

Вивчення зарубіжного досвіду з проблем розвитку електронного врядування в публічному управлінні та адмініструванні задля його імплементації в Україні в контексті інтеграційних процесів в ЄС та в умовах воєнного стану є малодослідженими. Залежно від історичних факторів (менталітету) та способів взаємодії влади та громадян у сфері публічного управління та адміністрування науковці та практики виокремлюють *два підходи до типологізації моделей е-урядування.*

Перший підхід виокремлює: західну і східну моделі формування е-урядування, особливостями яких є процес реформування публічного управління в західних країнах, реорганізація органів публічної влади на основі принципів “нового державного управління” та створення “відкритої та чуйної держави”.

Проекти запровадження електронного урядування у східних штатах (Сінгапур, Республіка Корея тощо) реалізуються на основі принципів традиціоналізму (конфуціанства) та “раціональної бюрократії”.

Другий підхід, який на нашу думку є більш об’єктивним, визначає три основні моделі функціонування електронного урядування: континентально-європейську (європейські країни); англо-американську (США, Великобританія, Канада); азіатську (країни Азії). Ними надбано прогресивний досвід, правильне використання якого дозволяє заощадити час і ресурси, зменшити кількість помилок, вирішити проблеми взаємодії, стандартизувати та уніфікувати національні системи е-урядування з міжнародними практиками в Україні. Використовуючи цей прогресивний зарубіжний досвід щодо розвитку е-урядування в сфері публічного управління та адміністрування, необхідно насамперед висвітлити тенденції, принципи, підходи.

Процес публічного управління зарубіжних демократичних країнах знаходиться на стадії постійного динамічного вдосконалення та адаптації до реальних умов розвитку державотворчих процесів.

У цій моделі діяльність та управління наднаціональними структурами та органами влади орієнтовані на потреби громадян – користувачів мереж та інформаційних систем (швидке отримання якісних послуг, доступ до публічної інформації, участь у формуванні державної політики), що є орієнтиром на стратегічне планування. Ця модель знайшла підтвердження в Стратегії цифрового уряду Сполучених Штатів (2012 р.), основними завданнями якої в цій сфері виступають:

- забезпечення доступу суспільству до офіційної інформації та державних послуг в будь-якому місці, в будь-який час, з використанням будь-якого пристрою
- у зв’язку з цим в документі наводяться дані про значне зростання частки користувачів мобільних пристроїв в порівнянні з персональними комп’ютерами;
- сприяння використанню державними органами нових технологій, пристроїв, додатків до гаджетів і відомостей надійним і доступним способом;
- стимулювання використання офіційної інформації для підтримки інноваційної діяльності в масштабах країни і поліпшення якості державних послуг, що надаються суспільству.

Доцільно зазначити, що Стратегія цифрового урядування у США заснована на трирівневій моделі його організації.

Інформаційний рівень включає структуровану (перепис, дані про зайнятість населення) і неструктуровану (прес-релізи, бюлетені, інструкції) інформацію.

Рівень платформ, який складається з систем і процесів управління даними (системи керування змістом, розробка програм та послуг для забезпечення ключових інформаційно-комунікаційних функцій суспільного значення, розробка апаратної інфраструктури).

Презентаційний рівень визначає спосіб організації інформації і її сприйняття користувачами. На ньому формуються вимоги до форм надання урядових відомостей в електронному вигляді, включаючи інтернет-сайти, мобільні додатки та інші способи поширення інформації.

Трирівнева модель дозволяє відокремити завдання із накопичення даних від їх розповсюдження, тим самим синхронізуючи одноразове створення інформаційного продукту з можливістю повторного його подальшого використання.

Особливістю американської моделі електронного урядування є те, що вона базується на чотирьох принципах, закладених у стратегії США щодо цифрового уряду, а саме: *Інформаційно-орієнтований підхід* охоплює перехід від управління документами та обміну ними до обробки дискретних даних, які можна легко ідентифікувати, передати, класифікувати та представити; *принцип загальної платформи* зосереджений на створенні відкритого інформаційного середовища та загальної технологічної інфраструктури для більш ефективної спільної роботи учасників та користувачів електронного урядування, зменшення бюджетних витрат, застосування єдиних стандартів та забезпечення узгодженості відділів у створенні та використанні офіційної інформації; *принцип, орієнтований на користувача*, передбачає, що вся діяльність електронного урядування в кінцевому рахунку спрямована на задоволення потреб споживачів послуг; *принцип безпеки та конфіденційності* вимагає забезпечення безпеки даних та надійності надання електронних послуг без відмови від прозорості та підзвітності державних органів.

Зарубіжний досвід з розвитку електронного урядування дозволяє Україні мінімізувати збитки та сподіватися на поступове зростання довіри громадськості до держави. Цього можна досягти за рахунок: максимальної прозорості державних перетворень; різноманітності, зручності та ефективності електронних послуг; рівного доступу до джерел інформації; спрощення бюрократичних бар’єрів; гарантування права на апеляцію та розгляд справи у строки, передбачені законодавством; забезпечення контролю за виконанням рішень; посилення ролі громадських організацій у захисті прав громадян.

Список використаних джерел

1. Інституційні та організаційні засади впровадження електронного урядування: кращі зарубіжні практики / авт. кол.: П. Радченко, Т. Соболева, О. Берникова, Д. Курилюк, В. Стаднік, С. Сметанін, О. Жмеренецький; за заг.

ред. С.А. Чукут, О.В. Загвойської. К.: НАДУ, 2011. 172 с. URL: http://ktpu.kpi.ua/wpcontent/uploads/2016/02/Institutsijni-ta-organizatsijni-zasadi-vprovadzheniya-e_uryaduvannya.pdf.

2. General Services Administration (GSA). (2019). Chief Information Officers Council (CIO). Washington, DC. Retrieved from: <https://www.gsa.gov/about-us/organization/office-of-governmentwide-policy/office-of-shared-solutions-and-performance-improvement/chief-information-officers-council-cioc>

3. Онуфрієнко О. (2019). Архітектоніка електронного врядування у США: концептуалізація та реалізація ініціативи «е-уряд» президентською адміністрацією ДЖ. Буша-Мол. Аспекти публічного управління, 2019. №7 (8). С. 37-60. DOI: 10.15421/151940.

4. Юсіфбейлі Р. (2021). Стратегічні напрями розвитку електронного врядування в Україні. Публічне управління та митне адміністрування, 2 (29). С.49 -56. DOI <https://doi.org/10.32836/2310-9653-2021-2.8>

УДК 35.083.8(043.2)

Яшутін І,

аспірант кафедри публічної політики,

*Навчально-науковий інститут публічного управління та державної служби,
КНУ імені Тараса Шевченка, м. Київ, Україна*

ШЛЯХИ РОЗВИТКУ МЕХАНІЗМІВ УПРАВЛІННЯ ВИКОНАВСЬКОЮ ДИСЦИПЛІНОЮ НА ПУБЛІЧНІЙ СЛУЖБІ

Питанню виконавської дисципліни приділяється доволі велика увага в державному управлінні, юридичних та економічних науках тощо. Між тим в сучасній науці з державного управління відсутнє комплексне дослідження з даної тематики. Аналізуючи наукові розвідки щодо вивчення особливостей здійснення державної служби, контролю за виконавською дисципліною державних службовців, імплементації інституту державної служби України до стандартів ЄС, зазначимо, що багато вітчизняних учених та практиків досліджували законодавчі, етичні, морально-ціннісні, соціокультурні та інші аспекти в обумовленій нами темі: В. Б. Авер'янов, Т. Е. Василевська, К. О. Ващенко, С. Д. Дубенко, В. М. Ємельянов, Ю. Г. Кальниш, М. В. Канавець, Н. Р. Нижник, О. Ю. Оболенський, В. М. Олуйко, О. Я. Прохоренко, Л. В. Прудіус, С. М. Серьогін, О. І. Сушинський, С. К. Хаджирадева, які розглядали це питання в контексті наближення владних інституцій України до стандартів ЄС.

Однак, не зважаючи на численну кількість публікацій, актуальним є питання продовжити наукові дослідження з цієї тематики, що й спонукало нас до обрання теми, мети та завдань дослідження. В умовах сучасних викликів та загроз сутність забезпечення розвитку виконавської дисципліни на публічній службі доцільно розглядати через призму конкретних механізмів.

Механізм планування доцільно застосовувати для досягнення результатів виконавської дисципліни державних службовців та посадових осіб місцевого самоврядування в органах публічної служби. Вони мають відповідати завданням конкретного органу влади та завданням державної політики. На основі стратегічних планів органи виконавчої влади (далі – ОВВ) формують плани роботи структурних підрозділів, які мають об'єднати індивідуальні плани роботи кожного державного службовця для їх подальшого щорічного звіту.

Організаційний механізм є важливим компонентом підвищення якості виконавської дисципліни, що в значній мірі сприяє застосуванню не лише адміністративних заходів екстенсивного характеру на кшталт збільшення штатної чисельності працівників чи посилення контролю за їх роботою. Адже організаційні заходи мають бути спрямовані на інтенсифікацію праці державних службовців, належне технічне забезпечення робочого місця, дотримання елементарних умов гігієни праці та відпочинку державних службовців, зокрема про необхідність вдосконалення технічної бази органів державної влади. Сьогодні важливе значення в організаційному механізмі має запровадження на публічній службі електронного/цифрового врядування, навчання державних службовців тайм-менеджменту, цифровій грамотності та управлінню людськими ресурсами в умовах змін та ризиків. Тому цільове обстеження умов праці та робочого місця державного службовця передбачає розробку науково обґрунтованих рекомендацій щодо організації праці відповідно до сучасних вимог організаційного менеджменту в органах державної влади і їх закріплення відповідними нормативними актами. Аналіз моніторингових досліджень, проведених Генеральним департаментом з питань управління персоналом на державній службі та службі в органах місцевого самоврядування Національного агентства України з питань державної служби, які публічно були представлені 22 червня 2022 року на міжнародному круглому столі “Інтернаціоналізація навчання з питань публічного управління та адміністрування з транснаціональною перспективою”. За даними Генерального департаменту, протягом перших двох місяців дії воєнного стану в Україні в штатному режимі працювали 67,8% державних службовців та посадових осіб місцевого самоврядування; в дистанційному режимі – 11,1%, в змішаному режимі – 7,2%, на простій перебував – 9,1%. Однак за цей період воєнного стану всі державні службовці та посадові особи місцевого самоврядування відзначилися високим рівнем виконавської дисципліни, що підтверджено різким зменшенням кількості скарг, петицій, незважаючи на те, що умови праці були змінені не в кращу сторону, а форми роботи були багатовекторними, часто змінними. Ця зміна результативності роботи продемонстрована на рис. 1.



Рис. 1. Зміна результативності роботи державних службовців в умовах воєнного стану

Як бачимо, збільшення навантаження відбулося на 47%, зокрема це стосується окремих регіонів України, куди буди евакуйовані внутрішньо переміщені державні службовці із зон бойових дій (Західна Україна, Центральна Україна).

Забезпечення розвитку нормативно-правового механізму та контролінгу виконавської дисципліни державних службовців регулюється у межах їх функціональних повноважень, що зумовлено рівнем правової свідомості та правової культури суспільства. Механізм оцінювання управління персоналом доцільно розглядати крізь призму Закону України «Про державну службу», що змінив методологію оцінювання персоналу на державній службі. Механізм управління якістю є одним з ефективних інструментів визначення результативності публічної служби. Мотиваційно-ціннісний механізм заслуговує на увагу тому, що він направлений на стимулювання виконавської дисципліни в державних службовців задля визначення пріоритетних напрямів підвищення ефективності системи державної служби.

Проведене дослідження показало, що забезпечення механізмів розвитку управлінням виконавською дисципліною на публічній службі є способом забезпечення законності і прав державних службовців та посадових осіб місцевого самоврядування на саморозвиток, самовдосконалення та самоорганізацію. Шляхи забезпечення механізмів розвитку управлінням виконавською дисципліною на публічній службі мають посилитись завдяки імплементації досвіду європейських країн у вирішенні означених проблемних питань, що має важливе значення для розбудови Української держави у повоєнній трансформації на європейському рівні.

Список використаних джерел

1. Грей Ю.М. Формування мотиваційного забезпечення системи управління розвитком підприємств. [Текст]. *Агросвіт*. 2019. №13–14. С.67–76. URL : http://www.agrosvit.info/pdf/13-14_2019/11.pdf (Дата звернення – 20 жовтня 2023).
2. Ларіна Наталія, Яшутін Ігор. Забезпечення розвитку механізмів управління виконавською дисципліною на публічній службі. *Вісник Київського національного університету імені Тараса Шевченка. Державне управління*. 2023. №1 (17). С.21- 27. DOI: <https://doi.org/10.17721/2616-9193.2023/17-4/7>
3. Про державну службу: Закон України від 10 грудні 2015 року № 889 – VIII. URL : <https://zakon.rada.gov.ua/laws/show/889-19#Text> (Дата звернення – 26 травня 2022).
4. International standard. Social responsibility (SA8000): international document from 01.10.2007 (SA8000:2001) [International standard. Social responsibility (SA8000): International Document of 01.10.2007]. URL : <http://zakon3.rada.gov.ua/laws/show/n0015697-07> Велика Британія. Неофіційний переклад (in Ukrainian). (Дата звернення – 28 жовтня 2023).

УДК 35.08:005.95/.96]=111(043.2)

*Журавель С. М.,
ст. викладач
департаменту охорони здоров'я та
захисту навколишнього середовища,
Національний політехнічний університет, м. Запоріжжя, Україна*

UPDATE OF MANAGEMENT OF PERSONNEL POTENTIAL OF THE ORGANIZATION

The economic policies of the state, social and labor relations, as well as the environment of organizations providing engineering services, are all undergoing transformation due to the acceleration of globalization, innovation processes, and scientific, technical, and informational advancements. These changes are driving a shift in the management of such organizations, altering employee requirements and creating a demand for highly qualified specialists. The practice of managing personnel competence development is characterized by its changeable and fragmented nature, the uncertainty of procedures and specific methods, and a lack of focus on modern human resource management technologies. There is a crucial need to manage the development of personnel competence by creating appropriate opportunities for the formation and improvement of employee competencies. Using a competency-based approach in human resource management is an effective tool for providing highly qualified specialists and is one of the most important factors determining the success of engineering service organizations. In light of these factors, there is a renewed urgency to reconsider the initial scientific, theoretical provisions, and practical aspects of managing the human resource potential of engineering service organizations. This reconsideration should be based on a competency-based approach and should include the introduction of new methodological approaches into the practice of managing human resource development. A critical and timely issue in today's conditions remains the assurance of sustainable development of socio-economic systems at various levels. It is development, not mere growth, that is the priority objective and a special task of numerous management subjects. Transformations in socio-economic systems, social and labor relations, the nature and content of labor, and sustainable development–driven by the acceleration of globalization, innovation processes, scientific, technical, and informational progress –encourage changes in the personnel policies of organizations providing engineering services and changes in employee requirements. The challenges of reorienting personnel management in the context of sustainable development, providing highly qualified employees, and developing personnel competence are becoming increasingly pressing. The successful functioning and competitiveness of organizations providing engineering services depend on many factors, one of the key ones being human resources. The leading role in the organization's potential belongs to the competence of the personnel, as it ensures the organization's relationship with the external environment and coordinates the activities of all departments internally. Personnel competence combines both business and personal qualities, as well as the capabilities of employees, which can be put into action to solve immediate problems and achieve goals. The degree of understanding of the importance of human resources for the organization's development has a decisive influence on its results. The matter of researching human resources remains relevant and calls for further consideration to introduce new approaches to managing personnel competence development in the context of sustainable development, and for the formulation of measures to enhance and develop the human resources of organizations providing engineering services.

УДК 324:[35.077.1:004](043.2)

*Михайлов М. О.,
докторант
кафедри публічного управління та адміністрування,
Навчально-науковий інститут публічного управління та адміністрування
ЧНУ імені Петра Могили, м. Миколаїв, Україна*

РЕАЛІЗАЦІЯ МЕХАНІЗМУ ЦИФРОВОЇ ДЕМОКРАТІЇ У ЗАБЕЗПЕЧЕННІ ВИБОРЧОГО ПРОЦЕСУ В УКРАЇНІ: ВИКЛИКИ ТА ПЕРСПЕКТИВИ

Аналіз виборчих процесів 2014 та 2019 років суттєво відрізняються одна від одної. Суспільні та соціально-політичні умови мали значний вплив на виборчу кампанію 2014 року, її медійну, комунікаційну й електоральну складові, електоральну поведінку та участь громадян України у виборах. У 2014 році спостерігалась зміна мотивації виборців. Революція Гідності визначила нові вимоги до лідерських якостей народних керівників, які проявилися в нових умовах, пов'язаних з анексією росії Автономної Республіки Крим та воєнними діями за участю росії на Донбасі. Вперше в період виборчого процесу набули визнання мережеві комунікації в електоральному процесі, що й визначило хід і результати виборів 2014 року. Президентські вибори в Україні у 2014 році, які відбулися 25 травня, були визнані Міжнародною місією Світового Конгресу Українців (СКУ) та Парламентською Асамблеєю Ради Європи демократичними, чесними, прозорими, що відповідають принципам транспарентності. Президентські вибори 2019 року мали суттєві відмінності від попередніх виборів високою активністю

зареєстрованих кандидатів у Президенти України. Їх виборчі кампанії характерні високим рівнем конкуренції, рекордною кількістю заявлених кандидатів на пост Президента України (44 особи, тоді як у 2014 році було зареєстровано – 24 особи). Особливістю виборчого процесу 2019 року визнано відмову найбільш рейтингового кандидата Володимира Зеленського проводити агітаційну роботу з населенням в її традиційних формах, при тому, що діючий Президент України, Петро Порошенко, активно поєднував статус кандидата з виконанням посадових обов'язків в офіційний період виборчого процесу. Статистичні дані МВД України засвідчили, що 71 відсоток, або 457 складених протоколів щодо здійснення адміністративних правопорушень (із 642 протоколів), стосувалися порушень щодо агітаційних матеріалів без вихідних даних, які були розміщені на бігбордах та рекламних щитах. Зазначені агітаційні порушення були спрямовані на передчасну агітацію виборців. Електоральний маркетинг в період виборчих перегонів 2019 року характерний для найбільш рейтингових кандидатів – Петра Порошенка та Володимира Зеленського, спрямованість агітаційних кампаній яких залежала від виборчих турів. Основний акцент першого туру виборів було зосереджено на позитивних матеріалах в ЗМІ, соціальних мережах про особистість кандидатів (61 відсоток опублікованих дописів на підтримку Володимира Зеленського, та 62 відсотки дописів, які направлені на підтримку Петра Порошенка). Під час другого туру виборів значно активізувалася робота з дискредитації обох кандидатів на посаду Президента України (58 відсотків дописів – щодо Петра Порошенка, а 80 відсотків – щодо Володимира Зеленського. Подібні зміни продемонстрували бажання кандидатів дискредитувати один одного, а не комунікувати з електоратом. Таким чином, 2019 рік ознаменувався виборами Президента України, які проводилися в умовах російсько-української війни, тимчасової окупації Криму та окремих районів Донецької та Луганської областей. Голосування в прифронтових районах було проведено лише у 199 територіальних округах з 225.

В умовах тимчасової окупації частини території України виборчий процес характеризувався особливою відповідальністю державних органів влади. Зокрема, ЦВК та правоохоронні органи забезпечили високий рівень національної безпеки виборів, включаючи кібернетичну, соціальну та політичну безпеку суб'єктів виборчого процесу. Внутрішнє переміщення громадян, спровоковане збройною агресією сусідньої держави, вимагало належного інформаційно-комунікаційного забезпечення виборчого процесу в питанні визначення тимчасового місця голосування.

Парламент України на період виборів прийняв об'єктивне законодавче рішення щодо заборони представникам РФ від країни-агресора бути в складі міжнародних спостерігачів на виборах Президента України. Дане рішення вважаємо легітимним.

Виявлено ряд суттєвих недоліків, які впливали на якість виборчого процесу. Серед них доцільно зазначити наступні:

1. Важливі для майбутнього суспільства президентські вибори проводились на основі діючого застарілого законодавства, що було одним з найбільш складних питань виборчого процесу.
2. Водночас, неефективними залишались положення законодавства щодо застосування санкцій за злочини проти виборчих прав громадян.
3. Не вдалося Верховній Раді України прийняти Виборчий кодекс, а також доповнити діюче законодавство – Кримінальний кодекс та Кодекс про адміністративні правопорушення, про невідворотність покарань за порушення під час виборчого процесу.
4. Не був ухвалений Верховною Радою України розроблений законопроект про посилення спроможності держави щодо запобігання та розслідування виборчих правопорушень громадян.
5. Законодавством України не врегульовувало питання передвиборчої агітації в соціальних мережах, що вплинуло на відсутність норм з протидії тіншовим фінансово-економічним діям кандидатів.
6. Закони України та підзаконні акти не враховували масового переміщення виборців із тимчасово окупованих територій та внутрішньої трудової міграції.
7. Законодавством не забезпечено повноцінного права офіційних спостерігачів від громадських організацій щодо їх участі у засіданнях та нарадах ЦВК.

Однак відзначимо й суттєві відмінності між виборчими процесами 2014 і 2019 роками, зокрема у виборчому процесі 2014 року була тенденція активної участі людей переважно літнього віку у голосуванні та електоральній комунікації, які не користуються соціальним або інтернет-мережами. Тоді як на виборах 2019 року, більшість виборців активно вже користувалися Інтернет-платформами як засобом спілкування з кандидатами. На нашу думку, динамічне впроваджувалися інноваційних інструментів та технологій, постають надійним ресурсом для розвитку цифрової демократії в Україні. Аналіз президентської виборчої кампанії 2019 року сприяв виокремленню важливих аспектів, пов'язаних з цифровим розривом та наявністю електорального абсентеїзму, характерного для молоді.

Проблема цифрового розриву характерна для обох президентських кампаній. В соціологічних дослідженнях зазначена позитивна тенденція, яка характерна збільшенням кількості Інтернет-користувачів – з 17,9% у 2010 р. до 29,3% у 2014 р. та 43,4 % у 2019 році.

Таким чином, в Україні відбуваються цифрові трансформації, які вимагають як ефективної діяльності органів публічної влади, так і активної позиції громадянського суспільства, політичних сил. Спільна діяльність у цьому разі стає підґрунтям для реалізації відповідної державної політики на центральному, регіональному та місцевому рівнях.

Інтеграція між сервісами е-демократії призведе до підвищення рівня чергових виборів в Україні, їх прозорості, публічності електоральної комунікації, доступності здійснення на засадах цифровізації. Проте це можливо лише за наявності узгодженої нормативно-правової бази у сфері цифрового врядування та єдиних підходів і стандартів до формування відповідних інструментів у виборчому законодавстві. З часом уніфікація стандартів та підходів до функціонування інструментів цифрової демократії може сприяти інтеграції з міжнародними та окремими національними продуктами інших країн у сфері цифрової демократії.

Органи влади можуть розвивати інструменти цифрової демократії разом із представниками інститутів громадянського суспільства (далі – ІГС).

ІГС можуть бути залучені або не залучені до процесів цифрової демократії, проте саме цей аспект впливає як на вартість самих інструментів, так і на розподіл функцій стосовно цифрової демократії. ІГС виконують чотири функції: розробка та дизайн інструментів цифрової демократії; навчання мешканців правильному використанню наявних інструментів цифрової демократії; анімація (постійне залучення громадян) до використання до використання інструментів; адвокація (просування) інструментів цифрової демократії.

Чим більше ІГС залучені в процес цифрової демократії, тим швидше буде здійснюватися просування до електронних виборів, підвищуватиметься якість електоральних комунікацій. Якщо функція впровадження (імплементації) інструменту частково буде покладена на інститути громадянського суспільства, то відбудеться зниження ресурсного навантаження на органи публічної влади. І навпаки – якщо ж недержавні організації не залучені в цей процес, тоді консультаційні та анімаційні процеси цілковито покладаються на органи місцевого самоврядування, що підвищує вартість впровадження інструментів цифрової демократії.

Саме тому вкрай важливо сформувавши механізм та умови для того, щоб ІГС могли перебрати на себе частину відповідальності з функціонування електоральної комунікації засобами цифрової демократії. Також доцільно зазначити, що має бути розроблена мотивація для користування цими інструментами. Адже навіть за умови ефектної електоральної комунікації та співпраці між органами влади та недержавними організаціями існує важливий аспект власне самого залучення громадян до виборчого процесу, мотивування їх до використання таких інструментів.

УДК 35.07/08:006.032(4)](0.43.2)

*Лукашук М. В.,
аспірант*

*кафедри публічного управління та права,
КЗВО «Дніпровська академія неперервної освіти»,
Дніпропетровської обласної ради, м. Дніпро, Україна*

НАПРЯМИ ЗАБЕЗПЕЧЕННЯ ЕФЕКТИВНОГО ВРЯДУВАННЯ В УКРАЇНІ ЧЕРЕЗ ГАРМОНІЗАЦІЮ ЄВРОПЕЙСЬКИХ СТАНДАРТІВ

Для захисту державного бюджету, зокрема у сфері державних закупівель, запобігання корупції, надання державних послуг, в тому числі у сфері банківської діяльності, енергетики, охорони здоров'я Україна успішно провела масштабні реформи.

Стратегією реформування системи публічних закупівель, затвердженою розпорядженням Кабінету Міністрів України від 24 лютого 2016 р. № 175-р, передбачені подальші етапи вдосконалення закупівельного процесу. Необхідним є зосередження на рекомендованих в рамках ЄС кращих європейських практиках, які в першу чергу варто впроваджувати на рівні замовників, від яких більшою мірою залежить ефективність закупівлі. Ключовими пріоритетами стратегічної політики державних закупівель за дослідженням Єврокомісії є:

1. Забезпечення більш широкого впровадження стратегічних закупівель. Маються на увазі соціальні, зелені, інноваційні закупівлі, оскільки необхідно відходити від практики, що за будь-яких обставин виключно найнижча ціна має значення для присудження державного контракту. Однак, замовникам публічних закупівель у стратегічних секторах (цивільне будівництво, охорона здоров'я, ІТ, транспорт) з точки зору Європейської Комісії варто приділяти належну увагу також можливостям для ринку постачальників (зокрема, розвитку середнього та малого бізнесу), питанням екологічної та соціальної стійкості, якості, інноваціям, створенню найкращої доданої вартості. Це досягається завдяки:

1) використанню інформаційних платформ для обміну досвідом, розгляду з точки зору реалістичних функціональних вимог технічних характеристик, розуміння яких зазвичай приходиться до замовників завдяки попереднім консультаціям з ринком;

2) наданій можливості використання способів закупівель, які передбачають варіативність рішень, що базуються на альтернативних процесах або технологіях – учасники поряд із «безпечним» традиційним рішенням можуть запропонувати більш інноваційне;

3) врахуванню вартості життєвого циклу закупівлі (не лише ціни), зокрема, придбання, виробництва, споживання, використання, взаємозв'язку, обслуговування, утилізації та/або переробки предмета публічного контракту;

4) співвідношенню якості та ціни – визначення поруч із ціновим критерієм оцінки пропозицій учасників якісних критеріїв;

5) для пом'якшення чи запобігання несприятливих соціальних наслідків, привнесення соціальних вигод пошуку можливостей під час виконання контракту;

б) можливості закупати за відкритою процедурою та із застосуванням залежно від обставин гнучкіших способів – інноваційне партнерство, конкурентний діалог, переговорна процедура, конкурс проектів, передкомерційна закупівля, конкурентна процедура з переговорами.

В рамках угод про вільну торгівлю з різними країнами, багатосторонньої угоди Світової організації торгівлі про державні закупівлі, Міжнародного інструменту закупівель і співпраці з країнами-кандидатами на членство в ЄС та сусідніми країнами ЄС виступає за відкритість міжнародних ринків публічних закупівель. ЄС докладає зусиль, щоб існувала взаємна доступність до державних контрактів, тобто політика відкритості розповсюджувалась на компанії держав-членів ЄС, коли вони мають бажання прийняти участь у публічних закупівлях за межами ЄС.

2. Підвищення цілісності, прозорості даних. Дані повинні бути доступними, оскільки це відкриває широкий спектр можливостей для формування майбутніх стратегічних рішень, оптимізації взаємодії між системами публічних закупівель, кращої оцінки ефективності політики закупівель. Представники влади повинні використовувати якісні дані та ділитися з іншими зацікавленими сторонами ними, електронні системи закупівель мають містити якісні дані. Вони також забезпечують засоби для виявлення порушень.

3. Прискорення цифрової трансформації. Переваги електронних закупівель повною мірою можна буде отримати, якщо цифровій трансформації піддається весь процес державних закупівель. Це включає наступні етапи: від сповіщення, планування, та подання до виставлення рахунків, архівування та оплати. Нові технології дають можливість докорінно переглянути відповідні частини державного управління та способ організації публічних закупівель.

Використання у державних закупівлях електронних інструментів пропонує ряд важливих переваг, таких як: скорочені та спрощені процеси; значна економія для всіх сторін; зменшення адміністративного тягаря та бюрократії; більше інновацій; підвищена прозорість; нові можливості для бізнесу шляхом покращення доступу до ринків публічних закупівель середніх та малих підприємств.

Надійна система управління державними фінансами, включаючи зовнішній аудит та державні закупівлі, управління інфраструктурою буде ключовим елементом для успішної реалізації програми відновлення країни шляхом забезпечення на всіх рівнях влади конкуренції, прозорості та мінімізації ризиків корупції та шахрайства.

У червні 2022 року парламентом ухвалена Національна антикорупційна стратегія України є чинною в умовах воєнного стану. Захисту антикорупційних органів від будь-яких спроб зменшити їх ефективність або підірвати їх незалежність шляхом послаблення антикорупційного законодавств має бути приділена максимальна увага. Також важливо надалі розвивати та відновити прозорість усіх антикорупційних процесів державного врядування.

Перезавантаження основ ефективного врядування в Україні має сприяти економічному розвитку шляхом вивільнення в приватному секторі конкуренції, забезпечити верховенство права та подолання корупції на високому рівні.

УДК 332.1:004](477)(043.2)

*Лукашук Л. С.,
здобувач освітньо-професійної програми
«Публічне управління та адміністрування»
КЗВО «Дніпровська академія неперервної освіти»,
Дніпропетровської обласної ради, м. Дніпро, Україна*

ВПЛИВ ЄВРОІНТЕГРАЦІЇ НА РОЗВИТОК ЦИФРОВОГО ПРОСТОРУ: РЕГІОНАЛЬНИЙ АСПЕКТ

Понад рік українські міста працюють в умовах безпрецедентних викликів війни. Попри повномасштабне вторгнення росії в Україну, органи місцевого самоврядування продемонстрували стійкість, адаптуючи свою діяльність під вимоги воєнного стану, продовжуючи впроваджувати рішення для підвищення прозорості та підзвітності – акцентуючи вплив на стимулюванні розвитку цифрових технологій.

Розвиток цифрової економіки України полягає у створенні ринкових стимулів, мотивацій, попиту та формуванні потреб щодо використання цифрових технологій, продуктів та послуг серед українських секторів промисловості, сфер життєдіяльності, бізнесу та суспільства для їх ефективності, конкурентоздатності та національного розвитку, зростання обсягів виробництва високотехнологічної продукції та благополуччя населення.

Загалом стрімкий розвиток цифрових технологій в Україні спростило для бізнесу вихід на зовнішні ринки, сприяв модернізації обладнання, оптимізації управлінських процесів.

Сфера цифровізації стала важливим фактором економічного розвитку, в т.ч. завдяки стійкому попиту на ІТ-послуги. Частка ІТ-сектору у ВВП наразі 4%. У 2021р. обсяг експорту е-послуг склав 6,9 млрд. дол. США. Лише за січень-листопад 2022р. ІТ-сектор забезпечив експортних надходжень на суму 6,6 млрд. дол. США, що на 13% більше аналогічного періоду 2021 р. (рис.2.10.). Наразі ІТ складає майже половину (45%) всього обсягу експорту послуг.

Враховуючи зазначене, Україна здійснила ряд важливих кроків в сфері цифровізації:

вдалося досягти поступу в наблизенні законодавства до європейських норм щодо державного регулювання у сферах електронних комунікацій;

зроблені важливі кроки до взаємного визнання електронних довірчих послуг з ЄС;

у рамках проекту EU4DigitalUA починається розробка Єдиної державної електронної системи дозвільних документів e-Permit, яка цифровізує процедури ліцензування та надання дозволів.

ЄС сприяє процесам цифровізації в Україні, зокрема, через запровадження проекту технічної допомоги ЄС «Підтримка цифрової політики України» і в рамках Програми Digital Europe, яка є частиною «цифрового безвізу» з ЄС.

ЄС здійснює різноманітну підтримку процесам цифровізації в Україні, зокрема в рамках ряду проектів. Наприкінці 2021р. стартував трирічний проект технічної допомоги ЄС «Підтримка цифрової політики України» з фінансуванням у понад 2,5 млн. євро. Проект спрямовано на інституційну підтримку (надання консультативної та технічної допомоги) з метою забезпечення інтеграції до Єдиного цифрового ринку ЄС, наблизення державної політики у сфері цифровізації до вимог Угоди про асоціацію.

Завдяки проекту EU4DigitalUA Україна отримує підтримку європейських партнерів за такими напрямками: інтероперабельність та інфраструктура цифрового уряду; інституційне зміцнення та розвиток потенціалу; комунікація та обізнаність громадськості; розвиток електронних послуг; кібербезпека та захист даних. Бюджет проекту розрахований на 2020-2024рр. і складає 20,5 млн. Євро.

ЄС допомагає забезпечити в умовах війни стабільність і розвиток українського Інтернет-сектору як шляхом зміцнення партнерства у сфері цифровізації, так і через розвиток співробітництва у сфері безпеки – здійснення цільових акцій і заходів з посилення кіберзахисту України.

УДК 35.07/08:005.591.4](043.2)

*Пизюк Д. Л.,
аспірант*

*Інститут держави і права ім. В. М. Корецького,
НАН України, м. Київ, Україна*

ТРАНСФОРМАЦІЯ ОРГАНІЗАЦІЙНОЇ КУЛЬТУРИ В ОРГАНАХ ПУБЛІЧНОЇ ВЛАДИ В УМОВАХ ІНФОРМАЦІЙНОГО СУСПІЛЬСТВА

Сучасна парадигма управління публічними органами вимагає не лише оптимізації адміністративних процедур, але й глибокої трансформації організаційної культури. Інформаційне суспільство, засноване на інноваціях і високотехнологічних засобах комунікації, поставило перед органами публічної влади нові завдання та вимоги. Актуальність дослідження полягає в необхідності розуміння і вивчення процесів трансформації організаційної культури в умовах інформаційного суспільства з метою підвищення ефективності державного управління.

Нещодавні дослідження в сфері публічного управління надавали значення організаційній структурі та процедурним аспектам. Однак сучасні дослідження визначають, що організаційна культура архіважлива як ключовий чинник успішного реформування органів публічної влади. У контексті інформаційного суспільства, інновації та здатність до адаптації організаційної культури стають важливими для забезпечення відповідності динамічним сучасним вимогам та викликам.

Метою дослідження є вивчення процесів та механізмів трансформації організаційної культури в органах публічної влади в умовах інформаційного суспільства.

Результати дослідження вказують на те, що трансформація організаційної культури в органах публічної влади в умовах інформаційного суспільства вимагає впровадження інноваційних методів, підходів та низки ключових механізмів, які сприяють адаптації та зміні внутрішньої культури організацій. Основні положення ключових висновків такі:

1. Механізми трансформації організаційної культури в органах публічної влади в умовах інформаційного суспільства включають такі аспекти, як:

- Лідерство та приклад вищих посадових осіб. Ефективна трансформація організаційної культури в органах публічної влади вимагає активного лідерства від керівництва. Вищі посадові особи мають виступити ініціаторами

та прикладом для інших у формуванні нових цінностей та норм. Вони мають взяти на себе обов'язок відповідати за формування культурних змін; їх дії та підтримка є ключовими чинниками для успіху трансформації;

- Комунікація та відкритість. Ефективний обмін інформацією та відкритість важливі для трансформації організаційної культури. Комунікація повинна бути спрямована на пояснення мети та цілей трансформації, враховувати думку співробітників та забезпечувати двосторонній обмін ідеями та фідбеком;

- Залучення працівників. Активне залучення працівників до процесу трансформації організаційної культури є важливим механізмом. Працівники повинні брати участь у створенні нових цінностей та норм, що сприяє підвищенню власної ідентифікації з органом публічної влади і підтримує процес трансформації;

- Навчання та розвиток кадрів. Освіта і розвиток кадрів важливі для зміни та покращення організаційної культури. Забезпечення системного навчання та безперервного розвитку кадрів у контексті інформаційного суспільства сприяє їхній адаптації до нових вимог і технологій;

- Зміна цінностей та норм. Трансформація організаційної культури вимагає перегляду і зміни існуючих цінностей та норм. Важливо акцентувати увагу на цінностях, які підтримують інновації, відкритість та ефективність в умовах інформаційного суспільства;

- Система стимулювання і винагород. Впровадження системи стимулювання та винагород, яка враховує досягнення в новій організаційній

культурі, може стимулювати співробітників до активної участі в трансформації.

Зазначені механізми відображають інтегральний підхід до трансформації організаційної культури в органах публічної влади, який поєднує в собі керівництво, комунікацію, залучення працівників, навчання, зміну цінностей і системи стимулювання. Ці механізми обрані на підставі їхньої ключової ролі в забезпеченні успішної трансформації організаційної культури в умовах інформаційного суспільства, де зміни стали необхідністю для забезпечення ефективного публічного управління та відповіді на вимоги сучасних громадян.

2. Необхідно враховувати глобальні та регіональні тренди і виклики інформаційного суспільства при розробці стратегій трансформації організаційної культури.

3. Важливо стимулювати і підтримувати інноваційні практики в органах публічної влади, сприяючи розвитку креативності та адаптивності.

4. Ефективність публічного управління підвищується завдяки зміцненню організаційної культури, спрямованої на досягнення високих стандартів громадської довіри та соціального розвитку.

У завершенні, варто підкреслити, що трансформація організаційної культури в органах публічної влади є ключовим завданням в контексті інформаційного суспільства. Інноваційні підходи та стратегії в цій сфері можуть значно покращити ефективність публічного управління та забезпечити відповідність сучасним вимогам громадян.

Дослідженням організаційної культури в органах публічної влади слід приділяти увагу і в майбутньому для покращення якості публічного управління та подальшого розвитку суспільства в цілому. Перспективи подальших теоретико-практичних наукових досліджень з даної тематики включають в себе удосконалення відповідних механізмів, інноваційних підходів та методів для досягнення сталого успіху в публічному управлінні.

УДК 351.823(043.2)

*Жовнірчик Я. Ф.,
д-р наук з держ. упр.,
професор, в.о. завідувача відділу проблем
державного управління та адміністративного права,
Інститут держави і права імені В.М.Корецького
Національної академії наук України, м. Київ*

ПРОБЛЕМАТИКА ДЕРЖАВНОГО РЕГУЛЮВАННЯ АГРАРНОГО СЕКТОРУ В УМОВАХ ГЛОБАЛЬНИХ ЗАГРОЗ

Знищення внаслідок війни інфраструктури та значної кількості активів підприємств аграрного сектору потребує відбудови та оновлення. Отже, нагальною стає потреба в залученні інвестицій для розвитку аграрного сектору економіки України. Головним чинником, що ускладнює цей процес, виступає значна ступінь невизначеності, обумовленої війною. Це призводить до мінімізації інвестиційної привабливості українського аграрного сектору, а це, в свою чергу, загострює ситуацію і створює ефект "замкнутого кола", яке необхідно розірвати для збільшення інвестицій та сприяння післявоєнному відновленню країни.

Для вирішення основних проблем аграрного сектору України під час війни і після неї, а також покращення інвестиційної складової розвитку аграрного сектору економіки потрібно вжити наступних заходів:

- **кадрові:**

○ привернути кваліфікований персонал, включаючи менеджерів, IT-фахівців, науковців і спеціалістів з аграрної сфери;

○ розробити та реалізувати комплекс заходів, що мали б на меті розвиток соціальної інфраструктури сільських районів та створення нових робочих місць;

- організаційні:

○ зменшити бюрократичні перешкоди для розвитку підприємств аграрного сектору;

○ підтримувати малі фермерські господарства та сприяти їх розвитку;

- технологічні:

○ підвищити рівень якості продукції відповідно до європейських стандартів, у тому числі за допомогою заходів для підвищення якості продуктів для населення;

○ пристосувати виробництво аграрного сектору України до європейських стандартів;

○ здійснювати технологічний розвиток та цифрову трансформацію аграрного сектору;

Подібні заходи можуть у подальшому забезпечити створення умов для переходу аграрного сектору до сталого розвитку та, як результат, до інвестиційної привабливості для українських та іноземних інвесторів.

Отже, потреба у адаптації до стандартів Європейського Союзу та існуючі виклики для аграрного сектору економіки, які були в мирний період, включаючи їх специфіку, підсилюються воєнними ризиками. У таких обставинах великого значення набуває сприяння створенню сприятливого інвестиційного клімату для української економіки, у тому числі й для аграрного сектору. Це має стати головним завданням влади під час планування стратегії післявоєнного відновлення. Уряд повинен підтримувати підприємств у аграрному секторі, використовуючи при цьому існуючі інструменти, такі як податкові пільги та доступ до недорогого кредитування, а також упрощуючи нові, такі як цифрова трансформація економіки України і токенизація активів.

У таких обставинах державне регулювання аграрного сектору надзвичайно актуалізує важливі інструменти, такі як підтримка наукових досліджень і розробок, упровадження сучасних технологій, включаючи інформаційно-комунікаційні, що використовуються в аграрному виробництві. Це означає використання новітніх технологій для обробки, управління і обміну даними та інформацією з цільовою аудиторією. Крім того, однією з найбільш актуальних напрямів є фінансова підтримка агровиробників з боку держави, хоча це, зрозуміло, може бути складним в умовах воєнного конфлікту.

УДК 351.823(043.2)

Халецька А. А.,

д-р наук з держ. упр., професор,

Києво-Могилянська школа врядування

ім. Андрія Мелешевича НАУКМА, м. Київ, Україна

Квасова В. М.,

аспірантка

кафедри публічного управління та адміністрування,

Навчально-науковий інститут публічного управління та адміністрування,

ЧНУ імені Петра Могили, м. Миколаїв, Україна

РОЛЬ ЗАПОБІЖНИХ КЛАПАНІВ В ЗАЛУЧЕННІ ГРОМАДЯН ТА АКТИВНОМУ ПАРТНЕРСТВІ

У вимірі сталого розвитку, як універсальної моделі життєздатності та безпечного існування суспільства, в сучасному світі відбуваються суттєві зрушення: збільшується кількість конфліктів, як на особистісному рівні, так і міждержавному. Ми є свідками процесів, як концепція соціальної відповідальності змінюється в контексті необхідності залучення та участі громадян до забезпечення економічного процвітання, їх активної взаємодії з державою у вирішенні екологічних проблем, впровадженню принципів соціального благополуччя, що потребує нових підходів до прийняття рішень й урахування інтересів людей, додержання їх прав та принципів справедливості (досвід Норвегії, Швеції, Данії). «Соціальна відповідальність є тією основою, на якій побудовано майже уся систему взаємовідносин у суспільстві. Вона виступає невід'ємною складовою у системі відносин особистість-держава-підприємство-суспільство».

Водночас в демократичних країнах існують розриви між суспільними вподобаннями та інституційними конструкціями, подекуди – тривалі за часом – вони призводять до виникнення складних відносин між державою та суспільством.

В міждисциплінарній традиції досліджується поняття інститутів запобіжних клапанів» (англ. - safety valves).

Вперше про теорію запобіжних клапанів згадується В. Веддерберном в описі біографії Юма (Hume), зокрема в контексті невдоволення місцевих громадян політикою британського уряду (1878 р.) і створення Індійського національного конгресу (The Indian National Congress) як форуму для обговорення політичних питань. Концепція «запобіжного клапану» заперечується сучасними індійськими істориками. Індійський національний конгрес, на їхню думку, представляв бажання політично свідомих індійців створити національний орган для вираження політичних та економічних вимог індійців.

В технічних науках - запобіжні клапани та запобіжні системи розглядаються як аварійні або автоматичні для скидання тиску з резервуара, що перевищує його максимально допустимий робочий тиск.

В психології – це функція самої девіантної дії як основний запобіжний клапан; девіантність може сприяти соціальним змінам – органічним, коли реакція суспільства позитивна; радикальним – коли ця реакція негативна. Існують відмінності в тому, як люди переживають об'єктивні і суб'єктивні зміни – якою є «вартість змін», що є вирішальним для наслідків, наскільки ці зміни можуть нейтралізувати негативні наслідки змін для людини, організації (бізнесу), влади.

У філософії теорія «запобіжного клапану» є філософським обґрунтуванням користі протесту.

В функціоналістичній соціології (Дюркгейм стверджував, що суспільство функціонує по аналогії з людським тілом і його інституції (органи) мають працювати правильно; хоча відхилення також є функціональними, нормальними та неминучими) - стверджується, що під час швидких та непередбачуваних змін у суспільстві зростає девіація через аномію: безнормність або відсутність соціального контролю і згуртованості. В суспільствах, в яких існує ціннісний консенсус, дієвим є контроль за межами: певна система санкцій (формальних і неформальних) з винагородою для тих, хто відповідає нормам, й покаранням для тих, хто їх порушує.

Організація або інститут запобіжного клапану, таким чином, дозволяють незадоволеним членам суспільства «випускати пар», зменшувати напругу, запобігає більш серйозним проблемам – страйки, мистецтво, спорт, а також певні нелегальні організації (наприклад, казино).

В юридичній практиці в якості класичної практики застосування теорії запобіжного клапану часто наводять приклад Першої поправки в США стосовно права громадян вільно висловлювати невдоволення урядом шляхом мирного ненасильницького протесту, а також захищати свободу слова і свої права, подавати петиції до уряду.

В галузі наук публічного управління у прикладному значенні роль запобіжних клапанів проявляється у забезпеченні залучення громадян, що допомагає:

розбудувати та посилити рух, необхідний для ефективних змін влади на користь громадян та організацій (наприклад, «зелена економіка»; сприяння доброчесності, або протидія корупції як спільна суспільна робота на шляху до соціальної відповідальності та справедливості);

зрозуміти проблеми, з якими стикаються люди; як вони їх сприймають; які пріоритети визначають в тому, що для них найважливіше (робота з громадянами; петиції; «Відкритий уряд»);

взаємодіяти з громадянами у формуванні політичних систем, у яких вони живуть, в тому числі шляхом боротьби за рівність і справедливість (майданчики для обміну думками; платформи; мережі).

На думку Брандейса, «шлях безпеки» лежить у свободі слова.

Фактори, які здійснюють вплив на те, чи залучаються люди, включають уявну релевантність, довіру, безпеку, доступність і чуйність механізму залучення та участі. Додатковим фактором у сприйнятті того, чи вважається механізм взаємодії органів влади із залученням громадськості й бізнесу, є громадяни, які відчувають навіть невеликі перемоги (участь; активне партнерство) протягом усього процесу залучення (наприклад, відповідь від міністерства на основі запиту щодо права на інформацію значно підтримує переконання індивіда в тому, що механізм вартий того, щоб йому слідувати, незважаючи на те, що сама відповідь не означає безпосереднього виконання).

В системі соціальної відповідальності життєздатність концепції сталого розвитку в умовах суспільних змін залежить від діяльності, яка «буферує» від соціального (екологічного; економічного) та політичного середовища, та діяльності, яка «з'єднує» це середовище, а також можливості зменшити напругу через *запобіжні соціальні клапани*.

Підсекція:

СОЦІАЛЬНА РОБОТА В ПЕРІОД ТРАНСФОРМАЦІЙНИХ ЗМІН: ВИКЛИКИ І РИЗИКИ

УДК 316.362-058.855(043.2)

*Коваль Г. В.,
д-р держ. упр., професор
кафедри суспільно-гуманітарних наук
Державного університету економіки і технологій, м. Кривий Ріг, Україна*

ПРИЙОМНА СІМ'Я – ЕФЕКТИВНИЙ СОЦІАЛЬНИЙ ІНСТИТУТ ДЕРЖАВИ ЩОДО ВИХОВАННЯ ТА РОЗВИТКУ ДІТЕЙ-СИРІТ ТА ДІТЕЙ, ПОЗБАВЛЕНИХ БАТЬКІВ- СЬКОГО ПІКЛУВАННЯ

Україна сьогодні перебуває в умовах страшної біди, в умовах війни. Від 24 лютого 2022 року триває масштабна агресія Росії проти України. Російська армія, не досягнувши на початку вторгнення заявлених Кремлем цілей, веде головні бойові дії на Донбасі та Півдні України, а також щоденно обстрілює цивільне населення нашої країни. Практично немає куточка на території нашої держави, куди б не прилітали ракети РФ. Війна, економічна криза, політична і соціальна нестабільність усугубили і так непросту ситуацію в країні щодо дітей-сиріт та дітей, позбавлених батьківського піклування. В нашій державі за період воєнного стану значно збільшилася їх кількість. Так, станом на 1 березня 2023 року відповідного статусу набуло ще 4 304 дитини. За даними Міністерства соціальної політики в Україні проживає майже 69 тисяч дітей-сиріт та дітей, позбавлених батьківського піклування, серед яких майже 17 тисяч чекають на усиновлення.

Питання соціального захисту дітей-сиріт та дітей, позбавлених батьківського піклування, хвилює багатьох як вітчизняних, так і зарубіжних вчених. В цьому напрямку працюють відомі науковці Г. М. Бевз, А. Й. Капська, Н. М. Комарова, І. В. Пеша, І. М. Трубавіна та інші. Науковці та практики, досліджуючи дану проблему, акцентують свою увагу на розвитку прийомних сімей як одного з найефективніших соціальних інститутів держави, інституту виховання та розвитку дітей, які за певних життєвих обставин залишилися без батьківського піклування. Розв'язання даної проблеми займає чільне місце у державній системі захисту дітей-сиріт та дітей, позбавлених батьківського піклування.

В Україні існує чотири форми сімейного влаштування дітей-сиріт та дітей, позбавлених батьківського піклування. За їх пріоритетністю перелік такий: усиновлення, опіка (піклування), прийомні сім'ї, дитячі будинки сімейного типу.

Створення в Україні прийомних сімей як сімейної форми влаштування вищезазначеної категорії дітей, розпочалося ще у 1998 році. В м. Києві та чотирьох регіонах України (Запорізькій, Одеській, Харківській областях, Автономній Республіці Крим) розгорнувся експеримент зі створення прийомних сімей, який підтвердив життєдіяльність та позитивні моменти альтернативної форми влаштування дітей-сиріт та дітей, позбавлених батьківського піклування. В ході експерименту було визначено, що прийомна сім'я дозволяє забезпечити належні умови для виховання дітей-сиріт та дітей, позбавлених батьківського піклування, а також дозволяє вирішувати питання тимчасового влаштування долі дитини, батьки якої за певних обставин (хвороба, засудження, війна) протягом певного періоду не можуть займатися вихованням. У такому випадку дитину влаштовують в прийомну сім'ю на той термін, доки родина не справиться з проблемами, які створюють перешкоди та не дозволяють біологічним батькам займатися дитиною, забезпечувати необхідний рівень її життя і виховання.

Прийомна сім'я, як сімейна форма влаштування дітей-сиріт та дітей, позбавлених батьківського піклування, – це сім'я або окрема особа, яка не перебуває у шлюбі, що добровільно, за плату взяла з установ для дітей-сиріт і дітей, позбавлених батьківського піклування, на виховання та спільне проживання від одного до чотирьох дітей. Бажання взяти на виховання дитину, народжену іншими, є ознакою нашої культури і виникає тільки у небайдужих до чужого горя, душевно щедрих і готових до самопожертви людей.

Прийомні діти – це діти-сироти та діти, позбавлені батьківського піклування, які виховуються у прийомній сім'ї до досягнення ними вісімнадцятирічного віку (якщо дитина навчається то до двадцяти трьох років). Діти, які влаштовані до прийомної сім'ї, зберігають свій статус дітей-сиріт та дітей, позбавлених батьківського піклування та можуть бути усиновлені. Крім цього, вихованці прийомної сім'ї, якщо це не суперечить інтересам самої дитини, та не заборонено рішенням суду, мають право підтримувати стосунки із своїми біологічними батьками та родичами.

Під час перебування дитини у прийомній сім'ї держава не тільки фінансує, а й контролює утримання і виховання дитини, надає допомогу у її розвитку, соціалізації, організовує соціальний супровід сім'ї та дитини.

Нормативне визначення терміну «прийомна сім'я» сформульовано Сімейним кодексом України: прийомна сім'я – це сім'я, яка добровільно взяла на виховання та спільне проживання від одного до чотирьох дітей-сиріт і дітей,

позбавлених батьківського піклування. Функціонування прийомних сімей регулюється Положенням про прийомну сім'ю, затвердженим Постановою Кабінету Міністрів України № 565 від 26 квітня 2002 р. та рядом інших нормативно-правових документів.

У вітчизняній науці особливу увагу даній проблемі приділяли: В. Гопанчук, Л. Дробот, А. Капська, Б. Кобзар, Н. Комарова, І. Пеша, О. Яременко та ін. Розкриваючи сутність терміну «прийомна сім'я», вчені зазначають, що йому притаманне подвійне значення:

перше: дитина, яка прийнята у сім'ю на короткий термін у зв'язку з ускладненнями в її рідній сім'ї (хворі батьки, неспроможність батьків утримувати всіх дітей);

друге: дитина, прийнята в сім'ю до її повноліття.

За визначеннями Н. М. Комарової, І. В. Пеші, прийомна сім'я – це сім'я, яка добровільно взяла із закладів для дітей-сиріт та дітей, позбавлених батьківського піклування, від 1-го до 4-х дітей на виховання та спільне проживання.

А. М. Нечаєва характеризує прийомну сім'ю як «сурогатну сім'ю, де складно переплітаються проблеми педагогічного та правового характеру». З одного боку, прийомна сім'я володіє всіма ознаками сім'ї як такої, бо це спільність, спільне проживання осіб, об'єднаних правами і обов'язками, передбаченими сімейним законодавством, з іншого – в контексті відповідних статей вона має свої, лише їй властиві особливості, що відрізняють її від усиновлення, опіки (піклування). Таким чином, А. М. Нечаєва розкриває штучну природу утворення прийомної сім'ї.

Прийомна сім'я дає можливість забезпечити дітям їх право на сімейне виховання, якому законом віддається безумовна перевага. Прийомна сім'я забезпечує соціальний захист, захист майнових та житлових прав дитини, догляд, виховання, корекцію та компенсацію розвитку, вирішення медичних проблем, подолання психологічних травм, задоволення щоденних потреб дитини, яка залишилася без піклування батьків. Під час перебування дитини у прийомній сім'ї держава виконує функції піклувальника через соціальних працівників і працівників служб у справах дітей. Держава не тільки фінансує, а й контролює утримання і виховання дитини в прийомній сім'ї, надає допомогу на її розвиток, соціалізацію, організовує соціальне супровід прийомної сім'ї та дитини.

Характеризуючи категорію прийомну сім'ю як форму сімейного виховання дітей-сиріт та дітей позбавлених батьківського піклування, слід зазначити, що в ній поєднуються три основні функції. Перша – це реабілітаційна, яка допомагає дитині відновити чи поліпшити психічний та фізичний стан; друга – адаптаційна функція, що сприяє входженню дитини в нову сім'ю, новий мікроклімат; третя – виховна, яка дає змогу дитині стати соціальною особистістю.

Особливістю прийомної сім'ї, як форми сімейного влаштування дітей, які залишилися без батьківського піклування, є те, що дитина, яка виховується в прийомній сім'ї, не позбавляється статусу дитини-сироти або дитини, позбавленої батьківського піклування, за нею залишаються всі пільги, передбачені законодавством для таких категорій дітей; кандидати в прийомні батьки обов'язково проходять курс підготовки, розрахований на осмислення батьками проблем, пов'язаних з приходом в сім'ю нового вихованця, опанування соціального статусу – вихователя прийомної дитини; прийомні батьки у вирішенні проблем прийомної дитини співпрацюють з соціальними працівниками, юристами, психологами щодо питань здійснення соціального супроводу прийомної сім'ї; контроль за функціонуванням прийомної сім'ї здійснює служба в справах дітей.

Отже, проблема виховання дітей-сиріт та дітей, позбавлених батьківського піклування, є дуже актуальною в нашому суспільстві. Прийомна сім'я – це сім'я, яка за власним бажанням взяла на виховання у власну сім'ю від однієї до чотирьох дітей до досягнення нею (дитиною) вісімнадцятиріччя, а за умови навчання дитини у ЗВО – до досягнення нею 23 років. Інститут прийомної сім'ї має передбачити не тільки виховання дитини до повноліття, але й здійснення тимчасової опіки над нею. Саме такому підходу можна забезпечити соціальний захист дитини, тимчасово позбавленої батьківського піклування та її прав.

УДК 159.925(043.2)

*Кузнецова О. А.,
канд. пед. наук, доцент,
завідувач кафедри соціальної роботи, управління і педагогіки,
Навчально-науковий інститут публічного управління та адміністрування,
ЧНУ імені Петра Могили, м. Миколаїв, Україна*

СОЦІАЛЬНО-ПСИХОЛОГІЧНІ АСПЕКТИ ФОРМУВАННЯ ІНТЕЛЕКТУАЛЬНИХ ПОТРЕБ ОСОБИСТОСТІ

Суттєві зміни, що відбулися останні десятиліття у житті українського суспільства, у його ціннісних орієнтирах та характері соціального замовлення суспільства до формування особистості зумовили актуальність дослідження. У нових умовах життя суспільства вимагається формування особистостей, які вміють діяти самостійно, мають загальну здатність до пізнання, вирішення проблем, що визначають успішність будь-якої діяльності, а також

універсальну адаптивність до нових життєвих завдань. У зв'язку з цим формування інтелектуальних потреб особистості є найважливішим завданням системи освіти.

Проблема потреб хвилювала людей здавна і відбито у творчості багатьох мислителів, серед яких можна назвати Платона, Аристотеля, Сократа, Ф. Бекона, Ф. Гоббса, Руссо, Гольбаха, Гельвеція, І. Канта та інших. У їхній творчості потреба розглядалася переважно з філософських позицій. Проте як самостійна наукова проблема питання потреб стала обговорюватися у першій чверті ХХ століття. Очевидно, першою роботою, спеціально присвяченою потребам, є дослідження Л. Брентано, який визначив потребу як «будь-яке негативне почуття, поєднане з прагненням усунути його за допомогою видалення незадоволеності, що викликає його».

З того часу з'явилося багато різних точок зору на їх сутність від чисто біологічних до соціально-економічних і філософських. Так, до перших можна віднести уявлення З. Фрейда про потяг та Г. Холла про «драйв». Нам цікава думка Д.А. Леонтьєва про потреби – як відношення між особистістю та навколишнім світом. Д.М. Узнадзе, наприклад, пише, що поняття «потреба» стосується всього, що є потрібним для організму, але тим чого у даний момент у нього не має. Так, К.К. Платонов пише, що потреба – це психічне явище відображення об'єктивної потреби в чомусь організму (біологічні потреби) та особистості (соціальні та духовні потреби).

І. Бех вказує, що «світ потреб людини, який реально функціонує у формі бажань, прагнень, інтересів, устремлень, надзвичайно різноманітний. Вже починаючи з раннього онтогенезу, підрастаюча особистість занурюється у цей світ. З першого дня народження її біологічні, а згодом і елементарні культурні потреби повністю задовольняються дорослими, у першу чергу батьками».

Поняття «потреба» у філософських та психологічних дослідженнях визначається як відображення в психіці людини потреби в об'єктах, предметах, умовах, необхідних для здійснення його життєдіяльності. Загальна позиція фахівців зводиться до того, що потреби є джерелом активності. При цьому, багато дослідників вважають, що потреби є не тільки основою виникнення мотивів, але й самі виконують стимулюючу функцію. Потреби переживаються у формі емоційно забарвлених бажань, потягів, прагнень, а успішність їх реалізації – у формі оціночних емоцій.

Незважаючи на присутність безлічі різних підходів до проблеми потреб, більшість психологів визнають за ними функцію стимулювання активності (поведінки, діяльності) людини. Тобто, до процесу формування особистості прийнято підходити з діяльнісних позицій, враховуючи, що будь-які психічні новоутворення виникають і розвиваються лише під час своєї активності індивіда.

Поняття інтелект як загальна розумова здатність застосовується як узагальнення поведінкових характеристик, пов'язаних із успішною адаптацією до нових життєвих завдань та виділяється здатність до вирішення розумових завдань. При цьому, в сучасних трактуваннях, вирішення розумових завдань пов'язується із залученням необхідної інформації. Науково-популярна інформація має значні потенційні можливості для актуалізації та розвитку інтелектуальних потреб особистості, що зумовлено її специфічними властивостями – науковою обґрунтованістю; чітким викладом матеріалу у доступній формі; здатністю надавати емоційний вплив на користувача інформацією будь-якого рівня; впливом на розширення наукового кругозору; забезпеченням безперервної самоосвіти в областях знань, що цікавлять; достатньою поширеністю.

Таким чином, спираючись на теоретичні положення, розроблені в психологічній науці, ми дійшли розуміння інтелектуальних потреб як сталого стану особистості, в якому відображається потреба у вирішенні розумових завдань, що спонукає до активності, спрямованої на пошук, володіння та використання наукової інформації.

Інтелектуальні потреби формуються у процесі виховання, яке розуміється вченими по-різному залежно від цього, якої концепції вони дотримуються. Теорія вільного виховання свідчить, що дитина розвивається сама і їй потрібні лише сприятливі умови для цього. Авторитарна концепція дотримується діаметрально протилежної позиції. У ній виховання постає як управління розвитком особистості, коли майже вся програма такого розвитку задається дорослими: батьками, педагогами та суспільством загалом. За такого підходу дитина виступає переважно як об'єкт впливів. І. Бех доводить, що «виховання особистості розпочинається з моменту появи людини на світ. Головним при цьому має бути такий спосіб педагогічного впливу, за якого дорослий спеціально організовує активність дитини, а не просто стримує небажані форми її прояву. Основою організації виховання має стати керування мотивами поведінки та діяльності малюка».

Незважаючи на різноманітність концепцій виховання та різних педагогічних позицій, загальною виявляється одна і та ж, але по-різному сформульована ідея вдосконалення особистості. Педагогікою затверджується перетворюючий початок виховної діяльності, її особистісна спрямованість. У найрізноманітніших трактуваннях виховання проглядається одна й та сама суть – приведення поведінки та життя людини загалом у відповідність до тієї чи іншої системи цінностей (державних, громадських, релігійних, корпоративних, колективних, групових, індивідуальних).

Сферами життєдіяльності особистості є: спілкування, пізнання (активність, спрямовану освоєння навколишнього світу); предметно-практична діяльність (освоєння та перетворення предметного середовища); духовно-практична діяльність (створення та (або) використання духовних та соціальних цінностей); рухова діяльність (реалізація функціонально-органічної активності); гра (реалізація активності у вільному імпровізуванні за умов ситуації). У ході цих процесів індивід повинен залучатися до інтелектуальної діяльності з метою вирішення власних проблем. Одним з основних факторів, що впливають на формування сталої потреби в інтелектуальній діяльності, є її зміст, який виступає для індивіда насамперед у вигляді інформації, яку вона отримує. Однак сама по собі інформація

поза потребами особистості не має для неї будь-якого значення, а отже, не спонукає до інтелектуальної діяльності. Інтелектуальні потреби – це стійкий стан особистості, у якому відбивається потреба у вирішенні розумових завдань, спонукає до активності, спрямованої на пошук, володіння та використання наукової інформації. Саме тому, ставлячи перед індивідом завдання, необхідно враховувати наявні у нього потреби: у постійної діяльності, вправі різних функцій, зокрема і психічних – пам'яті, мислення, уяви; потреба в новизні, в емоційному насиченні, в рефлексії та самооцінці та ін.

При зверненні до різних джерел науково-популярної інформації здійснюється її рух. Специфіка такого процесу у тому, що тут особливу роль грає значимість інформації для реципієнта. Засвоєння інформації за такого стану справ можливе лише за умови, що інформація прийнята, а й зрозуміла, осмислена. З цієї причини кожен комунікативний процес є єдністю діяльності, спілкування і пізнання. Найважливішою умовою даного процесу є позитивне, активне ставлення індивіда до діяльності, в якій відбувається розвиток її особистісних якостей. Тут важлива суб'єктивна картина своїх занять, наявність особистісного сенсу, усвідомлення суспільної значущості результатів творення, задоволення від процесу, сприйняття своїх дій як спроб, участі та функцій у взаємодії, що забезпечує цю діяльність. Визначальним стає підготовленість індивіда до вирішення тих чи інших завдань.

Однією з умов, за яких досягається необхідний ефект, є психологічна готовність індивіда до сприйняття формуючого впливу, до його прийняття. Людина не може вчинити жодної дії доти, доки не набуде психологічної готовності до цієї дії, яка завжди є вихідним механізмом будь-якої людської дії, у тому числі і реагування особистості на виховні дії. Ефект впливу завжди залежить від цієї готовності та обумовлюється нею.

Використання науково-популярної інформації в освітньому процесі має велике значення для соціального виховання молоді, що виражається у формуванні їхньої особистості. У цьому поняття «особистість» пов'язують із властивими людині психологічними особливостями, що характеризує його соціальний вигляд, виступаючими регуляторами соціально значущої поведінки та визначаючи соціальне становище індивіда.

Інтелектуальні потреби особистості формуються постійно. Відбувається це в процесі соціалізації, яка розглядається як процес та результат засвоєння індивідом культури суспільства. У процесі соціалізації формується життєва позиція особистості, яка виражає зв'язки особистості та суспільства, будучи інтегральною соціально-психологічною її характеристикою. Життєва позиція особистості, будучи способом включення особистості в життєдіяльність суспільства, складається з поглядів, переконань, умінь, супроводжується відповідними діями, що реалізують її ставлення до навколишнього світу. Інтелектуальні потреби особистості включені в її життєву позицію, яка не просто характеризує внутрішній світ людини, а розкриває міру її участі у вирішенні суспільних протиріч та використання цієї активності для власного всебічного розвитку.

Сучасне суспільство прагне досягнення його членами такого рівня розвитку, коли вони можуть самостійно ставити мету діяльності, актуалізувати необхідні для вирішення завдання знання та способи діяльності; можуть планувати свої дії, коригувати їх здійснення, співвідносити отриманий результат із метою, що потребує інтелектуальних дій. Суспільство зацікавлене у формуванні цих якостей у людей, для чого використовуються різні засоби. Одним із таких засобів є науково-популярна інформація, звернення до якої дозволяє викликати необхідну пізнавальну активність членів суспільства, в ході якої здійснюється розвиток самостійності, критичності та інших важливих якостей їхньої особистості. У процесі своєї діяльності з джерелами науково-популярної інформації досягається досить високий рівень самостійності, який відкриває можливості впоратися з різними соціальними завданнями, що сприяє розвитку інтелектуальних процесів особистості.

Таким чином, організація звернення до джерел науково-популярної інформації має велике значення для ефективного формування їх інтелектуальних потреб як однієї з найважливіших якостей сучасної особистості.

УДК 364-7-024.87:004.77(043.2)

*Малиновська Н. Л.,
канд. іст. наук, доцент,
кафедра соціальної роботи, управління і педагогіки,
Навчально-науковий інститут публічного управління та адміністрування,
ЧНУ імені Петра Могили, м. Миколаїв, Україна*

ЦИФРОВІ РІШЕННЯ В СИСТЕМІ СОЦІАЛЬНИХ ПОСЛУГ

Цифрові рішення в соціальному захисті населення стають привабливими та відчутними для громадян України, оскільки забезпечують більш зручний та зрозумілий алгоритм дій щодо призначення, нарахування та отримання соціальних виплат та інших видів допомоги.

Агресивний неспровокований напад РФ на Україну змусив захищати як територіальну цілісність, суверенітет держави, так і людей з особливо небезпечних територій, тимчасово окупованих територій, територій внаслідок екологічної катастрофи тощо.

Різкі зміни призвели до появи нових категорій отримувачів соціальних послуг, зросла кількість вразливих категорій населення і реагувати на потреби постраждалих з різних причин в умовах воєнного стану треба було негайно, але при цьому законно, прозоро тощо.

Цифрова трансформація соціальної сфери (Стратегія цифрової трансформації соціальної сфери, схвалена розпорядженням Кабінету Міністрів України від 28 жовтня 2020 р. № 1353-р.) з самого початку показала хороші результати: технологічні інновації, дискусії, усунування недоліків під час реалізації, роз'яснювальна робота, навчання персоналу, комунікація з населенням та зворотній зв'язок сприяли обізнаності і активному впровадженню у практичну діяльність цифрових процесів на професійному і на особистому рівнях.

Технологічний розвиток інформаційних ресурсів соціальної сфери з використанням інноваційних технологій дав свій позитивний відчутний результат - швидкий обмін міжвідомчими даними. Саме це є основою для ефективного реагування на потреби отримувачів соціальних послуг, саме це забезпечує сучасне адміністрування, нарахування соціальних виплат та надання соціальних послуг на належному рівні.

Єдина інформаційна система соціальної сфери (ЄІССС), яка об'єднує 40 реєстрів та 16 підсистем стала основою для цифрової трансформації соціальної сфери в Україні. За словами заступника міністра соціальної політики України з питань цифрового розвитку, цифрових трансформацій і цифровізації К. Кошеленка, «Розбудовуючи цю систему, Міністерство соціальної політики України реалізує «більше сучасних та зручних соціальних послуг, що стають доступними у декілька кліків на порталі і в застосунку Дія».

ЄІССС докорінно змінює шлях взаємодії держави і громадянина: завдяки цій системі процедури з паперовими документами змінюються на ефективні цифрові та зручні онлайн-сервіси для громадян.

В умовах воєнного стану особливо гостро постала потреба у відновленні особистих документів різних категорій населення, підтвердження особи, а звідси нарахування соціальних виплат, інших видів допомог тощо.

Завдяки ЄІССС внутрішньо-переміщенням особам централізовано призначаються і нараховуються виплати допомоги, оскільки системою забезпечується: автоматична верифікація особи; збереження всіх персональних даних на центральному рівні, що унеможливило втрату або несанкціоноване використання даних у випадку бойових дій чи окупації території на місцевому рівні; безпаперовий документообіг, а саме створення та передачу електронних справ, автоматичне фіксування в ЄІССС всіх змін даних; електронний перехід на обслуговування від одного органу соціального захисту до іншого в разі зміни місця фактичного перебування внутрішньо-переміщеної особи.

При зверненні за допомогою для ВПО ще одним дієвим та зручним елементом цифрової трансформації є запровадження використання в органах соціального захисту шерінгу документів у Дії замість паперових.

Цифрові рішення щодо отримання внутрішньо-переміщеними особами соціальних послуг онлайн в Дії відбувається без залучення посадовців та необхідності відвідувати органи соціального захисту при переїзді на нове місце, збирання довідок та інших бюрократичних процедур незрозумілих громадянам, але необхідних для того, щоб чинити в законний спосіб. Застосунок Дія дає можливість: оформити статус ВПО та виплат; змінити місце проживання в межах України; скасувати статус ВПО. Статистика на сайті Міністерства соціальної політики України свідчить про якісні зміни у наданні соціальних послуг громадянам: реагування на проблеми людини відбувається швидко, підтримується зворотній зв'язок, дотримується термінів виконання послуги.

Міністерство соціальної політики спільно України з ДП «ІОЦ Мінсоцполітики», за підтримки міжнародних партнерів, продовжують цифрову трансформацію соціальної сфери з метою забезпечення надання якісних соціальних послуг громадянам на всій території України.

Зазначаються хороші результати впровадження ЄІССС у Рівненській та Житомирській областях, де відбулося тестування та впровадження таких послуг, як: допомога на дітей, над якими встановлено опіку чи піклування; допомога на дітей одиноким матерям; допомога при усиновленні дитини; допомога малозабезпеченим сім'ям; допомога особам з інвалідністю та дітям з інвалідністю; допомога особам, які доглядають за хворою дитиною.

Це стало можливим завдяки інформаційним обмінам з іншими державними реєстрами та системами, що значно спростило процес отримання соціальних виплат та зменшило бюрократичні перешкоди: громадянам не потрібно відвідувати різні установи і збирати довідки для оформлення виплат.

Цифрові рішення дають можливість звертатися за допомогою онлайн через застосунок Дія. Це є вкрай важливим, оскільки фізичне звернення до органів соціального захисту чи ЦНАП для великої кількості населення є ускладненим з різних причин.

У вересні 2023 року було представлено інструмент Дія.Engine, який дозволить швидше створювати реєстри та автоматизувати послуги та бази даних. Як пояснюють фахівці: «За кожним онлайн-сервісом, який отримує людина, стоять реєстри та обмін даними між ними, — це є фундаментом для створення цифрової держави. Відтепер розробляти такі реєстри стане зручніше. Платформа Дія.Engine дозволить держорганам зекономити мільйони, а українці швидше отримуватимуть якісні сервіси онлайн».

За словами віце-прем'єр-міністра з інновацій, розвитку освіти, науки та технологій — Міністра цифрової трансформації М. Федорова, «... Зараз на платформі розробляється 50 реєстрів та понад 100 державних послуг».

Міністерство соціальної політики України спільно з ДП «ІОЦ Мінсоцполітики України» також долучилися до цієї платформи, приєдналися до розробників реєстрів та цифрових послуг на платформі Dii.Engine, яка впроваджується за підтримки німецької урядової компанії Deutsche Gesellschaft für Internationale Zusammenarbeit (GIZ) GmbH за дорученням уряду Німеччини за сприяння Фонду Східна Європа.

Цифрова трансформація в соціальній сфері базується на обміні даними з іншими державними реєстрами та базами даних. Як звітє Міністерство соціальної політики України, у першому півріччі 2023 року реалізовано такі обміни з базами даних: «державної податкової та міграційної служб відносно автоматичної верифікації фізичних осіб як ВПО; ПриватБанку та Дія щодо автоматичного виявлення сімей, які мають право на отримання державної допомоги за програмою е-Оздоровлення та направлення ним повідомлення засобами Дія чи у мобільному застосунку «Приват24»; Мінфіну щодо проведення превентивної та поточної верифікацій для коректного нарахування соціальних допомог, у тому числі житлових субсидій; Міністерства охорони здоров'я щодо отримання інформації про підприємства, що забезпечують технічними та іншими засобами реабілітації осіб з інвалідністю та інших осіб відповідно до закону; Державною судовою адміністрацією щодо отримання відомостей з судових рішень, що набрали законної сили, про актуальні соціальні статуси отримувачів соціальної підтримки – визнання особи недієздатною, встановлення опікунства чи усиновлення дитини, визнання особи безвісно відсутньою тощо».

Обмін даними між державними реєстрами дозволив Міністерству соціальної політики України отримувати або перевіряти правильність відомостей про тих чи інших отримувачів соціальних послуг, а громадянам не витратити час на збирання довідок про себе, свої доходи, майно тощо.

Цифрові рішення Міністерства соціальної політики України мають велике практичне значення, оскільки стосуються значної кількості людей, це не тільки грошова допомога, а й сучасна система соціального захисту населення правової демократичної держави, пріоритетом для якої є людина.

УДК 37.013.34-051:316.613.434-053.6](043.2)

*Сургова С. Ю.,
канд. пед. наук, доцент,
кафедра соціальної роботи, управління і педагогіки,
Навчально-науковий інститут публічного управління та адміністрування,
ЧНУ імені Петра Могили, м. Миколаїв, Україна*

РОЛЬ СОЦІАЛЬНОГО ПЕДАГОГА У ПРОФІЛАКТИЦІ АГРЕСИВНОСТІ ПІДЛІТКІВ У ЗСО

Агресія – один із засобів вирішення проблем, що викликають психічне напруження. Це руйнівне поведіння, що суперечить нормам моралі та етики і правилам взаємодії людей у суспільстві, спричиняє фізичну шкоду або викликає психічний дискомфорт у об'єктів нападу. Агресивні дії можуть виступати як у якості засобу досягнення мети, так і як спосіб психічної розрядки.

Психологи і фізіологи вважають агресію характерною рисою перехідного віку, що виникає в результаті зміни гормонального фону, розвитку когнітивних процесів, інтелекту і здібностей. Агресивна поведінка підлітків має специфічні, притаманні лише цьому віку, психологічні особливості, до яких слід віднести: високу афективну зарядженість поведінкових реакцій, імпульсивний характер реагування на ситуацію фрустрації, короткочасність реакцій з критичним результатом, низький рівень стимуляції, недиференційований напрям реагування, високий рівень готовності до застосування як емоційної (ворожої), так і інструментальної агресії. Вона постає як засіб задоволення потреби у спілкуванні, самовираження та самоствердження, досягнення значущої мети, але одночасно й реагування на неблагополучну ситуацію в сім'ї, на жорстоке ставлення з боку батьків, як намагання досягти влади над іншими людьми.

Відповідно до існуючих концепцій етіології агресії, можна виділити декілька чинників агресивної поведінки підлітків, серед них: а) особливості виховання в офіційних інститутах соціалізації (сім'я, система освіти); б) вплив групи однолітків та підліткової субкультури загалом; в) вплив засобів масової комунікації та сучасних комп'ютерних технологій.

Аналіз опрацьованої літератури з проблеми дослідження дозволив нам визначити професійні знання, якими має володіти майбутній соціальний педагог для попередження агресивної поведінки учнів підліткового віку, а саме: нормативно-правової бази соціально-педагогічної діяльності (законів, підзаконних актів, постанов, розпоряджень, інструкцій, соціально-правових і соціально-економічних основ діяльності соціального педагога); соціології, що вивчає об'єднання і угруповання людей (сім'я, мала група, шкільний колектив, колектив ровесників та ін.); сучасної теорії соціально-педагогічної діяльності; теоретичних основ поняття «агресивна поведінка»; особливостей агресивної поведінки у підлітковому віці та передумов її виникнення; методів діагностики агресії та агресивної поведінки; технологій попередження та подолання агресивної поведінки підлітків; вікові особливості особистості в різні періоди її життя.

Окрім того, у процесі попередження агресивної поведінки учнів підліткового віку соціальний педагог повинен володіти такими вміннями: формувати взаємини з підлітками на основі діалогу, створювати сприятливий психологічний клімат у колективі; володіти оптимальними методиками діагностики наявності та рівнів агресії підлітків; організовувати індивідуальні, групові та масові форми профілактики агресії підлітків; володіти інноваційними технологіями профілактики агресивної поведінки підлітків та ін.

У професійній діяльності соціального педагога важливу роль відіграють особистісні якості фахівця. Так, робота соціального педагога з попередження агресивної поведінки підлітків у навчальному закладі передбачає наявність у нього таких особистісних якостей як: гуманістична спрямованість особистості, впевненість у собі, відповідальність, доброзичливість, наполегливість, толерантність, тактовність, стриманість, здатність до емпатії, емоційна стійкість, високий рівень самоконтролю, почуття власної гідності, здатність до самоаналізу та самовдосконалення.

Доцільно зазначити, що робота соціального педагога із підлітками, схильними до агресивної поведінки, – це перш за все налагодження емоційного контакту, постійна увага до особистості, контроль та аналіз свого ставлення до конкретного підлітка, індивідуально-особистісний підхід до кожного. Соціальний педагог має володіти науковими педагогічними знаннями про засоби впливу на підлітків, психологічним відчуттям, тактом, знанням етики, організаторськими здібностями, вмінням добирати та використовувати оптимальні методи роботи тощо.

Вважаємо необхідним окреслити основні напрями роботи соціального педагога з попередження агресивної поведінки підлітків у сучасній школі.

Важливе значення має здійснення соціально-педагогічної діагностики агресивної поведінки у навчально-виховному закладі. Підліток знаходиться у тісній взаємодії із соціальним мікросередовищем, суб'єкти якого здійснюють вплив (як позитивний, так і негативний) на формування особистості підлітка. Саме тому в процесі здійснення соціально-педагогічної діагностики фахівець повинен спрямувати свою діяльність на мікросоціум учня (педагога, батьки, група ровесників), виявляючи характер їхнього ставлення та впливу на особистість підлітка.

В психолого-педагогічній науці існує велика кількість методів діагностики агресивної поведінки, в тому числі і у підлітків. Проте, жодна методика не є універсальною, тому соціальний педагог повинен вміти обирати діагностичну методіку відповідно до конкретної проблемної ситуації або ж поєднувати їх. Застосування комплексу різнопланових методик діагностування агресії та агресивної поведінки підлітків дає змогу отримати широку та різносторонню інформацію про дану проблему: наявність та рівень агресії, причини її виникнення, типові для підлітка форми агресивної поведінки.

Соціальний педагог має спрямувати свою діяльність на найближче оточення підлітка (педагога, батьки, група ровесників), змінюючи характер їхнього ставлення і впливу, а також сприяти зміні позиції учня щодо соціуму. Таким чином, просвітницька робота соціального педагога повинна здійснюватися у трьох напрямках: з підлітками, їх батьками та педагогічним колективом навчально-виховного закладу, а також носити послідовний та системний характер.

У процесі соціально-педагогічної корекції агресивних проявів підлітків необхідно сфокусувати увагу на створенні умов для їх повноцінного фізичного і психічного розвитку, успішній соціалізації, розкритті їх внутрішнього потенціалу, подоланні особистісних проблем і конфліктів з оточенням. Особливу увагу необхідно приділяти формуванню у підлітків почуття емпатії, доброзичливості, толерантності, поваги, стриманості, навичок самоконтролю і самоаналізу. Важливо навчити вирішувати конфлікти конструктивним шляхом, активізувати знання про моральні та етичні норми.

Робота з агресивною дитиною має проводитись переважно у двох напрямках.

По-перше, необхідний пошук позитивних способів приборкання гніву. Дослідники виокремлюють чотири фази такої роботи:

- надати учням підліткового віку практично прийнятні методи для вираження прихованого гніву;
- допомогти їм підійти до реального сприйняття почуття гніву, який вони можуть стримувати;
- дати можливість встановити прямий вербальний контакт з почуттям гніву: нехай скажуть усе, що бажають, тому, кому потрібно;
- обговорювати з ними проблему гніву: що змушує їх гніватися, як вони це виявляють і як поведуться в цей час.

По-друге, дорослим, які перебувають поряд з агресивною дитиною, необхідно пам'ятати, що виникненню й закріпленню в дітей агресивної поведінки сприяє особиста агресивність дорослих. На агресію ніколи не можна відповідати агресією, дорослий повинен показати дитині приклад конструктивного розв'язання конфлікту. За агресію не можна суворо карати, тому що це закріплює негативні форми поведінки, але й потурати агресії підлітка також не можна.

Необхідно звернути увагу педагогів на необхідність уважного, терпимого ставлення до таких підлітків, спонукати вчителів морально підтримувати дітей, зміцнювати віру у свої сили.

Агресивні діти повинні переконатися, що їх люблять, а їхні вчинки псують враження про них, до того ж не приносять їм полегшення. Необхідно тактовно і послідовно навчати дитину самоконтролю, внутрішньої зібраності і стриманості. Перевести активність агресивної дитини в конструктивне русло допоможе вивчення її інтересів і схильностей. Поступове ускладнення завдань, що вимагають рішучості, сміливості, енергійності реакції, дасть змогу відвернути дитину від «з'ясування відносин» і переключити на організацію спільної діяльності, успіх якої залежить від уміння співпрацювати з іншими. Варто налагодити систематичне спілкування з родиною агресивної дитини з метою вивчення властивого їй стилю емоційно-ціннісних взаємин і координації зусиль учителів і батьків щодо єдиної виховної тактики.

Таким чином, професійна діяльність соціального педагога щодо попередження агресивної поведінки учнів підліткового віку передбачає високий рівень теоретичних знань та практичних вмінь здійснення просвітницької, діагностичної, профілактичної та корекційної роботи. Варто зазначити, що з метою досягнення професійних

успіхів, соціальний педагог повинен постійно вдосконалюватися, враховуючи інтенсивний розвиток інноваційних технологій.

УДК: 364.6-3-058.51(043.2)

Файчук О. Л.,
канд. пед. наук, доцент,
кафедра соціальної роботи, управління і педагогіки,
Навчально-науковий інститут публічного управління та адміністрування,
ЧНУ імені Петра Могили, м. Миколаїв, Україна

ТЕХНОЛОГІЯ СОЦІАЛЬНОГО ПАТРУЛЮВАННЯ У ДІЯЛЬНОСТІ ЦЕНТРУ РЕІНТЕГРАЦІЇ БЕЗДОМНИХ ГРОМАДЯН

Центр реінтеграції бездомних громадян є складовою частиною системи соціальної роботи з даною категорією клієнтів. Це заклад соціального захисту для бездомних громадян, діяльність якого спрямована на поступове повернення особи до самостійного повноцінного життя шляхом надання їй комплексу послуг (соціальних, психологічних, юридичних, медичних тощо) з урахуванням індивідуальних потреб.

Соціальне патрулювання – це форма соціальної роботи з бездомними, що передбачає надання послуг на вулиці – в місцях перебування клієнтів. Під час здійснення соціального патрулювання соціальні працівники надають інформаційно-роз'яснювальні та соціальні послуги. Відповідно до Порядку основними завданнями

- соціального патрулювання;
- виявлення бездомних осіб;
- вивчення стану бездомності в регіоні;
- з'ясування чисельності бездомних осіб, які проживають на вулиці, та місць їх скупчення;
- встановлення причин і умов, що спричинюють поширення бездомності в даному регіоні;
- зменшення чисельності бездомних осіб, які проживають або перебувають на вулиці, шляхом організації тимчасового притулку;
- надання або організація надання допомоги та соціальних послуг бездомним особам, які проживають або перебувають на вулиці, у тому числі із залученням відповідних служб, закладів, організацій (медичні заклади, виїзні бригади швидкої медичної допомоги, органи внутрішніх справ тощо) за згодою або за угодою;
- сприяння у здійсненні заходів з профілактики правопорушень у регіоні.

Служба соціального патрулювання є структурним підрозділом центру реінтеграції бездомних громадян, який створений для надання соціальних послуг бездомним особам поза межами закладів для цієї категорії населення, завданням якої є:

- Виявляти та вести облік бездомних осіб;
- Надавати або організувати надання невідкладної допомоги бездомним громадянам, які опинились у скрутних ситуаціях, силами соціального патрулювання або із залученням відповідних служб міста;
- Інформувати бездомних осіб про можливість отримання послуг;
- Досліджувати причини і умови, які спричинюють виникнення та поширення бездомності у даному регіоні;
- Сприяти на формування позитивної громадської думки про бездомних осіб з метою уникнення дискримінації щодо цих осіб;
- Розробляти план заходів, спрямований на профілактику бездомності та надання допомоги бездомним в їх реінтеграції.

Після потрапляння до Центру реінтеграції бездомні отримують можливість користуватись: житловим приміщенням, душовою, санвузлом, пральною; їдальнею, харчоблоком; медичними послугами тощо. В основі соціального патрулювання лежать такі ключові принципи взаємодії соціального працівника з клієнтами в умовах вулиці:

- цілеспрямований пошук контактів із потенційними клієнтами;
- простота і гнучкість пропонуваніх заходів;
- орієнтація на потреби (негаразди) клієнта;
- добровільне звернення клієнтів по допомогу;
- гнучке й швидке реагування на зміну ситуації;
- забезпечення довіри й анонімності клієнтів;
- обов'язковість та сталість надання допомоги.

Також слід наголосити на умовах успішності соціального патрулювання. На нашу думку, результативність даної форми соціальної роботи з бездомними громадянами залежить від:

- Вдалої першої зустрічі з клієнтом. На перший контакт із соціальними працівниками бездомні, скоріше за все, підуть з недовірою. Одним з варіантів може бути така форма: соціальний працівник представляється та розповідає безпосередньо про свою роботу, про те, що він робить і навіщо. Перший контакт зазвичай не повинен бути тривалим. Не слід одразу ставити досить багато запитань. Іноді невчасно поставлене запитання може

перекреслити усі зусилля зі збору необхідної інформації. Не слід починати роботу, будуючи абстрактні припущення про клієнта. Потрібно докласти всіх зусиль для налагодження довірливих відносин, а вже потім перейти до збору необхідної інформації.

- Безоплатності послуг. Життєва ситуація бездомних громадян не дозволяє їм сплачувати хоча б мінімальну вартість за надані їм послуги, тому безкоштовність є гарною мотивацією для співпраці із соціальними службами. Тому соціальний працівник має донести клієнтам, що всі послуги в рамках соціального патрулювання (харчування, гуманітарна допомога, медичне обслуговування тощо) є безкоштовними.
- Максимальної самостійності та активності клієнтів. На практиці це проявляється у активній участі клієнта у виборі теми, місця, часу наступної зустрічі.
- Регулярності зустрічей. Важливо, щоб бездомні громадяни звикли до присутності соціального працівника «на вулиці», він має стати «частиною вулиці» з точки зору клієнтів. Це сприятиме налагодженню взаємовідносин та встановленню довіри.
- Добровільності співпраці з соціальним працівником, що дає клієнтам відчуття свободи вибору і стає додатковим стимулом до взаємодії.
- Професіоналізму соціального працівника. Соціальне патрулювання потребує різномісних знань, належної методологічної підготовки, уміння фахівця раціонально використати свої особистісні ресурси. Недостатня фахова підготовленість соціального працівника, його неувага до багатьох аспектів професійної майстерності, нечіткий розподіл обов'язків можуть спричинити вигорання — стан вираженої втоми та емоційного виснаження, який характеризується негативним або байдужим ставленням до колег і клієнтів, зниженням продуктивності внаслідок хронічного стресу та внутрішньоособистісного конфлікту під час виконання професійних обов'язків.
- Можливості залучити до допомоги бездомному фахівців інших служб (медичних фахівців, психологів, представників благодійних організацій тощо), що забезпечить надання максимального спектру послуг.
- Дотримання правил техніки безпеки та етичних норм взаємодії з клієнтом.
- Гарантування анонімності та конфіденційності. Оскільки бездомні громадяни часто соромляться свого статусу та своїх проблем, відмовляються від співпраці через страх публічності, то впевненість у дотриманні цих правил надасть більше шансів для початку взаємодії.
- Наявності індивідуального підходу. Працюючи з бездомними громадянами соціальні працівники мають враховувати унікальність їх життєвої ситуації, демонструвати зацікавленість під час бесіди, уникати проявів осуду.
- Відсутності орієнтації на швидкий результат. Соціальний працівник повинен розуміти, що часто бездомні не йдуть на контакт під час першої зустрічі, не проявляють готовності до співпраці. Але він не має зневірюватись і припиняти спроби налагодити взаємодію. Варто пробувати інший час, інші форми комунікації, інша способи мотивації.

Отже, проблема бездомності була актуальна для українського суспільства завжди. Сьогодні ми можемо говорити про її загострення, у зв'язку з військовою агресією Російської Федерації значна частина громадян України втратили житло. Тому соціальна робота з людьми без визначеного місця проживання є актуальним та необхідним напрямком допомоги населенню. Її особливість полягає в тому, що такій категорії громадян потрібно надати першочергові послуги (забезпечення їжею, одягом, місцем для ночівлі), а також психологічну підтримку та можливість змінити своє життя на краще. Саме служби соціального патрулювання мають на меті виявлення бездомних громадян та організацію процесу надання соціальних послуг.

УДК 364-43-057.875:005.336.2](043.2)

Чубук Р. В.,
канд. пед. наук, доцент,
кафедра соціальної роботи, управління і педагогіки,
Навчально-науковий інститут публічного управління та адміністрування,
ЧНУ імені Петра Могили, м. Миколаїв, Україна

ПРОФЕСІЙНЕ СТАНОВЛЕННЯ МАЙБУТНІХ ФАХІВЦІВ СОЦІАЛЬНОЇ СФЕРИ В КОНТЕКСТІ РОЗВИТКУ ПРОФЕСІЙНОЇ КОМПЕТЕНТНОСТІ

Специфіка сучасної соціальної роботи вимагає від фахівця високого рівня професіоналізму, що формується в результаті самореалізації конкретного працівника під час тривалого процесу професійного становлення, починаючи від оволодіння знаннями, умінями та навичками при навчанні в університеті. До того ж, процес професійного становлення фахівців соціальної сфери характеризується унікальністю умов протікання та їх індивідуальною своєрідністю, тому необхідно звертати увагу на ці аспекти.

Професійне становлення фахівців соціальної сфери представляє собою безперервно-комплексний і цілісний процес для вдосконалення і розвитку практичної, освітньо-навчальної і дослідницької діяльності шляхом оволодіння новими професійними знаннями, умінями, навичками, сформованістю особистісних якостей і цінностей. Це означає, що знання та уміння є незмінною складовою дій і діяльності фахівця. Водночас, життєвий досвід

свідчить, що між знаннями фахівця і його діями не завжди спостерігається пряма залежність. Так, психолого-педагогічною наукою доведено, що відстежити дієвість оволодіння професійно-значущими знаннями можна лише в умовах практичної діяльності під час розв'язання конкретних фахових завдань. Відтак, саме наявність умінь є ключовою домінантою, причому професійне завдання, на нашу думку, виступає як передумова формування умінь, зважаючи на те, що для вирішення завдань фахівцю необхідно проаналізувати конкретну професійну ситуацію та оперативно прийняти правильне рішення, використовуючи набуті знання, уміння, життєвий досвід тощо. Отже, генеза компетентісного підходу знаходиться в реаліях людського буття і діяльності, тому, компетентність набуває статусу освітньої цінності.

Саме сформованість системи компетентностей передбачає набуття високого рівня спроможності випускників до професійної діяльності, тобто, професійна компетентність є однією з базових складових підвищення рівня професіоналізації фахівця соціальної сфери, що забезпечує її якість.

Проблеми професійного становлення і формування професійної компетентності фахівців соціальної сфери є предметом обговорення у науковій психолого-педагогічній літературі. Так, теоретико-методологічні та методичні аспекти розвитку професійної компетентності розглядали у своїх наукових працях такі науковці, як Е. Зеєр, В. Луговий, О. Слюсаренко, Ж. Таланова С. Харченко та ін. Наукові дослідження вітчизняних і зарубіжних учених, що присвячені формуванню професійної компетентності соціального працівника відображені у роботах С. Архипової, А. Белінської, В. Бочарової, А. Ляшенка, І. Миговича, Р. Чубука та ін. Важливе значення для розуміння і подальшого дослідження проблеми професійного становлення фахівців соціальної сфери мають наукові праці Р. Вайноли, Л. Завацької, І. Звереві, А. Капської, О. Карпенко, Н. Ничкало, В. Поліщук, та ін.

Водночас, професійне становлення майбутніх фахівців соціальної сфери розглядається науковцями як складова частина загального розвитку особистості та її самовдосконалення. Сучасні вимоги до фахівця передбачають досконале володіння не лише знаннями, уміннями та навичками, але й сформованістю життєвих цінностей, що є вагомими складовими компетентності фахівця. Саме за таких умов має відбуватися реалізація принципово-нових завдань під час професійної підготовки майбутніх фахівців соціальної сфери.

Одним із важливих механізмів вдосконалення професійної підготовки майбутніх фахівців соціальної сфери є організація практичного навчання, що зорієнтоване на формування стійкої мотивації до активної діяльності у соціальній сфері; оволодіння необхідними практичними знаннями, вміннями і навичками, оскільки їхня діяльність охоплює всі вікові категорії клієнтів та здійснюється у різних сферах (робота, навчання, відпочинок, дозвілля, спілкування тощо); передбачає тісну взаємодію між різними інститутами соціалізації, що спрямовані на активізацію виховних функцій суспільства та сім'ї щодо особистості (незалежно від наявних проблем).

Соціальні працівники (виконуючи інтегративну функцію між сім'єю та особистістю), доповнюють і розвивають різнопланову діяльність освітніх, медичних, реабілітаційних закладів; центрів культури, спорту, матері та дитини, оздоровчих таборів тощо.

Своєчасне здійснення соціально-педагогічної роботи серед дітей та молоді дозволяє:

- 1) проводити спеціальну діагностику клієнтів;
- 2) виявляти педагогічно-занедбаних дітей та підлітків;
- 3) впливати на відносини в колективі, соціумі;
- 4) стимулювати розвиток різних ініціатив з метою формування ціннісних орієнтацій особистості;
- 5) виховувати повагу до себе, свого фізичного і морального здоров'я, до оточуючої природи, соціального середовища.

Таким чином, практичне завдання соціального працівника полягає у тому, щоб залучити до соціальної роботи різні благодійні організації, фонди милосердя, добровільні спілки та асоціації, церкви, центри культури, творчі союзи, кооперативи, інші заклади.

Враховуючи вищезазначене, вважаємо, що фахівець соціальної сфери для вирішення фахових завдань повинен мати високий рівень професійної компетентності, загальної освіти і культури (в т. ч. духовної) тощо. При цьому, до змісту професійної компетентності включаються такі складові, як: рівень базової і спеціальної освіти; стаж практичної роботи; уміння інтегрувати життєвий і професійний досвід; уміння передбачати можливі наслідки конкретного способу впливу на особистість тощо.

Професійну компетентність фахівця соціальної сфери можна вважати стрижневою складовою вибраного ним виду діяльності, а необхідною умовою її ефективності є комунікативна компетентність.

Комунікативну компетентність фахівця соціальної сфери можна розглядати як складну інтегративну якість особистості, що опосередковує професійну діяльність, підтримку і розвиток ефективного спілкування з клієнтом чи іншими учасниками соціальної роботи. Соціальна робота з будь-якими категоріями клієнтів, при будь-яких умовах завжди є організаційною і комунікативною, тому комунікативність для соціального працівника – це не тільки соціально-психологічна, але й професійно-значуща якість. До того ж, комунікативність завжди має супроводжуватися емоційно-позитивним тоном спілкування.

Саме тому фахівець соціальної сфери повинен володіти такими комунікативними і професійно-значущими якостями, як: стриманість та урівноваженість (уміння володіти та управляти своїми емоціями: проводити спокійне спілкування з клієнтом без прояву роздратування і різкого тону); доброзичливість та привітність під час спілкування з клієнтами та іншими людьми (готовність сприяти благополуччю клієнта, проявляти співчуття і щирість при спілкуванні з ними); проявляти повагу при спілкуванні (шанобливе ставлення до клієнтів, визнання їх

гідності); прояв довіри та відкритість до клієнта: прояв оптимізму та доброти (соціальне світовідчуття, яке проявляється в любові до життя); наявність внутрішньої енергії, впевненості в собі, що поєднуються з високим рівнем контролю, справедливості, організаторських умінь і навичок; наявність емпатії та рефлексії (здатність до співпереживання; усвідомлення фахівцем того факту, як він сприймається клієнтом по спілкуванню).

УДК 364:352](477-21/-22)(043.2)

Коваленко С. В.,
магістрантка

*кафедри соціальної роботи, управління і педагогіки,
Навчально-науковий інститут публічного управління та адміністрування,
ЧНУ імені Петра Могили, м. Миколаїв, Україна*

ОСОБЛИВОСТІ СОЦІАЛЬНОЇ РОБОТИ В ГРОМАДІ В УМОВАХ ВІЙНИ

Від початку повномасштабного вторгнення Російської Федерації на територію України, наша країна зазнала жахливих втрат: загинули та зникли безвісти багато цивільних мирних жителів, військових, знищені повністю десятки сіл та міст, цілі квартали у містах, тисячі будинків, зруйновані лікарні, школи, дитячі садочки. Тому, в сучасних умовах професійна соціальна робота є дуже актуальною та максимально збільшує напрямки своєї діяльності, урізноманітнює методи та форми роботи. По-перше, нові форми та методи соціальної роботи спираються як на вітчизняний багаторічний досвід так і на міжнародний, а по-друге, велике значення мають моральні цінності українців, які в такий тяжкий для країни період об'єднують зусилля і надають допомогу один одному, при цьому підтримуючи фахівців соціальної роботи.

В кожній громаді є люди, які ризикують між собою статусом, соціальною роллю, відношенням до життя та оточуючих, проблемами, тому підібрати один метод соціальної роботи на всіх практично неможливо. Таким чином, фахівці із соціальної роботи в громаді повинні володіти набором різноманітних методів та вміти застосовувати їх у професійній діяльності. Серед основних методів соціальної роботи в громаді можна виокремити метод ведення випадку, метод екстреного втручання, метод соціальної роботи з групою, метод організації та розвитку громад, метод соціального забезпечення в громаді, метод соціальної дії та соціальних досліджень тощо.

Робота в громаді, в умовах війни, є основним методом соціальної роботи. При цьому, діяльність фахівців соціальної сфери тісно поєднується з бажанням та моральним обов'язком звичайних громадян допомагати вразливим категоріям населення, займатися благодійництвом та волонтерством. Такий підхід до соціальної роботи в громаді формується на основі патріотизму, ентузіазму, людиноцентризму та небайдужості до проблем інших людей. Отже, соціальну роботу в громаді можна визначити як організацію взаємодопомоги та згуртованості певної групи людей, розробка та реалізація певних соціальних програм для задоволення потреб населення в тій чи іншій територіальній громаді.

Українська дослідниця Г.Семигіна зазначила, що соціальну роботу в громаді в умовах воєнного часу варто розглядати як соціальну роботу на макрорівні, яка здійснюється завдяки самоорганізації громади для вирішення складних життєвих обставин.

Варто зазначити, що сучасна російсько-українська війна показала єдність, небайдужість та взаємопідтримку українського народу, а професійна діяльність фахівців соціальної сфери в умовах війни отримала максимальну підтримку від населення. Тому, слід розглянути соціальну роботу в громаді в умовах війни на окремих рівнях.

Одним із найголовніших аспектів є соціальна робота на рівні органів місцевого самоврядування, що реалізують державну політику у сфері соціальної допомоги населенню, пенсійного та соціального забезпечення, надання гуманітарної допомоги, соціальних послуг вразливим категоріям населення.

Важливе значення має соціальна робота на рівні установ соціальної сфери, які є суб'єктами реалізації соціальної політики та безпосередньо надають соціальні послуги таким категоріям, як внутрішньо переміщені особи, люди похилого віку, військовослужбовці та члени їх сімей, сім'ї, які перебувають у складних життєвих обставинах, дитячі будинки сімейного типу тощо. Соціальні служби надають допомогу населенню, співпрацюють із старостами територіальних громад, які володіють інформацією про стан соціального забезпечення жителів громади та наявність переселенців, що через війну вимушені шукати собі прихисток в інших містах та селах.

Соціальна робота на рівні самої територіальній громаді передбачає надання соціальної підтримки, що полягає в наступному: забезпечення безкоштовним харчуванням переселенців, приготування продуктів для потреб армії, плетіння маскувальних сіток, організація місць для централізованого поселення біженців тощо. Громади активно співпрацюють з місцевими підприємствами та бізнесом, зокрема надається безкоштовне паливо, транспорт на потреби армії, продукти харчування. Основне завдання громади в умовах війни – зібрати всі ресурси та сили, залучити максимальну кількість партнерів, щоб забезпечити підтримку своєму населенню та армії.

Неможливо уявити соціальну роботу в громаді без самих жителів. Досвід соціальної роботи в Україні показує, що важливим суб'єктом надання допомоги у воєнний час є самі громадяни, які самостійно збираються у своїх територіальних громадах, підтримують один одного та піднімають моральний дух армії своєю вірою у перемогу.

Відповідно до Закону України «Про соціальні послуги» соціальні послуги може надавати як державний так і недержавний сектор. Одним із представників недержавного сектору є громадські волонтерські організації, які, на сьогоднішній день, здійснюють величезну роботу: надають допомогу сім'ям військовослужбовців, внутрішньо переміщеним особам, сім'ям з дітьми, пенсіонерам, організують пошук та транспортування одягу, ліків, продуктів, предметів гігієни для вразливих категорій населення, допомагають біженцям та постраждалим від війни знайти тимчасовий притулок, забезпечують всім необхідним тварин. Особливим напрямком допомоги громадських волонтерських організацій є допомога армії. Волонтери, на сьогодні, закривають значну прогалину в забезпеченні військовослужбовців: збирають кошти і закупляють для Збройних сил України зручний та якісний військовий одяг, інвентар, дрони, транспорт для перевезення поранених та для евакуації цивільних із зон бойових дій.

Велика кількість міжнародних партнерів та організацій висловили свою підтримку громадянам України та безпосередньо українським соціальним працівникам, в тому числі й з боку міжнародної спільноти соціальної роботи. Світові лідери закликали підтримати народ України, покласти край війні, прийняти всіх біженців з України та надати гуманітарну допомогу українцям.

Таким чином, основними суб'єктами соціальної роботи в громаді в умовах війни є сама держава, органи місцевого самоврядування, соціальні служби, територіальні громади, самі жителі громад, волонтерські громадські організації та міжнародні партнери, які забезпечують підтримку українського народу та надають психологічну, гуманітарну, матеріальну та соціальну допомогу населенню, що постраждало від війни та є більш незахищеними та вразливими.

УДК 364-43-7(477-075)

*Макимова Е. Д.,
магістрантка
кафедри соціальної роботи, управління і педагогіки,
Навчально-науковий інститут публічного управління та адміністрування,
ЧНУ імені Петра Могили, м. Миколаїв, Україна*

РОЛЬ СОЦІАЛЬНОГО ПРАЦІВНИКА В ПРОЦЕСІ ВДОСКОНАЛЕННЯ НАДАННЯ СОЦІАЛЬНИХ ПОСЛУГ НА ДЕОКУПОВАНИХ ТЕРИТОРІЯХ

Велика кількість українців перебувають у скрутному становищі та потребують підтримки з боку держави, оскільки не в змозі самотійно подолати складні життєві обставини які виникли через становище в країні.

В умовах воєнного стану місцеві органи влади змушені діяти в екстремому та кризовому режимі для підтримки вразливих груп населення. У цій ситуації запроваджено спрощену процедуру прийняття рішень про надання соціальних послуг та порядок їх отримання. Така організація роботи забезпечує прийняття рішень про надання соціальних послуг протягом одного дня.

На жаль, держава не може надати допомогу всім одночасно, тому на допомогу приходять друзі з інших країн в особі неурядових гуманітарних організацій, місія яких – допомогти людям оговтатися від пережитого або полегшити процес одужання і почати будувати нове життя відповідно до сучасних умов.

Велика кількість гуманітарних організацій відкрили свої двері в Україні, і люди тепер мають їжу, засоби до існування та гроші на відновлення пошкодженого майна. На жаль, гроші, відшкодовані як державою, так і гуманітарними організаціями, ніколи не повернуть те, що люди будували роками. Спогади, які були знищені за лічені секунди, неможливо відновити жодними грошима.

Соціальна робота на постраждалих територіях необхідна, адже в стані шоку людям потрібно пояснити і направити в потрібне місце і до потрібних дій, а головне – не залишити наодинці зі своєю проблемою.

У цій статті ми поговоримо про те, хто такий соціальний працівник, розглянемо його посадові обов'язки, а також вимоги, необхідні для виконання цієї ролі, щоб зрозуміти роль соціального працівника у процесі вдосконалення надання соціальних послуг на деокупованих територіях.

Соціальний працівник допомагає окремим особам, сім'ям та громадам отримати доступ до цінних ресурсів для покращення їхнього здоров'я та добробуту.

У наш час посада соціального працівника відіграє велику роль для людей, адже соціальний працівник - це людина, яка вислухає і допоможе. З особистого досвіду роботи в гуманітарних установах можу сказати, що іноді людині достатньо простого спілкування, а зараз з нинішньою ситуацією в країні люди мають великі прогалини в соціальному аспекті, хтось втратив рідних через обстріли, хтось втратив зв'язок з рідними, і кожна людина залишається один на один з цією проблемою, що може негативно позначитися на її психологічному стані.

Соціальні працівники працюють у громадах, які опинилися під окупацією, і намагаються виявити потреби людей, які виникли через перебування в окупації.

Найпоширенішими проблемами, з якими соціальні працівники допомагають своїм клієнтам, є бідність, жорстоке поводження з дітьми, безробіття, психічні захворювання, зловживання психоактивними речовинами та травми.

Соціальні працівники будують відносини, засновані на довірі та співчутті. Вони визначають проблеми, з якими стикаються їхні клієнти, і впроваджують рішення, такі як фізичне переселення, терапія або допомога в працевлаштуванні.

Соціальні працівники зазвичай виконують наступні обов'язки:

- Зустрічаються з клієнтами для оцінки їхньої ситуації та потреб;
- Збирають інформацію про клієнта, щоб зрозуміти, який план лікування чи консультування є найкращим;
- Підтримують клієнтів, які стикаються з такими проблемами, як безробіття;
- Перенаправлення клієнтів до інших спеціалістів або ресурсів для отримання допомоги;
- Моніторинг прогресу клієнта та ведення записів або файлів;
- Адвокація від імені клієнтів з метою підвищення обізнаності про потреби громади;
- Співпрацювати з законодавцями або організаціями для розробки та впровадження соціальних програм або ресурсів громади для соціальних змін.

Для того, щоб досягти найвищої якості соціальної допомоги, соціальний працівник повинен володіти низкою навичок для надання кваліфікованої допомоги.

- Культурна компетентність;
- Знання про психічне здоров'я та когнітивний розвиток;
- Соціальні навички;
- Навички консультування та коучингу;
- Навички активного слухання;
- Навички критичного мислення;
- Навички вирішення проблем;
- Комунікативні та міжособистісні навички.

На жаль, проблем зараз дуже багато і гуманітарні організації не в змозі вирішити їх усі, головним критерієм допомоги є бажання самої людини. Якщо людина не хоче, щоб їй допомагали, вона так і залишиться зануреною у свій «проблемний світ».

Коли ми відвідували деокуповані території, то на власні очі бачили зруйновані будинки, які люди намагалися відновити мішками зі сміттям, а вибиті вікна пробивали цеглою з інших зруйнованих будівель, у людей немає коштів, щоб відновити все, що вони побудували за своє життя. Втрата роботи через зруйновану інфраструктуру та відхід роботодавців поставила людей на межу бідності. У цій ситуації на допомогу приходять соціальні працівники з різноманітними програмами відновлення житла, продуктовими наборами, гігієнічними наборами – все це покликане підтримати людей на перших порах, щоб вони могли оговтатися від пережитого, а щоб досягти цього якомога швидше, з громадами працюють фахівці соціально-психологічних відділів, які допомагають людям подолати кризу.

Таким чином, сьогодні соціальна робота стоїть на першому місці для людей, які опинилися в складній життєвій ситуації, саме тому людина, яка надає допомогу, повинна бути готовою до різних ситуацій і володіти знаннями, щоб вийти з них і не нашкодити людині. Соціальні працівники розуміють, як походження клієнта може вплинути на його психічний та емоційний стан. Працівники розуміють унікальні потреби секторів способу життя у своїй громаді та взаємодіють зі своїми клієнтами у шанобливій манері. Можна з упевненістю сказати, що соціальна робота сьогодні потрібна, а особливо компетентні соціальні працівники!

УДК 316.613.434:377-052](043.2)

*Назаренко Д. В.,
магістрант,
кафедри соціальної роботи, управління і педагогіки,
Навчально-науковий інститут публічного управління та адміністрування,
ЧНУ імені Петра Могили, м. Миколаїв, Україна*

ПРИЧИНИ ТА ПРЕВЕНЦІЯ БУЛІНГУ СЕРЕД УЧНІВ В ОСВІТНЬОМУ СЕРЕДОВИЩІ ПРОФЕСІЙНО-ТЕХНІЧНИХ УЧИЛИЩ: ВАЖЛИВІСТЬ НАВЧАННЯ ЕМОЦІЙНИМ КОМПЕТЕНЦІЯМ ТА ПСИХОЛОГІЧНА ПІДТРИМКА

Булінг є серйозною проблемою, яка стосується багатьох учнів по всьому світу. Ця форма психологічного та фізичного насильства може мати серйозні наслідки для жертв, а також для загальної атмосфери в навчальних закладах. Поширення булінгу серед учнів вимагає не тільки розуміння його причин, але й активних заходів для запобігання та вирішення цієї проблеми. Зростання свідомості щодо булінгу та його наслідків є важливим кроком для його подолання. Освіта про розпізнавання ознак булінгу допомагає педагогам, адміністрації та учням вчасно виявляти випадки насильства та реагувати на них. Навчання емоційним компетенціям стає все більш важливим у сучасному світі, оскільки допомагає студентам розуміти та керувати своїми емоціями, розвивати емпатію та конструктивне спілкування. Крім того, психологічна підтримка має вирішальне значення для учнів, які

стикаються з булінгом в освітньому середовищі професійно-технічних училищ. Надання психологічної підтримки, консультування та індивідуальний підхід можуть допомогти учням подолати негативні наслідки булінгу і повернутися до здорового функціонування.

Булінг – це систематичне психологічне, вербальне або фізичне насильство особи або групи осіб над іншою особою. Його прояви можуть включати образи, погрози, шантаж, ізоляцію та фізичне насильство. Частіше за все, булінг відбувається серед студентів, оскільки навчальні заклади є місцем, де молоді люди зустрічаються і взаємодіють один з одним на протязі тривалого періоду.

Причини та наслідки булінгу серед учнів професійно-технічних училищ можуть бути різноманітними і важливо розуміти їх, щоб ефективно протидіяти цьому проблемному явищу.

Причини булінгу:

- недостатня соціальна адаптація;
- низька самооцінка;
- стереотипи;
- вплив середовища.

Деякі учні можуть мати труднощі у встановленні соціальних зв'язків і відчувати себе відокремленими від решти групи. Це може призвести до прояву агресії та булінгу. Деякі учні з низькою самооцінкою можуть намагатися підняти своє самопочуття, принижуючи та ображаючи інших. Булінг може стати для них способом відволіктися від власних проблем і відчуття себе сильними або впливовими. Булінг може виникати через наявність негативних стереотипів, пов'язаних з різними атрибутами, такими як зовнішній вигляд, етнічність, сексуальна орієнтація або особливості поведінки. Учні, які відрізняються від «стандарту», можуть стати об'єктом насмішок та образ. Деякі учні можуть брати участь у булінгу під впливом оточуючих людей, які підтримують або поширюють насильницьку поведінку. Середовище, в якому переважає насильство або булінг, може підштовхнути інших учнів до подібної поведінки. Учні, які стикаються з булінгом, часто відчувають фізичну та емоційну тривогу, що може вплинути на їхній академічний успіх, психологічне благополуччя та загальний розвиток.

Наслідки булінгу:

1. Жертви булінгу можуть відчувати тривогу, страх, депресію, низьку самооцінку та неприйняття себе. Це може впливати на їхнє загальне психологічне благополуччя та емоційний стан.

2. Булінг може відволікати студентів від навчання, що може призвести до зниження академічних досягнень та затримки у розвитку.

3. У деяких випадках булінг може призводити до фізичного насильства, що може спричинити травми та загрози здоров'ю учнів.

4. Жертви булінгу можуть почуватися виключеними та віддаленими від соціальних груп. Вони можуть втрачати довіру до інших людей та відмовлятися від участі у соціальних активностях.

Перш за все, для ефективної боротьби з булінгом необхідно розпізнавати його ознаки та виявляти випадки насильства між студентами. Збільшення свідомості серед педагогічного персоналу, адміністрації та учнів щодо ознак булінгу та методів подолання цього явища вкрай важливе. Це може включати організацію тренінгів та семінарів, спрямованих на розпізнавання та запобігання булінгу, а також на впровадження політик, спрямованих на створення безпечного та підтримуючого середовища.

Розпізнавання булінгу серед учнів професійно-технічних училищ є критичним кроком у боротьбі з цією проблемою. Оскільки булінг може приймати різні форми і проявлятися у різних ситуаціях, важливо бути уважним та спостережливим для виявлення ознак насильства. Деякі ключові ознаки, які можуть свідчити про присутність булінгу серед учнів, включають:

- фізичні ознаки, такі як сліди фізичного насильства: синці, подряпини або пошкодження одягу та особистих речей.
- вербальні ознаки – наруги, образи, грубі слова, погрози або висміювання, спрямовані на одного або декількох учнів.
- емоційні ознаки включають збудження, тривогу, страх, сумнів або знижену самооцінку, а також можуть проявлятися ознаки депресії, суїцидальних думок або відчуття соціальної ізоляції.
- соціальні ознаки можуть включати зміни у взаєминах з друзями, відмову від участі в соціальних активностях, віддаленість від колективу або відчуття виключеності.
- поведінкові ознаки можуть виявлятися у зміні навчальної активності, втраті інтересу до навчання, частому відвідуванні медичного кабінету або накопиченні відсутностей, а також можуть спостерігатися неадекватні використання або втрата особистих речей.

Одним з ефективних підходів до боротьби з булінгом є навчання емоційним компетенціям. Емоційна компетентність означає вміння розуміти, виражати та керувати своїми емоціями, а також розуміти та співчувати емоціям інших людей. Навчання емоційним компетенціям може допомогти учням розвивати навички емоційної свідомості, саморегуляції та міжособистісного спілкування, що може значно знизити випадки булінгу. Це може бути включено в навчальну програму та бути частиною освітньої системи, щоб дати учням необхідні навички для емоційно здорового та емпатичного спілкування.

Крім того, надання психологічної підтримки учням, які стикаються з булінгом, також має велике значення. Школи та установи середньої освіти повинні мати належно підготовлений психологічний персонал, який може надати емоційну підтримку, консультування та індивідуальний підхід до учнів, що стикаються з булінгом.

Психологічна підтримка може включати індивідуальні консультації, групову терапію та розвивати стратегії копію для ефективного подолання негативних наслідків булінгу.

Отже, булінг серед учнів професійно-технічних училищ є серйозною проблемою, яка має негативні наслідки для жертв, які стикаються з фізичним та емоційним насильством. Причини булінгу можуть бути різноманітними, включаючи недостатню соціальну адаптацію, низьку самооцінку та негативні стереотипи. Наслідки булінгу можуть мати серйозні наслідки для учнів, включаючи емоційну тривогу, стрес, депресію та низьку самооцінку. Булінг також може негативно позначитися на академічних досягненнях та загальному розвитку учнів. Розпізнавання ознак булінгу та виявлення випадків насильства є першим кроком до його подолання. Боротьба з булінгом вимагає комплексного підходу, що включає розпізнавання, розуміння причин та наслідків, навчання емоційним компетенціям та надання психологічної підтримки. Тільки шляхом спільних зусиль педагогічного персоналу, адміністрації, учнів та батьків ми можемо створити безпечне та підтримуюче навчальне середовище, де кожен має можливість розвиватися і навчатися без страху та насильства.

УДК 376-053.2-044.332(043.2)

*Розумець П. В.,
магістрант*

*кафедри соціальної роботи, управління і педагогіки,
Навчально-науковий інститут публічного управління та адміністрування,
ЧНУ імені Петра Могили, м. Миколаїв, Україна*

ТРУДНОЩІ В АДАПТАЦІЇ ДІТЕЙ З ОСОБЛИВИМИ ОСВІТНИМИ ПОТРЕБАМИ В ШКІЛЬНОМУ СЕРЕДОВИЩІ

У сучасному соціумі дітям з особливими освітніми потребами (діти з ООП) потрібно подолати низку чинників, що заважатимуть їхній поступовій адаптації до звичного шкільного середовища. Навіть попри епоху толерантності, такі діти можуть вважати себе іншими, не здатними на щось звичайне, те що роблять інші однолітки. Соціальному педагогу важливо допомогти дітям в період адаптування, адже від цього залежить подальша діяльність, комунікація і самопочуття дитини.

Аналізуючи проблеми адаптації дітей з ООП можемо визначити наступні труднощі, що можуть виникнути в процесі. В першу чергу це відмінність в навчальних потребах: для дітей з ООП створюється індивідуальна програма розвитку, використовуються адаптовані чи модифіковані програми загальних предметів, додаткові ресурси, спеціальні підходи навчання, постійна робота фахівців, які корегують освітній процес з урахуванням досягнень дитини. Кожна школа повинна забезпечити відповідне середовище для таких учнів та встановити потреби вище перелічених вимог.

Можуть виникнути і проблеми із соціальною ізоляцією, адже дитина з ООП часто перебуває в своєрідній зоні відчуження від інших учнів, боїться чи не хоче взаємодіяти з ними та вчителем. З часом це може призвести до конфліктів, які негативно впливатимуть на розвиток дитини, її навчання та вміння соціалізуватися в навколишньому середовищі.

Проблема соціалізації часто виникає через булінг та дискримінація по відношенню до дітей з ООП, адже часто вони стають жертвами з боку інших учнів. Вирішення цього питання залежить від комплексної роботи щодо протидії булінгу, дискримінації в навчальному закладі. Важливо створити безпечне та відкрите середовище для всіх учнів, допомогти усвідомити їм, що причин дискримінувати інакшу дитину немає.

Особливо гостро стоїть потреба в індивідуальній підтримці: щоб брати участь у навчальному процесі, діти з ООП можуть мати потребу в індивідуальній повній або частковій підтримці асистентів дитини та вчителя. Особливо при роботі з новими предметами, поняттями, що не є звичними, зрозумілими.

Досить поширені в процесі адаптації психологічні труднощі: діти з ООП можуть відчувати стрес, тривожність, впадати в стан депресії через труднощі пов'язані із навчанням, взаємодією з оточенням, поразками у виконанні певних завдань.

Викликають проблеми і під час зміни шкільних стандартів, адже вони вимагають додаткового часу та ресурсів для адаптації до нових вимог, що може призвести до вигорання дитини, небажання навчатись взагалі.

Дійсність сучасної освіти така, що на даний час в більшості навчальних закладів недостатньо фахівців для роботи з дітьми з ООП. Ця проблема вимагає від керівництва навчального закладу глибокого аналізу кадрового потенціалу та уваги до відповідної підготовки педагогічного персоналу. На жаль, скорочення фінансування інклюзивної освіти впливає і на рівень якісної підтримки дітям з ООП.

Важливу роль у вирішенні труднощів адаптаційного періоду виконує соціальний педагог. Ми виокремили деякі першочергові заходи та засоби, які може запропонувати соціальний педагог при вирішенні таких проблем:

1. Індивідуальний підхід: соціальний педагог може спільно із вчителями розробити програми підтримки для кожної дитини з ООП, попередньо дослідивши та врахувавши їхні потреби та можливості.

2. Психосоціальна підтримка: соціальний педагог може надавати дітям з ООП психологічну підтримку, допомагаючи їм подолати соціальні виклики, які виникають під час навчання.
 3. Робота із класом: соціальний педагог має працювати не лише із дитиною з ООП, а й сприяти створенню позитивного інклюзивного клімату в класі та школи, проводячи позакласні заходи з розуміння різниці, толерантності, взаємоповаги та допомоги.
 4. Психолого-педагогічний супровід: в тандемі зі шкільним психологом та іншими фахівцями для вирішення проблеми, соціальний педагог зможе досягнути наближення вирішення проблем пов'язаних із адаптацією та навчанням дітей з ООП.
 5. Робота з сім'ями: соціальний педагог має налагодити партнерську роботу з батьками, надаючи їм поради, ресурси та підтримку для заохочення навчання та покращення розвитку їхніх дітей.
 6. Робота в групах: організовуючи взаємодію дітей з ООП з їхніми ровесниками соціальний педагог може досягнути порозуміння між дітьми. Показати, що їхні інтереси подібні, і що вони можуть працювати разом над вирішенням певного завдання.
 7. Медіація та розв'язання конфліктів: вирішення конфліктів між дітьми з ООП та іншими учнями, забезпечуючи безпечну атмосферу.
 8. Ефективна комунікація: постійна комунікація між соціальним педагогом, вчителями, батьками та іншими фахівцями для ефективної координації подальших дій та забезпечення якісного навчання дітей з ООП.
- Підсумовуючи все вище зазначене, можемо зробити висновок: адаптація дітей з ООП є складним та багатоаспектним процесом, що потребує співпраці батьків, вчителів, психолога та соціального педагога, які відіграють ключову роль у підтримці та сприянні навчання. Основні труднощі, з якими зіштовхуються такі діти, включають в себе соціальну ізоляцію, навчальні виклики, емоційні проблеми. Важливо розуміти, що кожна дитина з ООП унікальна, і підходи до її адаптації повинні розроблені під конкретну дитину. Не зважаючи на труднощі, діти з ООП можуть досягати успіхів у навчанні та соціальному житті, якщо їм надається відповідна підтримка та розуміння.

УДК 364.4-43:364-053.2-054.73](043.2)

Бочаров В. Р.,
бакалавр,
кафедра соціальної роботи, управління і педагогіки,
Навчально-науковий інститут публічного управління та адміністрування,
ЧНУ імені Петра Могили, м. Миколаїв, Україна

НАПРЯМКИ РОБОТИ СОЦІАЛЬНОГО ПРАЦІВНИКА З ДІТЬМИ ВПО

Основним завданням соціальної роботи з дітьми ВПО – полягає в підтримці, пристосуванні до змін середовища дитини. Це означає, що така робота спрямована на адаптацію, а також надання сприятливих умов для пристосування такої дитини до змін, активізацію здібностей такої особи, а також на блокування різних чинників, які є несприятливими для адаптації дитини до такого навколишнього середовища. Одним із таких напрямків є активізація та підвищення соціальних цінностей і здібностей для подолання тяжких життєвих ситуації. Така робота набуває особливого значення в умовах складної соціально-політичної ситуації в країні.

У зв'язку з небезпечною ситуацією у деяких регіонах нашої держави, органами соціального захисту населення проводиться велика кількість роботи з внутрішньо переміщеними особами, яка є дуже важливим показником для регулювання соціальної підтримки дітям ВПО.

Так, серед основних напрямків роботи соціальних працівників з ВПО є практична та теоретична соціальна робота. До прикладів практичної соціальної роботи з дітьми ВПО належать: організація різних видів культурно-дозвільної роботи; рольові ігри, які ілюструють ту, чи іншу ситуацію; волонтерська робота; реалізація соціальної допомоги внутрішньо-переміщеним особам. Теоретична соціальна робота включає в себе проведення різних видів консультацій з дітьми ВПО, а також інформування.

Проте, як зазначає статистика, більшість дітей у період 2014-2017 рр. дуже складно пристосовувались до умов навколишнього середовища, що в свою чергу викликала дезадаптацію та десоціалізацію. Таким чином, соціологічні дані свідчать, що діти, які були внутрішньо переміщеними особами стають «аутсайдерами» в нових умовах. У зв'язку з цим виникає проблема розробки нових напрямків соціальної роботи з дітьми ВПО, зокрема додаткова психологічна допомога, або підвищення морально-етичної свідомості, що полягає у відношенні громадян до таких осіб та толерантності до них.

Одним з необхідних напрямків соціальної роботи з внутрішньо переміщеними особами є соціально-педагогічний напрям. Насамперед, він полягає в тандемі соціальних працівників з органами правопорядку, педагогами, медичними працівниками, тощо. Прикладами такої роботи є соціально-педагогічна робота з дітьми, які мають проблеми у навчанні; контроль правоохоронними органами та соціальними працівниками над ставленням до дитини в сім'ї.

Ще одним важливим напрямком соціальної роботи з дітьми ВПО є фінансова допомога та контроль над такими фінансами. Так, отримуючи статус ВПО – дитина отримує виплати (допомогу) від держави. Зрозуміло, що в даному випадку соціальний працівник разом з органами правопорядку має право контролювати розподіл таких фінансів. Наприклад, в таких випадках коли: батьки отримують допомогу за дитину, та витрачають кошти тільки на себе; чи якщо у дитини є проблеми зі спілкуванням з батьками, або якщо особа не має батьків.

Також не менш важливим є забезпечення натуральною допомогою, який передбачає співпрацю соціального працівника з представниками громадських організацій, волонтерами. Сюди входить забезпечення продуктами харчування внутрішньо переміщеної особи, організація гуманітарних пунктів, за необхідністю надання одягу, взуття, предметів особистої гігієни, ліків, тощо.

Ще одним не менш важливим напрямом соціальної допомоги дітям ВПО, яка стосується осіб, що досягли 16 років та мають дозвіл від батьків на підприємницьку діяльність та виконання трудових функцій є соціально-трудова діяльність. Здебільшого це – профорієнтація, консультування з трудових питань праці, тощо.

Також слід зазначити, що правовими нормами встановлено, що деякі особи ВПО (що стосується і дітей) підлягають соціальному інспектуванню, що дає змогу проаналізувати їхні потреби, а в деяких ситуаціях може бути навіть соціальний супровід. Під час здійснення такого супроводу спеціалісти соціальної галузі зобов'язані дотримуватись Етичного кодексу, а також інших зобов'язань, які встановлені законодавством України та міжнародно-правовими нормами.

Серед проблем соціальної роботи з дітьми ВПО виділяють:

- об'єктивні (правові, фінансові, адаптивні);
- суб'єктивні (соціально-психологічна підтримка, формування правосвідомості).

Аналізуючи наявну наукову та практичну бази дозволив також виділити програми соціальної роботи з дітьми ВПО:

– Загальні (ті, які пов'язані з дипломатичними зв'язками, співпрацю з медичною сферою країни, гуманітарною допомогою на основі вітчизняних (ЗУ «Про гуманітарну допомогу» та міжнародних правових актів (Міжнародне гуманітарне право), а також співпраця з українськими організаціями (наприклад Товариство Червоного Хреста України).

– Специфічні (ті, які стосуються родини, чи окремих її членів, спілкування в такій родині, а також регулювання специфічних потреб: репатріація, реінтеграція).

Особливою категорією дітей ВПО є ті діти, які втратили батьків внаслідок воєнних дій. У них може бути відсутня можливість для призначення пенсії через втрату годувальника, оскільки немає документів, які б засвідчили подібний факт. Однак фінансова допомога не врятує дитину від важких психологічних переживань, пов'язаних із втратою найближчої людини. Саме тому допомогти може соціальний працівник, який за допомогою комплексного підходу допоможе дитині пережити важку ситуацію, адже мета діяльності соціальних працівників – збереження нормального психологічного та фізичного стану дітей.

Соціальна робота з дітьми ВПО – є необхідною для підтримання психологічної стабільності дитячої частини населення країни, в умовах війни. Так, інтервенції соціальних працівників базуються на розв'язанні проблем переселенців. Дії таких фахівців дають змогу зробити майбутнє нашої країни кращим. Оскільки соціальна система нашої країни ще формується – це дає змогу активізувати її дієвість, а також запустити механізми покращення умов для проживання на території України під час війни.

Отже, дослідження напрямків роботи соціальних працівників з дітьми ВПО є дуже актуальними в такий складний для українців час. Розглянувши різні напрямки, слід зазначити, що за останніми даними вони є дієвими та необхідними для забезпечення нормальної життєдіяльності дитини.

УДК 316.346.2-053.6(043.2)

*Стебліна Р. В.,
бакалавр,
кафедра соціальної роботи, управління і педагогіки,
Навчально-науковий інститут публічного управління та адміністрування,
ЧНУ імені Петра Могили, м. Миколаїв, Україна*

ФАКТОРИ ФОРМУВАННЯ ГЕНДЕРНОЇ ІДЕНТИЧНОЇ ПІДЛІТКІВ

З народження дітям присвоюється стать на основі їх біологічної, щоб відповідати певним гендерним ролям у суспільстві. В більшості випадків соціалізація з дитинства проходить за гендерними стереотипами, хлопчиків вчать бути мужніми та не плакати, а дівчат виховують як бути жіночними. Але з часом у більш зрілому віці індивіду можуть не ідентифікувати себе як чоловік або жінка. Підлітки починають аналізувати соціальні ролі, які призначені для чоловіків і жінок у суспільстві і відчувати себе обмеженими через стереотипні статеві ролі. Більшість дітей починають експериментувати з власною зовнішністю, стилем одягу, зачіскою для того щоб зрозуміти їх гендерну приналежність. Вони можуть шукати інформацію про гендерну ідентичність в Інтернеті, книжках,

соціальних мережах аби тільки знайти відповідь на свій запит і підтвердити або спростувати його. На сьогоднішній день, підліткове життя проходить у соціальних мережах і вони мають неабиякий вплив на формування їх гендерної ідентичності. Гендерну ідентичність – це складний і індивідуальний процес, що глумачиться як: суб'єктивне переживання своєї гендерної ролі; базова структура соціальної ідентичності, що характеризує індивіда з точки зору його приналежності до чоловічої або жіночої статі, усвідомлене прийняття ним взірців мужності і жіночності. Для успішного процесу гендерної ідентифікації важливо створювати середовище, де підлітки будуть відчувати себе комфортно і вільно виражати свою гендерну ідентичність і не боятись осудження оточуючих.

На гендерну ідентичність підлітків впливає низка факторів, серед яких можна виділити:

– Біологічні фактори. Найважливішим біологічним впливом є статевая орієнтація, яка визначає, до кого особа відчуває сексуальну прив'язаність та потяг. У більшості випадків статевая орієнтація визначається біологічними факторами і може впливати на те, як підліток сприймає свою гендерну ідентичність. Пубертатний розвиток також є важливим біологічним фактором у формуванні гендерної ідентичності. Зміни в тілесному розвитку, такі як прискорений ріст, розвиток статевих органів і оволошіння тіла, можуть впливати на сприйняття власної гендерної ідентичності та сприйняття іншими.

– Соціокультурні фактори. Соціальна роль і очікування, які суспільство накладає на осіб різних статей, можуть впливати на сприйняття і вираження гендерної ідентичності. Стереотипи та ролі, які суспільство пропонує, можуть створювати тиск на підлітків у виборі гендерної ідентичності. Спілкування та вплив оточуючих також мають значення. Родина, друзі, освітні установи, ЗМІ і культурні фактори можуть впливати на гендерну ідентичність підлітка через прийняття інших норм і цінностей.

– Психологічні фактори. Психологічна самосвідомість, або сприйняття власного «я», може змінюватися протягом розвитку підлітка, особливо під впливом особистого досвіду і саморефлексії. Психологічні фактори, такі як травми, стреси, депресія і інші психологічні аспекти, можуть впливати на сприйняття власної гендерної ідентичності.

– Соціальна підтримка. Сприйняття та підтримка з боку оточуючих є важливими факторами у формуванні гендерної ідентичності підлітків. Позитивна реакція родини та друзів на гендерну ідентичність підлітка може впливати на стабільність та самоповагу щодо цієї ідентичності. Соціальна підтримка від громадських організацій та фахівців також може бути корисною для підлітка, який розглядає свою гендерну ідентичність.

У більшості випадків підлітки визначають свою ідентичність як чоловік або жінка (цисгендер). Але бувають випадки, коли чоловіча та жіноча ідентичність їм чужа, такі ідентичності називають небінарними, що означає вихід їхньої гендерної ідентичності за межі традиційної гендерно-бінарної системи. Серед небінарних ідентичностей можна виділити:

– Андрогін – варіант гендерної ідентичності, при якій особа має однаково високий рівень жіночих та чоловічих якостей;

– Бігендер – гендерна ідентичність, що включає дві будь-які гендерні ідентичності та гендерні ролі, що змінюють одна одну залежно від ситуації (настрій, середовище, співрозмовник), безвідносно до фізичної статі;

– Гендерквір – гендерна ідентичність, відмінна від чоловічої та жіночої. Гендерквіри можуть самоідентифікувати себе як: такі, що мають змішані або невизначені межі гендерної ідентичності та сексуальної орієнтації; такі, що ідентифікуються з двома статями (бігендер); нейтральні, позагендерні, нуль-гендерні, без гендерної ідентичності (агендерні); такі, що мають третю стать або інший гендер (включає тих, хто не називають своєї статі).

– Гендер-флюїд – нефіксована (нестійка) гендерна ідентичність, яка змінюється з часом сама по собі або в залежності від психологічного стану, або відносин з іншими людьми. Гендер-флюїдна персона не ототожнює себе з чоловічою або жіночою статтю, а періодично відчуває себе то жінкою, то чоловіком, або людиною без статі, або представником/ обох статей одночасно.

– Агендер – це відсутність гендерної ідентичності.

Можливі й інші варіанти гендерної ідентичності, адже часто люди не хочуть визнавати приналежність до тих варіантів гендерної ідентичності, які вже існують і вигадують собі нові назви. У сучасних умовах гендерна ідентичність людей має широко варіюватись. Саме так з'являються «фемінні чоловіки» і «мускуліні жінки», а якщо їх прояви виходять за норму прийнятою суспільством – це називається «гендерною неконформністю». Наприклад чоловіки, яким подобається носити жіночий одяг називають кросдресери, вони відчувають свою чоловічу ідентичність і не прагнуть змінити свої статеві ознаки. І також мускуліні лесбійки – бучі, які ззовні можуть виглядати як чоловік, але ідентифікують себе як жінка.

Якщо до змін на гендерному континенті людей штовхає тільки гендерна приналежність, то слід зосередити увагу на трансгендерності. Трансгендер – це особа, в якій її гендерна ідентичність не збігається з прописаною статтю при народженні і яка прагне змінити свої статеві ознаки, щоб привести їх до стану, з яким вона себе ідентифікує. Іноді трансгендерність плутають з орієнтацією, хоча це не так. Часто говорять, що люди йдуть на зміну статті, щоб їх інтимні стосунки були гетеросексуальними, але це не так. В цілому, гендерна ідентичність і сексуальна орієнтація не пов'язані між собою і трансгендери можуть бути гетеросексуалами, гомосексуалами та асексуалами як і цисгендери.

Отже, формування гендерної ідентичності підлітків є складним індивідуальним процесом обожнення особи з певним гендером, на який впливають біологічні, соціокультурні, психологічні та соціальні фактори. Розуміння

цих факторів допомагає створити сприятливе середовище для розвитку гендерної ідентичності та підтримує індивідів у їхньому процесі самовизначення. Підтримка та прийняття з боку родини, друзів і суспільства грають важливу роль у забезпеченні позитивного і здорового формування гендерної ідентичності підлітків. Кожна особа може мати унікальний спосіб ідентифікації себе в контексті гендеру. Важливо поважати та підтримувати ідентифікацію кожної особи незалежно від того, як вона визначає свою гендерну ідентичність.

УДК 351.764-055.2(091)(477.73)(043.2)

*Тітова Є. Р.,
бакалавр,
кафедра соціальної роботи, управління і педагогіки,
Навчально-науковий інститут публічного управління та адміністрування,
ЧНУ імені Петра Могили, м. Миколаїв, Україна*

СОЦІАЛЬНИЙ КОНТРОЛЬ ЖІНОК КОМЕРЦІЙНОГО СЕКСУ НА МИКОЛАЇВЩИНІ У 19 СТОЛІТТІ

Історія комерційного сексу тягнеться з найдавніших часів. Його прототипом є проституція, проте необхідно чітко їх відокремлювати. Проституція – переважно криміналізоване явище, яке полягає в залученні людей у статеві стосунки за винагороду в грошовій, майновій або будь-якій іншій формі. В свою чергу комерційний секс ґрунтується на добровільному вступі у відносини повнолітніх та дієздатних осіб. Згадки про проституцію можна знайти ще в Шумерських літописах, які датуються 2400 роком до нашої ери. В різні часи ставлення до такого бізнесу змінювалось, час від часу його узаконювали та забороняли. Ще до нашої ери почались перші спроби регулювання та контролю діяльності публічних жінок з боку держави та суспільства.

Сьогодні тема комерційного сексу є вкрай гострою в українському суспільстві, адже розглядаються можливі варіанти легалізації такої діяльності, спрямованої на подолання насильства над жінками, запобігання торгівлі людьми та протидії поширення хвороб, що передаються статевим шляхом.

В контексті легалізації комерційного сексу соціальний контроль відіграє провідну роль, тому що саме він формує формальні й неформальні норми та санкції, і знаходить своє відображення в законах, правилах, моральних установках та покараннях за їх недотримання. Соціальний контроль є необхідним компонентом життєдіяльності суспільства, адже саме за допомогою нього можна підтримувати соціальний порядок та забезпечувати діяльність всієї соціальної системи загалом.

До середини 19 століття на території Російської імперії, зокрема й на Миколаївщині, комерційний секс був під суворою забороненою, проте, зважаючи на соціально-економічне становище регіону, існували десятки підпільних публічних будинків, що сприяло деморалізації суспільства, насильницькому залученню молодих дівчат в секс-бізнес та поширенню венеричних хвороб. Саме тоді, у 1843 році, було частково легалізовано проституцію завдяки тодішньому міністру внутрішніх справ Російської імперії – Л. О. Перовському. На Миколаївщині з середини 19 століття діяли 5 офіційних публічних будинків та існувало принаймні 53 повії-одиначки (на 1853 рік), вирахувати кількість незаконних борделів наразі не є можливим.

Першочерговою метою узаконення комерційного сексу було запобігання поширення та викорінення проблеми розповсюдження сифілісу, заради чого було створено спеціальний лікарсько-поліцейський комітет нагляду за проституцією, спочатку у Петербурзі, згодом й в інших регіонах.

Пізніше стали розглядатися не лише суто медичні, а й моральні аспекти діяльності публічних будинків. В цей період можна прослідкувати установлення формального соціального контролю, який відобразився в затвердженні певних норм, наприклад, в документі «Правила для утримувачок будинків розпусти», прийнятому 29 травня 1844 року. Вони затверджували те, що утримувати публічні будинки могли лише жінки від 30 до 60 років, що зменшувало ризики для жінок втрапити в сексуальне рабство або піддаватися насиллю, до того ж правилами офіційно заборонялось утримувачкам бити своїх працівниць. Окрім цього суворо контролювався вік публічних жінок, вони мали бути старші від 16 – віку вступу у шлюб.

З погляду моральної складової соціального контролю можна виокремити такі аспекти вищезазначених правил:

- в публічні будинки не могли допускатися вихованці освітніх закладів та неповнолітні чоловіки;
- утримувачка будинку розпусти мала контролювати споживання алкоголю жінками комерційного сексу;
- при наявності дітей у власниці борделю, вони не могли перебувати на його території;
- діяла заборона приймання відвідувачів у неділю та святкові дні до закінчення відправи;
- будинки розпусти мали розміщуватись на відстані не менш ніж 150 сажнів (приблизно 320 метрів) від храмів та освітніх закладів.

Важливою складовою «Правил для утримувачок будинків розпусти» став обов'язковий медичний огляд двічі на тиждень. До прикладу, на Миколаївщині медогляди проводилися прямо в публічному домі, в міській лікарні, відведеному міською управою приміщенні.

Окремим аспектом контролю був чіткий облік жінок комерційного сексу. Утримувачки публічних будинків зобов'язувались мати списки всіх жінок, з обов'язковим зазначенням віку та дати прибуття в конкретний дім розпусти. Окрім цього подібні списки були й у поліцейських. Самі ж жінки секс-бізнесу отримували спеціальні «жовті квитки». На Миколаївщині вони мали вигляд книжечки формату А6 з товстою палітуркою. Пізніше в документ почали вклеювати фотокартки, а сам квиток прирівнювався до паспорта. У ньому зазначалися всі відомості про жінку, залишалися відмітки про проходження медичного огляду, зазначалися правила для публічних жінок. Ці правила також окреслювали певні соціальні норми поведінки, які є складовою соціального контролю, для працівниць секс-індустрії, зокрема:

- публічні жінки повинні утримуватись від надмірного споживання вина;
- не показуватись з вікон у непристойному вигляді;
- не закликати перехожих на вулиці до себе;
- на гуляннях та в публічних місцях не робити ніяких непристойностей.

Складним було впровадження механізмів соціального контролю жінок комерційного сексу – одиначок. Задля їх обліку регулярно влаштовувались рейди та облави й, як наслідок, реєстрація нових повій. Медичні огляди одиначок проходили в спеціально виділених приміщеннях, наприклад, на Миколаївщині медогляди проводилися в міській лікарні, потім у спеціально відведеному міською управою приміщенні в Московській частині, а з 1894 р. частина повій проходила обстеження вдома у міського лікаря.

Церква, як соціальний інститут, також виступала суб'єктом соціального контролю. Аналізуючи результати досліджень, можна зазначити, що церква засуджувала публічні будинки та жінок комерційного сексу, хоча й ставилась до них терпимо. Досить частими були звернення представників церкви до міської влади з проханням закриття деяких з публічних будинків, наприклад, через те що одна з вулиць, на якій розташовувався бордель, була дорогою від церкви до кладовища і хода з молитвою пролягала повз дім розпусти.

Важливо зауважити, що одним із суб'єктів соціального контролю є суспільство. Саме воно диктує основні моральні правила та норми для явищ, що у ньому відбуваються. На Миколаївщині в 19 столітті ставлення до жінок комерційного сексу і публічних будинків було переважно негативним. Жінки секс-бізнесу сприймалися миколаївцями як аморальні особистості, які зріклися Бога. В архівних документах можна знайти чимало звернень громадян до губернатора щодо обмеження діяльності будинків розпусти. Вони наголошували на тому, що діяльність жінок комерційного сексу може негативно впливати на психологічний стан дітей, їх світосприйняття.

Окрім норм, засобом соціального контролю є ще й санкції. Вони можуть відобразитись в ізоляції, штрафах, заборонах або ж навіть в моральному осуді. Наприклад, мешканці Миколаєва часто скаржились на підвищений шум і адміністрація міста була вимушена застосувати покарання – публічним будинкам було заборонено вмикати музику.

Отже, соціальний контроль, як механізм соціального регулювання поведінки, мав велике значення ще в 19 столітті на Миколаївщині у галузі діяльності жінок комерційного сексу. Соціальний контроль відображався у вигляді формальних норм і санкцій (законодавчі документи та обмеження від міської влади), а також неформальних (судження суспільства). Загалом соціальний контроль має чимало аспектів і головним чином спрямований на збереження умовної стійкості соціальної системи.

УДК 364.01

*Миколюк С. М.,
канд. екон. наук, доцент
кафедри психології та соціальної роботи,
Бойко Н. А.,
здобувачка другого (магістерського) рівня вищої освіти
зі спеціальності 053 «Психологія»,
Західноукраїнський національний університет, м. Тернопіль, Україна*

КОНЦЕПТУАЛЬНИЙ АНАЛІЗ ТОЛЕРАНТНОСТІ ЯК НАУКОВОЇ КАТЕГОРІЇ СОЦІАЛЬНОЇ СФЕРИ

Актуальність виховання толерантної особистості в сучасному світі обумовлена серією процесів, що стурбовано вивчається як глобальною спільнотою, так і українським суспільством. Вироблення ефективної системи інклюзивної освіти в Україні вимагає подолання ряду соціальних, організаційних і адаптивних перешкод, включаючи розробку національної стратегії інклюзивної освіти, створення механізмів фінансування, модернізацію системи підготовки вчителів, підвищення рівня професійної компетентності батьків і громадськості, розробку методичних підходів і технологій для включення у навчальний процес, а також створення інклюзивних шкіл. Проте найважливіше – це змінити суспільний світогляд, зробивши толерантне ставлення до людей з інвалідністю однією з основних парадигм.

Зважаючи на це, толерантність, розглядається як світоглядна позиція особистості, визначається моральною і правовою гармонією її поглядів і цінностей, а також емоційною відкритістю при ухваленні рішень. Процес формування та актуалізації толерантної свідомості як у самого індивіда, так і суспільства, виступає важливою передумовою для стабільного розвитку сучасного суспільства.

Концептуальний аналіз толерантності як наукової категорії найбільш глибоко представлений у західноєвропейській науковій спільноті. Значна кількість міжнародних досліджень присвячена вивченню проблеми толерантності як ключової умови для досягнення компромісів і подолання конфліктів на різних рівнях, від окремих груп до глобального розвитку. Роботи вчених, таких як С. Мендус, Б. Єлмонд, М. Дамита, В. Ворок та К. Хілл, розглядають толерантність як одну з провідних соціальних цінностей і важливу складову особистісного і суспільного розвитку.

Українські наукові розробки з даної проблеми також мають багатогранний характер. Проте в українському науковому контексті, толерантність переважно розглядається з філософських позицій, і велика увага приділяється питанням філософії (Е. Швачко, Ю. Іщенко, О. Тягло, Є. Бистрицький). Питання становлення толерантності як важливої риси особистості також досліджуються у багатьох психолого-педагогічних дослідженнях, включаючи загальні педагогічні аспекти толерантності, які були об'єктом досліджень М. Рожкова, А. Сиротенка, Г. Солдатової, Л. Шайгерової, а також технологічні питання виховання толерантності, що стали предметом досліджень Т. Білоус, С. Герасимової, Б. Гершунського, О. Гриви, О. Кашенка, Б. Рієрдона, І. Сквородкіної, О. Скрябіної та інших вчених.

Питання інклюзивної та інтегрованої освіти стали предметом наукових досліджень в Україні і вивчаються науковцями, такими як А. Гіряк, Н. Макаренко, С. Миколюк, Н. Софій, А. Фурман, О. Фурман, С. Шандрюк [1-5].

Наукове вивчення толерантності бере свій початок у філософському контексті, а згодом розвивається в політичних, соціологічних і культурно-етнічних дисциплінах. Хоча питання формування толерантності як особистісної риси було розглянуто в педагогічних науках, але ця тема залишається недостатньо вивченою.

Вперше термін «толерантність» у науковій літературі було введено у XVIII столітті французьким філософом, політиком і економістом Антуаном Дестют де Трасі. Вчений розглядав толерантність як «терпимість», а пізніше – як «терпимість» та «терпіння» (Destutt de Tracy, 2018).

В літературі часто зустрічаються порівняльні аналізи між поняттями «толерантність» і «невтручання». Однак на практиці використовуються різноманітні терміни, що близькі за значеннями: терпимість, гнучкість, розуміння, поблажливість, потурання тощо. Ці терміни використовуються для опису більш лояльних та позитивно налаштованих аспектів, хоча жоден з них не визначає конкретну дію, а всі вони передбачають пасивну реакцію на події та вчинки. Сучасне розуміння толерантності не може бути зведене до понять терпимості або терпіння. Толерантність передбачає прояв поваги та визнання рівності інших, а також відмову від домінування чи насильства. Поєднання толерантності з нейтралітетом і пасивністю може суперечити філософському підтексту цього поняття.

Сучасне уявлення про толерантність в українській педагогічній науці знайшло свій виток у працях педагогічних новаторів, таких як С. Льїн, С. Лисенкова, В. Шаталов та інших. Вони представили толерантність як моральну та психологічну готовність приймати різноманітність з метою сприяння взаєморозумінню.

У науковій літературі толерантність розглядається як визнання різноманітності людської культури та різних норм поведінки, а також як відмова від уніфікації цієї різноманітності чи домінування будь-якої конкретної точки зору. Проте спроба надати єдине наукове визначення толерантності зазвичай викликає значні труднощі, оскільки це поняття використовується в різних галузях знань, таких як етика, психологія, політика, теологія, філософія, медицина. Наприклад, у Бронгауза і Ефрона енциклопедичному словнику, толерантність визначається як терпимість до різних релігійних переконань (Брокгауз і Ефрон, 2004)/

Підсумовуючи можна стверджувати, що толерантність означає повагу, прийняття і правильне розуміння різноманітних форм самовираження і способів вираження індивідуальності людей. Вона сприяє знанням, відкритості, спілкуванню і свободі думки, совісті та переконань. Толерантність – це своєрідна гармонія в різноманітності. Ця риса особистості є частиною гуманістичного підходу індивіда та визначається його ціннісним ставленням до інших. Вона передбачає готовність до свідомих особистісних дій, спрямованих на встановлення гуманістичних відносин між людьми і групами, які мають різний світогляд, різні цінності та стереотипи поведінки.

Отже, толерантність є інтегральною якістю, яка, коли сформована, проявляється в усіх аспектах життя і відносинах з різними людьми. Однак можливі випадки, коли людина є толерантною в стосунках з близькими або знайомими особами, але виявляє зневажливість чи нетерпимість до осіб іншої віри або національності. В зв'язку з цим, можна виділити кілька форм толерантності, такі як міжособистісна, соціальна, національна толерантність і віротерпимість. Міжособистісна толерантність виявляється у відношенні до конкретної особи або групи, національна толерантність – у відношенні до інших націй, а віротерпимість – у відношенні до інших вір. Таким чином, багатогранність розуміння толерантності свідчить про її складність і важливість в сучасному світі, де різноманітність і відмінність між людьми і культурами є нормою.

Список використаних джерел

1. Гіряк А., Васильків О. Психологічні бар'єри у взаємодії викладача й студентів та шляхи їх ефективного подолання. URL: <https://evnuir.vnu.edu.ua/handle/123456789/21971>
2. Фурман А. В. Психокультура української ментальності. Тернопіль: НДІ МЕВО, 2014. 168 с.

3. Фурман А. В. Українська ментальність та її культурно-психологічні координати. *Психологія і суспільство*. 2001. № 1. С. 9-73.
4. Фурман А., Шаюк О. Толерантність як предмет онтофеноменологічного дискурсу. *Психологія і суспільство*. 2015. № 3. С. 31-55.
5. Миколюк Н., Миколюк С. Соціально-ресурсна складова системи опіки та піклування. *Психосоціальні ресурси особистісного та соціального розвитку в епоху глобалізації* : матеріали міжнар.наук.-практ. конф., м. Тернопіль, 4-5 листопада 2022 р. ЗУНУ. С.161-163.

УДК 364.1

Миколюк С. М.,
канд. екон. наук, доцент
кафедри психології та соціальної роботи,
Карпець Я. Р.,
здобувачка другого (магістерського) рівня вищої освіти
зі спеціальності 231 «Соціальна робота»,
Західноукраїнський національний університет, м. Тернопіль, Україна

ВИКЛИКИ І ПЕРСПЕКТИВИ СОЦІАЛЬНОЇ РОБОТИ З ДІТЬМИ-СИРОТАМИ ТА ДІТЬМИ, ПОЗБАВЛЕНИМИ БАТЬКІВСЬКОГО ПІКЛУВАННЯ В СУЧАСНІЙ УКРАЇНІ

Сучасна Україна стоїть перед низкою складних суспільних, політичних та економічних викликів, серед яких одним з найактуальніших є питання соціальної підтримки та реабілітації дітей-сиріт і дітей, позбавлених батьківського піклування. Для багатьох із цих маленьких громадян країни, зростання в умовах складної політичної ситуації та воєнного конфлікту стало реальністю. Відновлення їхнього фізичного та психосоціального благополуччя стає великим завданням для українського суспільства та соціальних працівників. Події, що відбулися з початку 2022 року і впродовж 2023 року, перетворили політичну карту України та поклали надзвичайні виклики перед системою соціальної роботи з дітьми-сиротами. Офіційне визнання Донецької та Луганської Народних Республік Росією, а також розгортання військ на території цих республік створило серйозні загрози безпеці дітей, які проживають у цих регіонах. Воєнні події, переміщення населення і загострення гуманітарної кризи залишили свій слід на фізичному і психологічному стані беззахисних дітей, змушуючи соціальних працівників шукати нові та інноваційні способи надання допомоги.

У цьому контексті, ми ставимо за мету розглянути ключові виклики, з якими стикається соціальна робота з дітьми-сиротами в Україні в умовах сучасних суспільно-політичних змін та військового конфлікту. Ми також розглянемо перспективи і можливі шляхи подолання цих викликів, виокремимо рекомендації для поліпшення системи соціальної підтримки дітей-сиріт в Україні.

Питання дітей-сиріт та дітей, позбавлених батьківського піклування, завжди були середньозваженими в суспільстві, і сьогодні вони вимагають нашої найкращої уваги і спільних зусиль для забезпечення їм майбутнього, яке вони заслуговують. Соціальна робота з дітьми-сиротами є важливим компонентом соціальної служби в Україні та інших країнах. Діти-сироти - це діти, які втратили батьківське піклування через різні обставини, такі як смерть батьків, виходження їх із сім'ї через насильство або інші соціальні проблеми. Соціальна робота з цією категорією дітей спрямована на забезпечення їхнього фізичного, психологічного та соціального добробуту. Питання пошуку ефективних форм соціальної роботи із дітьми-сиротами та дітьми, позбавленими батьківського піклування, частково висвітлені у працях А. Алілуйко, О. Борисова, В. Брича, Т. Семигіною, Л. Тюптя та іншими вчених, але і до сьогодні становлять науковий та практичний інтерес [1-7].

Україна має складну історію, пов'язану із соціальною роботою з дітьми-сиротами. Після отримання незалежності в 1991 році, країна стала стикатися з новими викликами та можливостями у сфері допомоги цій вразливій групі населення. Система соціальної роботи з дітьми-сиротами переживала реформи та зміни, спрямовані на покращення умов їхнього життя та майбутнього. Сучасна соціальна робота з дітьми-сиротами в Україні базується на гуманітарних принципах, правах дитини та інклюзивних підходах. Вона включає в себе комплексну підтримку дітей, враховуючи їхні потреби у гарячому житлі, харчуванні, освіті, медичній допомозі, психосоціальній реабілітації та підготовці до самостійного життя.

Сучасні підходи також акцентують увагу на партнерстві між громадським сектором, державою та міжнародними організаціями у забезпеченні якісних послуг для дітей-сиріт. Важливою є інноваційна компонента, проста мова - як соціально-психологічний інструмент інклюзії дітей-сиріт і дітей, позбавлених батьківського піклування. Сьогодні Україна зіштовхнулася зі значними викликами у сфері соціальної роботи з дітьми-сиротами. Події, що розгорталися на території країни з початку 2022 року і протягом 2023 року, суттєво вплинули на життя цієї вразливої групи дітей. Основними викликами для соціальних працівників у цьому контексті стали:

1. Гуманітарна криза і внутрішнє переміщення населення. Збільшення кількості внутрішньо переміщених осіб та мігрантів в результаті конфлікту в східних регіонах України створює великі виклики для забезпечення дітей-сиріт достатньою кількістю гарячого житла, харчування та медичної допомоги;

2. Психологічні та соціальні травми. Військовий конфлікт призводить до серйозних психологічних та соціальних травм у дітей, які втратили батьківське піклування. Ці діти можуть потребувати спеціалізованої психосоціальної підтримки та консультування;

3. Економічні обмеження та фінансування. Збільшення потреб у соціальній підтримці дітей-сиріт ставить питання про фінансові ресурси та ефективне використання бюджетних коштів. Недостатнє фінансування може обмежити можливості надання якісних послуг;

4. Проблеми інклюзивної освіти. Діти-сироти, особливо ті, які мають фізичні та психічні обмеження, часто стикаються з труднощами у доступі до якісної освіти. Розвиток інклюзивної освіти із використанням простої мови та підтримка таких дітей є важливим завданням;

5. Доступ до медичної допомоги. Забезпечення дітей-сиріт якісною медичною допомогою та реабілітацією є однією з найважливіших задач. Воєнний конфлікт може збільшити ризик травм та захворювань серед дітей;

6. Соціальна ізоляція. Діти-сироти можуть стикатися зі соціальною ізоляцією та відчуженістю, особливо якщо вони втратили зв'язок із родиною. Соціальні працівники повинні створювати умови для їхньої інтеграції в суспільство та підтримувати розвиток позитивних відносин з різними соціальними групами;

7. Зміни в системі опіки та підтримки. В контексті сучасних подій, система опіки та підтримки дітей-сиріт може вимагати перегляду та адаптації. Ефективна співпраця між громадським сектором, державними органами та міжнародними партнерами стає важливою для подолання цих викликів;

8. Ризик дитячої торгівлі та експлуатації. В умовах кризи та військового конфлікту діти-сироти можуть бути особливо вразливі перед ризиком торгівлі людьми, сексуальної експлуатації та інших форм зловживання. Проведення превентивних заходів та захисту дітей є надзвичайно важливим завданням.

Ці виклики ставлять під загрозу фізичне та психосоціальне благополуччя дітей-сиріт в Україні та вимагають комплексних заходів та інноваційних підходів у роботі соціальних працівників та громадських організацій. У подальших розділах статті розглянемо перспективи та можливі шляхи подолання цих викликів та поліпшення ситуації для дітей-сиріт в Україні. Подолання викликів, які постають перед системою соціальної роботи з дітьми-сиротами в сучасній Україні, вимагає комплексного підходу та спільних зусиль з боку уряду, громадського сектору та міжнародних партнерів. Пропонуємо наступні рекомендації для поліпшення ситуації та підвищення якості соціальної роботи з дітьми-сиротами в Україні:

1. Забезпечити доступ до комплексних послуг, використовуючи просту мову для кращого розуміння. Уряд повинен забезпечити доступ дітей-сиріт до комплексних послуг, включаючи житло, освіту, медичну допомогу, психосоціальну підтримку та психологічну реабілітацію. Співпраця між різними службами та організаціями громадянського сектору має бути активною та ефективною;

2. Зміцнити систему психосоціальної підтримки. Забезпечити надання якісних психологічних та психосоціальних послуг для дітей-сиріт, сприяючи їхньому психологічному відновленню та адаптації до нових умов;

3. Підтримка інклюзивної освіти. Розвивати інклюзивну освіту використовуючи просту мову - як соціально-психологічний інструмент інклюзії дітей-сиріт і дітей, позбавлених батьківського піклування, та забезпечити доступ до якісної освіти для всіх дітей-сиріт, незалежно від їхнього фізичного чи психічного стану;

4. Сприяти реінтеграції в сім'ї. Здійснювати заходи для підтримки реінтеграції дітей-сиріт до їхніх біологічних сімей, якщо це безпечно та відповідає їхнім інтересам;

5. Запобігання дитячій торгівлі та експлуатації. Проводити превентивні заходи та підтримувати захист дітей-сиріт від ризику дитячої торгівлі, сексуальної експлуатації та інших форм зловживання;

6. Партнерство з міжнародними організаціями. Розвивати співпрацю з міжнародними партнерами та організаціями, що надають гуманітарну допомогу, для забезпечення фінансової та технічної підтримки;

7. Підвищення кваліфікації соціальних працівників. Забезпечити надання соціальним працівникам можливостей для професійного розвитку та підвищення кваліфікації, особливо у сфері роботи з вразливими дітьми. Підвищена компетентність соціальних працівників дозволить їм краще відповідати на потреби та особливості цієї групи клієнтів;

8. Моніторинг та оцінка результатів. Розвивати систему моніторингу та оцінки результатів роботи з дітьми-сиротами, щоб забезпечити якість послуг та ефективність заходів;

9. Публічна освіта та інформаційна кампанія. Здійснювати публічну освіту та інформаційну кампанію з питань дітей-сиріт, щоб підвищити усвідомленість громадян та залучити суспільство до розв'язання цих проблем;

10. Забезпечити права дітей. Дотримання прав дітей, які втратили батьківське піклування, має бути в центрі усіх заходів та політик. Рівність, справедливість та недискримінація повинні бути гарантовані для всіх дітей-сиріт;

11. Підтримка досліджень і інновацій. Залучати вчених та дослідників для проведення досліджень у сфері соціальної роботи з дітьми-сиротами та розробки інноваційних підходів;

12. Реалізація цих рекомендацій сприятиме покращенню якості соціальної роботи з дітьми-сиротами в Україні та забезпечить їм краще майбутнє, де кожна дитина матиме можливість розвиватися, навчатися та рости в безпеці та гідності.

Сучасна Україна переживає складну соціальну ситуацію, яка впливає на дітей-сиріт та ставить перед системою соціальної роботи значні виклики. Події, що розгорталися на території країни з початку 2022 року і протягом 2023 року, суттєво вплинули на життя цієї вразливої групи дітей. Ми розглянули низку важливих питань, які вимагають негайного уваги та дій з боку уряду, громадського сектору та міжнародних партнерів. Серед основних викликів виділяються гуманітарна криза, психологічні та соціальні травми, економічні обмеження, проблеми інклюзивної освіти, необхідність підтримки реінтеграції в сім'ї, ризик дитячої торгівлі та експлуатації, а також нестача ресурсів та кваліфікованого персоналу.

Проте, важливо зауважити, що усі ці виклики можуть бути подолані завдяки спільним зусиллям та використанню комплексного підходу. Запровадження наданих рекомендацій сприятиме поліпшенню ситуації для дітей-сиріт в Україні та допоможе забезпечити їм належні умови для розвитку та виходу на шлях самостійного життя. Кожна дитина має право на гідне та щасливе майбутнє, і спільними зусиллями це право може бути забезпечено для всіх дітей-сиріт в Україні.

Список використаних джерел

1. Алілуйко А., Миколюк С. Аналіз чинників впливу на ефективність управлінської діяльності в сфері соціального влаштування дітей-сиріт в Тернопільському регіоні. *Збірник наукових праць «Вісник Львівського торговельно-економічного університету»*. 2017. № 52. С. 183-187.
2. Алілуйко А., Миколюк С. Застосування методу аналізу ієрархій в управлінській діяльності сфери соціального влаштування дітей *Збірник наукових праць «Інноваційна економіка»*. 2019. №4. С. 125-134.
3. Борисова О. В., Кульга О. О., Знаткова О. М., Нікітіна В. В. Соціальна робота з вимушеними переселенцями в сучасній Україні : монографія. Київ : Кондор, 2019. 467 с.
4. Брич В. Я., Миколюк С. М. Соціальний захист сиріт в Україні : монографія. Тернопіль : ТНЕУ, 2019. 200 с.
5. Миколюк Н., Миколюк С. Соціально-ресурсна складова системи опіки та піклування *Психосоціальні ресурси особистісного та соціального розвитку в епоху глобалізації* : матеріали міжнар.наук.-практ. конф., м. Тернопіль, 4-5 листопада 2022 р. ЗУНУ. С.161-163.
6. Семигіна Т. Сучасна соціальна робота. Київ: Академія праці, соціальних відносин і туризму, 2020. 275 с.
7. Тюптя Л. Т. Проектування у процесі підготовки фахівців соціальної роботи. URL: <https://ap.uu.edu.ua/article/244>

УДК 364.01

Миколюк С. М.,

канд. екон. наук, доцент

кафедри психології та соціальної роботи,

Куманяк І. І.,

здобувачка другого (магістерського) рівня вищої освіти

зі спеціальності 231 «Соціальна робота»,

Західноукраїнський національний університет, м. Тернопіль, Україна

ТОЛЕРАНТНІСТЬ ЯК ЦІННІСНА ОСНОВА ВИХОВАННЯ СОЦІАЛЬНИХ СИРИТ

Толерантність означає повагу, прийняття і правильне розуміння різноманітних форм самовираження і способів вираження індивідуальності людей. Вона сприяє знанням, відкритості, спілкуванню і свободі думки, совісті та переконань. Толерантність - це своєрідна гармонія в різноманітності. Ця риса особистості є частиною гуманістичного підходу індивіда та визначається його ціннісним ставленням до інших. Вона передбачає готовність до свідомих особистісних дій, спрямованих на встановлення гуманістичних відносин між людьми і групами, які мають різний світогляд, різні цінності та стереотипи поведінки.

Питання виховання соціальних сиріт, дослідження толерантності стали предметом наукових досліджень в Україні і вивчаються науковцями, такими як А. Гірняк, О. Васильків, А. Фурман, О. Фурман, С. Шандрук та інші [1-5]. Толерантність є інтегральною якістю, яка, коли сформована, проявляється в усіх аспектах життя і відносинах з різними людьми. Однак можливі випадки, коли людина є толерантною в стосунках з близькими або знайомими особами, але виявляє зневажливість чи нетерпимість до осіб іншої віри або національності. В зв'язку з цим, можна виділити кілька форм толерантності, такі як міжособистісна, соціальна, національна толерантність і віротерпимість. Міжособистісна толерантність виявляється у відношенні до конкретної особи або групи, національна толерантність – у відношенні до інших націй, а віротерпимість – у відношенні до інших вір.

Розглядаючи толерантність у вихованні соціальних сиріт, можна виділити кілька аспектів її розуміння:

1. Соціальний аспект: Толерантність у соціальному контексті означає готовність людини приймати стиль життя та поведінку інших, відмовляючись від використання насильства або інших негативних засобів впливу, які можуть компрометувати суспільство або загрожувати його добробуту.

2. Еволюційно-біологічний аспект: В цьому аспекті толерантність базується на концепції "норм реакції". Це припустимий діапазон варіантів реагування, які не порушують генотипу конкретного виду. Тобто толерантність може бути вбудована в біологічну природу людини і інших організмів.

3. Етичний аспект: В етичному контексті толерантність розглядається через призму гуманістичних концепцій, які підкреслюють цінність різних чеснот людини. Вона підтримує різноманітність індивідуальних варіацій в єдиному людському виді і визнає їх як цінність. Толерантність в цьому контексті виступає як умова збереження різноманітності, підтримки права на відмінність і індивідуальну неповторність.

4. Політичний аспект: В політичному вимірі толерантність розглядається як готовність влади допускати плюралізм думок і поглядів у суспільстві. Це означає прийняття політичного плюралізму як прояву різноманітності в державі, а також здатність влади визнавати свою поразку в політичній боротьбі і дотримуватися законодавчого підходу до діяльності опозиції.

5. Психолого-педагогічний аспект: У психологічному та педагогічному контексті толерантність може розглядатися з різних точок зору. Один з підходів вбачає в ній стійкість, терпимість і допустимі відхилення. Толерантність у цьому вимірі визнається як важлива риса особистості, яка сприяє психологічній стійкості та здатності адаптуватися до різних життєвих ситуацій.

Ця багатогранність розуміння толерантності свідчить про її складність і важливість в сучасному світі, де різноманітність і відмінність між людьми і культурами є нормою.

У різних психолого-педагогічних джерелах термін «толерантність» інтерпретується як здатність і бажання встановлювати та підтримувати контакти з людьми, які відрізняються від більшості або не поділяють загальноприйнятих поглядів. Толерантність є складною і рідкісною характеристикою, оскільки суспільство зазвичай спирається на групову уніфіковану свідомість, а не на індивідуальність. Люди зазвичай об'єднуються в спільноти з тими, хто поділяє їхні переконання або належить до однієї культурної, соціальної, чи професійної групи.

Ці спільноти можуть бути сформовані на основі різних ознак, таких як національність, етнічна приналежність, соціальне сирітство, професія, захоплення та інші.

Вияв толерантності, пов'язаний із повагою до прав людини, не передбачає толерантного ставлення до соціальної несправедливості або відмову від власних переконань в користь інших. Суть толерантності полягає у тому, що кожна людина має право на свої власні переконання, і вона визнає це саме право у інших. Це передбачає прийняття думки, що люди можуть відрізнитися за зовнішніми ознаками, статусом, мовою, поведінкою та цінностями, і в той же час вони мають право на життя в згоді та збереження своєї індивідуальності. При цьому однієї людині не дозволяється нав'язувати свої погляди іншим.

Таким чином, толерантна особистість – це людина, яка добре розуміє себе і інших. Толерантна людина виявляє гнучкість та емпатію у взаємодії з оточуючими. Коли ми говоримо про толерантну особистість, ми ні в якому разі не маємо на увазі відмову від власних поглядів, цінностей та ідеалів. Толерантність не повинна перетворюватися на індиферентність, конформізм або відмову від власних інтересів. Замість цього, вона повинна об'єднувати у собі стійкість, як здатність людини реалізовувати свої особисті переконання та наміри, та гнучкість, як здатність з повагою ставитися до поглядів і цінностей інших людей.

Отже, виховання толерантної особистості – це складний процес, який здійснюється за участю всього соціального середовища і суспільства загалом. Він відбувається під впливом взаємин у сім'ї, сформованих поглядів і ставлення її членів до інших людей і суспільства в цілому, а також під впливом спілкування з однолітками і оточуючими. Сьогодні виховання толерантності має стати головною метою всіх соціальних інститутів і, насамперед, тих, що мають безпосередній вплив на формування особистості дитини. Сучасна людина – це не лише освічена людина, але і людина, яка володіє почуттями самоповаги і поваги до світу навколо. Тому найважливішим завданням є формування у молодого покоління навичок будувати взаємини з оточуючими на основі співпраці та взаєморозуміння, готовності приймати інших людей, їхні погляди, звичаї та особливості такими, які вони є.

Список використаних джерел

1. Гірняк А., Глава І. Передумови формування гармонійної міжособистісної взаємодії в молодій сім'ї. URL: https://scholar.google.com.ua/citations?view_op=view_citation&hl=uk&user=IiYNZEwAAAAJ&citation_for_view=IiYNZEwAAAAJ:eq2jaN3J8jMC

2. Гірняк. А. Різновиди міжсуб'єктної взаємодії та їх психологічний аналіз. URL: https://scholar.google.com.ua/citations?view_op=view_citation&hl=uk&user=IiYNZEwAAAAJ&citation_for_view=IiYNZEwAAAAJ:4OULZ7Gr8RgC

3. Гуменюк О. Є. Психологія Я концепції: Навчальний посібник. Тернопіль. Економічна думка, 2004. 212 с.

4. Фурман. А. Психологія особистості: ціннісно-орієнтаційний вимір: монографія. Одеса: ОНПУ; Тернопіль: THEU, 2016. 312 с.

5. Фурман А., Шандрук С. Психологічні особливості розвитку професійної креативності майбутніх фахівців соціогуманітарного профілю

URL: https://ir.nmu.org.ua/bitstream/handle/123456789/2688/%D1%82%D0%BE%D0%BC1_p032-036.pdf?sequence=1

ДЛЯ НОТАТОК

ДЛЯ НОТАТОК

Редактор, технічний редактор *О. Михайлова*
Комп'ютерна верстка, дизайн обкладинки *К. Гросу-Грбарчук*
Друк *С. Волинець*. Фальцювальні-палітурні роботи *О. Мішалкіна*.

Підп. до друку 03.11.2023.
Формат 60 × 84¹/₈. Папір офсет.
Гарнітура «Times New Roman». Друк ризограф.
Ум. друк. арк. 75,3. Обл.-вид. арк. 69.
Тираж 100 пр. Зам. № 6744.

Видавець і виготовлювач: ЧНУ ім. Петра Могили.
54003, м. Миколаїв, вул. 68 Десантників, 10.
Тел.: 8 (0512) 50–03–32, 8 (0512) 76–55–81, e-mail: rector@chmnu.edu.ua.
Свідоцтво суб'єкта видавничої справи ДК № 6124 від 05.04.2018.